

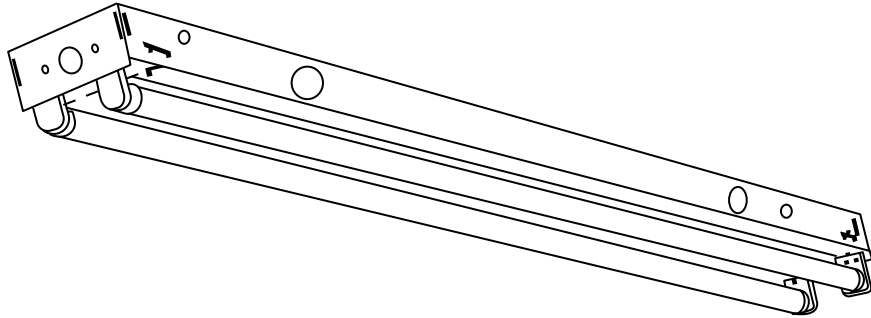

VAPOR TIGHT 2-LIGHT 4-FT LAMP WIRED FOR T8 LED FLEX TUBES ID

MODEL: EVSS42T8



INSTALLATION INSTRUCTIONS

Please read carefully and save these instructions. Failure to do so may lead to electrical shock or fire, which may cause injury or death.

CAUTION

WARNING – RISK OF FIRE: Turn off the main power at the circuit breaker before installing the fixture, changing lamps, or performing other maintenance in order to prevent possible shock.

GENERAL

All electrical connections must be in accordance with local, and national electrical codes.

Prior to installation it is important to follow the following guidelines:

- A. Use only the type of tube light specified, with wattage not greater than specified on the wattage label found on the fixture.**
- B. Remove all protective plastic film covering from the fixture.**

ASSEMBLY AND INSTALLATION

1. Turn the lock pin (A) and squeeze the channel at the markers shown to remove the channel cover.

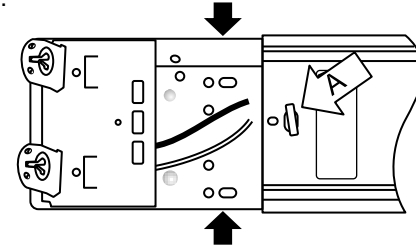

2. Place track assemblies into slots in the end of the channel.
3. Pull the tracks toward the end of the channel to lock into place.
4. With the power off, connect the black supply wire to the black fixture wire. Connect the white supply wire to the white fixture wire. Connect the ground supply wire to the green ground screw.

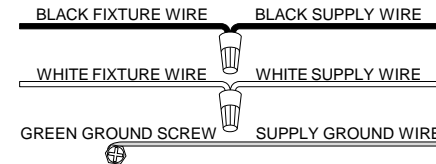

5. Align channel cover and push it down to snap it into place. Note: the arrow on the label points to the end with the fixture wires.
6. Line up the T8 tube with the end marked "L & N" into the side where the arrow on the label is pointing. Insert the lamp into the socket and rotate 90° (a quarter turn) to lock it in place.

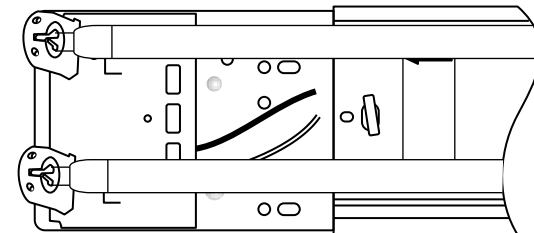



LUMINARIO IMPERMEABLE AL VAPOR 2-LUZES 4-PIES CABLEADO PARA TUBOS FLEX T8 DE LED

MODELO N°: EVSS42T8

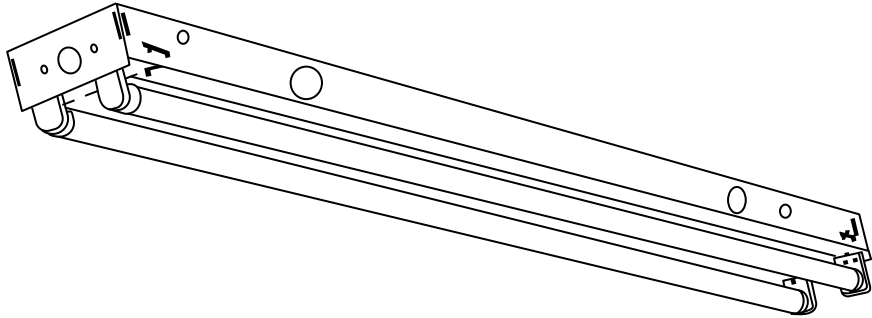

INSTRUCCIONES DE INSTALACIÓN

Por favor lea atentamente y guarde estas instrucciones. El no hacerlo puede causar una descarga eléctrica o un incendio, lo que puede causar lesiones o muerte.

PRECAUCIÓN

ADVERTENCIA - RIESGO DE INCENDIOS: Apague el interruptor principal en el disyuntor antes de instalar el aparato, cambiar las lámparas, o realizar otras tareas de mantenimiento a fin de evitar posibles descargas eléctricas.

GENERAL

Todas las conexiones eléctricas deben realizarse de acuerdo con los códigos eléctricos locales y nacionales.

Antes de la instalación, es importante seguir las siguientes pautas:

- Utilice sólo el tipo de tubo que se especifica, con potencia no mayor a la especificada en la etiqueta de potencia se encuentra en el aparato.
- Retire todo el plástico que protege al lámpara.

MONTAJE E INSTALACIÓN

- Gire el pasador de bloqueo (A) y apriete el canal en los marcadores aparece para retirar la cubierta del canal.

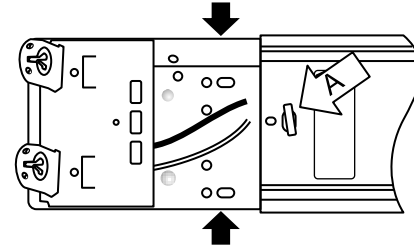

- Coloque conjuntos de pistas en las ranuras al extremo del canal.
- Tire de las pistas hacia el extremo del canal para fijar en su lugar.
- Con el potencia apagada, conecte el cable negro de la alimentación al cable negro de la luminaria. Conecte el cable de alimentación blanco al alambre blanco del luminario. Conecte el cable de alimentación de tierra para el tornillo de tierra del luminario.

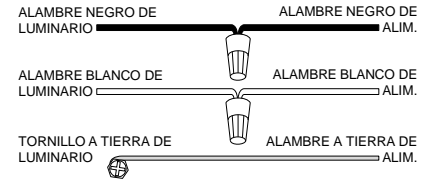

- Ajuste la tapa del canal y empuje hacia abajo para que enjace en su lugar. Nota: la flecha en la etiqueta apunta hacia el extremo con los cables de la luminaria.
- Alinee el tubo T8 con el extremo marcado "L & N" en el lado donde apunta la flecha en la etiqueta. Introduzca la lámpara en el receptáculo y gire 90° (un cuarto de vuelta) para trabarla en su lugar.

