

For use with Chamberlain 315 MHz or 390 MHz garage door openers manufactured after January 1, 1993. The garage door opener activates when the programmed button on the remote control is pressed. The remote control can activate up to three garage door openers.

Make sure the garage door opener has a working light bulb because it is a programming indicator.

WARNING: This product can expose you to chemicals including lead, which are known to the State of California to cause cancer or birth defects or other reproductive harm. For more information go to www.P65Warnings.ca.gov

⚠ WARNING

To prevent possible **SERIOUS INJURY** or **DEATH** from a moving gate or garage door:

- ALWAYS keep remote controls out of reach of children. NEVER permit children to operate or play with remote controls.
- Activate gate or door **ONLY** when it can be seen clearly, is properly adjusted and there are no obstructions to door travel.
- ALWAYS keep gate or garage door in sight until completely closed. NEVER permit anyone to cross path of moving gate or door.

GARAGE ACCESS SYSTEM REMOTE

MODELS 953EV, 953EV-P2,
953EVC AND 953EVC-P2

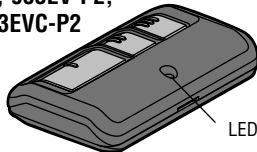

GARAGE ACCESS SYSTEM KEYCHAIN REMOTE

MODELS 956EV, 956EV-P2,
956EVC AND 956EVC-P2

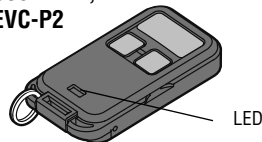

PREPARE

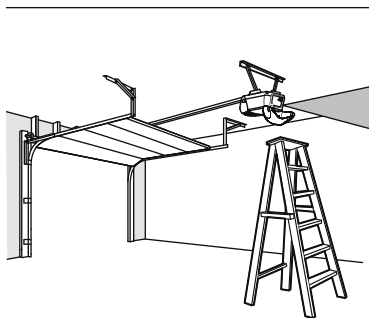

Locate the Learn button on the garage door opener.

NOTE: Your garage door opener may look different.

Learn LED

Green or Red/Orange

OR

Learn LED

Purple

OR

Learn LED

Yellow

Locate the Program button on the remote control.

Program Button

953EV, 953EV-P2,
953EVC AND
953EVC-P2

Program Button

956EV,
956EV-P2,
956EVC AND
956EVC-P2

Program Button

PROGRAM THE REMOTE CONTROL (953EV, 953EV-P2, 953EVC AND 953EVC-P2)

1 Press and hold the program button the remote control until the LED on the front of the remote control turns on.

2 Press and release the remote control button you wish to use the number of times that corresponds with the garage door opener type:

# of Presses	Garage Door Opener Type
1	Yellow Learn Button (Security+ 2.0®)
2	Purple Learn Button (315 MHz Security+®)
3	Red/Orange Learn Button (390 MHz Security+®)
4	Green Learn Button (390 MHz Billion Code)

3 To exit programming mode, press any remote control button **except** the button that was just programmed.

4 Press and release the Learn button on the garage door opener.

Learn Button

The Learn LED will light.
Within 30 seconds...

5 Press the remote control button programmed in step 2 until the garage door opener lights flash or two clicks are heard.

Click
Click

6 To test, press the programmed button on the remote control...

The garage door opener will activate.

7 Install the visor clip.

PROGRAM THE REMOTE CONTROL (956EV, 956EV-P2, 956EVC AND 956EVC-P2)

1 Press and hold the program button the remote control until the LED on the **front** of the remote control turns on.



Safety pin or paper clip

2 Press and release the remote control button you wish to use the number of times that corresponds with the garage door opener type:

# of Presses	Garage Door Opener Type
1	Yellow Learn Button (Security+ 2.0®)
2	Purple Learn Button (315 MHz Security+®)
3	Red/Orange Learn Button (390 MHz Security+®)
4	Green Learn Button (390 MHz Billion Code)



3 To exit programming mode, press any remote control button **except** the button that was just programmed.

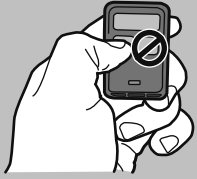

Press and release the Learn button on the garage door opener.

4

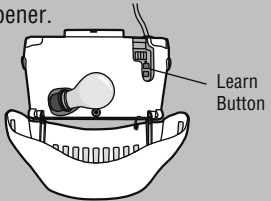

Learn Button

The Learn LED will light. Within 30 seconds...

5 Press the remote control button programmed in step 2 until the garage door opener lights flash or two clicks are heard.

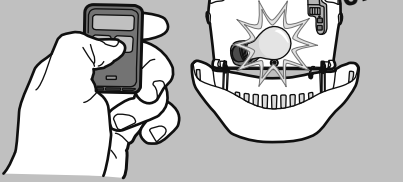

Click Click

6 To test, press the programmed button on the remote control...

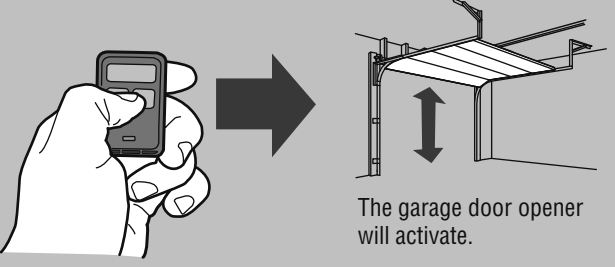

The garage door opener will activate.

BATTERY

The LED on your remote will stop flashing when the battery is low and needs to be replaced. To replace battery, open the case as shown. Insert battery positive side up (+). Replace the battery with only 3V CR2032 coin cell batteries. Dispose of old battery properly.

953EV, 953EV-P2, 953EVC AND 953EVC-P2

Pry open the case first in the middle (1), then at each side (2 and 3) with the visor clip.

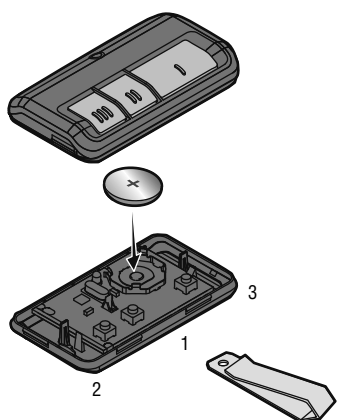

956EV, 956EV-P2, 956EVC AND 956EVC-P2

Pry open the case with a screwdriver blade.

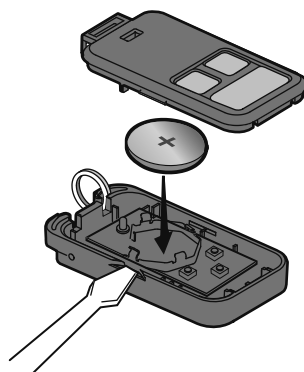

WARNING

- To prevent possible **SERIOUS INJURY** or **DEATH**:
- NEVER allow small children near batteries.
 - If battery is swallowed, immediately notify doctor.
- To reduce risk of fire, explosion or chemical burn:
- Replace **ONLY** with 3V CR2032 coin batteries.
 - **DO NOT** recharge, disassemble, heat above 212° F (100° C) or incinerate.

NOTICE: To comply with FCC and or Industry Canada rules (IC), adjustment or modifications of this receiver and/or transmitter are prohibited, except for changing the code setting or replacing the battery. THERE ARE NO OTHER USER SERVICEABLE PARTS.

This device complies with Part 15 of the FCC rules and IC RSS-210. Operation is subject to the following two conditions: (1) this device may not cause harmful interference, and (2) this device must accept any interference received, including interference that may cause undesired operation.

WARRANTY

ONE YEAR LIMITED WARRANTY

The Chamberlain Group, Inc. warrants to the first consumer purchaser of this product that it is free from defect in materials and/or workmanship for a period of 1 year from the date of purchase.

REPLACEMENT PARTS

- Battery 10A20
 Visor Clip
 (Models 953EV, 953EV-P2,
 953EVC & 953EVC-P2 ONLY) 29B137

Pour une utilisation avec les ouvre-portes de garage Chamberlain 315 MHz ou 390 MHz, fabriqués après le 1er janvier 1993. L'ouvre-porte de garage est active lorsqu'on appuie sur le bouton programmé de latélécommande. La télécommande activera jusqu'à 3 ouvre-portes de garage.

S'assurer que l'éclairage de l'ouvre-porte de garage fonctionne, dans la mesure où il s'agit d'un témoin de programmation.



AVERTISSEMENT : Ce produit peut vous exposer à des produits chimiques comme le plomb, reconnu par l'État de la Californie comme cause de cancers, d'anomalies congénitales et d'autres problèmes liés à la reproduction. Pour plus d'informations, visitez www.P65Warnings.ca.gov

TÉLÉCOMMANDE D'ACCÈS AU GARAGE

MODÈLES 953EV, 953EV-P2,
953EVC ET 953EVC-P2

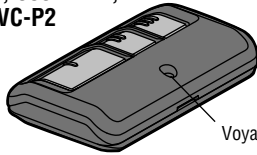

Voyant DEL

TÉLÉCOMMANDE PORTE-CLÉS D'ACCÈS AU GARAGE

MODÈLES 956EV, 956EV-P2,
956EVC ET 956EVC-P2



Voyant DEL

AVERTISSEMENT

Afin d'éliminer les risques de BLESSURES GRAVES ou de MORT découlant de l'actionnement d'une clôture ou d'une porte de garage :

- TOUJOURS garder les télécommandes hors de la portée des enfants. Ne JAMAIS laisser un enfant manipuler une télécommande ni jouer avec.
- Actionner la clôture ou la porte UNIQUEMENT lorsqu'elle est clairement visible, correctement ajustée et que le mécanisme est libre de toute entrave.
- TOUJOURS garder la clôture ou la porte de garage en vue jusqu'à sa fermeture complète. NE permettez à quiconque de passer lorsqu'une clôture ou une porte est en mouvement.

PRÉPARATION

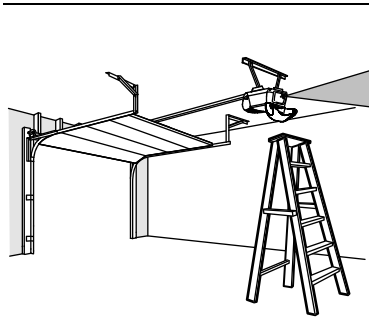

Localiser le bouton « Learn » sur l'ouvre-porte de garage
REMARQUE : Votre ouvre-porte de garage peut avoir une apparence différente.

Voyant DEL « Learn »

OU

OU

Voyant DEL « Learn »

Vert ou Rouge/Orange

Voyant DEL « Learn »

Violet

Voyant DEL « Learn »

Jaune

Recherchez le bouton « Program » sur la télécommande.

953EV, 953EV-P2,
953EVC ET
953EVC-P2

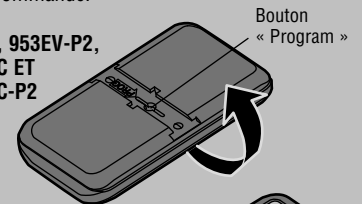

Bouton « Program »

956EV, 956EV-P2,
956EVC ET
956EVC-P2

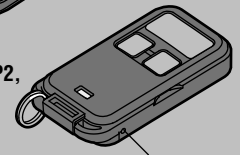

Bouton « Program »

PROGRAMMATION DE LA TÉLÉCOMMANDE (953EV, 953EV-P2, 953EVC ET 953EVC-P2)

1 Pour passer en mode de programmation, appuyer sur le bouton « Program » jusqu'à ce que le voyant DEL sur la partie frontale de la télécommande s'allume.



2 Enfoncer et relâcher le bouton de la télécommande le nombre de fois correspondant au type d'ouvre-porte de garage :

N° de fois	Type d'ouvre-porte de garage
1	Bouton « Learn » jaune (Security+ 2.0®)
2	Bouton « Learn » violet (315 MHz Security+®)
3	Bouton « Learn » rouge ou orange (390 MHz Security+®)
4	Bouton « Learn » vert (390 MHz Billion Code)



3 Pour quitter le mode de programmation, appuyer sur n'importe quel bouton de la télécommande **sauf** celui qui vient d'être programmé.

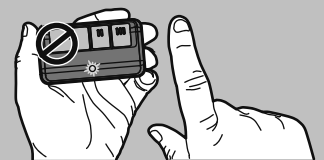

4 Appuyer sur le bouton « Learn » de l'ouvre-porte de garage, puis le relâcher..

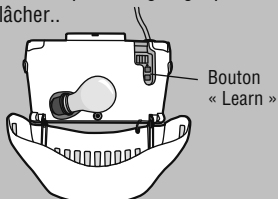

Le voyant DEL « Learn » s'allume. Dans un délai de 30 secondes...

5 Enfoncer le bouton de la télécommande programmé à l'étape 2 jusqu'à ce que l'éclairage de l'ouvre-porte de garage clignote ou que deux clics se fassent entendre.

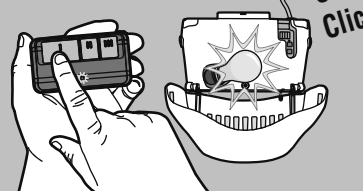

6 Pour tester, appuyer sur le bouton programmé de la télécommande...

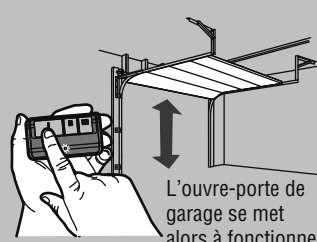

L'ouvre-porte de garage se met alors à fonctionner.

7 Installer la pince de pare-soleil.

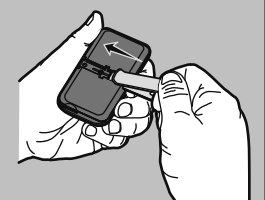

PROGRAMMATION DE LA TÉLÉCOMMANDE (956EV, 956EV-P2, 956EVC ET 956EVC-P2)

1 Pour passer en mode de programmation, appuyer sur le bouton « Program » jusqu'à ce que le voyant DEL sur la **partie frontale** de la télécommande s'allume.

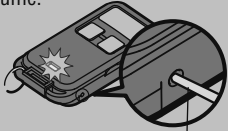

Épingle de sécurité ou d'un trombo

2 Enfoncer et relâcher le bouton de la télécommande le nombre de fois correspondant au type d'ouvre-porte de garage :

N° de fois	Type d'ouvre-porte de garage
1	Bouton « Learn » jaune (Security+ 2.0®)
2	Bouton « Learn » violet (315 MHz Security+®)
3	Bouton « Learn » rouge ou orange (390 MHz Security+®)
4	Bouton « Learn » vert (390 MHz Billion Code)



3 Pour quitter le mode de programmation, appuyer sur n'importe quel bouton de la télécommande **sauf** celui qui vient d'être programmé.



4 Appuyer sur le bouton « Learn » de l'ouvre-porte de garage, puis le relâcher..

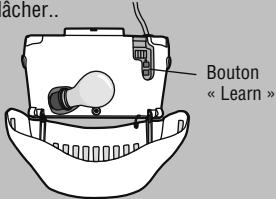

Le voyant DEL « Learn » s'allume. Dans un délai de 30 secondes...

5 Enfoncer le bouton de la télécommande programmé à l'étape 2 jusqu'à ce que l'éclairage de l'ouvre-porte de garage clignote ou que deux clics se fassent entendre.

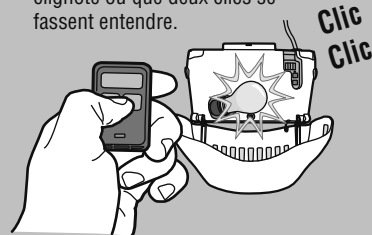

6 Pour tester, appuyer sur le bouton programmé de la télécommande..

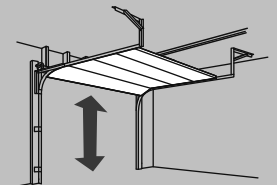
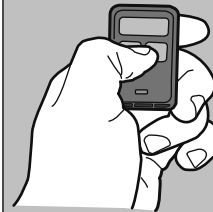

L'ouvre-porte de garage se met alors à fonctionner.

PILE

Le ou les voyant DEL de la télécommande s'arrêtent de clignoter lorsque la pile est faible et doit être remplacée. Pour remplacer la pile, ouvrir le boîtier, comme illustré. Insérer la pile avec le côté positif vers le haut (+). Remplacer la pile uniquement avec des piles boutons 3V CR2032. Se débarrasser de la pile usagée convenablement.

953EV, 953EV-P2, 953EVC ET 953EVC-P2

Ouvrir le boîtier d'abord au milieu (1), puis de chaque côté (2 et 3) à l'aide de la pince de pare-soleil.

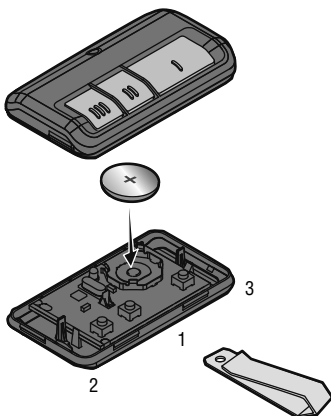

956EV, 956EV-P2, 956EVC ET 956EVC-P2

Ouvrir le boîtier à l'aide de la lame d'un tournevis.

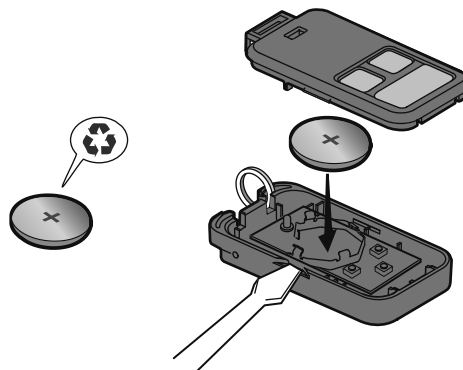

AVERTISSEMENT

Pour prévenir d'éventuelles BLESSURES GRAVES ou LA MORT :

- Ne JAMAIS laisser de petits enfants à proximité des piles.
- Aviser immédiatement un médecin en cas d'ingestion d'une pile.

Pour réduire le risque d'incendie, d'explosion ou de brûlure chimique:

- Remplacer les piles UNIQUEMENT par des piles capsules 3V CR2032.
- NE PAS recharger, ni démonter, ni chauffer à une température supérieure à 100 °C (212 °F), ni incinérer.

AVIS : Les règles de la FCC ou d'Industrie Canada (IC), ou les deux, interdisent tout ajustement ou toute modification de ce récepteur et/ou de cet émetteur, sauf pour modifier le code ou pour remplacer la pile. IL N'EXISTE AUCUNE AUTRE PIÈCE SUSCEPTIBLE D'ÊTRE ENTRETENUE PAR L'UTILISATEUR.

Cet appareil est conforme aux dispositions de la partie 15 du règlement de la FCC et de l'norme IC RSS-210. L'utilisation est soumise aux deux conditions ci-après : (1) ce dispositif ne peut causer des interférences nuisibles, et (2) ce dispositif doit accepter toute interférence reçue, y compris une interférence pouvant causer un fonctionnement non désiré.

GARANTIE

GARANTIE LIMITÉE D'UN AN

La société Chamberlain Group, Inc. garantit à l'acheteur initial que le produit est exempt de tout défaut de matériaux ou de fabrication pendant une période d'un an à compter de la date d'achat.

PIÈCES DE RECHANGE

Pile 10A20

Pince de pare-soleil
(modèles 953EV, 953EV-P2, 953EVC
et 953EVC-P2 UNIQUEMENT) 29B137

Para uso con abre-puerta de garaje Chamberlain de 315 MHz o 390 MHz fabricados después del 1° de enero de 1993. El abre-puerta se activa con el botón programado en el control remoto. El control remoto puede activar hasta tres abre-puertas de garaje.

Asegúrese de que el abre-puertas de garaje tenga una bombilla que funcione, ya que esta es un indicador de programación.



ADVERTENCIA: Este producto puede exponerle a productos químicos (incluido el plomo), que a consideración del estado de California causan cáncer, defectos congénitos u otros daños reproductivos. Para más información, visite www.P65Warnings.ca.gov

REMOTO PARA SISTEMA DE ACCESO A GARAJE

MODELOS 953EV, 953EV-P2, 953EVC Y 953EVC-P2

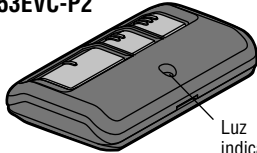

Luz indicadora

REMOTO DE LLAVERO PARA SISTEMA DE ACCESO A GARAJE

MODELOS 956EV, 956EV-P2, 956EVC Y 956EVC-P2

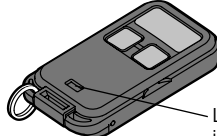

Luz indicadora

ADVERTENCIA

Para evitar la posibilidad de una **LESIÓN GRAVE** o **INCLUSO LA MUERTE** de una puerta cuando está en movimiento:

- SIEMPRE conserve los controles remotos lejos del alcance de los niños. NUNCA permita que los niños operen o jueguen con los botones del control de la puerta de la cochera ni con los controles remotos.
- SÓLO active la puerta de la cochera siempre y cuando la puedan ver con claridad, esté debidamente ajustada y no haya ninguna obstrucción en el recorrido de la puerta al cerrarse.
- SIEMPRE tenga la puerta de la cochera a la vista hasta que esté completamente cerrada. NUNCA permita ninguna persona atravesar el recorrido de una puerta cuando está en movimiento.

PREPARACIÓN

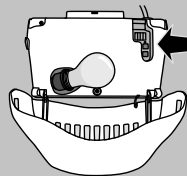
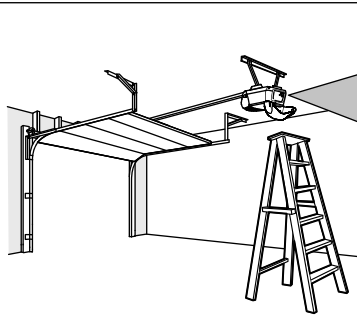

Ubique el botón Learn (Aprendizaje) que se encuentra en el abre-puertas de garaje.

NOTA: Su abre-puerta podría tener un aspecto diferente.

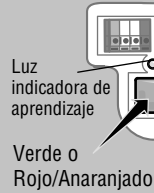

Luz indicadora de aprendizaje
Verde o Rojo/Amaranjado



Luz indicadora de aprendizaje
Púrpura



Luz indicadora de aprendizaje
Amarillo

Buscar el botón de Programación en el control remoto.

953EV, 953EV-P2, 953EVC Y 953EVC-P2

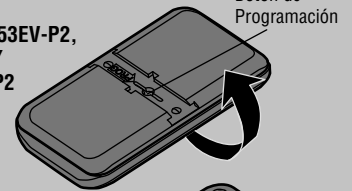

Botón de Programación

956EV, 956EV-P2, 956EVC Y 956EVC-P2

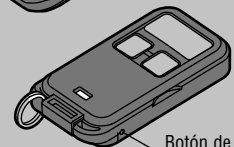

Botón de Programación

PROGRAMACIÓN DEL CONTROL REMOTO (953EV, 953EV-P2, 953EVC Y 953EVC-P2)

- 1** Para activar el modo de programación pulsar el botón Programar hasta que el LED frontal del control remoto se encienda.



- 2** Pulsar y soltar el botón del control remoto que desea utilizar, la cantidad de veces que corresponda al tipo de abre-puerta:

Nº. de veces	Tipo de abre-puerta
1	Botón "Learn" amarillo (Security+ 2.0®)
2	Botón "Learn" Púrpura (315 MHz Security+®)
3	Botón "Learn" rojo o anaranjado (390 MHz Security+®)
4	Botón "Learn" verde (390 MHz Billion Code)



- 3** Para salir del modo de programación pulsar cualquier botón del control remoto, **excepto** el botón que fue recientemente programado.

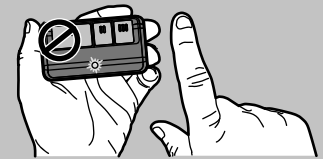

- 4** Pulsar y soltar el botón "Learn" del abre-puerta.

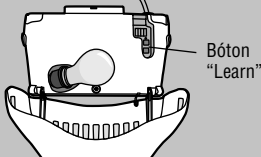

Botón "Learn"

Se encenderá el LED de "Learn".
Dentro de los siguientes 30 segundos...

- 5** Pulsar el botón programado en el paso 2 del control remoto hasta que las luces del abre-puerta parpadeen o se escuchan dos sonidos.

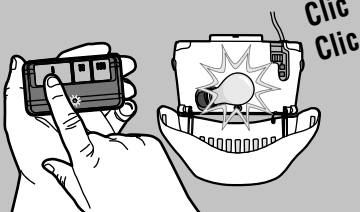

Clic
Clic

- 6** Para probar la función, pulsar y soltar el botón programado en el control remoto...

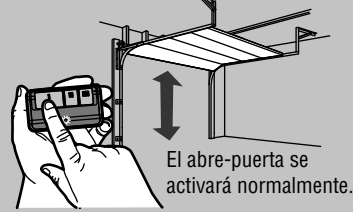

El abre-puerta se activará normalmente.

- 7** Colocar el gancho de visera.



PROGRAMACIÓN DEL CONTROL REMOTO (956EV, 956EV-P2, 956EVC Y 956EVC-P2)

1 Para activar el modo de programación pulsar el botón Programar hasta que el LED frontal del control remoto se encienda.

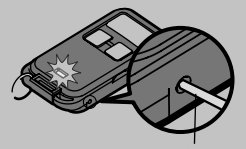

Alfiler o gancho de papel

2 Pulsar y soltar el botón del control remoto que desea utilizar, la cantidad de veces que corresponda al tipo de abre-puerta:

Nº. de veces	Tipo de abre-puerta
1	Botón "Learn" amarillo (Security+ 2.0®)
2	Botón "Learn" Púrpura (315 MHz Security+®)
3	Botón "Learn" rojo o anaranjado (390 MHz Security+®)
4	Botón "Learn" verde (390 MHz Billion Code)



3 Para salir del modo de programación pulsar cualquier botón del control remoto, **excepto** el botón que fue recientemente programado.



4 Pulsar y soltar el botón "Learn" del abre-puerta...

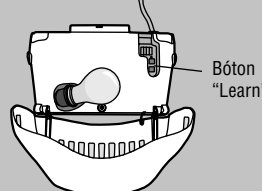

Se encenderá el LED de "Learn". Dentro de los siguientes 30 segundos...

5 Pulsar el botón programado en el paso 2 del control remoto hasta que las luces del abre-puerta parpadeen o se escuchen dos sonidos.

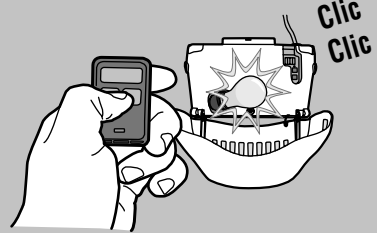

Clic
Clic

6 Para probar la función, pulsar y soltar el botón programado en el control remoto...

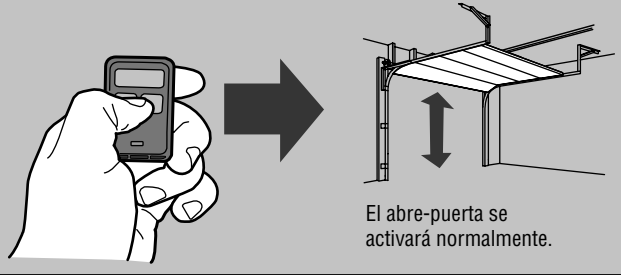

El abre-puerta se activará normalmente.

BATERÍA

Para cambiar la pila abrir la tapa tal como se muestra. Coloque la batería con el lado positivo hacia arriba (+). Reemplace las pilas solamente por pilas de botón 3V CR2032. Deshacerse de su batería usada de la manera adecuada.

953EV, 953EV-P2, 953EVC Y 953EVC-P2

Abrir el control con el gancho de visera, primero en el medio (1) y después de cada lado (2 y 3).

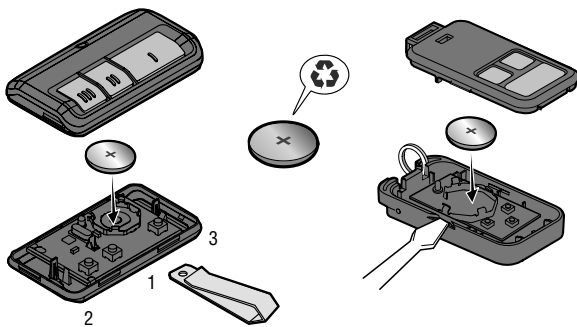

956EV, 956EV-P2, 956EVC Y 956EVC-P2

Separar la tapa con un destornillador.

⚠ ADVERTENCIA

Para evitar la posibilidad de LESIONES GRAVES o INCLUSO LA MUERTE:

- NUNCA permita que los niños pequeños estén cerca de las baterías.
 - Si alguien se traga una batería, llame al médico de inmediato.
- Para reducir el riesgo de incendio, explosión o combustión química:
- Reemplace ÚNICAMENTE con baterías planas 3V CR2032.
 - NO recargue, desarme, caliente por encima de 212° F (100° C) o incinere.

AVISO: Para cumplir con las reglas de la FCC y/o de Canadá (IC), las reglas, ajustes o modificaciones de este receptor y/o transmisor están prohibidos, excepto por el cambio de la graduación del código o el reemplazo de la pila. NO HAY OTRAS PIEZAS REPARABLES DEL USUARIO.

Este dispositivo cumple con la Parte 15 de la reglamentación de la FCC e IC RSS-210. La operación está sujeta a las dos condiciones siguientes: (1) este dispositivo no puede causar interferencia perjudicial, y (2) este dispositivo debe aceptar cualquier interferencia recibida, incluyendo la interferencia que puede causar una operación no deseable.



- Transmisores del control remoto 953EV: IFT #: RCPCH9518-0362
- Transmisores del control remoto 953EVC: IFT #: RCPCH9518-0362-A1
- Transmisores del control remoto 956EV: IFT #: RCPCH9518-0360
- Transmisores del control remoto 956EVC: IFT #: RCPCH9518-0360-A1

GARANTÍA

GARANTÍA LIMITADA DE 1 AÑO

The Chamberlain Group, Inc. garantiza al primer comprador de este producto, para la construcción en que este producto se instale originalmente, que está libre de defectos de materiales y de mano de obra, por un período de 1 año a partir de la fecha de compra.

PARTES DE REPUESTO

- Batería 10A20
- Gancho de visera 29B137
(Modelos 953EV, 953EV-P2, 953EVC y 953EVC-P2 únicamente)

1-800-528-9131

www.chamberlain.com