

7-Shelf Stackable Organizer

Rangement Empilable à 7 Tablettes

Organizador Apilable de 7 Estantes

INSTALLATION INSTRUCTIONS

DIRECTIVES D'INSTALLATION

INSTRUCCIONES DE INSTALACIÓN

BEFORE BEGINNING | AVANT DE COMMENCER | ANTES DE EMPEZAR

- Please read all instructions carefully.
- Familiarize yourself with all parts (see "PARTS") and check quantities.
- Follow all safety precautions (see "SAFETY PRECAUTIONS").
- Prière de lire avec soin toutes les directives fournies.
- Se familiariser avec les pièces nécessaires à l'installation (voir « PIÈCES ») et vérifier les quantités présentes.
- Respecter toutes les consignes de sécurité (voir « CONSIGNES DE SÉCURITÉ »).
- Lea todas las instrucciones cuidadosamente.
- Familiarícese con todas las piezas (VEA "PIEZAS") y verifique las cantidades.
- Siga todas las precauciones de seguridad (vea "PRECAUCIONES DE SEGURIDAD").

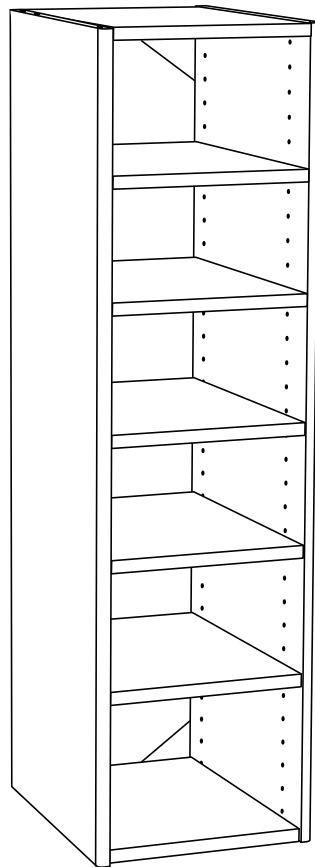

What you will need: Vous aurez besoin de : Va a necesitar:

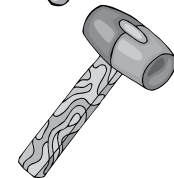
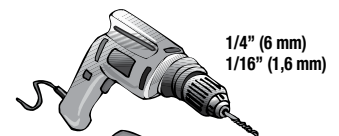
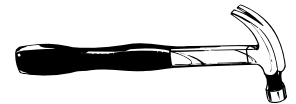

CLOSETMAID®

© ClosetMaid Corporation 2016 | Ocala, FL 34471 | 1-800-874-0008 | www.closetmaid.com

01-89594 06/16



EMERSON

⚠ WARNING

- This unit contains small parts which could be a choking hazard for small children. Children should be under adult supervision at all times or serious injury could occur.
- Always unload unit prior to moving the unit. The weight of personal belongings can cause the unit to become unstable and either tip or collapse. Serious bodily injury and/or damage to personal belongings may occur.
- Do not overload unit. If any shelf, top, or bottom of unit bows or bends greater than 1/2", it is overloaded. The shelf, top, or bottom could collapse and cause serious bodily injury and/or damage to personal belongings.
- Do not climb or step on the unit. The unit may become unstable and either tip or collapse. Serious bodily injury and/or damage to personal belongings may occur.
- Do not mount or attach anything to the sides, rear or front of the unit as this can create a force which can cause the unit to tip. Serious bodily injury and/or damage to personal belongings may occur.
- After mounting of the cam posts and dowels to the panels, be careful to not hit the cam posts and dowels prior to final assembly as damage can occur to the mounting of the parts. This may cause the unit to not assemble correctly and create an unstable unit. Serious bodily injury and/or damage to personal belongings may occur.
- Do not hang this unit on the wall. The product structure is not designed for wall hanging. Serious bodily injury, damage to personal belongings, and/or damage to the wall may occur.
- Secure finished unit to wall using L-Brackets, Anchors, and Wall Screws (#10 x 1-1/2") provided. Failure to do so may create an unsafe tipping hazard that could lead to serious bodily injury and/or damage to personal belongings.
- Follow proper safety procedures when using power tools and ladders.
- We recommend you protect your work surface during assembly to prevent scratching or damage to table tops, wood floors, etc.

⚠ MISE EN GARDE

- Ce module contient de petites pièces avec lesquelles de petits enfants peuvent s'étouffer. Les enfants doivent toujours être sous la surveillance constante d'adultes faute de quoi des blessures graves peuvent se produire.
- Toujours vider le module avant de le déplacer. Le poids des effets personnels qui s'y trouvent peut causer l'instabilité du module et le faire basculer ou s'affaisser. Cela pourrait provoquer des blessures graves ou des dommages matériels.
- Ne pas surcharger les modules. Lorsqu'une étagère ou encore le haut ou le bas d'un module plie ou arque de plus de 1,2 cm, cela indique une surcharge. L'étagère ou les panneaux supérieur ou inférieur pourraient s'affaisser, provoquant des blessures graves ou des dommages matériels.
- Ne pas grimper ou se tenir debout ou assis sur le module. Le module risque de devenir instable et basculer ou s'affaisser. Cela pourrait provoquer des blessures graves ou des dommages matériels.
- Ne rien ancrer ou fixer sur les côtés, l'arrière ou l'avant du module, car cela pourrait le faire basculer. Cela pourrait provoquer des blessures graves ou des dommages matériels.
- Après avoir fixé les boulons à tige et goujons aux panneaux, prendre soin d'éviter de les cogner avant le montage final, car cela risquerait d'endommager l'installation des pièces. Cela risque d'empêcher le montage adéquat du module et d'en causer l'instabilité. Cela pourrait provoquer des blessures graves ou des dommages matériels.
- Ne pas suspendre ce module au mur. La structure de ce produit n'est pas conçue pour suspendre au mur. Cela pourrait provoquer des blessures graves, des dommages matériels ou endommager le mur.
- Fixer le module ouvert au mur à l'aide du support en L, de la douille d'ancrage et de la vis murale (n° 10 x 38 mm) fournis. Négliger de le faire peut provoquer un danger de basculement susceptible d'occasionner des blessures graves ou des dommages matériels.
- Respecter toutes les consignes de sécurité lors de l'utilisation d'outils à moteur et d'échelles.
- Nous recommandons de protéger la surface de travail durant le montage afin d'éviter d'égratigner ou d'endommager les dessus de table, plancher de bois, etc.







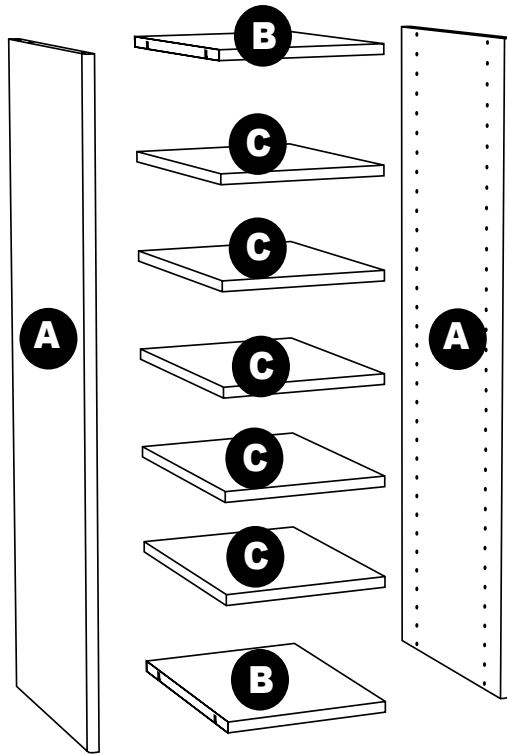

⚠ ADVERTENCIA

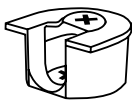
- Este producto contiene piezas pequeñas que pueden causar peligro de asfixia a niños pequeños. Los niños deben estar bajo la supervisión de un adulto en todo momento, de lo contrario pueden ocurrir lesiones graves.
- Vacíe siempre la unidad antes de moverla de lugar. El peso de los objetos personales puede hacer que la unidad quede inestable, se vuelque o colapse pudiendo causar lesiones personales graves y / o daños a los objetos personales.
- No sobrecargue la unidad. Si cualquier repisa o la parte superior o inferior de la unidad se arquea o se dobla más de 1,2 cm, está sobrecargada. La repisa o la parte superior o inferior puede colapsarse, causando lesiones corporales graves y/o daños a objetos personales.
- No escale o suba a la unidad. La unidad puede resultar inestable y puede volcarse o colapsar pudiendo causar lesiones graves personales y daños a los objetos personales.
- No instale o fije nada a los laterales de la unidad o partes delantera o trasera ya que puede crear peso y resultar en que la misma se vuelque pudiendo causar lesiones graves personales y daños a los objetos personales.
- Una vez instalados los postes de leva y las espigas a los paneles, tenga cuidado de no golpear los postes de leva y las espigas antes de terminar la instalación completa ya que las piezas pueden sufrir daños. El no instalar este producto correctamente puede resultar en que el mismo quede inestable pudiendo causar lesiones graves personales y daños a los objetos personales.
- No cuelgue esta unidad a la pared. La estructura del producto no está diseñada para colgarse en la pared. Puede ocurrir lesiones personales graves y daños a los objetos personales y / o a la pared.
- Asegure la unidad terminada a la pared usando el soporte en L, tarugo y el tornillo de pared (#10 x 1-1/2") suministrado. El no instalar este producto correctamente podría resultar en que la unidad se vuelque y en lesiones corporales graves y/o daños a objetos personales.
- Siga los procedimientos de seguridad adecuados al usar herramientas eléctricas y escaleras.
- Recomendamos que proteja su área de trabajo durante el ensamblaje para no rayar las superficies de las mesas, pisos de madera, etc.

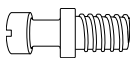
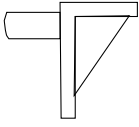
PARTS | PIÈCES | PIEZAS

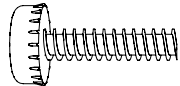

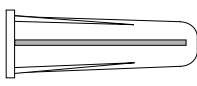
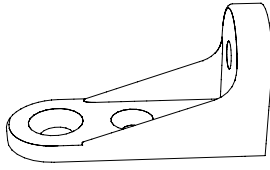
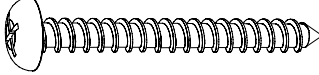
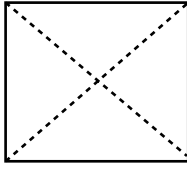
A
side panel (2) panneau latéral (2) panel lateral (2)
B
fixed shelf (2) étagère fixe (2) repsa fija (2)
C
adjustable shelf (5) étagère réglable (5) repisa ajustable (5)

AA		BB		CC	50646 	DD		EE	50636 
cam lock (8) boulon à verrou (8) cierre de leva (8)		hole cover (6) capuchon (6) cubierta de agujero (6)		cam post (8) boulon à tige (8) poste de leva (8)		shelf support (20) support d'étagère (20) soporte de repisa (20)		bottom nut (4) écrou inférieur (4) tuerca de fondo (4)	
FF	50631 	GG	50637 	II	81719 	JJ	650 		
leveling feet (4) pieds de nivellement (4) patas niveladoras (4)		dowel (4) goujon (4) espiga (4)		#10 x 1/2" screw - flathead (2) vis n° 10 x 1,2 cm à tête plate (2) tornillo #10 x 1,2 cm - cabeza plana (2)		wall anchor (2) douille d'ancrage (2) tarugo de pared (2)			
KK		LL	81721 	MM		NN	50529 		
L-bracket (2) support en L (2) soporte en forma de L (2)		wall screw - panhead (2) vis murale à tête cylindrique bombée (2) tornillo de pared - cabeza redonda (2)		gusset board (1) planche à goussets (1) tabla de escuadra (1)		nail (20) clou (20) clavo (20)			

PART IDENTIFICATION

Use "PART IDENTIFICATION" and exploded view (on previous page) to identify parts!

Utiliser l' « IDENTIFICATION DES PIÈCES » et le schéma éclaté (à la page précédente) pour identifier les pièces!

¡Use la "IDENTIFICACIÓN DE LAS PIEZAS" y la perspectiva ampliada (en la página anterior) para identificar las piezas!

IDENTIFICATION DES PIÈCES

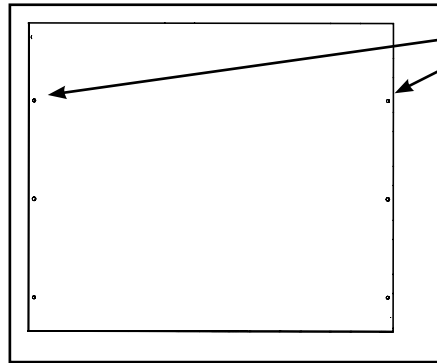

IDENTIFICACIÓN DE LAS PIEZAS

- Count and locate holes in each part.
- Compter et localiser les trous de chaque pièce.
- Cuente y ubique los agujeros de cada pieza.

- Note overall shape of part.
- Remarquer la forme générale de chaque pièce.
- Vea la forma de las piezas en general.

INSTALLING CAM LOCKS

- Identify arrow on head. Look closely.
- Identifier la flèche sur la tête. Examiner attentivement.
- Identifique la flecha en la cabeza. Búsquela detenidamente.



INSTALLER LES BOULONS À VERROU

- Arrow **MUST** point toward hole in edge of panel.
- Le flèche **DOIT** pointer vers le trou de la bordure du panneau.
- La flecha **DEBE** apuntar hacia el agujero en el borde del panel.

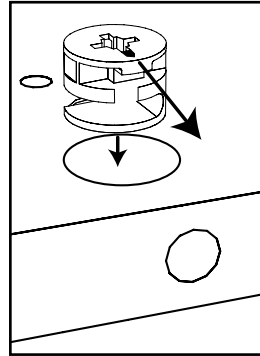

INSTALACIÓN DEL CIERRE DE LEVA

- Push cam lock all the way down into hole.
- Pousser le boulon à verrou entièrement dans le trou.
- Empuje hasta el fondo el cierre de leva en el agujero.

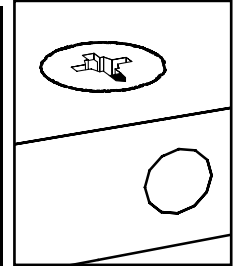

TIGHTENING CAM LOCKS

- Assure cam lock arrow points to hole and push cam post into hole.
- S'assurer que le boulon à verrou pointe vers le trou et pousser le boulon à tige dans le trou.
- Asegúrese de que la flecha del cierre de leva apunte al agujero y empuje el poste de leva en el agujero.

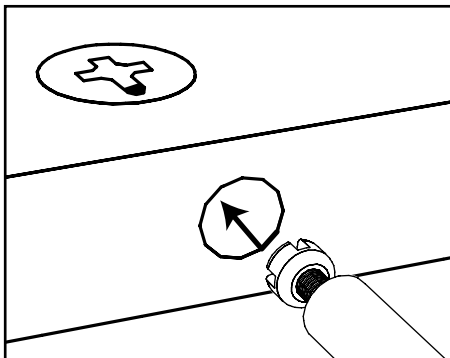

RESSERRER LES BOULONS À VERROU

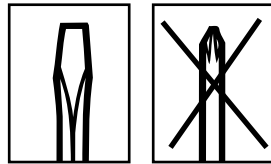

- Use a Flathead screwdriver to turn cam lock.
- Utiliser un tournevis à tête plate pour resserrer le boulon à verrou.
- Use un destornillador de cabeza plana para girar el cierre de leva.

APRETAR EL CIERRE DE LEVA

- Turn camlock until **fully** tightened (slightly **OVER** half way around).
- Tourner le boulon à verrou jusqu'à ce qu'il soit entièrement resserré (un peu **PLUS** d'un demi-tour).
- Gire el cierre de leva hasta que quede completamente apretado (un poco **MÁS** de media vuelta).

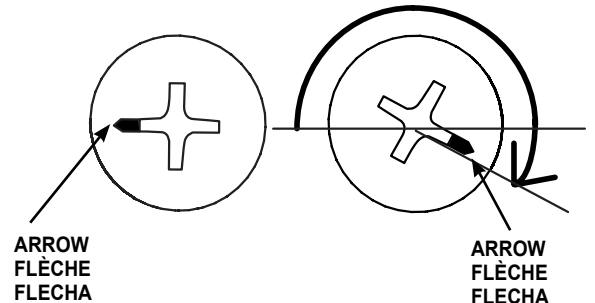

INSTALLING L-BRACKET

All Traditional Installation units must be fastened to the wall. There are several “key points” to this installation step. Please review the drawings and comments below, as well as the assembly steps provided.

S'il s'agit d'une installation conventionnelle, When installing L-brackets, be sure to place, mark, and install one bracket FULLY before placing, marking, and installing second L-bracket.

When stacking units, the unit on the bottom must be attached to the wall first before setting another unit on top.

INSTALLATION DU SUPPORT EN L

tous les modules doivent être attachés au mur. Cette installation comprend quatre étapes essentielles. Prière de consulter les schémas et commentaires ci-dessous ainsi que les étapes de montage décrites.

Todas las unidades de instalación tradicional deben fijarse a la pared. Lors de l'installation des supports en L, s'assurer de placer, marquer et installer un support ENTIÈREMENT avant de placer, marquer et installer le second support en L.

Pour empiler les modules, celui du bas doit d'abord être fixé au mur avant l'installation d'un autre module par dessus.

INSTALACIÓN DEL SOPORTE EN FORMA DE L

various “puntos clave” para este paso de la instalación. Revise los dibujos y comentarios a continuación, además de los pasos del ensamblaje incluidos.

Al instalar los soportes en forma de L, asegúrese de colocar, marcar e instalar un soporte COMPLETAMENTE antes de colocar, marcar e instalar el segundo soporte en forma de L.

Cuando las unidades se apilen, la unidad del fondo debe sujetarse a la pared primero antes de colocar otra unidad encima.

WHICH END? QUELLE EXTRÉMITÉ? ¿QUÉ EXTREMO?

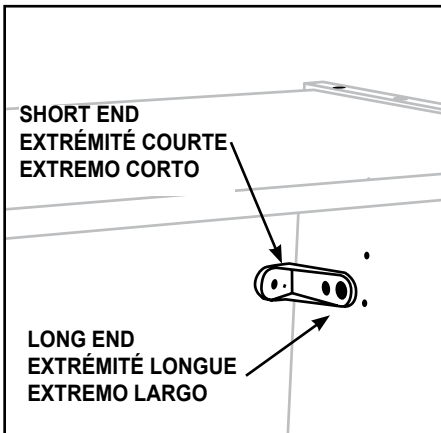

INSTALL SHORT END AGAINST WALL;
LONG END AGAINST UNIT.

PLACER L'EXTRÉMITÉ COURTE CONTRE LE MUR ET L'EXTRÉMITÉ LONGUE CONTRE LE MODULE.

INSTALE EL EXTREMO CORTO CONTRA LA PARED; EL EXTREMO LARGO CONTRA LA UNIDAD.

WHERE? OÙ? ¿DÓNDE?

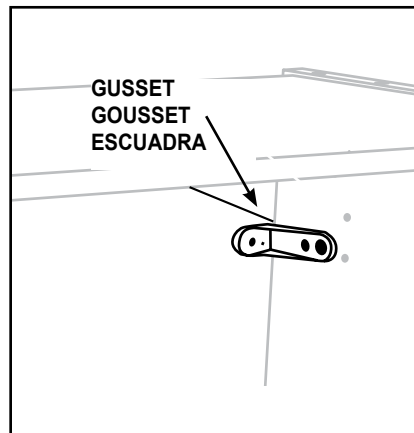

INSTALL L-BRACKET JUST BELOW GUSSET/SIDE PANEL INTERSECTION.

INSTALLER LE SUPPORT EN L DIRECTEMENT SOUS L'INTERSECTION DU GOUSSET ET DU PANNEAU LATÉRAL.

INSTALE EL SOPORTE EN FORMA DE L JUSTO DEBAJO DE LA INTERSECCIÓN DE LA ESCUADRA/PANEL LATERAL.

HOW FAR? JUSQU'OU? ¿A QUÉ DISTANCIA?

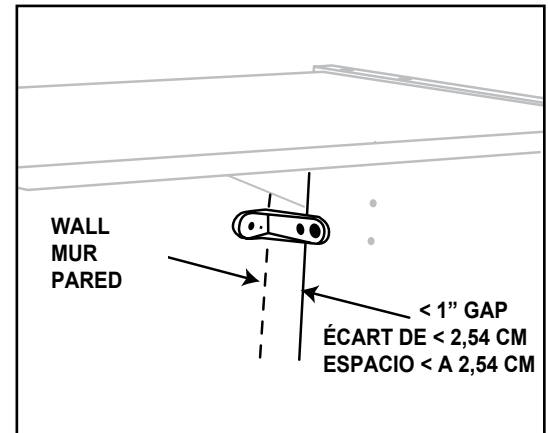

IN THE CASE OF BASEBOARDS, OR OTHER OBSTRUCTIONS, THE L-BRACKET WILL ALLOW UP TO A 1" GAP (FROM THE WALL TO THE UNIT).

EN CAS D'OBSTRUCTION CAUSÉE PAR UNE PLINTHE OU AUTRE CHOSE, LE SUPPORT EN L PERMETTRA UN ESPACE D'AU PLUS 2,54 CM (ENTRE LE MUR ET LE MODULE).

EN CASO DE QUE HAYA RODAPIÉS U OTRAS OBSTRUCCIONES, EL SOPORTE EN FORMA DE L PERMITIRÁ UN ESPACIO DE HASTA 2,54 CM (DESDE LA PARED HASTA LA UNIDAD).

HAND TIGHTEN SCREWS

We recommend you hand-tighten screws. Use care not to overtighten if using power tools.

RESSERRER LES VIS À LA MAIN

Nous recommandons de resserrer les vis à la main. Prendre garde de ne pas trop serrer en utilisant des outils mécaniques.

APRETAR LOS TORNILLOS A MANO

Recomendamos que usted apriete los tornillos a mano. No apriete demasiado los tornillos si usa una herramienta automática.

STEP 1 ÉTAPE 1 PASO 1

Push 4 cam locks into each fixed shelf.
Pousser 4 boulons à verrou dans chaque étagère fixe.
Empuje 4 cierres de leva en cada repisa fija .

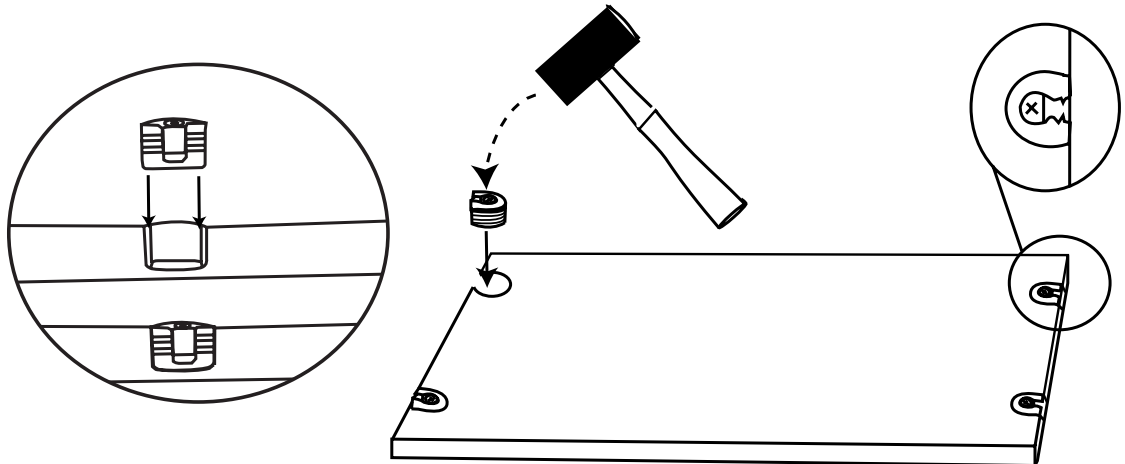
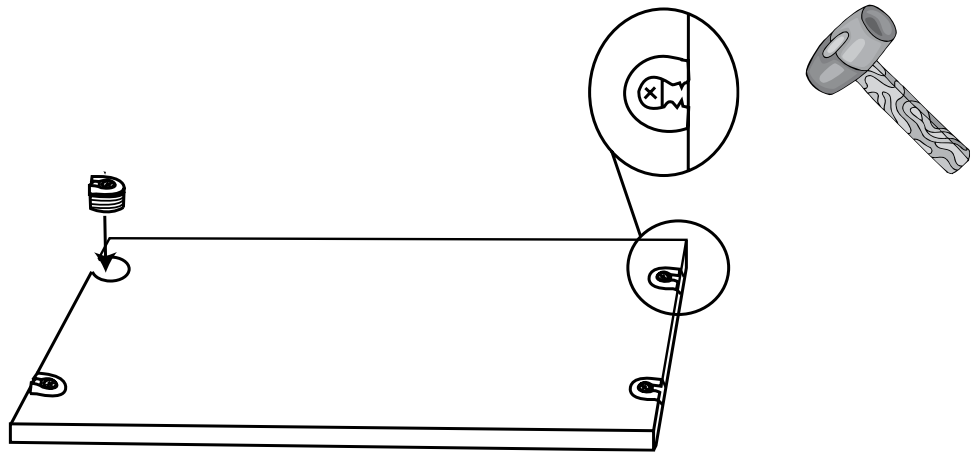
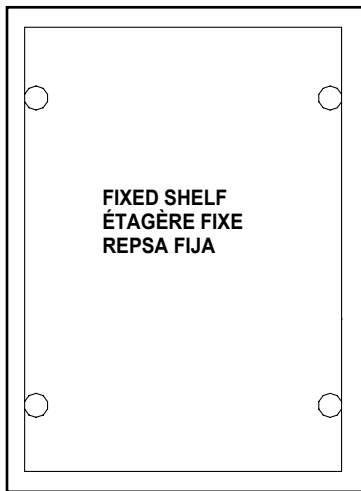
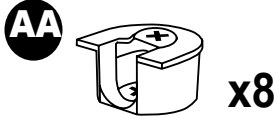

NOTE:

- See "HELPFUL HINTS" for proper cam lock assembly.
- Align cam lock opening with hole opening. Install cam locks into holes in each fixed shelf. **Be sure all cam locks are fully seated.**

REMARQUE :

- Consulter les « CONSEILS UTILES » l'assemblage des boulons à verrou.
- Aligner l'ouverture du boulon à verrou avec l'ouverture du trou. Installer les boulons à verrou dans les trous de chaque étagère fixe. **S'assurer que tous les boulons à verrou sont bien appuyés en place.**

NOTA:

- Vea los "CONSEJOS PRÁCTICOS" para una instalación apropiada del cierre de leva.
- Alinee la apertura del cierre de leva con la apertura del agujero. Instale los cierres de leva en los agujeros de cada repisa fija. **Asegúrese que todos los cierres de leva quedan completamente asentados.**

STEP 2 ÉTAPE 2 PASO 2

Install 4 cam posts into each side panel.
Installer 4 boulons à tige dans chaque panneau latéral.
Instale 4 postes de leva en cada panel lateral.

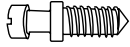

x8

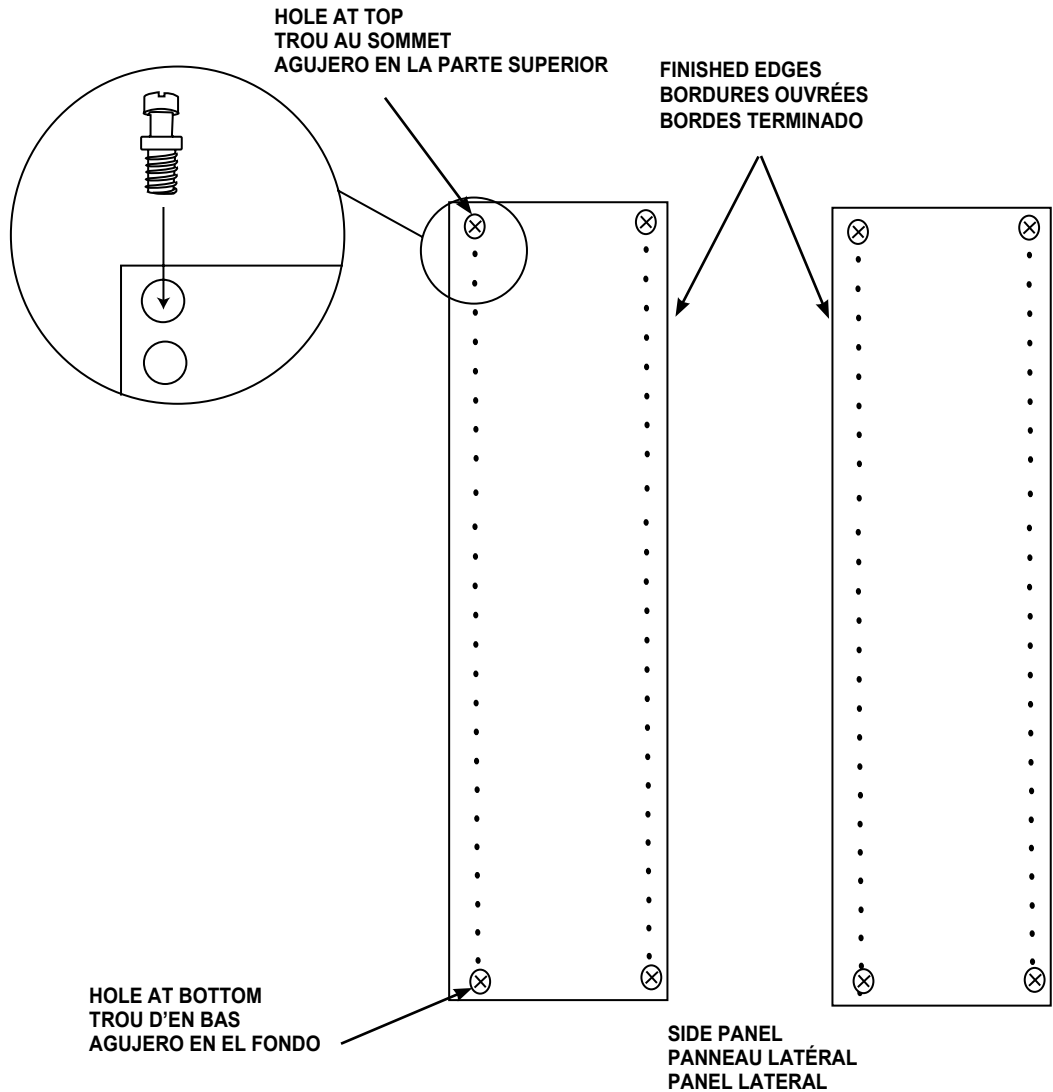
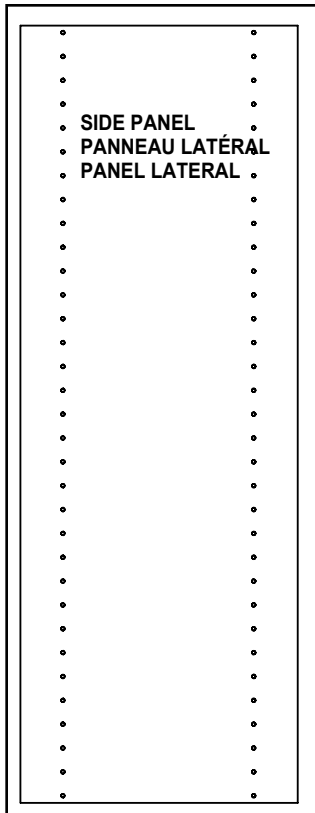

NOTE:

- Arrange side panels with finished edges toward center. Screw four cam posts into each side panel as shown.

REMARQUE :

- Disposer les panneaux latéraux, les bordures ouvrées orientées vers le centre. Visser les quatre verrous à tige dans chaque panneau latéral, tel qu'illustré.

NOTA:

- Organice los paneles laterales con los bordes terminado hacia el centro. Atornille cuatro postes de leva en cada panel lateral como se muestra.

STEP 3

ÉTAPE 3

PASO 3

Attach fixed shelves to side panels.

Installer les étagères fixes aux panneaux latéraux.

Sujete las repisas fijas a los paneles laterales.

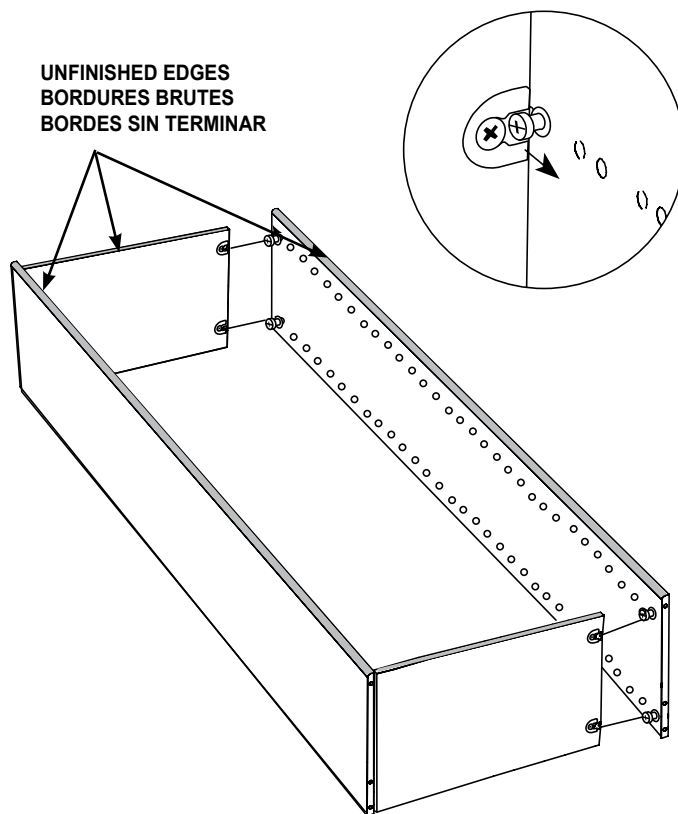

UNFINISHED EDGES
BORDURES BRUTES
BORDES SIN TERMINAR

- Unfinished surfaces are shaded in gray.
- Les surfaces brutes sont colorées en gris.
- Las superficies sin acabar están sombreadas en color gris.

NOTE:

- Place fixed shelves between side panels as shown.
- Push four cam locks over four cam posts on side panels.
- Rotate screws 1/4 turn to lock.

REMARQUE :

- Placer les étagères fixes entre les panneaux latéraux, tel qu'illustré.
- Pousser les quatre boulons à verrou sur les quatre poteaux à verrou des côtés.
- Faire pivoter les vis d'un quart de tour pour verrouiller.

NOTA:

- Coloque las repisas fijas entre los paneles laterales como se muestra.
- Empuje cuatro cierres de leva sobre cuatro postes de leva en los gabletes.
- Gire los tornillos 1/4 de vuelta para fijarlos.

STEP 4
ÉTAPE 4
PASO 4

Insert 2 bottom nuts and 2 feet into bottom of two side panels.
Insérer 2 écrous inférieurs et 2 pattes sous deux
panneaux latéraux.
Inserte 2 tuercas de fondo y 2 patas en la parte inferior de dos
paneles laterales.

EE



x4

FF

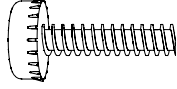

x4

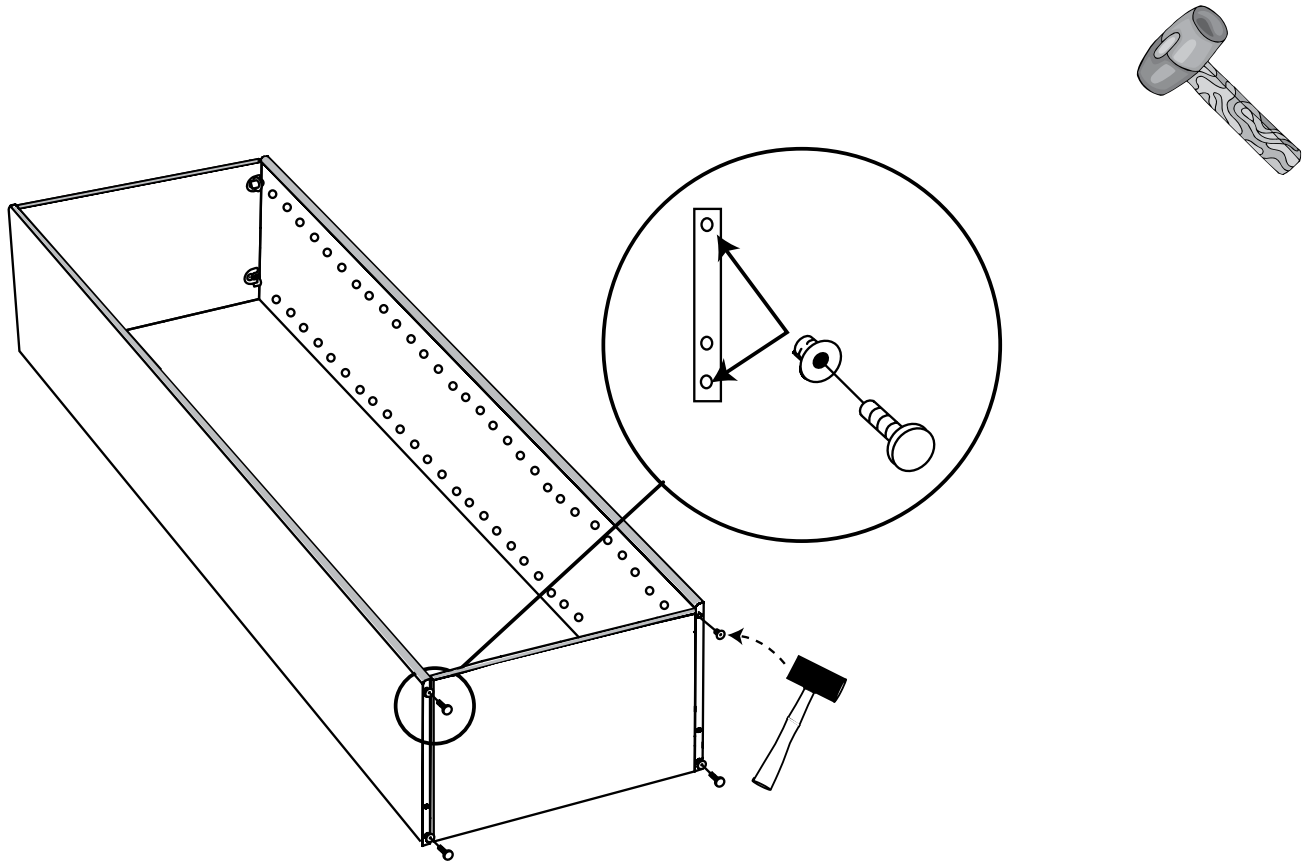

NOTE:

- Use a rubber mallet to insert a bottom nut into each end hole in bottom of two side panels. Thread leveling feet **COMPLETELY** into nuts.

REMARQUE :

- Insérer un écrou inférieur dans chaque trou d'extrémité au bas des deux panneaux latéraux à l'aide d'un maillet. Visser **ENTIÈREMENT** les pieds de nivellement dans les écrous.

NOTA:

- Use un mazo de goma para insertar la tuercas de fondo en cada agujero de los extremos en el fondo de los dos paneles laterales. Enrosque la pata niveladora **COMPLETAMENTE** dentro de las tuercas.

STEP 6 ÉTAPE 6 PASO 6

**Attach unit to wall.
Fixer le module au mur.
Fije la unidad a la pared.**

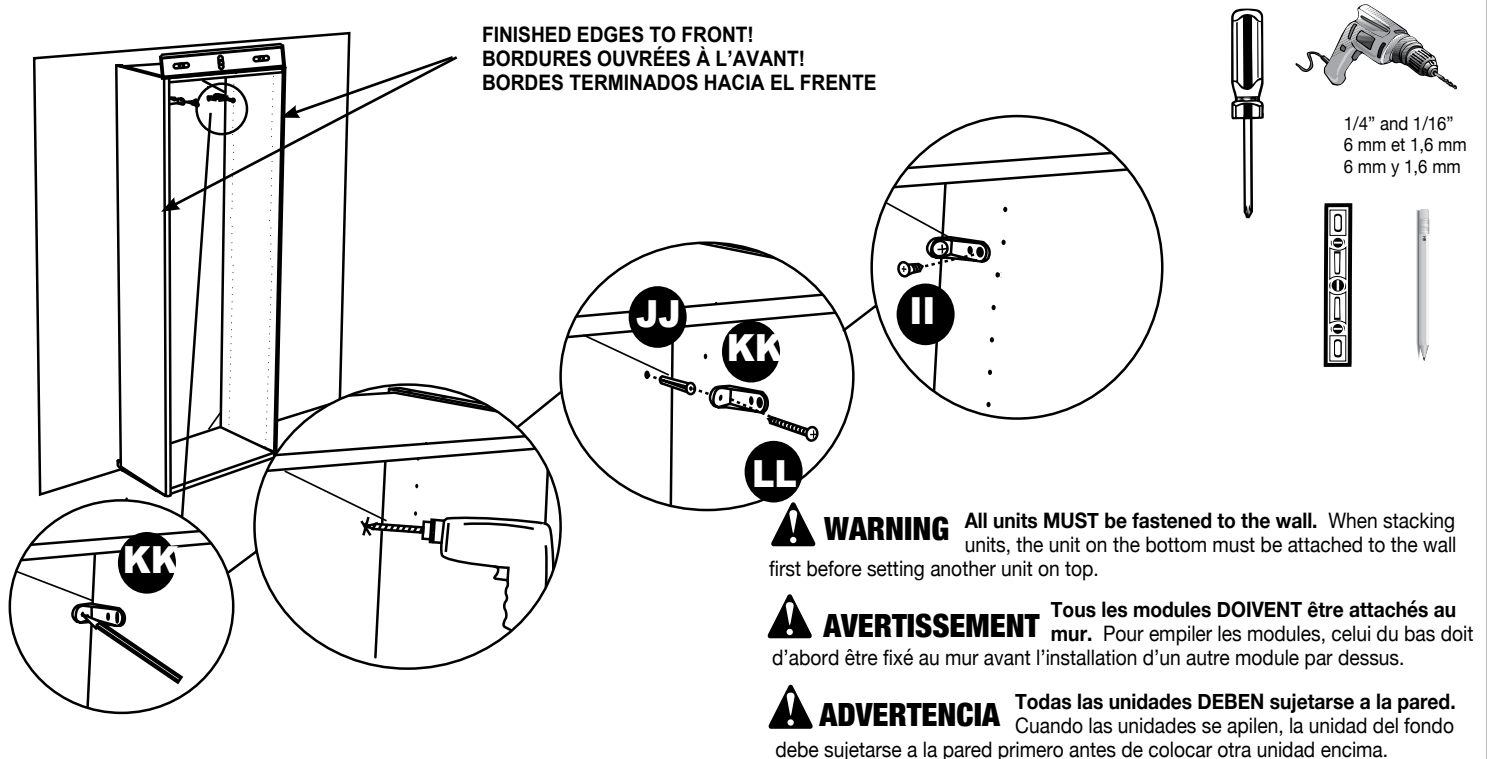
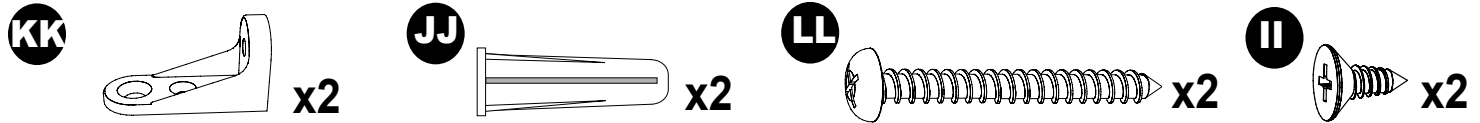

NOTE:

- Place unit against wall. Use a level and adjust leveling feet to be sure unit is square.
- Place L-bracket inside unit as shown. Mark hole location on wall.
- Use a 1/4" drill bit to drill marked hole.
- Insert wall anchor into hole and secure L-bracket to wall with wall screw.
- Drill 1/16" pilot hole and secure L-bracket to side panel with L-bracket screw. **Repeat to secure second L-bracket to opposite side of unit.**

REMARQUE :

- Placer le module contre le mur. À l'aide d'un niveau, ajuster les pieds de nivellement en s'assurant que le module est bien d'aplomb.
- Positionner le support en L à l'intérieur du module, tel qu'illustré. Marquer l'emplacement du trou sur le mur.
- Percer le trou à l'aide d'une mèche de 6 mm.
- Insérer une douille d'ancrage dans le trou et fixer le support en L au mur à l'aide d'une vis murale.
- Percer un trou de guidage de 1,5 mm et fixer le support en L au panneau lateral à l'aide de la vis du support en L. **Répéter ces étapes pour fixer l'autre support en L du côté opposé du module.**

NOTA:

- Coloque la unidad contra la pared. Use un nivel y ajuste la pata niveladora para asegurarse de que la unidad quede a escuadra.
- Coloque el soporte en forma de L dentro de la unidad como se muestra. Marque la ubicación del agujero en la pared.
- Use una broca de 6 mm para perforar el agujero marcado.
- Inserte el tarugo de pared en el agujero y fije el soporte en forma de L a la pared con el tornillo de pared.
- Perfore un agujero piloto de 1,5 mm y fije el soporte en forma de L al panel lateral con un tornillo de soporte en forma de L. **Repita para fijar el segundo soporte en forma de L en el lado opuesto de la unidad.**

STEP 7 ÉTAPE 7 PASO 7

Install adjustable shelves and hole covers.
Installer les étagères réglables et les capuchons.
Instale las repisas ajustables y las cubiertas de agujero.

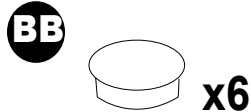

OR OU O

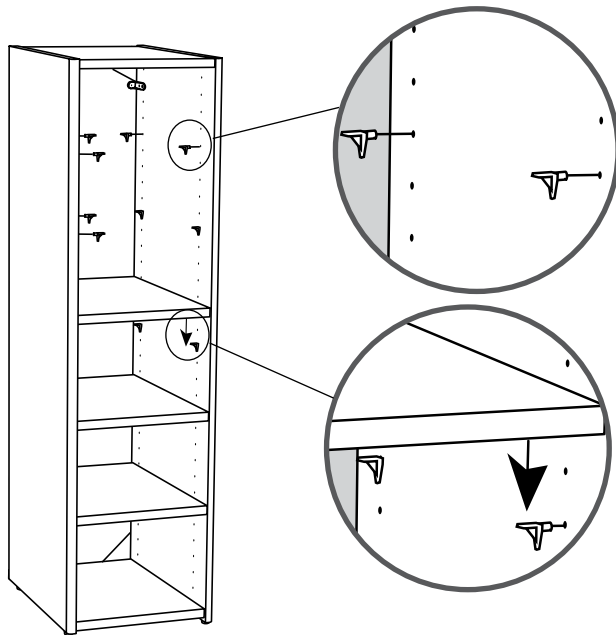

FINISHED EDGES TO FRONT!
BOURDURES OUVRÉES À L'AVANT!
BORDES TERMINADOS HACIA EL FRENTE

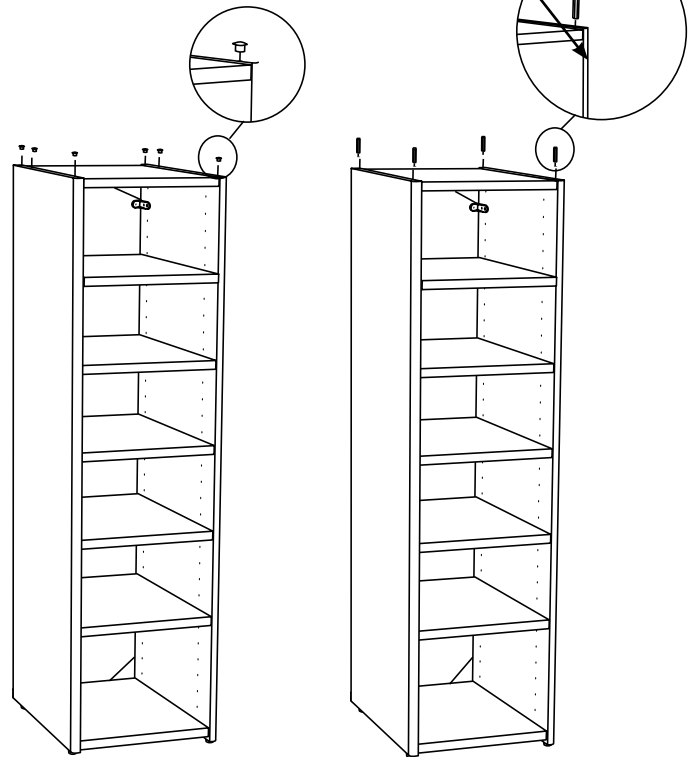

- ⚠ WARNING** Two-Person Lift (if stacking units)!
- ⚠ AVERTISSEMENT** Soulever à Deux (pour empiler les modules)!
- ⚠ ADVERTENCIA** Dos personas deben levantar el producto (si las unidades están apiladas).

NOTE:

- Push shelf supports into holes in side panels at desired locations.
- Place adjustable shelves onto shelf supports.
- Push hole plugs into holes in top.
OR
 If stacking units, push dowels into holes in top.
Caution: Use Two-Person Lift if stacking units!

REMARQUE :

- Pousser les supports d'étagères dans les trous des côtés, aux endroits désirés.
- Placer les étagères réglables sur les supports d'étagère.
- Pousser les bouchons dans les trous du sommet.
OU
 Pour empiler les modules, pousser les goujons dans les trous du sommet.
Mise en garde : Soulever à Deux (pour empiler les modules)!

- Empuje los soportes de repisa en los agujeros de los gabletes en la ubicación deseada.
- Coloque las repisas ajustables dentro de los soportes de repisa.
- Empuje los tapones en los agujeros de la parte superior.
O
 Si las unidades están apiladas empuje las espigas en los agujeros de la parte superior.
Advertencia: Dos personas deben levantar el producto si las unidades están apiladas.

NOTA: