

*If you have questions or comments, contact us.  
Pour toute question ou tout commentaire, nous contacter.  
Si tiene dudas o comentarios, contáctenos.*

**1-800-4-DEWALT • [www.dewalt.com](http://www.dewalt.com)**

**INSTRUCTION MANUAL  
GUIDE D'UTILISATION  
MANUAL DE INSTRUCCIONES**

INSTRUCTIVO DE OPERACIÓN, CENTROS DE SERVICIO Y PÓLIZA DE GARANTÍA. **ADVERTENCIA:** LÉASE ESTE INSTRUCTIVO ANTES DE USAR EL PRODUCTO.

---

# DEWALT®

---

**DCT419**

**12V Max\* Hand-Held Wall Scanner**

**Scanner mural portatif de 12 V max\***

**Escáner de pared portátil de 12 V Máx\***



### Definitions: Safety Guidelines

The definitions below describe the level of severity for each signal word. Please read the manual and pay attention to these symbols.

**▲ DANGER:** Indicates an imminently hazardous situation which, if not avoided, **will** result in **death or serious injury**.

**▲ WARNING:** Indicates a potentially hazardous situation which, if not avoided, **could** result in **death or serious injury**.

**▲ CAUTION:** Indicates a potentially hazardous situation which, if not avoided, **may** result in **minor or moderate injury**.

**NOTICE:** Indicates a practice **not related to personal injury** which, if not avoided, **may** result in **property damage**.

IF YOU HAVE ANY QUESTIONS OR COMMENTS ABOUT THIS OR ANY DEWALT TOOL, CALL US TOLL FREE AT: **1-800-4-DEWALT (1-800-433-9258)**.



**WARNING:** To reduce the risk of injury, read the instruction manual.

### Important Safety Instructions

- Read these instructions.
- Keep these instructions.
- Heed all warnings.
- Follow all instructions.
- Only use attachments/accessories specified by the manufacturer.
- Refer all servicing to qualified service personnel. Servicing is required when the apparatus has been damaged in any way, the apparatus has been exposed to rain or moisture, does not operate normally, or has been dropped.

## SAVE ALL WARNINGS AND INSTRUCTIONS FOR FUTURE REFERENCE

### Work Area Safety

- a) **Keep work area clean and well lit.** Cluttered or dark areas invite accidents.
- b) **Keep children and bystanders away while operating a hand-held wall scanner.** Distractions can cause you to lose control.

### Personal Safety

- a) **Stay alert, watch what you are doing and use common sense when operating a hand-held wall scanner. Do not use a hand-held wall scanner while you are tired or under the influence of drugs, alcohol or medication.** A moment of inattention while operating the hand-held wall scanner may result in serious personal injury.
- b) **Do not overreach. Keep proper footing and balance at all times.** This enables better control of the hand-held wall scanner in unexpected situations.
- c) **Dress properly. Do not wear loose clothing or jewelry. Keep your hair, clothing and gloves away from moving parts.** Loose clothes, jewelry or long hair can be caught in moving parts.

### Use and Care

- a) **Store an idle hand-held wall scanner out of the reach of children and do not allow persons unfamiliar with the hand-held wall scanner or these instructions to operate the hand-held wall scanner.** Hand-held wall scanners are dangerous in the hands of untrained users.
- b) **Use the hand-held wall scanner, accessories and tool bits, etc. in accordance with these instructions, taking into account the working conditions and the work to be**

*performed. Use of the hand-held wall scanner for operations different from those intended could result in a hazardous situation.*

### **Battery Tool Use and Care**

- a) **Recharge only with the charger specified by DEWALT.** A charger that is suitable for one type of battery pack may create a risk of fire when used with another battery pack.
- b) **When battery pack is not in use, keep it away from other metal objects like paper clips, coins, keys, nails, screws, or other small metal objects that can make a connection from one terminal to another.** Shorting the battery terminals together may cause burns or a fire.
- c) **Under abusive conditions, liquid may be ejected from the battery; avoid contact. If contact accidentally occurs, flush with water. If liquid contacts eyes, additionally seek medical help.** Liquid ejected from the battery may cause irritation or burns.

### **Safety Information for Hand-Held Wall Scanners**

**⚠ WARNING: Do not disassemble or modify the hand-held wall scanner. There are no serviceable parts inside.** If you need assistance, contact DEWALT at 1-800-4-DEWALT (1-800-433-9258) or go to <http://www.dewalt.com> on the Internet.

- **Do not operate the hand-held wall scanner in explosive atmospheres, such as in the presence of flammable liquids, gases, or dust.** Hand-held wall scanners create sparks which may ignite the dust or fumes.
- **The hand-held wall scanner should only be used with specifically designated DEWALT batteries.** Use of any other batteries may create a risk of fire.

- **Store the hand-held wall scanner out of reach of children and other untrained persons.** Tools are dangerous in the hands of untrained users.
- **Do not disassemble the hand-held wall scanner.** There are no user serviceable parts inside.
- **Do not remove or deface warning labels.**
- **The hand-held wall scanner must remain in contact with the wall surface during the entire scan.**
- **Optimal operation of the hand-held wall scanner is possible only when the operating instructions are read and followed.**
- **Do not attach any stickers on name plates to the sensor area on the back of the hand-held wall scanner.** Metal stickers especially could affect the measurement results.
- **Before turning on the hand-held wall scanner, ensure that its back surface is not moist.** If required, wipe with a dry cloth before scanning.
- **Do not expose to extreme temperatures or variations in temperature. In case of large variations in temperature, allow the unit to adjust to ambient temperature before powering on.** Extreme and variations in temperature can impair the display and accuracy of the tool.
- **Static electricity may lead to inaccurate detection of electrical wires.**

**⚠ WARNING: Do not expose hand-held wall scanner or battery to excessive heat such as sunshine, fire or the like.**

**⚠ WARNING: Modifications not authorized by the manufacturer may void user's authority to operate this device.**

**⚠ WARNING: The detector alone should not be relied on exclusively to locate items below the scanned surface.** Under certain circumstances, the scanner may not identify all objects or the exact location of objects. Use other information sources to help locate items before penetrating the surface. Such additional sources include construction plans, visible points of entry of pipes and wiring

into walls, such as in a basement, and standard 16" (40 cm) and 24" (60 cm) stud spacing practices.

**⚠ WARNING: You should always use caution when nailing, cutting or drilling in ceilings, walls and floors that may contain wiring or pipes near the surface. Shielded, dead or non-powered wires will not be detected as live wires.** Remember that studs or joists are normally spaced 16" (40 cm) or 24" (60 cm) apart and are usually 1-1/2" (38 mm) in width. Beware of anything closer together or a different width. Always turn the power off when working near electrical wires. Also, shut off gas and water supplies.

**⚠ WARNING: To reduce the risk of injury and electric shock, always turn off power when working near electrical wires.** Metal shielded wires or those in metal conduit will not be detected. Use extreme caution in these circumstances or whenever live AC wiring is present. Test the functionality of the AC, detect on a well known power supply prior to measurement.

**⚠ WARNING: Live wires deeper than 2" (50.8 mm) from the surface, in plastic conduit, behind plywood sheer wall or metallic wall coverings, cables operating at DC current or wires used in telecommunications and computer systems may not be detected.** Wires that are not live may be detected as metal objects.

**⚠ WARNING: Do not use the tool to detect AC voltage in un-insulated, exposed or free wires.** Do not use as a substitute for a volt meter.

**⚠ WARNING: Detection values can be impaired through certain ambient conditions.** These include the proximity of other equipment that produce strong magnetic or electromagnetic fields, moisture, metallic building materials, foil laminated insulation materials or conductive wall paper or tiles. Use of transmitting systems such as WLAN, UMTS, radar, transmitting masts or microwaves can influence the measurements.

**⚠ CAUTION: Do not use on humans or animals.** This is not for human or animal use and can cause injury if used.

**⚠ CAUTION: When not in use, place hand-held wall scanner on its side on a stable surface where it will not cause a tripping or falling hazard.** Some tools with large battery packs will stand upright on the battery pack but may be easily knocked over.

- The label on your tool may include the following symbols. The symbols and their definitions are as follows:

V..... volts	A..... amperes
Hz..... hertz	W..... watts
min ..... minutes	~ or AC..... alternating current
— or DC... direct current	⎓ or AC/DC... alternating or direct current
⚠..... Class I Construction (grounded)	⊜..... Class II Construction (double insulated)
.../min ..... per minute	n <sub>0</sub> ..... no load speed
BPM..... beats per minute	n..... rated speed
IPM..... impacts per minute	⊕ ..... earthing terminal
RPM..... revolutions per minute	⚠..... safety alert symbol
sfpm ..... surface feet per minute	
SPM ..... strokes per minute	

## Detection through Special Surface Conditions

### WALLPAPER

The hand-held wall scanner will function normally on walls covered with wallpaper or fabric, unless the materials are metallic foil, contain metallic fibers or are still wet after application.

**PLASTER AND LATH**

Due to the uneven thickness of plaster, it may be difficult to locate studs. It may be easier to identify the metal nail heads in the studs. If the plaster is reinforced with wire mesh, the hand-held wall scanner will not be able to reliably detect embedded materials behind it.

**TEXTURED OR ACOUSTICAL WALLS AND CEILINGS**

When scanning a wall or ceiling with an uneven surface, place thin cardboard on the surface and scan over the cardboard.

**WOOD FLOORING, WOOD SUB-FLOORING AND DRYWALL OVER PLYWOOD**

Due to the thickness of these materials, it may be difficult to detect a wood stud or joist. It may be easier to detect the metal nails that hold the materials to the stud or joist.

**CARPETING**

The hand-held wall scanner cannot detect studs or joists through carpeting. It may be easier to detect the metal nails that hold the materials to the stud or joist.

**NOTE:** Sensing depth and accuracy can vary due to moisture, content of the materials, wall texture and paint.

**Regulatory Notices**

- This Class B digital apparatus complies with Canadian ICES-003.
- This device complies with Part 15 of the FCC Rules. Operation is subject to the following two conditions:
  1. This device may not cause harmful interference, and
  2. This device must accept any interference received, including interference that may cause undesired operation.

**NOTE:** This equipment has been tested and found to comply with the limits for a Class B digital device, pursuant to Part 15 of the FCC Rules. These limits are designed to provide reasonable protection

against harmful interference in a residential installation. This equipment generates, uses and can radiate radio frequency energy and, if not installed and used in accordance with the instructions, may cause harmful interference to radio communications. However, there is no guarantee that interference will not occur in a particular installation. If this equipment does cause harmful interference to radio or television reception, which can be determined by turning the equipment off and on, the user is encouraged to try to correct the interference by one or more of the following measures:

- Reorient or relocate the receiving antenna.
- Increase the separation between the equipment and receiver.
- Connect the equipment into an outlet on a circuit different from that to which the receiver is connected.
- Consult the dealer or an experienced radio/TV technician for help.

**Important Safety Instructions for All Battery Packs**

When ordering replacement battery packs, be sure to include catalog number and voltage. Consult the chart at the end of this manual for compatibility of chargers and battery packs.

The battery pack is not fully charged out of the carton. Before using the battery pack and charger, read the safety instructions below, then follow charging procedures outlined.

**READ ALL INSTRUCTIONS**

- **Do not charge or use battery in explosive atmospheres, such as in the presence of flammable liquids, gases or dust.** *Inserting or removing the battery from the charger may ignite the dust or fumes.*
- **NEVER force battery pack into charger. DO NOT modify battery pack in any way to fit into a non-compatible charger as battery pack may rupture causing serious personal injury.**

Consult the chart at the end of this manual for compatibility of batteries and chargers.

- Charge the battery packs only in DEWALT chargers.
- **DO NOT** splash or immerse in water or other liquids.
- **Do not store or use the tool and battery pack in locations where the temperature may reach or exceed 105 °F (40 °C) (such as outside sheds or metal buildings in summer).**

**⚠WARNING:** Fire hazard. Never attempt to open the battery pack for any reason. If battery pack case is cracked or damaged, do not insert into charger. Do not crush, drop or damage battery pack. Do not use a battery pack or charger that has received a sharp blow, been dropped, run over or damaged in any way (i.e., pierced with a nail, hit with a hammer, stepped on). Damaged battery packs should be returned to service for recycling.

**⚠WARNING: Fire hazard. Do not store or carry battery so that metal objects can contact exposed battery terminals.** For example, do not place battery in aprons, pockets, tool boxes, product kit boxes, drawers, etc., with loose nails, screws, keys, etc. **Transporting batteries can possibly cause fires if the battery terminals inadvertently come in contact with conductive materials such as keys, coins, hand tools and the like.** The US Department of Transportation Hazardous Material Regulations (HMR) actually prohibit transporting batteries in commerce or on airplanes (i.e., packed in suitcases and carry-on luggage) UNLESS they are properly protected from short circuits. So when transporting individual batteries, make sure that the battery terminals are protected and well insulated from materials that could contact them and cause a short circuit.

#### **SPECIFIC SAFETY INSTRUCTIONS FOR LITHIUM ION (Li-Ion)**

- **Do not incinerate the battery pack even if it is severely damaged or is completely worn out.** The battery pack can explode in a fire. Toxic fumes and materials are created when lithium ion battery packs are burned.

- **If battery contents come into contact with the skin, immediately wash area with mild soap and water.** If battery liquid gets into the eye, rinse water over the open eye for 15 minutes or until irritation ceases. If medical attention is needed, the battery electrolyte is composed of a mixture of liquid organic carbonates and lithium salts.
- **Contents of opened battery cells may cause respiratory irritation.** Provide fresh air. If symptoms persists, seek medical attention.

**⚠WARNING:** Burn hazard. Battery liquid may be flammable if exposed to spark or flame.

#### **The RBRC™ Seal**

The RBRC™ (Rechargeable Battery Recycling Corporation) Seal on the nickel cadmium, nickel metal hydride or lithium ion batteries (or battery packs) indicate that the costs to recycle these batteries (or battery packs) at the end of their useful life have already been paid by DEWALT. In some areas, it is illegal to place spent nickel cadmium, nickel metal hydride or lithium ion batteries in the trash or municipal solid waste stream and the RBRC program provides an environmentally conscious alternative.

RBRC™ in cooperation with DEWALT and other battery users, has established programs in the United States and Canada to facilitate the collection of spent nickel cadmium, nickel metal hydride or lithium ion batteries. Help protect our environment and conserve natural resources by returning the spent nickel cadmium, nickel metal hydride or lithium ion batteries to an authorized DEWALT service center or to your local retailer for recycling. You may also contact your local recycling center for information on where to drop off the spent battery.

RBRC™ is a registered trademark of the *Rechargeable Battery Recycling Corporation*.



## Important Safety Instructions for All Battery Chargers

**SAVE THESE INSTRUCTIONS:** This manual contains important safety and operating instructions for battery chargers.

- Before using charger, read all instructions and cautionary markings on charger, battery pack, and product using battery pack.

**⚠ WARNING:** Shock hazard. Do not allow any liquid to get inside charger. Electric shock may result.

**⚠ CAUTION:** Burn hazard. To reduce the risk of injury, charge only DEWALT rechargeable batteries. Other types of batteries may burst causing personal injury and damage.

**NOTICE:** Under certain conditions, with the charger plugged in to the power supply, the charger can be shorted by foreign material. Foreign materials of a conductive nature such as, but not limited to, grinding dust, metal chips, steel wool, aluminum foil, or any buildup of metallic particles should be kept away from charger cavities. Always unplug the charger from the power supply when there is no battery pack in the cavity. Unplug charger before attempting to clean.

**⚠ WARNING:**

- **DO NOT attempt to charge the battery pack with any chargers other than the ones in this manual.** The charger and battery pack are specifically designed to work together.
- **These chargers are not intended for any uses other than charging DEWALT rechargeable batteries.** Any other uses may result in risk of fire, electric shock or electrocution.
- **Do not expose charger to rain or snow.**
- **Pull by plug rather than cord when disconnecting charger.** This will reduce risk of damage to electric plug and cord.
- **Make sure that cord is located so that it will not be stepped on, tripped over, or otherwise subjected to damage or stress.**

- **Do not use an extension cord unless it is absolutely necessary.** Use of improper extension cord could result in risk of fire, electric shock, or electrocution.
- **When operating a charger outdoors, use an extension cord suitable for outdoor use.** Use of a cord suitable for outdoor use reduces the risk of electric shock.
- **An extension cord must have adequate wire size (AWG or American Wire Gauge) for safety.** The smaller the gauge number of the wire, the greater the capacity of the cable, that is 16 gauge has more capacity than 18 gauge. An undersized cord will cause a drop in line voltage resulting in loss of power and overheating. When using more than one extension to make up the total length, be sure each individual extension contains at least the minimum wire size. The following table shows the correct size to use depending on cord length and nameplate ampere rating. If in doubt, use the next heavier gauge. The smaller the gauge number, the heavier the cord.

Minimum Gauge for Cord Sets						
Ampere Rating		Volts	Total Length of Cord in Feet (meters)			
		120V	25 (7.6)	50 (15.2)	100 (30.5)	150 (45.7)
		240V	50 (15.2)	100 (30.5)	200 (61.0)	300 (91.4)
More Than	Not More Than	AWG				
0	6		18	16	16	14
6	10		18	16	14	12
10	12		16	16	14	12
12	16		14	12	Not Recommended	

- **Do not place any object on top of charger or place the charger on a soft surface that might block the ventilation slots and result in excessive internal heat.** Place the charger in a position away from any heat source. The charger is ventilated through slots in the top and the bottom of the housing.
- **Do not operate charger with damaged cord or plug.**



- **Do not operate charger if it has received a sharp blow, been dropped, or otherwise damaged in any way.** Take it to an authorized service center.
- **Do not disassemble charger; take it to an authorized service center when service or repair is required.** Incorrect reassembly may result in a risk of electric shock, electrocution or fire.
- **Disconnect the charger from the outlet before attempting any cleaning.** This will reduce the risk of electric shock. Removing the battery pack will not reduce this risk.
- **NEVER attempt to connect two chargers together.**
- **The charger is designed to operate on standard 120 V household electrical power. Do not attempt to use it on any other voltage.** This does not apply to the vehicular charger.

## Chargers

Your tool uses a DEWALT charger. Be sure to read all safety instructions before using your charger. Consult the chart on the back cover of this manual for compatibility of chargers and battery packs.

### Charging Procedure (Fig. 1)

1. Plug the charger into an appropriate outlet before inserting battery pack.
2. Insert the battery pack (A) into the charger, as shown in Figure 1, making sure the pack is fully seated in charger. The red (charging) light will blink continuously indicating that the charging process has started.

FIG. 1

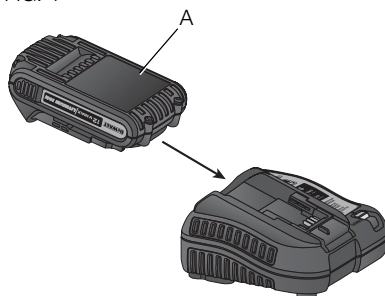

3. The completion of charge will be indicated by the red light remaining ON continuously. The pack is fully charged and may be used at this time or left in the charger.

## Indicator Light Operation

### DCB106

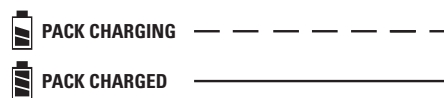

### DCB107, DCB112

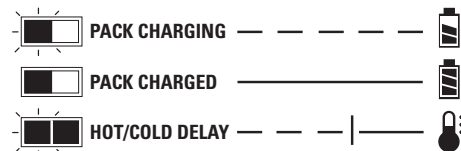

## Charge Indicators

### HOT/COLD PACK DELAY

#### DCB107, DCB112

The DCB107 and DCB112 chargers have a hot/cold delay feature. When the charger detects a battery that is hot, it automatically delays charging until the battery has cooled. When the charger detects a battery that is cold, it automatically delays charging until the battery has warmed.

The red light will continue to blink, but a yellow indicator light will be illuminated during this operation. Once the battery has cooled, the yellow light will turn off and the charger will resume the charging procedure.

**LEAVING THE BATTERY PACK IN THE CHARGER**

The charger and battery pack can be left connected with the charge indicator showing Pack Charged.

**WEAK BATTERY PACKS:** Weak batteries will continue to function but should not be expected to perform as much work.

**FAULTY BATTERY PACKS:** This charger will not charge a faulty battery pack. The charger will indicate faulty battery pack by refusing to light or by displaying problem pack or charger.

**NOTE:** This could also mean a problem with a charger.

**Wall Mounting****DCB107, DCB112**

These chargers are designed to be wall mountable or to sit upright on a table or work surface.

If wall mounting, locate the charger within reach of an electrical outlet. Mount the charger securely using drywall screws at least 1" (25.4 mm) long, screwed into wood to an optimal depth leaving approximately 7/32" (5.5 mm) of the screw exposed.

**Important Charging Notes**

1. Longest life and best performance can be obtained if the battery pack is charged when the air temperature is between 65 °F and 75 °F (18–24 °C). DO NOT charge the battery pack in an air temperature below +40 °F (+4.5 °C), or above +105 °F (+40.5 °C). This is important and will prevent serious damage to the battery pack.
2. The charger and battery pack may become warm to touch while charging. This is a normal condition, and does not indicate a problem. To facilitate the cooling of the battery pack after use, avoid placing the charger or battery pack in a warm environment such as in a metal shed, or an uninsulated trailer.

3. If the battery pack does not charge properly:
  - a. Check operation of receptacle by plugging in a lamp or other appliance;
  - b. Check to see if receptacle is connected to a light switch which turns power off when you turn out the lights;
  - c. Move charger and battery pack to a location where the surrounding air temperature is approximately 65 °F–75 °F (18–24 °C);
  - d. If charging problems persist, take the tool, battery pack and charger to your local service center.
4. The battery pack should be recharged when it fails to produce sufficient power on jobs which were easily done previously. DO NOT CONTINUE to use under these conditions. Follow the charging procedure. You may also charge a partially used pack whenever you desire with no adverse affect on the battery pack.
5. Foreign materials of a conductive nature such as, but not limited to, grinding dust, metal chips, steel wool, aluminum foil, or any buildup of metallic particles should be kept away from charger cavities. Always unplug the charger from the power supply when there is no battery pack in the cavity. Unplug charger before attempting to clean.
6. Do not freeze or immerse charger in water or any other liquid.

**⚠ WARNING:** Shock hazard. Don't allow any liquid to get inside charger. Electric shock may result.

**⚠ CAUTION:** Never attempt to open the battery pack for any reason. If the plastic housing of the battery pack breaks or cracks, return to a service center for recycling.

**Storage Recommendations**

1. The best storage place is one that is cool and dry away from direct sunlight and excess heat or cold.

2. For long storage, it is recommended to store a fully charged battery pack in a cool dry place out of the charger for optimal results.

**NOTE:** Battery packs should not be stored completely depleted of charge. The battery pack will need to be recharged before use.

## SAVE THESE INSTRUCTIONS FOR FUTURE USE

### COMPONENTS (Fig. 2)

**⚠ WARNING:** Never modify the hand-held wall scanner or any part of it. Damage or personal injury could result.

FIG. 2

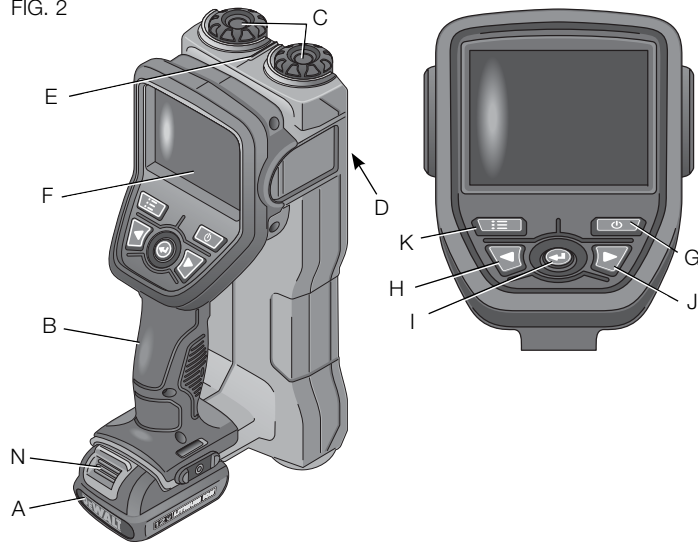

A. 12V Max\* Lithium-ion battery pack

B. Handle

C. Wheels

D. Sensor area

E. Center alignment line

F. Display

G.  Power on/off button

H.  Left/up arrow button

I.  OK button

J.  Right/down arrow button

K.  Main menu button

### INTENDED USE

The hand-held wall scanner is designed to help locate embedded materials behind a wall surface. It can be used on surfaces including drywall, plywood, OSB, ceramic tile, and concrete.

Embedded materials detected include wood, ferrous metal, non-ferrous metal, plastic, and live electric (unshielded).

The hand-held wall scanner is intended for indoor use only.

Please read the entire manual before using the hand-held wall scanner.

The hand-held wall scanner is a professional tool. **DO NOT** let children come into contact with the tool. Supervision is required when inexperienced operators use this tool.

### Belt Hook (Fig. 3) (Optional Accessory)

**⚠ WARNING:** To reduce the risk of serious personal injury, **DO NOT** suspend tool overhead or suspend objects from the belt hook. **ONLY** hang tool's belt hook from a work belt.

**⚠ WARNING:** To reduce the risk of serious personal injury, ensure the screw (L) holding the belt hook is secure.

**IMPORTANT:** When attaching or removing the belt hook, use only the screw (L) that is provided.

The belt hook (M) can be attached to either side of the tool using only the screw (L) provided, to accommodate left- or right-handed users. If the hook is not desired at all, it can be removed from the tool.

To move the belt hook, remove the screw (L) that holds the belt hook in place, then reassemble on the opposite side.

### OPERATION

#### Installing and Removing the Battery Pack (Fig. 4)

**NOTE:** Make sure your battery pack is fully charged.

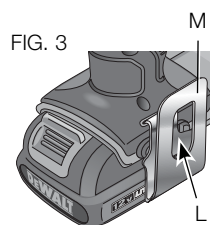
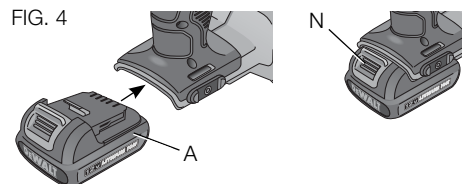

To install the battery pack (A) into the tool handle, align the battery with the rails inside the tool's handle and slide it into the handle until the battery pack is firmly seated in the tool and ensure that it does not disengage.

To remove the battery pack from the tool, press the release button (N) and firmly pull the battery pack out of the tool handle. Insert it into the charger as described in the charger section of this manual.

### Getting Started (Fig. 2)

#### POWER ON/OFF

1. To turn on the hand-held wall scanner, press the power on/off button (G) and hold for 0.5 seconds. **Ensure that the unit is at least 6" (150 mm) away from the wall when powering on and that the back surface is clear of hands or objects.**
2. To turn off the hand-held wall scanner, press the power on/off button (G) and hold for 2 seconds.

The hand-held wall scanner will also power off automatically after 15 minutes of inactivity.

#### INITIAL SETUP

Press the power button (G) to turn on the hand-held wall scanner.

The first time the hand-held wall scanner is powered on, it will prompt to select a language and construction type.

1. Press the right/down arrow button (J) or left/up arrow button (H) to highlight English, Spanish or French.

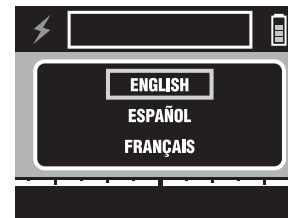

2. Press the OK button (I) to confirm selection.
3. Press the right/down arrow button (J) or left/up arrow button (H) to highlight the Construction Type. Options include Residential/Wood Stud, Commercial/Steel Stud, or Concrete.



4. Press the OK button (I) to confirm selection. The language and construction type will be saved. These settings can later be changed from the menu. See the **Menu Options** section of this manual for more information.
5. To initialize the hand-held wall scanner, ensure that the unit is off of the wall surface and that there is nothing such as a hand or other object on the back surface. Press the OK button (I) to complete the initialization process.



## BASIC OPERATION

The hand-held wall scanner identifies embedded materials behind a wall surface in two steps.

During the first pass over the wall surface, the pre-scan data mapping occurs. The hand-held wall scanner will automatically sense and calibrate for all embedded materials below the wall surface. When the direction of scan is reversed, the hand-held wall scanner will display the embedded materials identified.

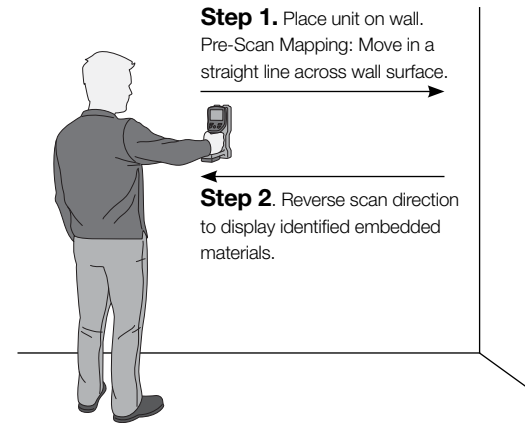

The hand-held wall scanner can analyze between a 1 foot to 9.8 foot (0.3 m to 3 m) section of wall.

The pre-scan data mapping process can begin in any direction. The hand-held wall scanner will automatically change to displaying embedded materials when the initial scan direction is reversed.

The hand-held wall scanner can be used either horizontally or vertically.

## SCANNING PROCESS

1. The screen below will indicate that the hand-held wall scanner is ready to start a new scan.



2. Place the hand-held wall scanner on the wall to start a new scan.
3. Move the hand-held wall scanner along the wall surface in a straight line. The screen below will appear indicating the pre-scan data mapping is in process.

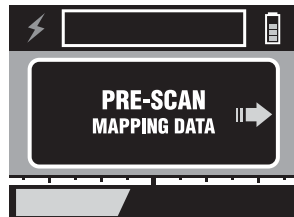

4. The hand-held wall scanner has a scannable range of 9.8 feet (3 meters) of wall section. The yellow memory bar will fill, indicating how much of the available range is used. As the distance limit is approached, the memory bar will turn red.

5. Reverse scanning direction to read the mapped data. The main viewing screen below will appear.

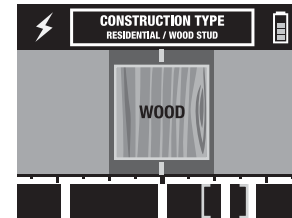
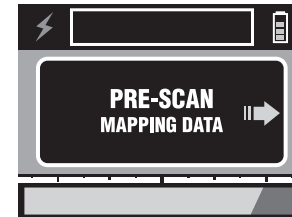

Ensure that the wheels are in contact with the wall surface during the entire pre-scan data mapping and scanning passes.

### MAIN VIEWING SCREEN

The main viewing screen contains several sections of information.

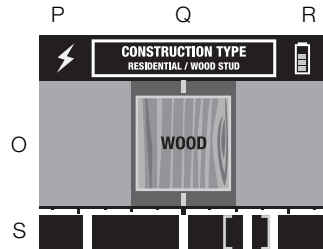

- O. Main Scanning Window
- P. Live Electric Indication
- Q. Construction Type
- R. Battery Fuel Gauge
- S. Tracking Bar

#### Main Scanning Window

The main scanning window (O) will give a graphical representation of the embedded material identified below the wall surface.

Embedded materials identified include wood, ferrous metal, non-ferrous metal, and plastic.

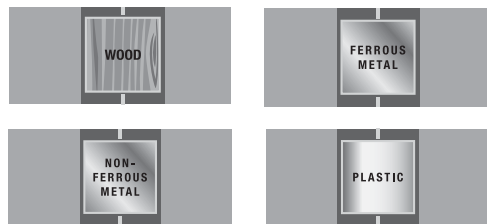

The hand-held wall scanner can also detect the presence of a metallic item (such as a drywall screw or nail plate) in a wood stud when Residential/Wood Stud is selected as the Construction Type. When a metallic item is detected in a wood stud, it will be indicated as below:

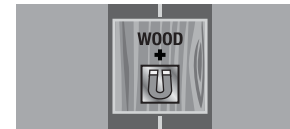

Scan at several heights to locate the metallic item.

**NOTE:** The metal sensing is located at the bottom of the unit.

#### Live Electric Indication

When the hand-held wall scanner is in the vicinity of live electric, the lightning icon will blink.

**NOTE:** If a power line is not live or shielded in metal conduit, it will not be detected as live electric. The hand-held wall scanner may detect the metal or plastic of the wire.

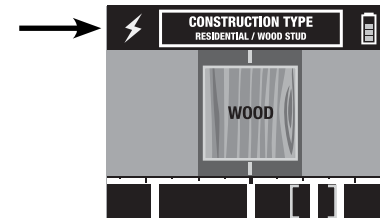

#### Construction Type

The appropriate construction type for each application can be selected in the menu. Options include: Residential/Wood Stud, Commercial/Steel Stud, or Concrete. Selecting the construction type that most

accurately matches the application will help improve accuracy of detecting embedded materials.

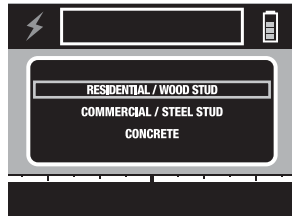

### Battery Fuel Gauge

The display on the hand-held wall scanner includes a battery fuel gauge (R) which consists of four yellow segments that indicate the level of charge remaining in the 12V Max\* battery pack. When the level of charge in the battery is below the usable limit, the last segment of the battery fuel gauge will turn red to indicate that the battery will need to be recharged.



**NOTE:** The battery fuel gauge is only an indication of the charge left on the battery pack. It does not indicate product functionality and is subject to variation based on product components, temperature and end-user application.

### Tracking Bar

The tracking bar (S) at the bottom of the main viewing screen gives a macro overview of the number of embedded materials located during the pre-scan data mapping process.

The current position of the hand-held wall scanner is indicated by the brackets and shaded area.

When the brackets reach the far left or right of the tracking bar, this indicates the end of the data mapped during the pre-scan process. At this point, the main scanning window (O) will also become dark.



The tracking bar can be helpful in indicating which way to move the hand-held wall scanner to identify additional embedded materials behind the wall surface.

## Error Messages

### SCANNING TOO FAST

If the scanning speed exceeds the maximum processing speed of the hand-held wall scanner, the below error message will appear:



Remove the hand-held wall scanner from the wall.

When the "Begin Scanning" screen appears on the display, place the hand-held wall scanner on the wall to restart the scan.



### SCANNING TOO SLOW

If the scanning speed is below the minimum processing speed of the hand-held wall scanner, the following error message will appear:



Remove the hand-held wall scanner from the wall. When the "Begin Scanning" screen appears on the display, place the hand-held wall scanner on the wall to restart the scan.

### BATTERY LOW

If the 12V Max\* battery pack is about to run out of charge, the following error message will appear:

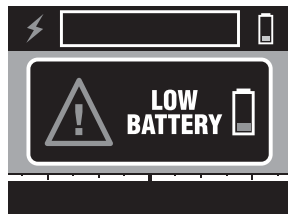

Replace or recharge the 12V Max\* battery pack.

### LOST CONTACT WITH THE WALL SURFACE

If the hand-held wall scanner loses contact with the wall surface, the following error message will appear:



Remove the hand-held wall scanner from the wall. When the "Begin Scanning" screen appears on the display, place the hand-held wall scanner on the wall to restart the scan.

### MAXIMUM DISTANCE EXCEEDED

The hand-held wall scanner has a maximum scanning range of 9.8 feet (3 meters). During pre-scan mapping, if the distance scanned exceeds the maximum distance, the following error message will appear:



Remove the hand-held wall scanner from the wall. When the "Begin Scanning" screen appears on the display, place the hand-held wall scanner on the wall to restart the scan.

## Menu Options (Fig. 2)

Press the menu button (K) to view the menu options.

**NOTE:** At any time, the menu button may be pressed to navigate up one level.

1. Press the right/down arrow button (J) or left/up arrow button (H) to highlight the menu option.

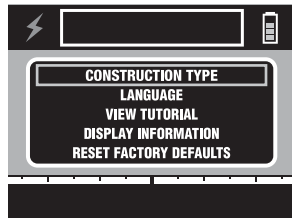

2. Press the OK button (I) to confirm selection.

### CONSTRUCTION TYPE

1. Press the right/down arrow button (J) or left/up arrow button (H) to highlight the Construction Type. Options include Residential/Wood Stud, Commercial/Steel Stud, and Concrete.
2. Press the OK button (I) to confirm selection.

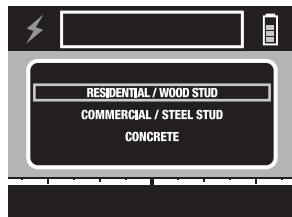

### LANGUAGE SELECTION

1. Press the right/down arrow button (J) or left/up arrow button (H) to highlight English, French or Spanish.

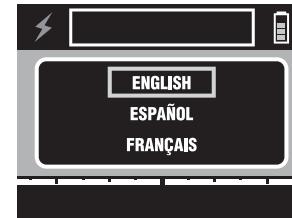

2. Press OK (I) to confirm selection.

### VIEW TUTORIAL

The hand-held wall scanner includes a tutorial with tips for best practices.

After completion of the tutorial, the hand-held wall scanner will return to the main menu.

### DISPLAY VERSION

The hand-held wall scanner will display the product software version.

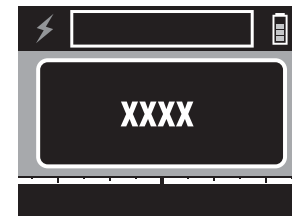

Press the OK button (I) to exit.

## RESET FACTORY DEFAULTS

**NOTICE:** Changing to default setup will erase current settings and restore factory settings.

1. Press the right/down arrow button (J) or left/up arrow button (H) to highlight YES or NO.

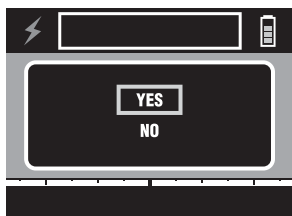

2. Press the OK button (I) to confirm selection.
3. If YES is selected, the hand-held wall scanner will ask for a second confirmation to restore factory defaults. Ensure that the unit is at least 6" (150 mm) away from the wall and the back surface is clear of hands and objects. Press the right/down arrow button (J) or left/up arrow button (H) to highlight YES or NO.

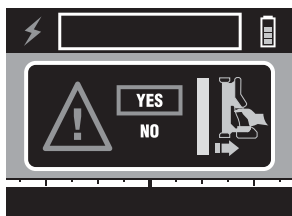

4. Press the OK button (I) to confirm selection.

## Operating Tips

- Use only DEWALT 12V Max\* lithium-ion battery.
- Ensure the DEWALT battery is in good working condition. If the battery fuel gauge (R) on the main viewing screen has only one red segment lit, the battery needs to be recharged.
- Scan both horizontally and vertically to fully map out embedded materials behind the wall surface.
- To locate metal items in wood studs, such as nail plates or drywall screws, scan at several different heights.
- Scan uniformly without lifting from the surface of the wall.
- Always scan SLOWLY to achieve maximum sensitivity.
- Do not touch the surface being scanned with your other hand or any other part of the body as it could interfere with scanning.
- Refer to construction plans, visible exits of wires and pipes and construction techniques. Studs are normally spaced either 16" (40 cm) or 24" (60 cm) apart and are 1-1/2" (38 mm) wide. Doors and windows are often constructed with studs and headers which are closer together.
- Avoid scanning through wall surfaces which have inconsistent density such as carpet with padding, excessively thick plaster and lath, freshly painted walls or metallic wall coverings.
- Avoid wearing jewelry such as rings or watches. The metal may cause inaccurate detection.
- Protect against moisture and direct sunlight.
- Do not place stickers, decals, paint or name plates, especially metal ones, on the sensor area of the back of the tool.

## MAINTENANCE

### Cleaning

**⚠WARNING:** Blow dirt and dust off with clean, dry air at least once a week. To minimize the risk of eye injury, always wear ANSI Z87.1 approved eye protection when performing this.

**⚠WARNING:** Never use solvents or other harsh chemicals for cleaning the non-metallic parts of the tool. These chemicals may weaken the plastic materials used in these parts. Use a cloth dampened only with water and mild soap. Never let any liquid get inside the tool; never immerse any part of the tool into a liquid.

### CHARGER CLEANING INSTRUCTIONS

**⚠WARNING:** Shock hazard. Disconnect the charger from the AC outlet before cleaning. Dirt and grease may be removed from the exterior of the charger using a cloth or soft non-metallic brush. Do not use water or any cleaning solutions.

### Troubleshooting

SITUATION	PROBABLE CAUSE	SOLUTION
Unit does not turn on	<ul style="list-style-type: none"> <li>No power to unit</li> </ul>	<ul style="list-style-type: none"> <li>Make sure 12V Max* battery pack is fully charged</li> <li>Fully seat the 12V Max* battery pack in the handle</li> </ul>
Unit does not display embedded materials; says "Pre-Scan Data Mapping"	<ul style="list-style-type: none"> <li>Unit is in process of mapping scanned area</li> </ul>	<ul style="list-style-type: none"> <li>Review the <b>Scanning Process</b> section of the manual</li> </ul>

SITUATION	PROBABLE CAUSE	SOLUTION
Frequently getting "Lost Contact" error	<ul style="list-style-type: none"> <li>Need to re-initialize</li> </ul>	<ul style="list-style-type: none"> <li>Remove unit from the wall. When the "Begin Scanning" screen appears, press the OK button (I). Ensure that the unit is off of the wall surface and that there is nothing such as a hand or other object on the back surface. Press the OK button (I) to complete the initialization process.</li> </ul>
No embedded materials detected or difficulty in detecting embedded materials	<ul style="list-style-type: none"> <li>Too narrow of area mapped</li> <li>Difficulty in scanning below special wall condition</li> </ul>	<ul style="list-style-type: none"> <li>Re-map larger area</li> <li>Scan slowly</li> <li>Scan in a straight line</li> <li>Review the <b>Detection through Special Surface Conditions</b> section of the manual</li> <li>Scan in both the horizontal and vertical directions</li> <li>Ensure that the unit is at least 6" (150 mm) away from the wall when powering on</li> </ul>
Difficulty in detection of metal	<ul style="list-style-type: none"> <li>Metal items too deep</li> </ul>	<ul style="list-style-type: none"> <li>Scan in both horizontal and vertical straight lines. Metal sensitivity is increased when the metal object is parallel to the sensor. <b>NOTE:</b> The metal sensing is located at the bottom of the unit.</li> </ul>

SITUATION	PROBABLE CAUSE	SOLUTION
Seemingly false metal detection	<ul style="list-style-type: none"> <li>• Metal items such as jewelry are too close to sensor area</li> </ul>	<ul style="list-style-type: none"> <li>• Remove jewelry &amp; re-scan</li> </ul>
Difficulty in scanning near door or windows	<ul style="list-style-type: none"> <li>• Double or triple studs are common around doors and windows</li> </ul>	<ul style="list-style-type: none"> <li>• Detect outer edge instead</li> </ul>
Area of voltage detected is larger than anticipated	<ul style="list-style-type: none"> <li>• Static charge may be present on the wall surface</li> </ul>	<ul style="list-style-type: none"> <li>• Scan a smaller area</li> <li>• Turn off the electrical circuit and identify metal wire instead</li> <li>• Place your free hand on the wall to drain static</li> </ul>
Electrical voltage not detected in area where it was thought to be	<ul style="list-style-type: none"> <li>• Wires are shielded by metal conduit</li> <li>• Wires are deeper than 3" (76 mm)</li> <li>• Wires are not live</li> <li>• Cannot scan below special wall condition</li> </ul>	<ul style="list-style-type: none"> <li>• Review identified metal in scanning window to determine metal conduit</li> <li>• Plug an item into a wall outlet to verify live circuit</li> <li>• Review the <b>Detection through Special Surface Conditions</b> section of the manual</li> </ul>
Unexpected materials detected	<ul style="list-style-type: none"> <li>• Materials or items on other side of wall</li> </ul>	<ul style="list-style-type: none"> <li>• Inspect other side of wall and remove any items from wall surface</li> <li>• Check that the construction type selected most accurately matches the application</li> </ul>

SITUATION	PROBABLE CAUSE	SOLUTION
Received error message: Too fast	<ul style="list-style-type: none"> <li>• Scanning too fast</li> </ul>	<ul style="list-style-type: none"> <li>• Scan slowly</li> </ul>
Received error message: Lost surface contact	<ul style="list-style-type: none"> <li>• Hand-held wall scanner lifted off wall surface</li> </ul>	<ul style="list-style-type: none"> <li>• Re-map area and repeat scanning</li> </ul>
Cannot get a center line to appear	<ul style="list-style-type: none"> <li>• Wall is thick or dense</li> </ul>	<ul style="list-style-type: none"> <li>• Review the <b>Detection through Special Surface Conditions</b> section of the manual</li> </ul>
Screen freezes or won't turn on	<ul style="list-style-type: none"> <li>• Software lockup</li> </ul>	<ul style="list-style-type: none"> <li>• Insert a small object (i.e., paper clip end) into the reset button. The reset button is located on the back surface, under the label. There is a circle on the label indicating the reset location.</li> </ul>

### Accessories

**⚠ WARNING:** *Since accessories, other than those offered by DEWALT, have not been tested with this product, use of such accessories with this tool could be hazardous. To reduce the risk of injury, only DEWALT recommended accessories should be used with this product.*

Recommended accessories for use with your tool are available at extra cost from your local dealer or authorized service center. If you need assistance in locating any accessory, please contact DEWALT Industrial Tool Co., 701 East Joppa Road, Towson, MD 21286, call 1-800-4-DEWALT (1-800-433-9258) or visit our website: [www.dewalt.com](http://www.dewalt.com).

## RECOMMENDED ACCESSORIES

Please contact DEWALT Industrial Tool Co., 701 East Joppa Road, Towson, MD 21286, call 1-800-4-DEWALT (1-800-433-9258) or visit our website [www.dewalt.com](http://www.dewalt.com).

## Repairs

The charger, battery pack and hand-held wall scanner are not serviceable. There are no serviceable parts inside the charger, battery pack or hand-held wall scanner.

To assure product SAFETY and RELIABILITY, repairs, maintenance and adjustment (including brush inspection and replacement) should be performed by a DEWALT factory service center, a DEWALT authorized service center or other qualified service personnel. Always use identical replacement parts.

## SPECIFICATIONS

Power Source	DEWALT 12V Max* Lithium-ion battery
Run-Time	Approximately 4 hours
Battery Charge Indicator	Yes
Temperature Range (Operating)	23°F to 113°F (-5°C to 45°C)
Temperature Range (Storage)	-25°F to 122°F (-32°C to 50°C)
Scans Through	Drywall, plywood, OSB, ceramic tile, and concrete
Detects Embedded Materials	Wood, ferrous metal, non-ferrous metal, plastic, and live electric (unshielded)
Maximum Wood Sensing Depth	1.5" (38 mm)
Maximum Non-Ferrous Metal Sensing Depth	3" (76 mm)
Maximum Ferrous Metal Sensing Depth	3" (76 mm)

Maximum Plastic Sensing Depth	3" (76 mm)
Maximum Live Electric Sensing Depth	3" (76 mm)
Minimum Assumed Spacing Between Embedded Materials	4" (102 mm)
Position Accuracy	1/2" (13 mm)
Display Type	3.5" (88.9 mm) Color LCD
Display Resolution	320x240 pixels
Language Selection	English, Spanish, French

## Register Online

Thank you for your purchase. Register your product now for:

- **WARRANTY SERVICE:** Registering your product will help you obtain more efficient warranty service in case there is a problem with your product.
- **CONFIRMATION OF OWNERSHIP:** In case of an insurance loss, such as fire, flood or theft, your registration of ownership will serve as your proof of purchase.
- **FOR YOUR SAFETY:** Registering your product will allow us to contact you in the unlikely event a safety notification is required under the Federal Consumer Safety Act.

Register online at [www.dewalt.com/register](http://www.dewalt.com/register).

## Three Year Limited Warranty

DEWALT will repair, without charge, any defects due to faulty materials or workmanship for three years from the date of purchase. This warranty does not cover part failure due to normal wear or tool abuse. For further detail of warranty coverage and warranty repair information, visit [www.dewalt.com](http://www.dewalt.com) or call 1-800-4-DEWALT (1-800-433-9258). This warranty does not apply to accessories or damage caused where repairs have been made or attempted by others. This warranty gives you specific

legal rights and you may have other rights which vary in certain states or provinces.

In addition to the warranty, DeWALT tools are covered by our:

#### 1 YEAR FREE SERVICE

DeWALT will maintain the tool and replace worn parts caused by normal use, for free, any time during the first year after purchase.

#### 2 YEARS FREE SERVICE ON DeWALT BATTERY PACKS

DC9071, DC9091, DC9096, DC9280, DC9360, DC9180,  
DCB120, DCB127, DCB201, DCB203 and DCB207

#### 3 YEARS FREE SERVICE ON DeWALT BATTERY PACKS

DCB200, DCB204, DCB205

#### DeWALT BATTERY PACKS

Product warranty voided if the battery pack is tampered with in any way. DeWALT is not responsible for any injury caused by tampering and may prosecute warranty fraud to the fullest extent permitted by law.

#### 90 DAY MONEY BACK GUARANTEE

If you are not completely satisfied with the performance of your DeWALT Power Tool, Laser, or Nailer for any reason, you can return it within 90 days from the date of purchase with a receipt for a full refund – no questions asked.

**LATIN AMERICA:** This warranty does not apply to products sold in Latin America. For products sold in Latin America, see country specific warranty information contained in the packaging, call the local company or see website for warranty information.

**FREE WARNING LABEL REPLACEMENT:** If your warning labels become illegible or are missing, call 1-800-4-DeWALT (1-800-433-9258) for a free replacement.



English

### Définitions : lignes directrices en matière de sécurité

Les définitions ci-dessous décrivent le niveau de danger pour chaque mot-indicateur employé. Lire le mode d'emploi et porter une attention particulière à ces symboles.

**▲ DANGER** : indique une situation dangereuse imminente qui, si elle n'est pas évitée, **entraînera la mort ou des blessures graves**.

**▲ AVERTISSEMENT** : indique une situation potentiellement dangereuse qui, si elle n'est pas évitée, **pourrait entraîner la mort ou des blessures graves**.

**▲ ATTENTION** : indique une situation potentiellement dangereuse qui, si elle n'est pas évitée, **pourrait entraîner des blessures légères ou modérées**.

**AVIS** : indique une pratique ne posant **aucun risque de dommages corporels** mais qui par contre, si rien n'est fait pour l'éviter, **pourrait poser des risques de dommages matériels**.

POUR TOUTE QUESTION OU REMARQUE AU SUJET DE CET OUTIL OU DE TOUT AUTRE OUTIL DEWALT, COMPOSEZ LE NUMÉRO SANS FRAIS : **1-800-4-DEWALT (1-800-433-9258)**.



**AVERTISSEMENT** : afin de réduire le risque de blessures, lire le mode d'emploi de l'outil.

### Consignes de sécurité importantes

- Lire ces directives.
- Conserver ces directives.
- Respecter tous les avertissements.

- Suivre toutes les directives.
- Utiliser exclusivement des accessoires recommandés par le fabricant.
- Confier l'entretien de l'appareil aux soins d'un personnel qualifié. Faire systématiquement entretenir l'appareil en cas de dommages quelconques, s'il a été exposé à la pluie ou à l'humidité, ne fonctionne pas normalement ou est tombé.

### Sécurité : aire de travail

- Maintenir l'aire de travail propre et bien éclairée.** Les lieux encombrés ou sombres sont propices aux accidents.
- Tenir les enfants, ou toute autre personne, à l'écart pendant l'utilisation du scanner mural portatif.** Toute distraction pourrait faire perdre la maîtrise de l'appareil.

### Sécurité personnelle

- Rester vigilant en tout temps et faire preuve de jugement lorsqu'on utilise un scanner mural portatif. Ne pas utiliser de scanner mural portatif en cas de fatigue ou sous l'influence de drogues, d'alcool ou de médicaments.** Tout moment d'inattention pendant l'utilisation d'un scanner mural portatif pose des risques de dommages corporels graves.
- Ne pas effectuer de travaux hors de portée. Les pieds doivent rester bien ancrés au sol pour permettre de maintenir son équilibre en permanence.** Cela permettra de conserver la maîtrise du scanner mural portatif dans les situations imprévues.
- Porter des vêtements appropriés. Ne pas porter de vêtements amples ni de bijoux. Maintenir cheveux, vêtements et gants éloignés des pièces mobiles.** Les vêtements amples, bijoux ou cheveux longs pourraient s'y faire prendre.



### Utilisation et entretien

- a) **Après utilisation, entreposer le scanner mural portatif hors de portée des enfants et ne permettre à aucune personne non familière avec le scanner mural portatif (ou son manuel d'instruction) d'utiliser ce dernier.** Les radars muraux portatifs sont dangereux entre des mains inexpérimentées.
- b) **Utiliser le scanner mural portatif, les accessoires, embouts d'outil, etc. conformément à ces instructions, en tenant compte des conditions de travail et du travail à effectuer.** L'utilisation d'un scanner mural portatif pour toute opération autre que celles pour lesquelles il a été conçu est dangereuse.

### Utilisation et entretien des outils à piles

- a) **Les recharger seulement avec le chargeur spécifié par DEWALT.** Un chargeur propre à un type de bloc-piles peut créer des risques d'incendie lorsqu'utilisé avec d'autres blocs-piles.
- b) **Après utilisation, ranger le bloc-piles à l'écart de tout objet métallique comme trombones, pièces de monnaie, clés, clous, vis ou autres petits objets susceptibles de conduire l'électricité entre les bornes.** Court-circuiter les bornes comporte des risques de brûlures ou d'incendie.
- c) **Se prémunir de tout contact avec le liquide que le bloc-piles pourrait perdre lorsque sujet à des conditions extrêmes. En cas de contact accidentel, rincer abondamment à l'eau claire. En cas de contact oculaire, consulter aussi un médecin.** Le liquide perdu par le bloc-piles peut causer irritation ou brûlure.

### Consignes de sécurité pour radars-scanners portables

**⚠️ AVERTISSEMENT : ne pas démonter ou modifier le scanner mural portatif. Il ne comporte à l'intérieur aucune pièce réparable par l'utilisateur.** Pour toute assistance, veuillez contacter DEWALT au 1-800-4-DEWALT (1-800-433-9258) ou visiter notre site internet à <http://www.dewalt.com>.

- **Ne pas utiliser le scanner mural portatif en milieu déflagrant, en présence par exemple de poussières, gaz ou liquides inflammables.** Les radars muraux portatifs peuvent produire des étincelles qui pourraient enflammer toute émanation ou poussière ambiante.
- **Utiliser le scanner mural portatif uniquement avec les blocs-piles DEWALT spécialement conçus à cet effet.** L'utilisation de tout autre bloc-piles comporte des risques d'incendie.
- **Entreposer le scanner mural portatif hors de la portée des enfants et de toute autre personne non familière avec cet appareil.** Ces outils peuvent être dangereux entre des mains inexpérimentées.
- **Ne pas démonter le scanner mural portatif.** Il ne comporte à l'intérieur aucune pièce réparable par l'utilisateur.
- **Ne pas retirer ou abîmer les étiquettes d'avertissement.**
- **Le scanner mural portatif doit rester en contact avec la surface du mur pendant toute la durée du balayage.**
- **Pour optimiser l'utilisation du scanner mural portatif, il est nécessaire de lire et suivre les instructions d'utilisation.**
- **Ne pas coller d'autocollants sur les plaques signalétiques de la zone du capteur à l'arrière du scanner mural portatif.** Les autocollants métalliques particulièrement pourraient affecter la prise des mesures.

- **Avant de mettre le scanner mural portatif en marche, s'assurer que la surface postérieure n'est pas humide.** L'essuyer le cas échéant avec un chiffon sec avant de scanner.
- **Ne pas l'exposer à des températures ou variations de températures extrêmes. En cas de larges variations de températures, laisser l'appareil s'ajuster à la température ambiante avant de le mettre en marche.** Les températures et variations de température extrêmes peuvent altérer l'affichage et la précision de l'outil.
- **L'électricité statique peut également provoquer la détection inexacte de fils électriques.**

**⚠️ AVERTISSEMENT : ne pas exposer le scanner mural portatif ou son bloc-pile à une chaleur excessive comme celle du soleil, d'un feu ou autre.**

**⚠️ AVERTISSEMENT : toute modification non autorisée par le fabricant pourra annuler le droit de l'utilisateur de se servir de cet appareil.**

**⚠️ AVERTISSEMENT : ne pas se fier uniquement au capteur pour localiser les éléments sous des surfaces scannées.** Dans certaines circonstances, le scanner pourra ne pas identifier tous les objets ou leur emplacement exact. Utiliser d'autres sources d'informations pour localiser ces éléments avant de percer toute surface. Ces sources additionnelles peuvent inclure des plans de construction, des points d'entrée visibles de tuyaux ou de fils électriques muraux dans les sous-sols par exemple, ainsi que les pratiques standards d'espacement des montants de 40 cm (16 po) et 60 cm (24 po).

**⚠️ AVERTISSEMENT : prendre systématiquement des précautions pour clouer, couper, ou percer les plafonds, murs ou sols pouvant contenir des câblages ou des tuyaux en surface.** Les câblages neutralisés, inactifs, protégés ne seront pas détectés

comme des fils sous tension. Se rappeler que les montants ou les solives sont normalement espacés de 40 cm (16 po) or 60 cm (24 po) et d'une largeur de 38 mm (1-1/2 po). Faire attention aux objets plus rapprochés ou d'une largeur différente. Couper systématiquement le courant avant de commencer à travailler à proximité de fils électriques. Fermer aussi les sources de gaz et d'eau courante.

**⚠️ AVERTISSEMENT : pour réduire tout risque de chocs électriques, couper systématiquement le courant avant de commencer à travailler à proximité de fils électriques.** Les câblages protégés par du métal ou dans des tubes métalliques ne seront pas détectés. Prendre des précautions extrêmes dans ces cas-là ou chaque fois que des fils CA sous tension sont présents. Tester le fonctionnement CA en le détectant sur un bloc d'alimentation connu avant toute prise de mesures.

**⚠️ AVERTISSEMENT : les fils sous tension à une profondeur supérieure à 50,8 mm (2 po) de la surface, dans des tubes plastiques, derrière des murs longitudinaux en contreplaqué ou des revêtements muraux métalliques, les câbles alimentés en courant CC ou les fils de télécommunication ou de systèmes informatiques pourront ne pas être détectés.** Les fils inactifs pourront être détectés comme des objets métalliques.

**⚠️ AVERTISSEMENT : ne pas utiliser l'outil pour détecter du courant CA dans des fils non isolés, exposés ou volants.** Ne pas utiliser comme substitut à un voltmètre.

**⚠️ AVERTISSEMENT : les valeurs de détection pourront être compromises par certaines conditions ambiantes.** Cela inclut la proximité d'équipement produisant des champs magnétiques et électromagnétiques importants, d'humidité, de matériaux de construction métalliques, de matériaux d'isolation à base de feuilles d'aluminium ou de papiers muraux ou carreaux d'isolation électrique. L'utilisation de systèmes tels réseaux sans fils, systèmes UMTS, radars, mâts de transmission ou microondes peuvent influencer la prise des mesures.

**⚠ATTENTION : ne pas l'utiliser sur des humains ou des animaux.** Cet appareil n'a pas été conçu pour être utilisé sur des humains ou des animaux et pose des risques de dommages corporels.

**⚠ATTENTION : après utilisation, ranger le scanner mural portatif sur son côté, sur une surface stable, là où il ne pourra ni faire trébucher ni faire chuter quelqu'un.** Certains outils équipés d'un large bloc-piles peuvent tenir à la verticale sur celui-ci, mais manquent alors de stabilité.

- L'étiquette apposée sur votre outil peut inclure les symboles suivants. Les symboles et leur définition sont indiqués ci-après :
 

V.....volts	A..... ampères
Hz.....hertz	W..... watts
min .....minutes	~ ou AC ..... courant alternatif
— ou DC....courant continu	⊞ ou AC/DC... courant alternatif
⚠.....classe I fabrication (mis à la terre)	⊞ ou AC/DC... courant alternatif ou continu
□.....fabrication classe II (double isolation)	n <sub>0</sub> ..... vitesse à vide n..... vitesse nominale
.../min .....par minute	⊕ ..... borne de terre
IPM.....impacts par minute	⚠..... symbole d'avertissement
BPM.....battements par minute	r/min..... tours par minute
sfpm .....pieds linéaires par minute (plpm)	SPM (FPM)..... fréquence par minute

## Détection au travers de surfaces particulières

### PAPIER PEINT

Le scanner mural portatif fonctionnera normalement sur des murs recouverts de papiers peints ou de tissus, à moins que ces matériaux soient des feuilles métalliques, contiennent des fibres métalliques ou soient encore humides.

### MURS DE LATTES RECOUVERTES DE PLÂTRE

À cause de l'épaisseur inégale du plâtre, il pourra s'avérer difficile de localiser les montants. Il pourra être plus facile d'identifier des têtes de clous métalliques dans les montants. Si le plâtre est renforcé d'un grillage métallique, le scanner mural portatif ne pourra pas détecter de façon fiable des matériaux encastrés derrière lui.

### MURS ET PLAFONDS TEXTURÉS OU ACOUSTIQUES

Pour scanner un mur ou un plafond avec une surface inégale, placez un carton sur la surface et scannez par dessus le carton.

### PARQUETS, SOUS-PLANCHERS EN BOIS ET PLACOPLÂTRES SUR CONTREPLAQUÉ

À cause de l'épaisseur inégale de ces matériaux, il pourra s'avérer difficile de détecter un montant ou une solive de bois. Il pourra être plus facile de détecter les clous métalliques maintenant les matériaux aux montants ou solives.

### MOQUETTE

Le scanner mural portatif ne pourra pas détecter les montants ou les solives au travers de la moquette. Il pourra être plus facile de détecter les clous métalliques maintenant les matériaux aux montants ou solives.

**REMARQUE :** la détection de la profondeur et la précision pourra varier en fonction de l'humidité, du contenu du matériau, de la texture et la peinture du mur.

## NORMES

- Cet appareil numérique de Classe B est conforme aux normes canadiennes ICES-003.
- Cet appareil est conforme au paragraphe 15 du règlement du FCC. Son utilisation est sujette aux deux conditions suivantes :
  1. Ce dispositif ne doit pas causer d'interférences nuisibles;
  2. Ce dispositif doit accepter toute interférence reçue, y compris toute interférence pouvant causer un fonctionnement indésirable.

**REMARQUE :** cet équipement a été testé et jugé conforme aux limites propres aux appareils numériques de Classe B, conformément au Paragraphe 15 du règlement du FCC. Ces limites sont destinées à offrir une protection raisonnable contre les interférences nuisibles d'une installation résidentielle. Cet équipement produit, utilise et peut émaner des ondes radiofréquences et, s'il n'est pas installé et utilisé conformément aux directives du fabricant, peut causer des interférences nuisibles aux communications radio. En fonction des installations réalisées, il n'est cependant pas garanti que toute interférence soit exclue. Si cet équipement cause des interférences nuisibles à toute réception radio ou télévision, ce qui peut être déterminé en allumant et éteignant l'équipement, l'utilisateur est encouragé à tenter de corriger ces interférences en prenant l'une ou plusieurs des mesures suivantes :

- Réorienter l'antenne de réception ou en changer l'emplacement;
- Augmenter la distance entre l'équipement et le récepteur;
- Brancher l'équipement à une prise située sur un circuit différent de celui sur lequel le récepteur est connecté;
- Contacter le détaillant ou consulter un technicien radio/télé qualifié.

## Consignes de sécurité importantes propres à tous les blocs-piles

Pour commander un bloc-piles de recharge, s'assurer d'inclure son numéro de catalogue et sa tension. Consulter le tableau en dernière

page de ce manuel pour connaître les compatibilités entre chargeurs et blocs-piles.

Le bloc-piles n'est pas totalement chargé d'usine. Avant d'utiliser le bloc-piles et le chargeur, lire les consignes de sécurité ci-dessous. Puis suivre la procédure de charge indiquée.

## LIRE TOUTES LES CONSIGNES

- **Ne pas recharger ou utiliser un bloc-piles en milieu déflagrant, en présence, par exemple, de poussières, gaz ou liquides inflammables.** Le fait d'insérer ou retirer un bloc-piles de son chargeur pourrait causer l'inflammation de poussières ou d'émanations.
- **NE JAMAIS forcer l'insertion d'un bloc-piles dans un chargeur. NE modifier un bloc-piles d'AUCUNE façon pour le faire rentrer dans un chargeur incompatible, car il pourrait se briser et causer des dommages corporels graves.** Consulter le tableau en dernière page de ce manuel pour connaître les compatibilités entre chargeurs et blocs-piles.
- Recharger les blocs-piles exclusivement dans des chargeurs DEWALT.
- **NE PAS** éclabousser le bloc-piles ou l'immerger dans l'eau ou dans tout autre liquide.
- **Ne pas entreposer ou utiliser l'appareil et le bloc-piles en présence de températures ambiantes pouvant excéder 40 °C (105 °F) (comme dans des hangars ou des bâtiments métalliques l'été).**

**⚠AVERTISSEMENT :** risques d'incendie. Ne jamais tenter d'ouvrir le bloc-piles pour quelque raison que ce soit. Si le boîtier du bloc-piles est fissuré ou endommagé, ne pas l'insérer dans un chargeur. Ne pas écraser, laisser tomber, ou endommager les blocs-piles. Ne pas utiliser un bloc-piles ou un chargeur qui a reçu un choc violent, ou si

*l'appareil est tombé, a été écrasé ou endommagé de quelque façon que ce soit (p. ex. percé par un clou, frappé d'un coup de marteau, piétiné). Les blocs-piles endommagés doivent être renvoyés à un centre de réparation pour y être recyclés.*

**⚠️ AVERTISSEMENT : risques d'incendie. Au moment de ranger ou transporter le bloc-piles, s'assurer qu'aucun objet métallique n'entre en contact avec les bornes à découvert du bloc-piles.**

*Par exemple, éviter de placer un bloc-piles dans un tablier, une poche, une boîte à outils ou un tiroir, etc. contenant des objets tels que des clous, des vis, des clés, etc. **Le fait de transporter des bloc-piles comporte des risques d'incendie, car les bornes des piles pourraient entrer, par inadvertance, en contact avec des objets conducteurs, tels que : clés, pièces de monnaie, outils ou autres.** La réglementation sur les produits dangereux (Hazardous Material Regulations) du département américain des transports interdit, en fait, le transport des piles pour le commerce ou dans les avions (ex : dans les bagages enregistrés ou à main) À MOINS qu'elles ne soient correctement protégées contre tout court-circuit. Aussi lors du transport individuel de piles, s'assurer que leurs bornes sont bien protégées et isolées de tout matériau pouvant entrer en contact avec elles et provoquer un court-circuit.*

#### **CONSIGNES DE SÉCURITÉ PROPRES AUX PILES AU LITHIUM-ION (Li-Ion)**

- **Ne pas incinérer le bloc-piles même s'il est sévèrement endommagé ou complètement usagé, car il pourrait exploser et causer un incendie.** Pendant l'incinération des blocs-piles au lithium-ion, des vapeurs et matières toxiques sont dégagées.
- **En cas de contact du liquide de la pile avec la peau, rincer immédiatement au savon doux et à l'eau.** En cas de contact oculaire, rincer l'œil ouvert à l'eau claire une quinzaine de minutes ou jusqu'à ce que l'irritation cesse. Si des soins médicaux s'avéraient nécessaires, noter que l'électrolyte de la pile est composé d'un mélange de carbonates organiques liquides et de sels de lithium.

- **Le contenu des cellules d'une pile ouverte peut causer une irritation respiratoire.** En cas d'inhalation, exposer l'individu à l'air libre. Si les symptômes persistent, consulter un médecin.

**⚠️ AVERTISSEMENT : risques de brûlure.** Le liquide de la pile peut s'enflammer s'il est exposé à des étincelles ou à une flamme.

#### **Le sceau SRPRC<sup>MC</sup>**

Le sceau SRPRC<sup>MC</sup> (Société de recyclage des piles rechargeables au Canada) apposé sur une pile au nickel-cadmium, à hydrure métallique de nickel ou au lithium-ion (ou un bloc-piles) indique que les coûts de recyclage de ces derniers en fin d'utilisation ont déjà été réglés par DEWALT. Dans certaines régions, la mise au rebut ou aux ordures municipales des piles au nickel-cadmium, à l'hydrure métallique de nickel ou au lithium-ion, est illégale ; le programme de SRPRC constitue donc une solution pratique et écologique.

La SRPRC<sup>MC</sup>, en collaboration avec DEWALT et d'autres utilisateurs de piles, a mis sur pied des programmes aux États-Unis et au Canada pour faciliter la collecte des piles au nickel-cadmium, à l'hydrure métallique de nickel ou au lithium-ion usagées. Aidez-nous à protéger l'environnement et à conserver nos ressources naturelles en renvoyant les piles au nickel-cadmium, à l'hydrure métallique de nickel ou au lithium-ion usagées à un centre de réparation autorisé DEWALT ou chez votre détaillant afin qu'elles y soient recyclées. On peut en outre se renseigner auprès d'un centre de recyclage local pour connaître d'autres sites les acceptant.

SRPRC<sup>MC</sup> est une marque déposée de la Société de recyclage des piles rechargeables au Canada.



## **Directives de sécurité importantes propres à tous les chargeurs de piles**

**CONSERVER CES INSTRUCTIONS** : ce manuel contient des directives de sécurité et d'utilisation importantes propres aux chargeurs de piles.

- Avant d'utiliser le chargeur, lire toute consigne et tout avertissement apposés sur le chargeur, le bloc-piles et le produit utilisant le bloc-piles.

**⚠ AVERTISSEMENT** : risques de chocs électriques. Ne laisser aucun liquide pénétrer dans le chargeur, des chocs électriques pourraient en résulter.

**⚠ ATTENTION** : risques de brûlure. Pour réduire tout risque de dommages corporels, ne recharger que des piles rechargeables DEWALT. Tout autre type de piles pourrait exploser et causer des dommages corporels et matériels.

**AVIS** : sous certaines conditions, lorsque le chargeur est connecté au bloc d'alimentation, des matériaux étrangers pourraient court-circuiter le chargeur. Les corps étrangers conducteurs tels que (mais pas limité à) poussières de rectification, débris métalliques, laine d'acier, feuilles d'aluminium, ou toute accumulation de particules métalliques doivent être maintenus à distance des orifices du chargeur. Débrancher systématiquement le chargeur lorsque le bloc-piles n'y est pas inséré. Débrancher systématiquement le chargeur avant tout entretien.

**⚠ AVERTISSEMENT** :

- **NE PAS tenter de charger de bloc-piles avec des chargeurs autres que ceux décrits dans ce manuel.** Le chargeur et son bloc-piles ont été conçus tout spécialement pour fonctionner ensemble.
- **Ces chargeurs n'ont pas été conçus pour une utilisation autre que recharger les blocs-piles rechargeables DEWALT.**

Toute autre utilisation comporte des risques d'incendie, de chocs électriques ou d'électrocution.

- **Protéger le chargeur de la pluie ou de la neige.**
- **Tirer sur la fiche plutôt que sur le cordon pour débrancher le chargeur.** Cela permet de réduire les risques d'endommager la fiche ou le cordon d'alimentation.
- **S'assurer que le cordon est protégé de manière à ce que personne ne marche ni ne trébuche dessus, ou à ce qu'il ne soit ni endommagé ni soumis à aucune tension.**
- **N'utiliser une rallonge qu'en cas de nécessité absolue.** L'utilisation d'une rallonge inadéquate comporte des risques d'incendie, de chocs électriques ou d'électrocution.
- **Pour utiliser le chargeur à l'extérieur, utiliser une rallonge conçue à cet effet.** L'utilisation d'une rallonge conçue pour l'extérieur réduit les risques de chocs électriques.
- **Pour la sécurité de l'utilisateur, utiliser une rallonge de calibre adéquat (AWG, American Wire Gauge [calibrage américain normalisé des fils électriques]).** Plus le calibre est petit, et plus sa capacité est grande. Un calibre 16, par exemple, a une capacité supérieure à un calibre 18. L'usage d'une rallonge de calibre insuffisant causera une chute de tension qui entraînera perte de puissance et surchauffe. Si plus d'une rallonge est utilisée pour obtenir une certaine longueur, s'assurer que chaque rallonge présente au moins le calibre de fil minimum. Le tableau ci-dessous illustre les calibres à utiliser selon la longueur de rallonge et l'intensité nominale indiquée sur la plaque signalétique. En cas de doute, utiliser le calibre suivant. Plus le calibre est petit, plus la rallonge peut supporter de courant.

Calibres minimaux des rallonges						
Intensité (en ampères)		volts	Longueur totale de cordon en metres (pieds)			
			120V	7,6 (25)	15,2 (50)	30,5 (100)
		240V	15,2 (50)	30,5 (100)	61,0 (200)	91,4 (300)
Supérieur à	Inférieur à	AWG				
0	6		18	16	16	14
6	10		18	16	14	12
10	12		16	16	14	12
12	16		14	12	Non recommandé	

- **Ne poser aucun objet sur le chargeur. Ne pas mettre le chargeur sur une surface molle qui pourrait en bloquer la ventilation et provoquer une surchauffe interne.** Éloigner le chargeur de toute source de chaleur. Le chargeur dispose d'orifices d'aération sur le dessus et le dessous du boîtier.
- **Ne pas le faire fonctionner avec un cordon d'alimentation ou une fiche endommagée.**
- **Ne pas utiliser le chargeur s'il a reçu un coup, fait une chute ou a été endommagé de quelque façon que ce soit.** Le ramener dans un centre de réparation agréé.
- **Ne pas démonter le chargeur. Pour tout service ou réparation, le rapporter dans un centre de réparation agréé.** Le fait de le réassembler de façon incorrecte comporte des risques de chocs électriques, d'électrocution et d'incendie.
- **Débrancher le chargeur du secteur avant tout entretien. Cela réduira tout risque de chocs électriques.** Le fait de retirer le bloc-piles ne réduira pas ces risques.
- **NE JAMAIS tenter de connecter 2 chargeurs ensemble.**

- **Le chargeur a été conçu pour être alimenté en courant électrique domestique standard de 120 volts. Ne pas tenter de l'utiliser avec toute autre tension.** Cela ne s'applique pas aux chargeurs de postes mobiles.

## Chargeurs

Votre outil fonctionne avec un chargeur DEWALT. S'assurer de bien lire toutes les directives de sécurité avant toute utilisation du chargeur. Consulter le tableau à l'arrière de ce manuel pour vous informer de la compatibilité entre chargeurs et blocs-piles.

## Procédure de charge (Fig. 1)

1. Branchez le chargeur dans la prise appropriée avant d'y insérer le bloc-piles.
2. Insérez le bloc-piles (A) dans le chargeur, comme illustré en figure 1, en vous assurant qu'il y est correctement calé. Le voyant rouge (charge) clignotera de façon continue indiquant que le cycle de chargement a commencé.
3. En fin de charge, le voyant rouge restera ALLUMÉ de façon continue. Le bloc-piles est alors complètement chargé et peut être utilisé ou laissé dans le chargeur.

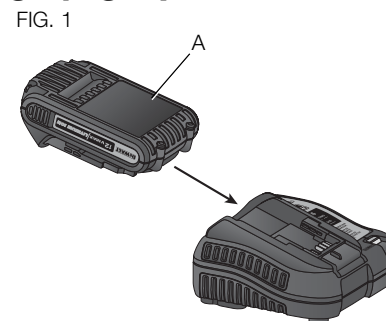

## Fonctionnement du voyant

### DCB106



### DCB107, DCB112

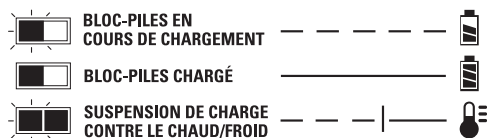

## Fonctionnement du voyant

### FONCTION DE SUSPENSION DU BLOC-PILES CHAUD/FROID

#### DCB107, DCB112

Les chargeurs DCB107 et DCB112 sont équipés d'une fonction de suspension de charge contre le chaud/froid. Lorsque le chargeur détecte un bloc-piles chaud, il suspend automatiquement le chargement du bloc-piles jusqu'à son refroidissement. Lorsque le chargeur détecte un bloc-piles froid, il suspend automatiquement le chargement du bloc-piles jusqu'à son réchauffement.

Le voyant rouge continuera de clignoter, mais un voyant jaune s'illuminera pendant l'opération. Le voyant jaune s'éteint lorsque le chargeur reprend procédure de charge normale.

#### LAISSER LE BLOC-PILES DANS LE CHARGEUR

Le chargeur et son bloc-piles peuvent rester connectés, le voyant du chargeur affichant alors Bloc-piles chargé.

**BLOCS-PILES FAIBLES** : les blocs-piles faibles continueront de fonctionner, mais il faudra s'attendre à un rendement moindre.

**BLOCS-PILES DÉFECTUEUX** : ce chargeur ne pourra recharger un bloc-piles défectueux. Le chargeur indiquera qu'un bloc-piles est défectueux en refusant de s'allumer ou en affichant bloc-piles ou chargeur défectueux.

**REMARQUE** : cela pourra aussi indiquer un problème avec le chargeur.

## Installation murale

### DCB107, DCB112

Ces chargeurs ont été conçus pour une installation murale ou pour être posés sur une table ou une surface de travail.

Pour une fixation murale, installez le chargeur à proximité d'une prise électrique. Fixez soigneusement le chargeur au mur à l'aide de vis à placoplâtre d'au moins 25,4 mm (1 po) de long. Vissez-les dans le bois en laissant une longueur d'environ 5,5 mm (7/32 po) exposée.

## Remarques importantes concernant le chargement

1. Pour augmenter la durée de vie du bloc-piles et optimiser son rendement, le recharger à une température ambiante de 18 ° à 24 °C (65 °F à 75 °F). NE PAS recharger le bloc-piles à une température inférieure à + 4,5 °C (+ 40 °F) ou supérieure à + 40,5 °C (+ 105 °F). C'est important pour prévenir tout dommage sérieux au bloc-piles.
2. Le chargeur et son bloc-piles peuvent devenir chauds au toucher pendant la charge. C'est normal et ne représente en aucun cas une défaillance du produit. Pour faciliter le refroidissement du bloc-piles après utilisation, éviter de laisser le chargeur ou le bloc-piles dans un local où la température ambiante est élevée comme dans un hangar métallique ou une remorque non isolée.
3. Si le bloc-piles ne se recharge pas correctement :



- a. Vérifier le bon fonctionnement de la prise en y branchant une lampe ou tout autre appareil électrique.
  - b. Vérifier que la prise n'est pas contrôlée par un interrupteur qui coupe le courant lorsqu'on éteint les lumières.
  - c. Déplacer le chargeur et le bloc-piles dans un local où la température ambiante se trouve entre environ 18 ° et 24 °C (65 °F et 75 °F).
  - d. Si le problème persiste, amener l'outil, le bloc-piles et son chargeur dans un centre de réparation local.
4. Recharger le bloc-piles lorsqu'il ne produit plus assez de puissance pour effectuer un travail qu'il faisait facilement auparavant. NE PAS CONTINUER à l'utiliser dans ces conditions. Suivre la procédure de charge. Si nécessaire, il est aussi possible de recharger un bloc-piles partiellement déchargé sans effet nuisible sur le bloc-piles.
  5. Les corps étrangers conducteurs tels que (mais pas limité à) poussières de rectification, débris métalliques, laine d'acier, feuilles d'aluminium, ou toute accumulation de particules métalliques doivent être maintenus à distance des orifices du chargeur. Débrancher systématiquement le chargeur lorsque le bloc-piles n'y est pas inséré. Débrancher systématiquement le chargeur avant tout entretien.
  6. Ne pas congeler ou immerger le chargeur dans l'eau ou tout autre liquide.

**⚠AVERTISSEMENT :** risques de chocs électriques. Ne laisser aucun liquide pénétrer dans le chargeur, des chocs électriques pourraient en résulter.

**⚠ATTENTION :** ne jamais tenter d'ouvrir le bloc-piles pour quelque raison que ce soit. Si le boîtier plastique du bloc-piles est brisé ou fissuré, le retourner dans un centre de réparation pour y être recyclé.

### Recommandations de stockage

1. Le lieu idéal de rangement est un lieu frais et sec, à l'abri de toute lumière solaire directe et de toute température excessive.

2. Pour un stockage prolongé, il est recommandé d'entreposer le bloc-piles pleinement chargé dans un lieu frais et sec, hors du chargeur pour optimiser les résultats.

**REMARQUE :** les blocs-piles ne devraient pas être entreposés complètement déchargés. Il sera nécessaire de recharger le bloc-piles avant réutilisation.

## CONSERVER CES CONSIGNES POUR UTILISATION ULTÉRIEURE

### DESCRIPTION (Fig. 2)

**⚠AVERTISSEMENT :** ne pas modifier le scanner mural portatif ni aucun de ses composants, car cela pose des risques de dommages corporels ou matériels.





- A. Bloc-piles au lithium-ion 12 V max\*
- B. Poignée
- C. Roulettes
- D. Zone du capteur
- E. Axe d'alignement
- F. Affichage
- G.  Interrupteur marche/arrêt
- H.  Boutons flèche gauche/haut
- I.  Bouton OK
- J.  Boutons flèche droit/bas
- K.  Bouton du menu principal

FIG. 2



### USAGE PRÉVU

Le scanner mural portatif a été conçu pour aider à localiser les matériaux encastrés sous la surface d'un mur. Il peut être utilisé sur des surfaces comme les cloisons sèches, le contreplaqué, les panneaux OSB, les carreaux de céramique et le béton.

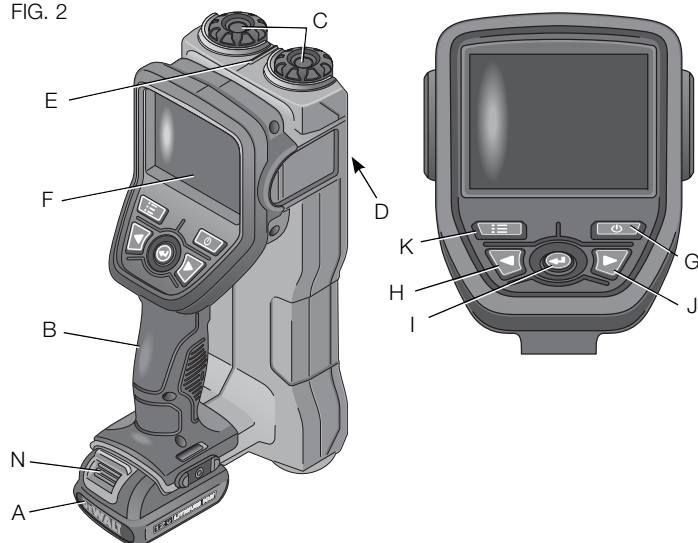
Les matériaux encastrés détectables comprennent : le bois, les métaux ferreux et non ferreux, le plastique et les fils sous tension (non blindés). Le scanner mural portatif a été conçu pour être utilisé à l'intérieur exclusivement.

Veuillez lire le guide d'utilisation dans son entier avant d'utiliser le scanner mural portatif.

Le scanner mural portatif est un outil de professionnel. NE PAS le laisser à la portée des enfants. Une supervision est nécessaire auprès de tout utilisateur non expérimenté.

### Crochet de ceinture (Fig. 3) (accessoire en option)

**⚠ AVERTISSEMENT :** pour réduire tout risque de dommages corporels graves, NE PAS suspendre l'outil au-dessus de la tête, ou suspendre des objets au crochet de ceinture. Suspendre le crochet de ceinture de l'outil **UNIQUEMENT** à une ceinture porte-outils.

**⚠ AVERTISSEMENT :** pour réduire tout risque de dommages corporels graves, s'assurer que la vis (L) maintenant le crochet de ceinture est bien resserrée.

**IMPORTANT :** pour rattacher ou remplacer le crochet de ceinture, utiliser systématiquement la vis (L) fournie à cet effet.

Le crochet de ceinture (M) peut être rattaché de l'un ou l'autre côté de l'outil à l'aide seulement de la vis (L) fournie, pour accommoder un gaucher ou un droitier. Si vous ne désirez pas utiliser le crochet, il peut être complètement retiré de l'outil.

Pour déplacer le crochet de ceinture, retirez la vis (L) le maintenant en place puis réassemblez-le sur le côté opposé.

FIG. 3

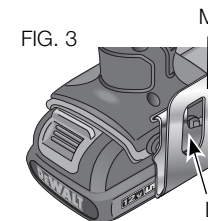

### UTILISATION

#### Installation et retrait du bloc-piles (Fig. 4)

**REMARQUE :** s'assurer que le bloc-piles est complètement chargé.

Pour installer le bloc-piles (A) dans la poignée de l'outil, alignez le bloc-piles sur les rails dans la poignée de l'outil et faites-le glisser fermement en place puis vérifiez qu'il ne s'en détachera pas.

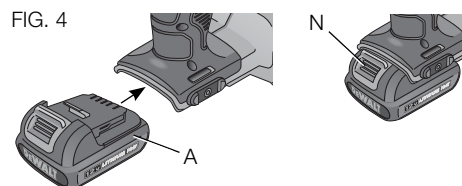

Pour retirer le bloc-piles de l'outil, poussez sur le bouton de libération (N) et tirez fermement le bloc-piles hors de la poignée de l'outil. Insérez-le dans son chargeur comme décrit dans la section appropriée de ce manuel.

## **Instruction de démarrage (Fig. 2)**

### **MISE EN MARCHÉ/ARRÊT**

1. Pour mettre le scanner mural portatif en marche, maintenez appuyé 0,5 seconde l'interrupteur marche/arrêt (G). **Assurez-vous que l'appareil est à au moins 150 mm (6 po) du mur à la mise en marche et que la surface arrière n'est pas obstruée par les mains ou des objets.**
2. Pour arrêter le scanner mural portatif, maintenez appuyé 2 secondes l'interrupteur marche/arrêt (G).

Le scanner mural portatif s'arrêtera également automatiquement après 15 minutes d'inactivité.

### **CONFIGURATION INITIALE**

Appuyez sur l'interrupteur (G), pour mettre le scanner mural portatif en marche.

La première fois que le scanner mural portatif sera mis sous tension, il vous sera demandé de choisir une langue et un type de construction.

1. Appuyez alors sur le bouton flèche droit/bas (J) ou le bouton flèche gauche/haut (H) pour mettre en surbrillance Anglais, Espagnol ou Français.

2. Appuyez sur le bouton OK (I) pour confirmer la sélection.
3. Appuyez sur le bouton flèche droit/bas (J) ou le bouton flèche gauche/haut (H) pour mettre en surbrillance le type de construction. Les options comprennent Montant résidentiel/bois, Montant commercial/acier, ou Béton.

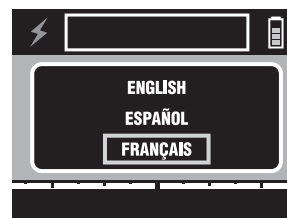

4. Appuyez sur le bouton OK (I) pour confirmer la sélection. La langue et le type de construction seront enregistrés. Ces paramètres pourront plus tard être changés dans le menu. Reportez-vous à la section Options menu de ce **guide d'utilisation pour plus d'informations.**
5. Pour initialiser le scanner mural portatif, assurez-vous que l'appareil est à l'arrêt, hors de la surface murale et que rien, mains ou objets, ne se trouve sur la surface arrière. Appuyez sur le bouton OK (I) pour compléter le processus d'initialisation.

**Français**



### OPÉRATIONS FONDAMENTALES

Le scanner mural portatif identifie les matériaux encastrés sous la surface d'un mur en deux étapes.

Au cours du premier passage sur la surface murale, un mappage des données de pré-scannage se fait. Le scanner mural portatif détectera et calibrera automatiquement tout matériau encastré sous la surface du mur. Lorsque la direction de balayage sera inversée, le scanner mural portatif affichera les matériaux encastrés identifiés.

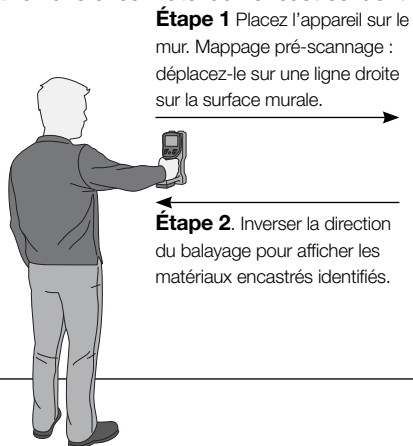

**Étape 1** Placez l'appareil sur le mur. Mappage pré-scannage : déplacez-le sur une ligne droite sur la surface murale.

**Étape 2.** Inverser la direction du balayage pour afficher les matériaux encastrés identifiés.

Le scanner mural portatif peut analyser une section de mur entre 0,3 et 3 mètres (1 et 9,8 pieds).

Le processus de mappage des données de pré-scannage peut commencer dans n'importe quelle direction. Le scanner mural portatif passera automatiquement à l'affichage des matériaux encastrés lorsque la direction initiale du balayage sera inversée.

Le scanner mural portatif peut être utilisé aussi bien verticalement que horizontalement.

### PROCESSUS DE SCANNAGE

1. L'écran ci-dessous indiquera lorsque le scanner mural portatif sera prêt pour un nouveau balayage.

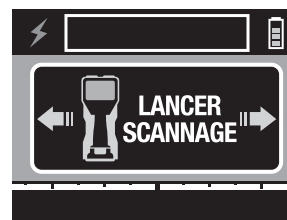

2. Placez le scanner mural portatif sur le mur puis recommencez à scanner.
3. Déplacez le scanner mural portatif le long de la surface murale sur une ligne droite. L'écran ci-dessous apparaîtra pour indiquer que le mappage des données de pré-scannage est en cours.

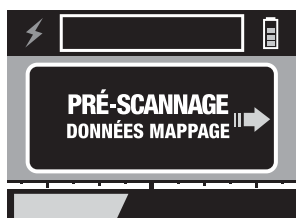

4. Le scanner mural portatif a une portée de scannage de 3 mètres (9,8 pieds) de mur. La barre de mémoire jaune se remplira indiquant la portée de scannage disponible utilisée. Alors que l'on se rapprochera de la limite, la barre de mémoire deviendra rouge.

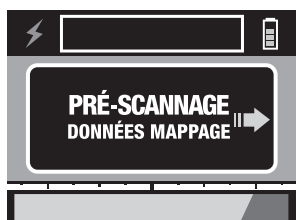

5. Inversez la direction de scannage pour lire les données du mappage. L'écran d'affichage principal ci-dessous apparaîtra.

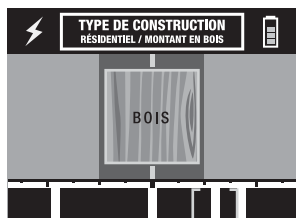

Veillez à ce que les roulettes restent en contact avec la surface murale pendant toute la durée du mappage de données de pré-scannage et de balayage.

### ÉCRAN D'AFFICHAGE PRINCIPAL

L'écran d'affichage principal contient différentes sections d'informations.

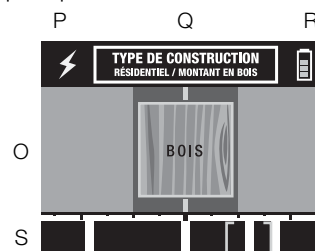

- O. Fenêtre principale de scannage
- P. Indication de fils sous tension
- Q. Type de construction
- R. Témoin de charge du bloc-piles
- S. Barre graphique

### Fenêtre principale de scannage

La fenêtre principale de scannage (O) affichera une représentation graphique des matériaux encastrés identifiés sous la surface du mur. Les matériaux encastrés identifiables comprennent : le bois, les métaux ferreux et non ferreux et le plastique.





Le scanner mural portatif peut aussi détecter la présence d'éléments métalliques (tels vis ou clous à cloisons sèches) dans un montant en bois lorsque Montant résidentiel/bois est sélectionné comme type de construction. Lorsqu'un élément métallique est détecté dans un montant en bois, il sera indiqué comme suit :

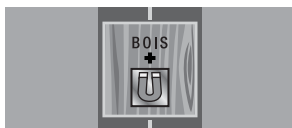

Scannez à différentes hauteurs pour localiser les éléments métalliques.

**REMARQUE :** le détecteur de métal se trouve sur la partie inférieure de l'appareil.

#### Indication de fils sous tension

Lorsque le scanner mural portatif se trouve à proximité d'un fil sous tension, l'icône d'éclair clignotera.

**REMARQUE :** si une ligne électrique n'est pas sous tension ou protégée par une conduite métallique, elle ne sera pas détectée comme fil sous tension. Le scanner mural portatif pourra détecter le métal ou le plastique du fil.

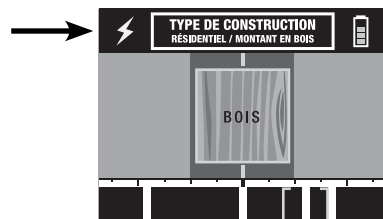

#### Type de construction

Le Type de construction approprié pour chaque application peut être sélectionné dans le menu. Les options comprennent : Montant résidentiel/bois, Montant commercial/acier, ou béton. La sélection du type de construction la plus proche de l'application permettra d'améliorer la précision de détection des matériaux encastrés.



#### Témoin de charge du bloc-piles

L'affichage du scanner mural portatif possède un témoin de charge (R) fait de quatre segments jaunes indiquant le niveau de charge du bloc-piles de 12 V max\*. Lorsque le niveau de charge du bloc-pile atteint la limite minimale d'utilisation, le dernier segment du témoin de charge devient rouge et le bloc-piles doit être rechargé.



**REMARQUE :** le témoin de charge indique seulement le niveau de charge du bloc-piles. Il ne donne aucune indication quant au fonctionnement de l'appareil. Son propre fonctionnement pourra aussi varier en fonction des composants produit, de la température et de l'application d'utilisation.

#### Barre graphe

La barre graphe (S) sur la partie inférieure de l'écran d'affichage principal offre un contexte macro du nombre de matériaux encastrés décelés lors du processus de mappage des données de pré-scannage.



La position actuelle du scanner mural portatif est indiquée par les crochets et la zone ombrée.

Lorsque les crochets atteignent la partie la plus à gauche ou à droite de la barre graphe, cela indique la fin des données de mappage du processus de pré-scannage. À ce stade, la fenêtre principale de scannage (O) deviendra, elle aussi, sombre.

La barre graphe peut être utile pour indiquer dans quelle direction déplacer le scanner mural portatif pour identifier des matériaux encastrés additionnels sous la surface murale.

### **Messages d'erreur**

#### **BALAYAGE TROP RAPIDE**

Lorsque la vitesse de balayage excède la vitesse maximum de traitement du scanner mural portatif, le message d'erreur ci-dessous s'affiche.



Retirez alors le scanner mural portatif du mur.

Lorsque l'écran « Lancer scannage » apparaît sur l'affichage, placez le scanner mural portatif sur le mur et recommencez à scanner.

#### **BALAYAGE TROP LENT**

Lorsque la vitesse de balayage est inférieure à la vitesse de traitement minimum du scanner mural portatif, le message d'erreur suivant s'affiche.

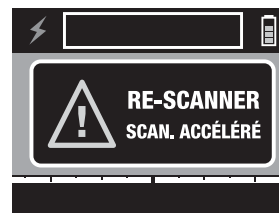

Retirez alors le scanner mural portatif du mur.

Lorsque l'écran « Lancer scannage » apparaît sur l'affichage, placez le scanner mural portatif sur le mur et recommencez à scanner.

#### **PILE FAIBLE**

Lorsque le bloc-piles de 12 V max\* arrive en fin de charge, le message d'erreur suivant s'affiche.

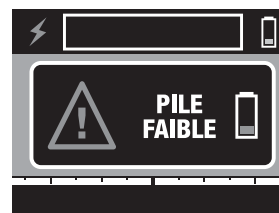

Rechargez ou remplacez alors le bloc-piles de 12 V max\*.

### CONTACT PERDU AVEC LA SURFACE MURALE

Lorsque le scanner mural portatif perd contact avec la surface murale, le message d'erreur suivant s'affiche.



Retirez alors le scanner mural portatif du mur.

Lorsque l'écran « Lancer scannage » apparaît sur l'affichage, placez le scanner mural portatif sur le mur et recommencez à scanner.

### DISTANCE MAXIMUM EXCÉDÉE

Le scanner mural portatif a une portée maximum de balayage de 3 mètres (9,8 pieds). Lors du mappage pré-scan, si la distance à scanner excède la distance maximum, le message d'erreur suivant s'affiche.



Retirez alors le scanner mural portatif du mur.

Lorsque l'écran « Lancer scannage » apparaît sur l'affichage, placez le scanner mural portatif sur le mur et recommencez à scanner.

### Options menu (Fig. 2)

Appuyez sur le bouton menu (K) pour afficher les options menu.

**REMARQUE** : à tout moment, on peut appuyer sur le bouton menu pour naviguer vers le niveau précédent.

1. Appuyez sur le bouton flèche droit/bas (J) ou le bouton flèche gauche/haut (H) pour mettre en surbrillance les options menu.

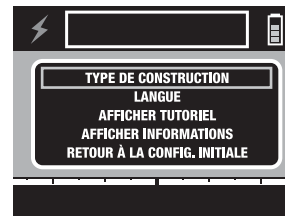

2. Appuyez sur le bouton OK (I) pour confirmer la sélection.

### TYPE DE CONSTRUCTION

1. Appuyez sur le bouton flèche droit/bas (J) ou le bouton flèche gauche/haut (H) pour mettre en surbrillance le type de construction. Les options comprennent Montant résidentiel/bois, Montant commercial/acier, et Béton.
2. Appuyez sur le bouton OK (I) pour confirmer la sélection.

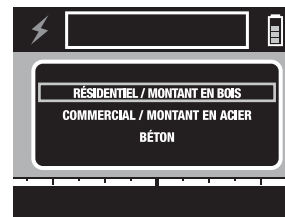



### SÉLECTION DE LA LANGUE

1. Appuyez sur le bouton flèche droit/bas (J) ou le bouton flèche gauche/haut (H) pour mettre en surbrillance Anglais, Espagnol ou Français.



2. Appuyez sur OK (I) pour confirmer la sélection.

### AFFICHER TUTORIEL

Le scanner mural portatif comprend un tutoriel avec des conseils pratiques d'utilisation.

Une fois le tutoriel complété, le scanner mural portatif retournera au menu principal.

### AFFICHAGE DE LA VERSION

Le scanner mural portatif affichera la version du logiciel.

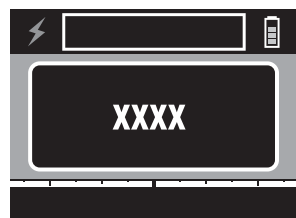

- Appuyez sur le bouton OK (I) pour quitter.

### RETOUR À LA CONFIGURATION INITIALE

**AVIS :** retourner à la configuration de base supprimera la configuration présente et restaurera les paramètres usine.

1. Appuyez sur le bouton flèche droit/bas (J) ou le bouton flèche gauche/haut (H) pour mettre en surbrillance OUI ou NON.

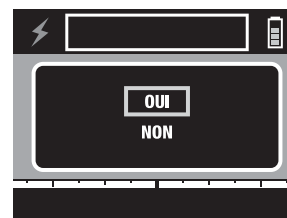

2. Appuyez sur le bouton OK (I) pour confirmer la sélection.
3. Si OUI est choisi, le scanner mural portatif demandera de reconfirmer le rétablissement des paramètres usines par défaut. Assurez-vous que l'appareil se trouve à au moins 6 pieds du mur et que sa surface postérieure n'est pas obstruée par les mains ou des objets. Appuyez alors sur le bouton flèche droit/bas (J) ou le bouton flèche gauche/haut (H) pour mettre en surbrillance OUI ou NON.

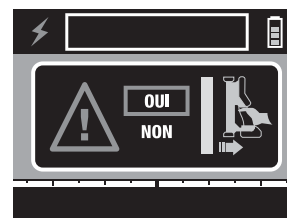

4. Appuyez sur le bouton OK (I) pour confirmer la sélection.

### Conseils d'utilisation

- Utilisez systématiquement un bloc-piles au Lithium ion de 12 V max.\* DEWALT.
- Assurez-vous que la pile DEWALT fonctionne correctement. Si le témoin de charge du bloc-piles (R) sur l'écran d'affichage principal ne possède qu'un segment rouge allumé, la pile doit être rechargée.
- Scannez à la fois horizontalement et verticalement pour obtenir un mappage complet des matériaux encastrés sous la surface du mur.
- Pour situer des éléments métalliques dans des montants en bois, tels des clous ou des vis à cloisons sèches, scannez à différentes hauteurs.
- Scannez uniformément sans soulever l'appareil de la surface du mur.
- Scannez systématiquement LENTEMENT pour optimiser la sensibilité.
- Ne touchez pas la surface à balayer avec la main ou toute autre partie du corps, car cela interférerait avec le scannage.
- Reportez-vous aux plans de construction, aux sorties visibles de câblage ou tuyauterie et aux techniques de construction. Les montants sont normalement espacés de 40 cm (6 po) ou 60 cm (24 po) et larges de 38 mm (1-1/2 po). Les portes et les fenêtres sont souvent construites avec des montants et des linteaux plus rapprochés.
- Évitez de scanner au travers de surfaces murales ayant une densité inégale comme les moquettes sur feutre, du plâtre, ou des lattes, excessivement épais, des murs fraîchement peints ou des revêtements muraux métalliques.
- Évitez de porter des bijoux comme les bagues ou les montres. Le métal pourrait causer des détections erronées.
- Protégez l'appareil de l'humidité et du plein soleil.

- Ne placez aucun autocollant, décalcomanie, aucune peinture ou plaque signalétique, particulièrement en métal, sur la zone du capteur à l'arrière de l'appareil.

### MAINTENANCE

#### Entretien

**⚠AVERTISSEMENT :** *expulser tout débris ou poussière à l'aide d'un jet d'air sec et propre au moins une fois par semaine. Pour réduire tout risque de lésions oculaires, porter systématiquement une protection oculaire homologuée ANSI Z87.1 pour effectuer tout entretien.*

**⚠AVERTISSEMENT :** *ne jamais utiliser de solvants ou tout autre produit chimique décapant pour nettoyer les parties non métalliques de l'outil. Ces produits chimiques pourraient attaquer les matériaux plastiques utilisés. Utiliser un chiffon humide et un savon doux. S'assurer qu'aucun liquide ne pénètre dans l'outil; ne jamais immerger aucune partie de l'outil dans un liquide.*

#### NETTOYAGE DU CHARGEUR

**⚠AVERTISSEMENT :** *risques de chocs électriques. Débrancher le chargeur de la prise de courant alternatif avant tout entretien. Éliminer toute saleté ou graisse de la surface externe du chargeur à l'aide d'un chiffon ou d'une brosse non-métallique douce. Ne pas utiliser d'eau ou aucun nettoyant liquide.*

#### Guide de dépannage

PROBLÈME	CAUSE PROBABLE	SOLUTION
L'appareil refuse de démarrer	<ul style="list-style-type: none"> <li>• L'appareil est privé d'alimentation</li> </ul>	<ul style="list-style-type: none"> <li>• Assurez-vous que le bloc-piles de 12 V max* est complètement chargé</li> <li>• Enclenchez complètement le bloc-piles de 12 V max* dans la poignée</li> </ul>

PROBLÈME	CAUSE PROBABLE	SOLUTION
L'appareil n'affiche pas les matériaux encastrés, mais affiche « Mappage des données de pré-scannage en cours »	<ul style="list-style-type: none"> <li>Le processus de mappage de la zone de scannage est en cours</li> </ul>	<ul style="list-style-type: none"> <li>Reportez-vous à la section de ce guide d'utilisation intitulée : <b>Processus de scannage</b></li> </ul>
Réception fréquente de l'erreur : « Contact perdu »	<ul style="list-style-type: none"> <li>Besoin de réinitialiser</li> </ul>	<ul style="list-style-type: none"> <li>Retirer l'appareil du mur. Lorsque l'écran « Lancer scannage » apparaît sur l'affichage, appuyer sur le bouton OK (I). S'assurer que l'appareil est à l'arrêt, hors de la surface murale et que rien, mains ou objets, ne se trouve sur la surface arrière. Appuyer sur le bouton OK (I) pour compléter le processus d'initialisation.</li> </ul>

PROBLÈME	CAUSE PROBABLE	SOLUTION
Aucun matériau encastré détecté ou difficultés à détecter les matériaux encastrés.	<ul style="list-style-type: none"> <li>La zone de mappage est trop étroite</li> <li>Difficultés à scanner sous des surfaces particulières</li> </ul>	<ul style="list-style-type: none"> <li>Effectuez un mappage d'une zone plus vaste</li> <li>Scannez lentement</li> <li>Scannez sur une ligne droite</li> <li>Reportez-vous à la section de ce guide d'utilisation intitulée : <b>Détection au travers de surfaces particulières</b></li> <li>Scannez dans les deux directions, verticale et horizontale</li> <li>S'assurer que l'appareil est à au moins 150 mm (6 po) du mur avant de le mettre en marche</li> </ul>
Difficultés à détecter le métal	<ul style="list-style-type: none"> <li>Les objets métalliques sont à une profondeur trop importante</li> </ul>	<ul style="list-style-type: none"> <li>Scannez à la fois horizontalement et verticalement. La sensibilité au métal augmente alors que les objets métalliques sont parallèles au capteur. <b>REMARQUE :</b> le détecteur de métal se trouve sur la partie inférieure de l'appareil.</li> </ul>

PROBLÈME	CAUSE PROBABLE	SOLUTION
Détection métallique apparemment erronée	<ul style="list-style-type: none"> <li>Des objets métalliques comme les bijoux sont trop proches de la zone du capteur</li> </ul>	<ul style="list-style-type: none"> <li>Retirez les bijoux et scannez à nouveau</li> </ul>
Difficultés à scanner à proximité de portes ou fenêtres	<ul style="list-style-type: none"> <li>Les montants double ou triple sont courants à proximité des portes ou des fenêtres</li> </ul>	<ul style="list-style-type: none"> <li>Effectuez la détection sur les bords externes</li> </ul>
La zone de tension détectée est plus large qu'anticipé	<ul style="list-style-type: none"> <li>Des charges statiques peuvent être présentes sur la surface murale</li> </ul>	<ul style="list-style-type: none"> <li>Scannez une zone plus petite</li> <li>Fermez le circuit électrique et identifiez plutôt des fils métalliques</li> <li>Placez votre main libre sur le mur pour décharger l'électricité statique</li> </ul>

PROBLÈME	CAUSE PROBABLE	SOLUTION
La tension électrique n'est pas détectée sur des zones où elle était attendue	<ul style="list-style-type: none"> <li>Les fils sont recouverts d'un tube métallique</li> <li>Les fils sont à une profondeur supérieure à 76 mm (3 po)</li> <li>Les fils sont inactifs.</li> <li>Impossibilité de scanner des surfaces particulières</li> </ul>	<ul style="list-style-type: none"> <li>Vérifiez les métaux identifiés dans la fenêtre de scannage pour identifier le tube métallique</li> <li>Branchez un objet dans la prise murale pour vérifier que le circuit est sous tension</li> <li>Reportez-vous à la section de ce guide d'utilisation intitulée : <b>Détection au travers de surfaces particulières</b></li> </ul>
Matériaux inattendus détectés	<ul style="list-style-type: none"> <li>Matériaux ou éléments de l'autre côté du mur</li> </ul>	<ul style="list-style-type: none"> <li>Inspecter l'autre côté du mur et éliminer tout élément de sa surface.</li> <li>Vérifier que le type de construction sélectionné est le plus proche de l'application.</li> </ul>
Message d'erreur reçu : Trop rapide	<ul style="list-style-type: none"> <li>Balayage trop rapide</li> </ul>	<ul style="list-style-type: none"> <li>Scannez lentement</li> </ul>
Message d'erreur reçu : Contact perdu avec la surface	<ul style="list-style-type: none"> <li>Le scanner mural portatif a été soulevé de la surface murale</li> </ul>	<ul style="list-style-type: none"> <li>Effectuez à nouveau le mappage et le scannage de la zone</li> </ul>

PROBLÈME	CAUSE PROBABLE	SOLUTION
Impossible d'obtenir un axe central	<ul style="list-style-type: none"> <li>Le mur est épais ou dense</li> </ul>	<ul style="list-style-type: none"> <li>Reportez-vous à la section de ce guide d'utilisation intitulée : <b>Détection au travers de surfaces particulières</b></li> </ul>
L'écran se fige ou ne s'allume pas	<ul style="list-style-type: none"> <li>Le logiciel est figé</li> </ul>	<ul style="list-style-type: none"> <li>Insérer un petit objet (l'extrémité d'un trombone par exemple) dans le bouton de réinitialisation. Le bouton de réinitialisation est situé sur la surface arrière, sous l'étiquette. Il y a un cercle sur l'étiquette indiquant la position du bouton de réinitialisation</li> </ul>

### Accessoires

**⚠ AVERTISSEMENT :** *puisque les accessoires autres que ceux offerts par DEWALT n'ont pas été testés avec ce produit, leur utilisation pourrait s'avérer dangereuse. Pour réduire le risque de blessures, utiliser exclusivement les accessoires DEWALT recommandés avec le présent produit.*

Les accessoires recommandés pour cet outil sont vendus séparément au centre de service de votre région. Pour obtenir de l'aide concernant l'achat d'un accessoire, communiquer avec DEWALT Industrial Tool Co., 701 East Joppa Road, Towson, MD 21286 aux États-Unis; composer le 1 800 433-9258 (1 800 4-DEWALT) ou visiter notre site Web : [www.dewalt.com](http://www.dewalt.com).

### ACCESSOIRES RECOMMANDÉS

Veillez contacter DEWALT Industrial Tool Co., 701 East Joppa Road, Towson, MD 21286, ou appeler 1 800 433-9258 (1 800 4-DEWALT) ou vous rendre sur notre site [www.dewalt.com](http://www.dewalt.com).

### Réparations

Le bloc-piles, le chargeur et le scanner mural portatif ne sont pas réparables. Le chargeur, le bloc-piles ou le scanner mural portatif ne comporte aucune pièce réparable.

Pour assurer la SÉCURITÉ et la FIABILITÉ du produit, les réparations, l'entretien et les réglages doivent être réalisés (cela comprend l'inspection et le remplacement du balai) par un centre de réparation en usine DEWALT, un centre de réparation agréé DEWALT ou par d'autres techniciens qualifiés. Toujours utiliser des pièces de rechange identiques.

### CARACTÉRISTIQUES TECHNIQUES

Source de courant	Bloc-pile au lithium-ion DEWALT 12 V max*
Durée d'opération	Environ 4 heures
Voyant de charge du bloc-piles	Oui
Température d'emploi (opération)	de -5 °C à 45 °C (de 23 °F à 113 °F)
Température d'emploi (stockage)	de -32 °C à 50 °C (de -25 °F à 122 °F)
Scan au travers de	Cloisons sèches, contreplaqué, panneaux OSB, carreaux de céramique et béton
Matériaux encastrés détectés	Bois, métaux ferreux et non ferreux, plastique et fils sous tension (non blindés)
Profondeur maximum de détection du bois	38 mm (1,5 po)

Profondeur maximum de détection des métaux non ferreux	76 mm (3 po)
Profondeur maximum de détection des métaux ferreux	76 mm (3 po)
Profondeur maximum de détection du plastique	76 mm (3 po)
Profondeur maximum de détection des fils sous tension	76 mm (3 po)
Espace minimum présumé entre les matériaux encastrés	102 mm (4 po)
Précision	12,7 mm (1/2 po)
Type d'affichage	LCD couleur, 88,9 mm (3,5 po)
Résolution d'affichage	320x240 pixels
Sélection de la langue	Anglais, Espagnol, Français

### **Registre en ligne**

Merci pour votre achat. Enregistrez dès maintenant votre produit:

- **RÉPARATIONS SOUS GARANTIE:** cette carte remplie vous permettra de vous prévaloir du service de réparations sous garantie de façon plus efficace dans le cas d'un problème avec le produit.
- **CONFIRMATION DE PROPRIÉTÉ:** en cas de perte provoquée par un incendie, une inondation ou un vol, cette preuve de propriété vous servira de preuve auprès de votre compagnie d'assurances.
- **SÉCURITÉ:** l'enregistrement de votre produit nous permettra de communiquer avec vous dans l'éventualité peu probable de l'envoi d'un avis de sécurité régi par la loi fédérale américaine de la protection des consommateurs.

Registre en ligne à [www.dewalt.com/register](http://www.dewalt.com/register).

### **Garantie limitée de trois ans**

DEWALT réparera, sans frais, tout produit défectueux causé par un défaut de matériel ou de fabrication pour une période de trois ans à compter de la date d'achat. La présente garantie ne couvre pas les pièces dont la défectuosité a été causée par une usure normale ou l'usage abusif de l'outil. Pour obtenir de plus amples renseignements sur les pièces ou les réparations couvertes par la présente garantie, visiter le site [www.dewalt.com](http://www.dewalt.com) ou composer le 1 800 433-9258 (1 800 4-DEWALT). Cette garantie ne s'applique pas aux accessoires et ne vise pas les dommages causés par des réparations effectuées par un tiers. Cette garantie confère des droits légaux particuliers à l'acheteur, mais celui-ci pourrait aussi bénéficier d'autres droits variant d'un état ou d'une province à l'autre.

En plus de la présente garantie, les outils DEWALT sont couverts par notre :

#### **CONTRAT D'ENTRETIEN GRATUIT D'UN AN**

DEWALT entretiendra l'outil et remplacera les pièces usées au cours d'une utilisation normale et ce, gratuitement, pendant une période d'un an à compter de la date d'achat.

#### **CONTRAT D'ENTRETIEN GRATUIT DE DEUX ANS SUR LES BLOC-PILES DEWALT**

DC9071, DC9091, DC9096, DC9280, DC9360, DC9180, DCB120, DCB127, DCB201, DCB203 et DCB207

#### **CONTRAT D'ENTRETIEN GRATUIT DE TROIS ANS SUR LES BLOC-PILES DEWALT**

DCB200, DCB204, DCB205

### BLOCS-PILES DEWALT

La garantie de ce produit sera annulée si le bloc-piles a été altéré de quelque façon que ce soit. DEWALT ne peut être tenu responsable de tout dommage corporel causé par l'altération du produit et pourra poursuivre toute fraude en matière de garantie dans toute l'étendue permise par la loi.

### GARANTIE DE REMBOURSEMENT DE 90 JOURS

Si l'acheteur n'est pas entièrement satisfait, pour quelque raison que ce soit, du rendement de l'outil électrique, du laser ou de la cloueuse DEWALT, celui-ci peut le retourner, accompagné d'un reçu, dans les 90 jours à compter de la date d'achat pour obtenir un remboursement intégral, sans aucun problème.

**AMÉRIQUE LATINE :** cette garantie ne s'applique aux produits vendus en Amérique latine. Pour ceux-ci, veuillez consulter les informations relatives à la garantie spécifique présente dans l'emballage, appeler l'entreprise locale ou consulter le site Web pour les informations relatives à cette garantie.

**REPLACEMENT GRATUIT DES ÉTIQUETTES D'AVERTISSEMENT :** si les étiquettes d'avertissement deviennent illisibles ou sont manquantes, composer le 1 800 433-9258 (1 800 4-DEWALT) pour en obtenir le remplacement gratuit.

**DCT419** HAND HELD WALL SCANNER

**⚠ WARNING** TO REDUCE THE RISK OF INJURY, USER MUST READ INSTRUCTION MANUAL. UNDER CERTAIN CIRCUMSTANCES, SCANNER MAY NOT IDENTIFY ALL OBJECTS OR THE EXACT LOCATION OF OBJECTS.

**⚠ ADVERTENCIA** PARA EL MANEJO SEGURO LEA EL MANUAL DE INSTRUCCIONES. ES POSIBLE QUE BAJO CERTAS CIRCUNSTANCIAS, EL ESCÁNER NO SEA CAPAZ DE IDENTIFICAR TODOS LOS OBJETOS O LA UBICACIÓN EXACTA DE LOS OBJETOS.

**⚠ AVERTISSEMENT** À TITRE PRÉVENTIF, LIRE LE GUIDE, DANS CERTAINES CIRCUNSTANCES, LE SCANNER POURRA NE PAS IDENTIFIER TOUS LES OBJETS OU LEUR EMPLACEMENT EXACT.

This device complies with part 15 of the FCC rules. Operation is subject to the following two conditions: (1) This device may not cause harmful interference, and (2) This device must accept any interference received, including interference that may cause undesired operation.

DEWALT INDUSTRIAL TOOL CO., BALTIMORE, MD 21286 USA  
FOR SERVICE INFORMATION, CALL 1-800-4-DEWALT www.DEWALT.com

ALWAYS USE WITH DEWALT BATTERIES.  
EL PRODUCTO SE DEBERÁ EMPLEAR  
SOLAMENTE CON BATERÍAS DEWALT.  
UTILISER  
SEULEMENT AVEC  
DES PILES DEWALT.

Français

### Definiciones: Normas de seguridad

Las siguientes definiciones describen el nivel de gravedad de cada palabra de señal. Lea el manual y preste atención a estos símbolos.

**▲ PELIGRO:** Indica una situación de peligro inminente que, si no se evita, provocará **la muerte o lesiones graves**.

**▲ ADVERTENCIA:** Indica una situación de peligro potencial que, si no se evita, **podría provocar la muerte o lesiones graves**.

**▲ ATENCIÓN:** Indica una situación de peligro potencial que, si no se evita, **posiblemente** provocaría **lesiones leves o moderadas**.

**AVISO:** Se refiere a una práctica **no relacionada a lesiones corporales** que de no evitarse **puede** resultar en **daños a la propiedad**.

SI TIENE ALGUNA DUDA O ALGÚN COMENTARIO SOBRE ÉSTA U OTRA HERRAMIENTA DEWALT, LLÁMENOS AL NÚMERO GRATUITO: **1-800-4-DEWALT (1-800-433-9258)**.



**ADVERTENCIA:** Para reducir el riesgo de lesiones, lea el manual de instrucciones.

### Instrucciones importantes sobre seguridad

- Lea estas instrucciones.
- Conserve estas instrucciones.
- Obedezca todas las advertencias.
- Siga todas las instrucciones.

- Utilice únicamente los aditamentos y accesorios especificados por el fabricante.
- Realice el mantenimiento con personal calificado. Se requiere servicio cuando el aparato haya sido dañado de alguna manera, el aparato haya estado expuesto a la lluvia o la humedad, no funcione normalmente o se haya caído.

### GUARDE TODAS LAS ADVERTENCIAS E INSTRUCCIONES PARA FUTURA REFERENCIA

#### Seguridad en el área de trabajo

- Mantenga el área de trabajo limpia y bien iluminada.** Las áreas en desorden u oscuras pueden provocar accidentes.
- Mantenga alejados a los niños y a las personas circundantes mientras utiliza un escáner de pared portátil.** Las distracciones pueden ocasionar que pierda el control.

#### Seguridad personal

- Manténgase alerta, esté atento a lo que hace y use el sentido común cuando utilice un escáner de pared portátil. No maneje un escáner de pared portátil cuando esté cansado o bajo los efectos de drogas, alcohol o medicamentos.** Un momento de falta de atención cuando se maneja el escáner de pared portátil puede ocasionar lesiones corporales graves.
- No intente extender las manos demasiado. Mantenga un apoyo firme sobre el piso y conserve el equilibrio en todo momento.** Esto permite un mejor control del escáner de pared portátil en situaciones inesperadas.



- c) **Vístase debidamente. No se ponga ropa suelta o joyas. Mantenga el pelo, la ropa y los guantes alejados de las piezas en movimiento.** La ropa suelta, las joyas y el pelo largo pueden quedar atrapados en las piezas en movimiento.

### **Uso y mantenimiento**

- a) **Cuando no utilice el escáner de pared portátil guárdelo fuera del alcance de los niños y no permita que lo utilicen personas que no estén familiarizadas con él o con estas instrucciones.** Los escáneres de pared portátiles son peligrosos en manos de personas no capacitadas.
- b) **Use el escáner de pared portátil, los accesorios y las brocas de la herramienta etc., conforme a estas instrucciones, teniendo en cuenta las condiciones de trabajo y el trabajo que vaya a realizarse.** El uso del escáner de pared portátil para operaciones que no sean las previstas puede ocasionar una situación peligrosa.

### **Uso y mantenimiento de las herramientas con baterías**

- a) **Recárguelas solamente con el cargador especificado por DEWALT.** Un cargador que sea adecuado para un tipo de batería puede ocasionar un riesgo de incendio si se utiliza con otra batería.
- b) **Cuando no se esté utilizando la unidad de batería, manténgala alejada de otros objetos de metal, como los clips, monedas, llaves, clavos, tornillos u otros objetos pequeños de metal que pueden hacer una conexión de un terminal a otro.** El provocar un cortacircuito en los terminales de la batería puede causar quemaduras o un incendio.
- c) **En condiciones de abuso, el líquido puede salirse de la batería, evite el contacto. Si se produce un contacto de forma accidental, enjuague con agua. Si el líquido entra en**

**contacto con los ojos, busque atención médica.** El líquido que sale de la batería puede causar irritación o quemaduras.

### **Información de seguridad para los escáneres radares portátiles**

**⚠ADVERTENCIA: No desmonte ni modifique el escáner de pared portátil. No contiene piezas que el usuario pueda reparar.** Si necesita ayuda, contacte con DEWALT en el 1-800-4-DEWALT (1-800-433-9258) o visite <http://www.dewalt.com> en Internet.

- **No utilice el escáner de pared portátil en atmósferas explosivas, como ambientes donde haya polvo, gases o líquidos inflamables.** Los escáneres de pared portátiles originan chispas que pueden inflamar el polvo o gases.
- **El escáner de pared portátil debería usarse únicamente con baterías DEWALT designadas específicamente.** El uso de cualquier otro tipo de batería puede causar incendios.
- **Guarde el escáner de pared portátil fuera del alcance de los niños y otras personas no capacitadas.** Las herramientas son peligrosas en manos de personas no capacitadas.
- **No desmonte el escáner de pared portátil.** No contiene piezas que el usuario pueda reparar.
- **No quite ni desfigure las etiquetas de advertencia.**
- **El escáner de pared portátil debe permanecer en contacto con la superficie de la pared durante el escaneo completo.**
- **El funcionamiento óptimo del escáner de pared portátil es posible solamente cuando se leen y se siguen las instrucciones de funcionamiento.**
- **No ponga pegatinas o placas en el área del sensor en la parte de atrás del escáner de pared portátil.** Especialmente las pegatinas de metal podrían afectar los resultados de medición.

- **Antes de encender el escáner de pared portátil, asegúrese de que su superficie trasera no esté húmeda.** Si es necesario, límpiela con un paño seco antes de escanear.
- **No la exponga a temperaturas extremas o variaciones de temperatura.** En caso de grandes variaciones de temperatura, deje que la unidad se ajuste a la temperatura ambiente antes de encenderla. La temperatura extrema y las variaciones de temperatura pueden afectar la pantalla y la precisión de la herramienta.
- **La electricidad estática puede llevar a una detección inexacta de cables eléctricos.**

**⚠ADVERTENCIA:** No exponga el escáner de pared portátil o la batería a un calor excesivo como el sol, el fuego, etc.

**⚠ADVERTENCIA:** Las modificaciones no autorizadas por el fabricante pueden anular la autoridad del usuario para operar este dispositivo.

**⚠ADVERTENCIA:** No debe dependerse exclusivamente del detector para ubicar los objetos debajo de la superficie escaneada. Es posible que bajo ciertas circunstancias, el escáner no sea capaz de identificar todos los objetos o la ubicación exacta de los objetos. Utilice otras fuentes de información para ayudarle a ubicar los objetos antes de penetrar la superficie. Entre las fuentes adicionales se incluyen los planos de construcción, los puntos visibles de entrada de las tuberías y el cableado en las paredes, como en un sótano, y las prácticas estándares de espaciado de los pies derechos de 40 cm (16") y 60 cm (24").

**⚠ADVERTENCIA:** Debe siempre tener cuidado al clavar, cortar o perforar techos, paredes y pisos que puedan contener cableado o tuberías cerca de la superficie. Los cables protegidos, sin tensión no serán detectados como cables bajo tensión. Recuerde que los pies derechos o vigas normalmente están espaciados 40 cm (16") o 60 cm (24") entre sí y generalmente miden 38 mm (1,5") de ancho. Tenga cuidado si están más cerca o tienen una anchura diferente. Apague siempre la herramienta cuando esté trabajando

cerca de cables eléctricos. Además, cierre los suministros de gas y agua.

**⚠ADVERTENCIA:** Para reducir el riesgo de lesión y descarga eléctrica, corte siempre la corriente cuando trabaje cerca de cables eléctricos. Los cables blindados de metal o los que se encuentren en conductos de metal no serán detectados. Tenga mucho cuidado en estas circunstancias o cuando haya instalaciones eléctricas de CA cargadas. Compruebe la funcionalidad de la CA, détéctela en un suministro eléctrico bien conocido antes de la medición.

**⚠ADVERTENCIA:** No pueden ser detectados los cables con corriente a una profundidad mayor de 50,8 mm (2") de la superficie, en un conducto de plástico, detrás de un muro de cortante de contrachapado o revestimientos metálicos de paredes, cables que funcionan con CD o cables que se utilizan en sistemas de telecomunicaciones e informática. Los cables que no tienen corriente pueden detectarse como objetos metálicos.

**⚠ADVERTENCIA:** No utilice la herramienta para detectar el voltaje de CA en cables no aislados o expuestos. No lo utilice como sustituto de un voltímetro.

**⚠ADVERTENCIA:** Los valores de detección pueden verse afectados en ciertas condiciones ambientales. Entre ellas se incluyen la proximidad a otro equipo que produzca campos magnéticos o electromagnéticos fuertes, la humedad, materiales de construcción metálicos, materiales de aislamiento laminados de cinta metálica o papel pintado o azulejos conductores. El uso de sistemas transmisores tales como la red de área local inalámbrica (WLAN), UMTS, radar, postes de transmisión o microondas pueden influir en las mediciones.

**⚠ATENCIÓN:** No utilizar en seres humanos o animales. No debe utilizarse en seres humanos o animales ya que puede causar lesiones.

**⚠ATENCIÓN:** Cuando no se utilice, coloque el escáner de pared portátil de costado en una superficie estable en la que no provoque tropezones o caídas. Algunas herramientas con unidades de batería grandes permanecerán de forma vertical en la unidad de batería, pero pueden derribarse fácilmente.

- La etiqueta de su herramienta puede incluir los siguientes símbolos.

A continuación se indican los símbolos y sus definiciones:

V.....	voltios	A.....	amperios
Hz.....	hertz	W.....	vatios
min .....	minutos	~ o AC .....	corriente alterna
=== o DC ....	corriente directa	⋈ o AC/DC ....	corriente alterna o directa
Ⓜ.....	Construcción de Clase I (tierra)	n .....	velocidad nominal
Ⓜ.....	Construcción de Clase II (doble aislamiento)	n <sub>o</sub> .....	velocidad sin carga
.../min .....	por minuto	⊕.....	terminal de conexión a tierra
IPM .....	impactos por minuto	⚠.....	símbolo de advertencia de seguridad
sfpn .....	pies de superficie por minuto		
RPM .....	revoluciones por minuto		
BPM .....	golpes por minuto		
SPM .....	pasadas por minuto		

## **Detección a través de condiciones de superficie especiales**

### **PAPEL PINTADO**

El escáner de pared portátil funcionará normalmente en paredes cubiertas de papel pintado o tela, salvo que los materiales sean de cinta metálica, contengan fibras metálicas o estén todavía mojados después de su aplicación.

### **YESO Y LISTÓN**

Debido al grosor desigual del yeso, puede ser difícil ubicar los pies derechos. Puede ser más fácil identificar las cabezas de los clavos de metal de los pies derechos. Si el yeso se refuerza con una tela metálica, el escáner de pared portátil no podrá detectar con fiabilidad los materiales incrustados que se encuentren detrás.

### **PAREDES Y TECHOS TEXTURADOS O ACÚSTICOS**

Al escanear una pared o techo con una superficie desnivelada, ponga un cartón delgado en la superficie y escanee por encima del cartón.

### **REVESTIMIENTO DE PISOS DE MADERA, BAJO PISOS DE MADERA Y MURO SECO SOBRE CONTRACHAPADO**

Debido al grosor de estos materiales, puede resultar difícil detectar un pie derecho o viga de madera. Puede resultar más fácil detectar los clavos de metal que sujetan los materiales al pie derecho o viga.

### **ALFOMBRA**

El escáner de pared portátil no puede detectar pies derechos o vigas a través de la alfombra. Puede resultar más fácil detectar los clavos de metal que sujetan los materiales al pie derecho o viga.

**NOTA:** La profundidad y precisión de la detección pueden variar debido a la humedad, contenido de los materiales, textura de la pared y pintura.

### **Notificaciones regulatorias**

- Este aparato digital de la Clase B cumple con la norma canadiense ICES-003.
- Este dispositivo cumple con la sección 15 de las normas de la FCC. Su operación está sujeta a las siguientes dos condiciones:
  1. Este dispositivo no puede causar interferencia dañina, y
  2. Este dispositivo debe aceptar cualquier interferencia recibida, incluyendo interferencias que puedan provocar un funcionamiento indeseado.

**NOTA:** Este equipo ha sido probado y se ha encontrado que cumple con los límites establecidos para dispositivos digitales Clase B, en conformidad con la Parte 15 del Reglamento de la FCC. Estos límites están diseñados para ofrecer un nivel razonable de protección contra la interferencia dañina en instalaciones residenciales. Este equipo genera, utiliza y puede emitir energía de radiofrecuencia y, si no se instala y utiliza de acuerdo a las instrucciones proporcionadas, puede producir una interferencia dañina a la comunicación radial. Sin embargo, no existen garantías de que no ocurra interferencia alguna en una instalación en particular. Si este equipo produce interferencia dañina a su recepción radial y de televisión, lo que puede ser determinado al apagar y volver a encender el equipo, se pide al usuario que corrija la interferencia implementando una o más de las siguientes medidas:

- Cambie la orientación o el lugar donde está ubicada la antena receptora.
- Aumente el espacio que separa al equipo del receptor.
- Conecte el equipo a una toma de corriente que esté en un circuito diferente al circuito al que está conectado el receptor.
- Consulte con el concesionario o con un técnico de radio y televisión con experiencia que pueda ayudarle.

### **Instrucciones de seguridad importantes para todas las unidades de batería**

Cuando solicite unidades de batería de repuesto, no olvide indicar el número de catálogo y el voltaje. Consulte la tabla al final de este manual para ver la compatibilidad entre cargadores y unidades de batería.

La unidad de batería no viene completamente cargada de fábrica. Antes de usar la unidad de batería y el cargador, lea las siguientes instrucciones de seguridad, luego, siga los procedimientos de carga indicados.

#### **LEA TODAS LAS INSTRUCCIONES**

- **No cargue o use la batería en atmósferas explosivas, como en presencia de líquidos, gases o polvos inflamables.** Puede que al insertar o sacar la batería del cargador se inflamen el polvo o los gases.
- **NUNCA fuerce la unidad de batería para que entre en el cargador. NO modifique la unidad de batería en ninguna forma para que entre en un cargador no compatible, pues puede producir una ruptura en la unidad de batería y causar lesiones corporales graves.** Consulte la tabla al final de este manual para ver la compatibilidad entre baterías y cargadores.
- *Cargue las unidades de batería sólo en cargadores DEWALT.*
- **NO salpique con ni sumerja en agua u otros líquidos.**
- **No guarde ni use la herramienta y unidad de batería en lugares donde la temperatura pueda alcanzar o superar los 40 °C (105 °F), tales como cobertizos o construcciones de metal durante el verano).**

**⚠ADVERTENCIA:** Peligro de incendio. Nunca intente abrir la unidad de batería por ningún motivo. Si la caja exterior de la unidad de batería se triza o daña, no la introduzca en el cargador. No triture, deje caer o dañe la unidad de batería. No use una unidad de batería o un

cargador que haya sido golpeado, dejado caer, atropellado o dañado en cualquier forma (es decir, perforado por un clavo, golpeado con un martillo, pisado). Lleve sus unidades de batería dañadas a un centro de servicio para que sean recicladas.

**⚠ADVERTENCIA: Peligro de incendio. No guarde ni transporte la batería de manera que objetos metálicos puedan hacer contacto con los terminales expuestos de la batería.** Por ejemplo, no ponga la batería en delantales, bolsillos, cajas de herramientas, estuches de productos, cajones, etc., junto con clavos, tornillos, llaves, etc. **El transporte de baterías puede causar incendios si sus terminales inadvertidamente entran en contacto con materiales conductores como llaves, monedas, herramientas de mano y otros por el estilo.** El Reglamento sobre Materiales Peligrosos (HMR) del Ministerio de Transporte de los Estados Unidos actualmente prohíbe el transporte de baterías en el comercio o en aviones (es decir, embaladas en maletas y maletines de mano) A NO SER que estén debidamente protegidas contra cortocircuitos. Por lo tanto, cuando transporte baterías individuales, asegúrese de que sus terminales estén protegidos y debidamente aislados de materiales que pudieran entrar en contacto con ellos y causar un cortocircuito.

#### **INSTRUCCIONES DE SEGURIDAD ESPECÍFICAS PARA BATERÍAS DE IONES DE LITIO (Li-Ion)**

- **NO incinere la unidad de batería, aunque esté completamente dañada o descargada.** La unidad de batería puede explotar si se quema. Cuando se queman unidades de batería de iones de litio, se producen gases y materiales tóxicos.
- **Si el contenido de la batería entra en contacto con la piel, lave el área de inmediato con agua y un jabón suave.** Si el líquido de la batería entra en contacto con sus ojos, enjuáguelos con agua y los ojos abiertos por 15 minutos o hasta que cese la irritación. Si se requiere de asistencia médica, el electrolito de la batería está compuesto por una mezcla de carbonatos orgánicos líquidos y sales de litio.

- **El contenido de los elementos abiertos de la batería puede causar irritación en el tracto respiratorio.** Salga al aire fresco. Si los síntomas persisten, busque asistencia médica.

**⚠ADVERTENCIA: Peligro de quemaduras.** El líquido de la batería puede ser inflamable si se expone a chispas o llamas.

#### **El sello RBRC™**

El sello RBRC™ (Rechargeable Battery Recycling Corporation) en las baterías (o unidades de batería) de níquel cadmio, níquel e hidruro metálico o de iones de litio indica que el costo de reciclaje de estas baterías (o unidades de batería) al llegar al final de su vida de servicio ya ha sido pagado por DEWALT. En algunas áreas, es ilegal depositar baterías de níquel cadmio, níquel e hidruro metálico o de iones de litio gastadas en la basura o la corriente de residuos sólidos urbanos; el programa RBRC proporciona una alternativa ecológica. RBRC™, en cooperación con DEWALT y otros usuarios de baterías, han establecido programas en los Estados Unidos y Canadá para facilitar la recolección de baterías de níquel cadmio, níquel e hidruro metálico o de iones de litio gastadas. Al llevar sus baterías de níquel cadmio, níquel e hidruro metálico y de iones de litio gastadas a un centro de servicio autorizado por DEWALT o al minorista local para que sean recicladas, ayuda a proteger el medio ambiente y a conservar recursos naturales. También puede comunicarse con el centro de reciclaje de su localidad para mayor información sobre dónde llevar sus baterías gastadas.

RBRC™ es una marca comercial registrada de *Rechargeable Battery Recycling Corporation*.



## **Instrucciones importantes de seguridad para todos los cargadores de baterías**

**GUARDE ESTAS INSTRUCCIONES:** Este manual contiene instrucciones de seguridad y operación importantes para los cargadores de baterías.

- Antes de usar el cargador, lea todas las instrucciones y advertencias que se encuentren en el cargador, la unidad de batería y el producto que usa la unidad de batería.

**⚠ADVERTENCIA:** Peligro de descarga eléctrica. No permita que ningún líquido se introduzca en el cargador. Puede producir descargas eléctricas.

**⚠ATENCIÓN:** Peligro de quemaduras. Para reducir el riesgo de lesiones, sólo cargue baterías recargables marca DEWALT. Otros tipos de baterías pueden estallar y causar así lesiones corporales y daños.

**AVISO:** Bajo ciertas condiciones, cuando el cargador está enchufado a una toma de corriente, el cargador pueden hacer cortocircuito si entra en contacto con algún material ajeno. Los materiales ajenos conductores por naturaleza, tales como, pero sin limitarse a, el polvo del esmerilado, las virutas metálicas, la lana de acero, el papel de aluminio o cualquier acumulación de partículas metálicas deberían mantenerse alejados de las cavidades del cargador. Desenchufe siempre el cargador de la toma de corriente cuando no haya una unidad de batería en su cavidad. Desenchufe el cargador antes de intentar limpiarlo.

**⚠ ADVERTENCIA:**

- **NO intente cargar la unidad de batería con otros cargadores que no sean los descritos en este manual.** El cargador y la unidad de batería fueron específicamente diseñados para trabajar en conjunto.

- **Estos cargadores no fueron diseñados para ser utilizados para más que cargar las baterías recargables DEWALT.** Cualquier otro uso puede producir riesgo de incendios, descargas eléctricas o electrocución.
- **No exponga el cargador a la lluvia o a la nieve.**
- **Tire del enchufe y no del cable cuando desconecte el cargador.** De esta forma se reduce el riesgo de daño al enchufe y cable.
- **Asegúrese de que el cable no sea ubicado de manera que podría ser pisado, causar que alguien tropiece con él o ser expuesto a otro tipo de daños y desgastes.**
- **No use un alargador a menos que sea absolutamente necesario.** El uso de un alargador incorrecto podría producir riesgo de incendios, descargas eléctricas o electrocución.
- **Cuando opere un cargador en exteriores, use un cordón de extensión adecuado para exteriores.** El uso de un cordón para exteriores reduce el riesgo de descarga eléctrica.
- **Los hilos del alargador deben ser de un calibre apropiado (AWG o American Wire Gauge) para su seguridad.** Mientras menor sea el calibre del hilo, mayor la capacidad del cable. Es decir, un hilo calibre 16 tiene mayor capacidad que uno de 18. Un cable de un calibre insuficiente causará una caída en la tensión de la línea dando por resultado una pérdida de energía y sobrecalentamiento. Cuando se utilice más de un alargador para completar el largo total, asegúrese que los hilos de cada alargador tengan el calibre mínimo. La tabla siguiente muestra el tamaño correcto a utilizar, dependiendo de la longitud del cable y del amperaje nominal de la placa de identificación. Si tiene dudas sobre cuál calibre usar, use un calibre mayor. Cuanto más pequeño sea el número del calibre, más resistente será el cable.

Calibre mínimo para cables de alimentación						
Amperaje		Voltios	Largo total del cordón en metros (pies)			
		120 V	7,6 (25)	15,2 (50)	30,5 (100)	45,7 (150)
		240 V	15,2 (50)	30,5 (100)	61,0 (200)	91,4 (300)
Más de	No más de	AWG				
0	6		18	16	16	14
6	10		18	16	14	12
10	12		16	16	14	12
12	16		14	12	No recomendado	

- **No coloque ningún objeto encima del cargador ni coloque a este sobre una superficie blanda que pudiera bloquear las ranuras de ventilación y resultar en un calor interno excesivo.** Coloque el cargador en un lugar alejado de cualquier fuente de calor. El cargador se ventila a través de las ranuras que se encuentran en la parte superior e inferior de la caja protectora.
- **No opere el cargador si su cable o enchufe están dañados.**
- **No opere el cargador si ha recibido un golpe agudo, si se ha dejado caer o si ha sido dañado de alguna otra forma.** Llévelo a un centro de servicio autorizado.
- **No desarme el cargador; llévelo a un centro de servicio autorizado cuando deba ser reparado.** Si es reensamblado incorrectamente, puede causar descargas eléctricas, electrocución o incendios.
- **Desenchufe el cargador antes de intentar limpiarlo. Esto reducirá el riesgo de descargas eléctricas.** El retirar el paquete de baterías no reducirá este riesgo.
- **NUNCA** intente conectar 2 cargadores entre sí.

- **El cargador está diseñado para operar con una corriente eléctrica estándar residencial de 120 V. No intente usarlo con ningún otro voltaje.** Esto no aplica al cargador vehicular.

## Cargadores

Su herramienta utiliza un cargador DEWALT. Asegúrese de leer todas las instrucciones de seguridad antes de usar el cargador. Consulte la tabla al respaldo de este manual para ver la compatibilidad entre cargadores y las unidades de batería.

### Procedimiento de carga (Fig. 1)

1. Enchufe el cargador en una toma de corriente apropiada antes de insertar la unidad de batería.

FIG. 1

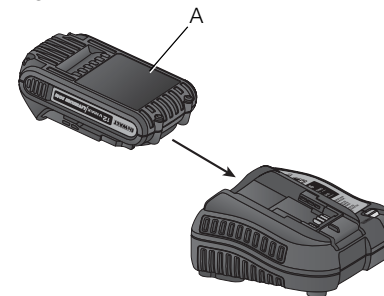

2. Inserte la unidad de batería (A) en el cargador, como se muestra en la Figura 1, comprobando que quede bien colocado dentro del mismo.

La luz roja (de carga) parpadeará continuamente para indicar que se ha iniciado el proceso de carga.

3. La luz roja se quedará ENCENDIDA continuamente cuando se haya completado el proceso de carga. La unidad estará entonces completamente cargada y podrá ser utilizada de inmediato o dejarse en el cargador.

## Operación de la luz indicadora

### DCB106



### DCB107, DCB112



## Indicadores de carga

### RETRASO POR PAQUETE CALIENTE/FRÍO

#### DCB107, DCB112

Los cargadores DCB107 y DCB112 tienen una función de retardo por batería caliente/fría. Cuando el cargador detecta una batería caliente, automáticamente retrasa la carga hasta que la batería se haya enfriado. Cuando el cargador detecta una batería fría, automáticamente retrasa la carga hasta que la batería se haya calentado.

La luz roja continuará parpadeando, pero la luz indicadora amarilla estará iluminada durante esta operación. La luz amarilla se apagará cuando el cargador reanuda proceso de carga normal.

### PERMANENCIA DE LA UNIDAD DE BATERÍA EN EL CARGADOR

El cargador y la unidad de batería pueden dejarse conectados con la luz del cargador indicando que la unidad está cargada.

**UNIDADES DE BATERÍA DESGASTADAS:** Las baterías desgastadas seguirán funcionando pero no debe esperarse que tengan capacidad para la misma cantidad de trabajo.

**UNIDADES DE BATERÍA DEFECTUOSAS:** Este cargador no cargará una unidad de batería defectuosa. El cargador indicará que la unidad de batería es defectuosa al no iluminarse o al indicar que existe un problema con la unidad o el cargador.

**NOTA:** Esto también puede significar que hay un problema con el cargador.

## Montaje en la pared

### DCB107, DCB112

Estos cargadores están diseñados para montarse en la pared o colocarse en posición vertical sobre una mesa o superficie de trabajo. Si se monta en la pared, ubicar el cargador al alcance de una toma de corriente. Montar el cargador firmemente utilizando tornillos para muro seco de un mínimo de 25,4 mm (1") de largo, atornillados en madera hasta una profundidad óptima dejando el tornillo expuesto aproximadamente 5,5 mm (7/32").

## Notas importantes sobre la carga

1. Se puede obtener una mayor duración y un mejor rendimiento si la unidad de batería se carga a una temperatura ambiente de 18–24 °C (65–75 °F). NO cargue la unidad de batería a una temperatura ambiental inferior a +4.5 °C (+40 °F) o superior a +40.5 °C (+105 °F). Esto es importante y evitará causar daños graves a la batería.
2. Puede que el cargador y la unidad de batería se calienten ligeramente durante el proceso de carga. Esto es normal y no representa ningún problema. Para facilitar el enfriamiento de la unidad de batería después del uso, evite colocar el cargador o la



unidad de batería en un lugar cálido, como un cobertizo metálico o un remolque sin aislamiento térmico.

3. Si la unidad de batería no se carga correctamente:
  - a. Verifique el funcionamiento de la toma enchufando una lámpara u otro aparato;
  - b. Revise que la toma de corriente no esté conectada a un interruptor de luz que corte la corriente cuando se corte la luz;
  - c. Mueva el cargador y la unidad de batería a un lugar donde la temperatura ambiental sea aproximadamente 18–24 °C (65–75 °F);
  - d. Si el problema de carga continúa, lleve la herramienta, unidad de batería y el cargador a su centro de servicio local.
4. La unidad de batería debería ser recargada cuando no sea capaz de producir suficiente potencia para trabajos que eran fácilmente realizados antes. NO CONTINÚE usándola bajo estas circunstancias. Siga el procedimiento de carga. También puede cargar una unidad de batería que haya sido usada parcialmente cuando lo desee, sin dañarla.
5. Los materiales ajenos conductores por naturaleza, tales como, pero sin limitarse a, el polvo del esmerilado, las virutas metálicas, la lana de acero, el papel de aluminio o cualquier acumulación de partículas metálicas deberían mantenerse alejados de las cavidades del cargador. Desenchufe siempre el cargador de la toma de corriente cuando no haya una unidad de batería en su cavidad. Desenchufe el cargador antes de intentar limpiarlo.
6. No congele ni sumerja el cargador en agua o cualquier otro líquido.

**⚠ADVERTENCIA:** Peligro de descarga eléctrica. No permita que ningún líquido se introduzca en el cargador. Puede producir descargas eléctricas.

**⚠ATENCIÓN:** Nunca intente abrir la unidad de batería por ningún motivo. Si la caja plástica de la unidad de batería se triza o rompe, llévela a un centro de servicio para su reciclaje.

### **Recomendaciones de almacenamiento**



1. El mejor lugar de almacenamiento es uno que sea fresco y seco, lejos de la luz solar directa y del exceso de calor o frío.
2. Para resultados óptimos durante tiempos prolongados de almacenamiento, se recomienda almacenar la unidad de batería completamente cargada en un lugar fresco y seco fuera del cargador.

**NOTA:** Las unidades de batería no deberían almacenarse completamente descargadas. La unidad de batería deberá recargarse antes de ser usada..

## **GUARDE ESTAS INSTRUCCIONES PARA SU FUTURA UTILIZACIÓN**

### **PIEZAS (Fig. 2)**

**⚠ADVERTENCIA:** Nunca modifique el escáner de pared portátil ni ninguna de sus piezas. Podrían producirse lesiones corporales o daños.

- A. Unidad de batería de iones de litio de 12 V Max\*
- B. Mango
- C. Ruedas
- D. Área de sensor
- E. Línea de alineamiento de centro
- F. Pantalla
- G.  Botón de encendido/apagado
- H.  Botón de flecha izquierda/arriba



- I.  Botón de OK
- J.  Botón de flecha derecha/abajo
- K.  Botón de menú principal

FIG. 2



### USO PREVISTO

El escáner de pared portátil está diseñado para ayudar a ubicar materiales incrustados detrás de una superficie de pared. Puede utilizarse en superficies de muro seco, contrachapado, panel de fibras orientadas (OSB), azulejos de cerámica y concreto, entre otras.

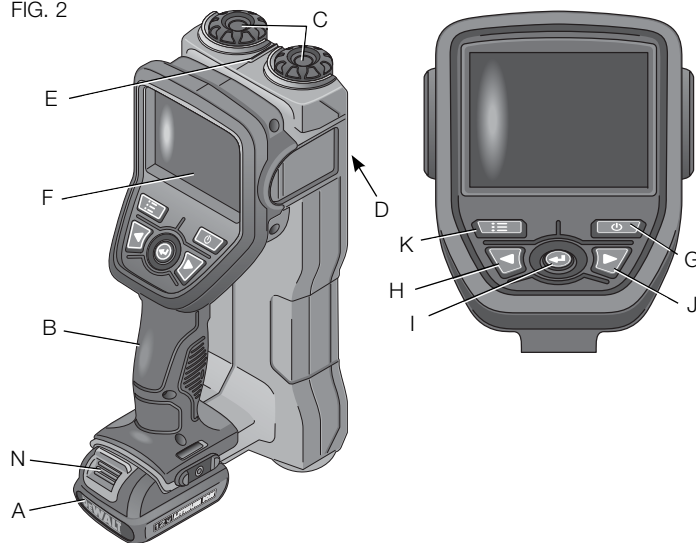
Entre los materiales incrustados detectados se incluyen la madera, los metales ferrosos, los metales no ferrosos, el plástico, los cables eléctricos con corriente (no blindados).

El escáner de pared portátil ha sido diseñado solamente para uso en interiores.

Lea el manual entero antes de utilizar el escáner de pared portátil.

El escáner de pared portátil es una herramienta profesional. **NO** permita que los niños toquen la herramienta. Si el operador no tiene experiencia utilizando esta herramienta, deberá ser supervisado.

### Gancho para cinturón (Fig. 3) (Accesorio opcional)

**⚠ADVERTENCIA:** Para reducir el riesgo de lesión corporal grave, **NO** cuelgue la herramienta del techo ni cuelgue objetos del gancho para cinturón. **SÓLO** cuelgue el gancho para cinturón de la herramienta de un cinturón de herramientas.

**⚠ADVERTENCIA:** Para reducir el riesgo de lesión corporal grave, verifique que el tornillo (L) que sujeta el gancho para cinturón esté ajustado.

**IMPORTANTE:** Para adosar o retirar el gancho para cinturón, utilice solamente el tornillo (L) que se suministra.

El gancho para cinturón (M) puede ser adosado a cualquier lado de la herramienta utilizando solamente el tornillo (L) provisto, para adaptarse a usuarios zurdos o derechos. Si nunca va a necesitar el gancho, puede extraerlo de la herramienta.

Para mover el gancho para cinturón al otro lado, quite el tornillo (L) que sostiene el gancho para cinturón en su lugar y vuélvalo a ensamblar en el otro lado.

FIG. 3

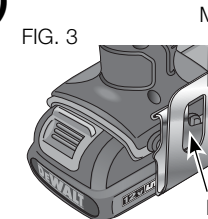

## OPERACIÓN

### Cómo instalar y retirar la unidad de batería (Fig. 4)

**NOTA:** Asegúrese de que su unidad de baterías esté completamente cargada.

Para instalar la unidad de batería (A) en el mango de la herramienta, alinee la batería con los rieles dentro del mango de la herramienta y deslícela en el mango hasta que esté firmemente insertada en la herramienta y asegúrese de que no se salga.

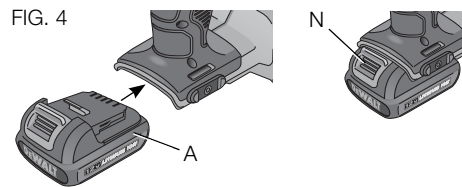

Para sacar la unidad de batería de la herramienta, empuje el botón de liberación (N) y saque la unidad de batería del mango de la herramienta tirando de ella firmemente hacia afuera. Introdúzcala en el cargador como se describe en la sección del cargador de este manual.

### Los primeros pasos (Fig. 2)

#### ENCENDIDO Y APAGADO

1. Para encender el escáner de pared portátil, presione el botón de encendido/apagado (G) y manténgalo presionado durante medio segundo. **Asegúrese de que la unidad esté como mínimo a 150 mm (6") de la pared al encenderlo y que no haya manos u objetos apoyados en la superficie trasera.**
2. Para apagar el escáner de pared portátil, presione el botón de encendido/apagado (G) y manténgalo presionado durante dos segundos.

El escáner de pared portátil también se apagará automáticamente después de 15 minutos de inactividad.

#### CONFIGURACIÓN INICIAL

Presione el botón de encendido/apagado (G) para encender el escáner de pared portátil.

La primera vez que se enciende el escáner de pared portátil, le pedirá que seleccione un idioma y tipo de construcción.

1. Presione el botón de flecha derecha/abajo (J) o el botón de flecha izquierda/arriba (H) para resaltar inglés, español o francés.

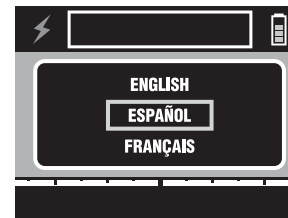

2. Presione el botón de OK (I) para confirmar la selección.
3. Presione el botón de flecha derecha/abajo (J) o el botón de flecha izquierda/arriba (H) para resaltar el tipo de construcción. Entre las opciones se incluyen Residencial/Pie derecho de madera, Comercial/Pie derecho de acero o Concreto.



Español

4. Presione el botón de OK (I) para confirmar la selección. El idioma y el tipo de construcción se guardarán. Posteriormente puede cambiarse esta configuración del menú. Véase la sección **Opciones de menú** de este manual para obtener más información.
5. Para inicializar el escáner de pared portátil, asegúrese de que la unidad esté desconectada de la superficie de pared y que no haya nada en la superficie trasera, como por ejemplo una mano o un objeto. Presione el botón de OK (I) para completar el proceso de inicialización.



### FUNCIONAMIENTO BÁSICO

El escáner de pared portátil identifica los materiales incrustados detrás de una superficie de pared en dos pasos.

Durante la primera pasada sobre la superficie de la pared, ocurre la representación de datos pre-escaneo. El escáner de pared portátil detectará y calibrará automáticamente todos los materiales incrustados por debajo de la superficie de la pared. Cuando se invierte la dirección del escaneo, el escáner de pared portátil mostrará los materiales incrustados identificados.

El escáner de pared portátil puede analizar una sección de pared de entre de 30 cm a 3 m (1 pie a 9,8 pies).

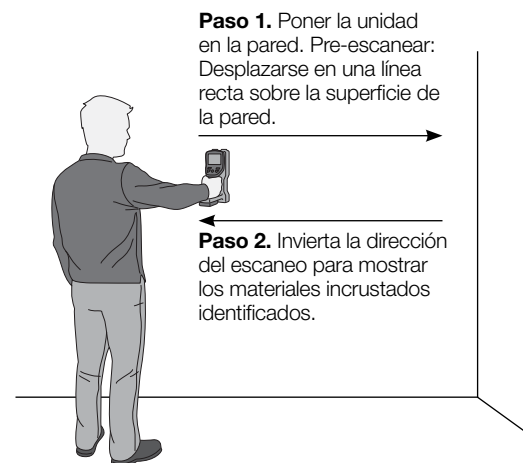

El proceso de representación de datos pre-escaneo puede empezar en cualquier dirección. El escáner de pared portátil cambiará automáticamente para mostrar los materiales incrustados cuando se invierta la dirección inicial del escaneo.

El escáner de pared portátil puede utilizarse horizontal o verticalmente.

### PROCESO DE ESCANEO

1. La pantalla más abajo indicará que el escáner de pared portátil está listo para empezar un nuevo escaneo.



2. Ponga el escáner de pared portátil en la pared para empezar un nuevo escaneo.
3. Mueva el escáner de pared portátil a lo largo de la superficie de la pared en línea recta. Aparecerá la pantalla más abajo indicando que la representación de datos pre-escaneo está en proceso.



4. El escáner de pared portátil tiene un margen de escaneo de 9,8 pies (3 metros) de sección de pared. La barra de memoria amarilla se llenará, indicando cuánto se utiliza del margen disponible. Cuando se acerca el límite de distancia, la barra de memoria se volverá roja.



5. Invierta la dirección de escaneo para leer los datos representados. Aparecerá la pantalla de visualización principal más abajo.

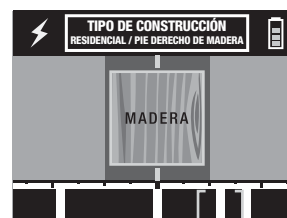

Asegúrese de que las ruedas estén en contacto con la superficie de la pared durante las pasadas completas de representación de datos pre-escaneo y de escaneo.

#### **PANTALLA DE VISUALIZACIÓN PRINCIPAL**

La pantalla de visualización principal contiene varias secciones de información.

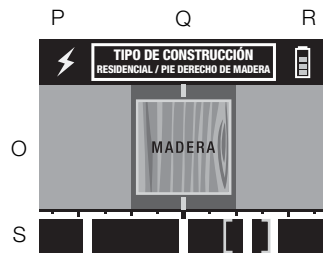

- O. Ventana de escaneo principal
- P. Indicación de cables eléctricos con corriente
- Q. Tipo de construcción
- R. Indicador de carga de la batería
- S. Barra de seguimiento

#### Ventana de escaneo principal

La ventana de escaneo principal (O) proporcionará una representación gráfica del material incrustado identificado debajo de la superficie de la pared.

Entre los materiales incrustados identificados se incluyen madera, metales ferrosos, metales no ferrosos y plástico.

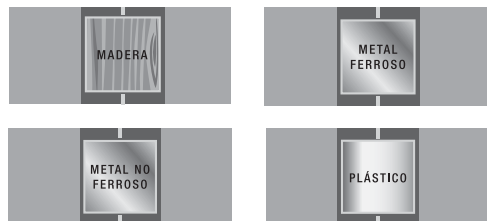

El escáner de pared portátil también puede detectar la presencia de un elemento metálico (como un tornillo para muros secos o una placa con clavos) en un pie derecho de madera cuando se selecciona Residencial/Pie derecho de madera como Tipo de construcción. Cuando se detecta un elemento metálico en un pie derecho de madera, se indicará de la siguiente forma:



Escanee a diversas alturas para ubicar el elemento metálico.

**NOTA:** El sensor de metal está situado en la parte de abajo de la unidad.

#### Indicación de cables eléctricos con corriente

Cuando el escáner de pared portátil está cerca de cables eléctricos con corriente, el icono de relámpago parpadeará.

**NOTA:** Si una línea eléctrica no tiene corriente o está protegida por un conducto metálico, no será detectada como línea eléctrica con corriente. El escáner de pared portátil puede detectar el metal o plástico del cable.

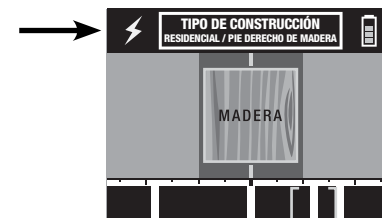

### Tipo de construcción

En el menú puede seleccionarse el tipo de construcción apropiado para cada aplicación. Entre las opciones se incluyen: Residencial/Pie derecho de madera, Comercial/Pie derecho de acero o Concreto. Seleccionar el tipo de construcción que se corresponda mejor con la aplicación ayudará a mejorar la precisión de la detección de los materiales incrustados.

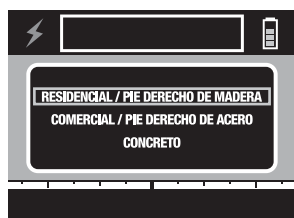

### Indicador de carga de la batería

La pantalla en el escáner de pared portátil incluye un indicador de carga de la batería (R) que consta de cuatro segmentos amarillos que indican el nivel de carga restante en la unidad de batería de 12 V Máx\*. Cuando el nivel de carga en la batería está por debajo del límite utilizable, el último segmento del indicador de carga de la batería se pondrá rojo para indicar que la batería tiene que recargarse.



**NOTA:** El indicador de carga de la batería es solamente una indicación de la carga que queda en la unidad de batería. No indica la funcionalidad del producto y está sujeto a variación basándose en los componentes del producto, la temperatura y la aplicación del usuario final.

### Barra de seguimiento

La barra de seguimiento (S) en la parte inferior de la pantalla de visualización principal ofrece una perspectiva macro del número de materiales incrustados ubicados durante el proceso de representación de datos pre-escaneo.

La posición actual del escáner de pared portátil se indica con los corchetes y el área sombreada.

Cuando los corchetes llegan al extremo izquierdo o derecho de la barra de seguimiento, esto indica el final de los datos representados durante el proceso de pre-escaneo. En este momento, la ventana principal de escaneo (O) también se oscurecerá.



La barra de seguimiento puede ser útil para indicar hacia qué lado mover el escáner de pared portátil para identificar los materiales incrustados adicionales detrás de la superficie de la pared.

### Mensajes de error

#### ESCANEADO DEMASIADO RÁPIDO

Si la velocidad de escaneo excede la velocidad de procesamiento máxima del escáner de pared portátil, aparecerá el siguiente mensaje de error:



Retire de la pared el escáner de pared portátil.

Cuando aparezca "Comenzar a escanear" en la pantalla, ponga el escáner de pared portátil en la pared para volver a empezar a escanear.

### ESCANEO DEMASIADO LENTO

Si la velocidad de escaneo está por debajo de la velocidad de procesamiento mínima del escáner de pared portátil, aparecerá el siguiente mensaje de error:



Retire de la pared el escáner de pared portátil. Cuando aparezca "Comenzar a escanear" en la pantalla, ponga el escáner de pared portátil en la pared para volver a empezar a escanear.

### BATERÍA BAJA

Si la unidad de batería de 12 V Máx\* está a punto de quedarse descargada, aparecerá el siguiente mensaje de error:



Cambie o recargue la unidad de batería de 12 V Máx\*.

### PÉRDIDA DE CONTACTO CON LA SUPERFICIE DE LA PARED

Si el escáner de pared portátil pierde contacto con la superficie de la pared, aparecerá el siguiente mensaje de error:



Retire de la pared el escáner de pared portátil. Cuando aparezca "Comenzar a escanear" en la pantalla, ponga el escáner de pared portátil en la pared para volver a empezar a escanear.

### DISTANCIA MÁXIMA SUPERADA

El escáner de pared portátil tiene un margen de escaneo máximo de 9,8 pies (3 metros). Durante la representación de datos pre-escaneo, si la distancia escaneada supera la distancia máxima, aparecerá el siguiente mensaje de error:



Retire de la pared el escáner de pared portátil. Cuando aparezca "Comenzar a escanear" en la pantalla, ponga el escáner de pared portátil en la pared para volver a empezar a escanear.



## Opciones del menú (Fig. 2)

Presione el botón del menú (K) para ver las opciones del menú.

**NOTA:** En cualquier momento, puede presionarse el botón del menú para navegar un nivel más arriba.

1. Presione el botón de flecha derecha/abajo (J) o el botón de flecha izquierda/arriba (H) para resaltar la opción del menú.



2. Presione el botón de OK (I) para confirmar la selección.

### TIPO DE CONSTRUCCIÓN

1. Presione el botón de flecha derecha/abajo (J) o el botón de flecha izquierda/arriba (H) para resaltar el tipo de construcción. Entre las opciones se incluyen Residencial/Pie derecho de madera, Comercial/Pie derecho de acero y Concreto.
2. Presione el botón de OK (I) para confirmar la selección.

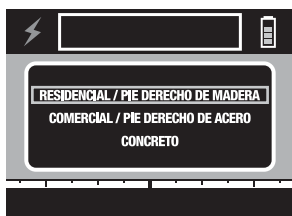

### SELECCIÓN DE IDIOMA

1. Presione el botón de flecha derecha/abajo (J) o el botón de flecha izquierda/arriba (H) para resaltar inglés, francés o español.

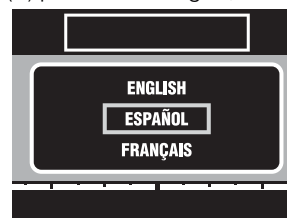

2. Presione OK (I) para confirmar la selección.

### VER TUTORIAL

El escáner de pared portátil incluye un tutorial con sugerencias para mejores prácticas.

Después de terminar el tutorial, el escáner de pared portátil volverá al menú principal.

### MOSTRAR VERSIÓN

El escáner de pared portátil mostrará la versión de software del producto.

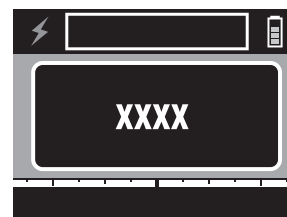

Presione el botón de OK (I) para salir.

Español

## RECONFIGURAR A ESTADO DE FÁBRICA

**AVISO:** El cambiar a la configuración predeterminada borrará las configuraciones actuales y restablecerá las configuraciones de fábrica.

1. Presione el botón de flecha derecha/abajo (J) o el botón de flecha izquierda/arriba (H) para resaltar SÍ o NO.

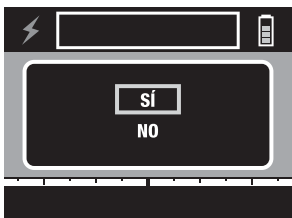

2. Presione el botón de OK (I) para confirmar la selección.
3. Si se selecciona SÍ, el escáner de pared portátil pedirá una segunda confirmación para reconfigurar a estado de fábrica. Asegúrese de que la unidad esté como mínimo a 6" (150 mm) de la pared y que no haya manos u objetos apoyados en la superficie trasera. Presione el botón de flecha derecha/abajo (J) o el botón de flecha izquierda/arriba (H) para resaltar SÍ o NO.



4. Presione el botón de OK (I) para confirmar la selección.

## Consejos para el uso

- Utilice solamente la batería de iones de litio DEWALT de 12 V Máx\*.
- Compruebe que la batería DEWALT esté en buenas condiciones. Si el indicador de carga de la batería (R) en la pantalla de visualización principal tiene solo un segmento rojo encendido, la batería tiene que recargarse.
- Escanee tanto horizontal como verticalmente para identificar totalmente los materiales incrustados detrás de la superficie de la pared.
- Para ubicar los elementos metálicos en los pies derechos de madera, como placas con clavos o tornillos para muros secos, escanee a distintas alturas.
- Escanee uniformemente sin levantar de la superficie de la pared.
- Escanee siempre LENTAMENTE para lograr una sensibilidad máxima.
- No toque la superficie que esté siendo escaneada con la otra mano ni con ninguna otra parte del cuerpo, ya que esto puede interferir con el escaneo.
- Consulte los planes de construcción, las salidas visibles de los cables y tuberías y las técnicas de construcción. Los pies derechos normalmente están espaciados 40 cm (16") o 60 cm (24") entre sí y miden 38 mm (1,5") de ancho. Los pies derechos y tizones de puertas y ventanas normalmente se encuentran en intervalos menores.
- Evite escanear a través de las superficies de pared que tengan densidad irregular como alfombra con fieltro, paredes de listones y yeso excesivamente gruesas, paredes recién pintadas o revestimientos metálicos de paredes.
- Evite llevar joyas como anillos o relojes. El metal puede causar una detección inexacta.
- Protéjalo de la humedad y la luz directa del sol.

- No ponga pegatinas, calcomanías, pinturas o placas, especialmente metálicas, en el área del sensor de la parte trasera de la herramienta.

## MANTENIMIENTO

### Limpieza

**⚠ADVERTENCIA:** Limpie la suciedad y el polvo con aire seco y limpio al menos una vez por semana. Para minimizar el riesgo de lesiones oculares siempre lleve la debida protección ocular ANSI Z87.1 cuando haga esto.

**⚠ADVERTENCIA:** Nunca utilice solventes u otros químicos fuertes cuando limpie las piezas no metálicas de la herramienta. Estas sustancias químicas pueden debilitar los materiales plásticos utilizados en estas piezas. Use un paño humedecido con agua y jabón suave. No permita que ningún líquido se introduzca en la herramienta; no sumerja ninguna parte de la herramienta en un líquido.

### INSTRUCCIONES DE LIMPIEZA DEL CARGADOR

**⚠ADVERTENCIA:** Peligro de descarga eléctrica. Desconecte el cargador de la toma de corriente alterna antes de limpiarlo. Puede limpiar la suciedad y grasa del exterior del cargador con un paño o cepillo suave no metálico. No utilice agua ni líquidos de limpieza.

## Resolución de problemas

SITUACIÓN	CAUSA PROBABLE	SOLUCIÓN
La unidad no se enciende	<ul style="list-style-type: none"> <li>• La unidad no recibe electricidad</li> </ul>	<ul style="list-style-type: none"> <li>• Compruebe que la unidad de batería de 12 V Máx* esté totalmente cargada.</li> <li>• Inserte completamente la unidad de batería de 12 V Máx* en el mango</li> </ul>
La unidad no muestra materiales incrustados; dice "Representación de datos pre-escaneo"	<ul style="list-style-type: none"> <li>• La unidad está en proceso de representar el área escaneada</li> </ul>	<ul style="list-style-type: none"> <li>• Revise la sección Proceso de escaneo del manual</li> </ul>
Aparece con frecuencia el error "Pérdida de contacto"	<ul style="list-style-type: none"> <li>• Es necesario reinicializar</li> </ul>	<ul style="list-style-type: none"> <li>• Retirar la unidad de la pared. Cuando aparezca la pantalla "Empezar a escanear", presionar el botón de OK (I). Asegurarse de que la unidad esté desconectada de la superficie de pared y de que no haya nada en la superficie trasera, como por ejemplo una mano u otro objeto. Presionar el botón de OK (I) para completar el proceso de inicialización.</li> </ul>

SITUACIÓN	CAUSA PROBABLE	SOLUCIÓN
No se han detectado materiales incrustados o ha habido dificultad para detectar materiales incrustados	<ul style="list-style-type: none"> <li>El área representada es demasiado estrecha</li> <li>Dificultad para escanear por debajo de la condición especial de la pared</li> </ul>	<ul style="list-style-type: none"> <li>Vuelva a representar un área más grande</li> <li>Escanee lentamente</li> <li>Escanee en línea Revise la sección <b>Detección a través de condiciones de superficie especiales</b> del manual</li> <li>Escanee en dirección horizontal y vertical.</li> <li>Asegúrese de que el aparato esté como mínimo a 150 mm (6") de distancia de la pared cuando lo encienda</li> </ul>
Dificultad para detectar el metal	<ul style="list-style-type: none"> <li>Los objetos de metal están demasiado profundos</li> </ul>	<ul style="list-style-type: none"> <li>Escanee en línea recta horizontal y vertical La sensibilidad del metal aumenta cuando el objeto de metal está paralelo al sensor. <b>NOTA:</b> El sensor de metal está situado en la parte de abajo de la unidad.</li> </ul>
Detección de metal aparentemente falsa	<ul style="list-style-type: none"> <li>Los objetos de metal como las joyas están demasiado cerca del área del sensor</li> </ul>	<ul style="list-style-type: none"> <li>Quítese las joyas y vuelva a escanear</li> </ul>

SITUACIÓN	CAUSA PROBABLE	SOLUCIÓN
Dificultad para escanear cerca de una puerta o ventanas	<ul style="list-style-type: none"> <li>Los pies derechos dobles o triples son comunes alrededor de las puertas y ventanas</li> </ul>	<ul style="list-style-type: none"> <li>Detecte el borde exterior</li> </ul>
El área de voltaje detectada es más grande de lo previsto	<ul style="list-style-type: none"> <li>Puede haber carga estática en la superficie de la pared</li> </ul>	<ul style="list-style-type: none"> <li>Escanee una área más pequeña</li> <li>Apague el circuito eléctrico e identifique el cable de metal</li> <li>Ponga la mano libre en la pared para drenar la estática</li> </ul>
El voltaje eléctrico no se detecta en el área donde se pensaba que estaba	<ul style="list-style-type: none"> <li>Los cables están protegidos por un conducto de metal</li> <li>Los cables están a una profundidad mayor de 76 mm (3")</li> <li>Los cables no tienen corriente</li> <li>No se puede escanear por debajo de la condición especial de la pared</li> </ul>	<ul style="list-style-type: none"> <li>Revise el metal identificado en la ventana de escaneo para determinar el conducto de metal</li> <li>Enchufe un objeto a la toma de corriente de la pared para verificar que el circuito está cargado</li> <li>Revise la sección <b>Detección a través de condiciones de superficie especiales</b> del manual</li> </ul>

SITUACIÓN	CAUSA PROBABLE	SOLUCIÓN
Se han detectado materiales imprevistos	<ul style="list-style-type: none"> <li>• Materiales o elementos en el otro lado de la pared</li> </ul>	<ul style="list-style-type: none"> <li>• Inspeccionar el otro lado de la pared y retirar cualquier elemento de la superficie de la pared</li> <li>• Comprobar que el tipo de construcción seleccionado se corresponda más exactamente con la aplicación</li> </ul>
Mensaje de error recibido: demasiado rápido	<ul style="list-style-type: none"> <li>• Escanear demasiado rápido</li> </ul>	<ul style="list-style-type: none"> <li>• Escanee lentamente</li> </ul>
Mensaje de error recibido: Se perdió el contacto con la superficie	<ul style="list-style-type: none"> <li>• El escáner de pared portátil se levantó de la superficie de la pared</li> </ul>	<ul style="list-style-type: none"> <li>• Vuelva a representar el área y repita el escaneo</li> </ul>
No se puede conseguir que aparezca una línea de centro	<ul style="list-style-type: none"> <li>• La pared es gruesa o densa</li> </ul>	<ul style="list-style-type: none"> <li>• Revise la sección <b>Detección a través de condiciones de superficie especiales</b> del manual</li> </ul>

SITUACIÓN	CAUSA PROBABLE	SOLUCIÓN
La pantalla se congela o no se enciende	<ul style="list-style-type: none"> <li>• Bloqueo del software</li> </ul>	<ul style="list-style-type: none"> <li>• Inserte un pequeño objeto (p.ej. el extremo de un clip) en el botón de restablecimiento. El botón de restablecimiento está ubicado en la superficie trasera, debajo de la etiqueta. Hay un círculo en la etiqueta que indica la ubicación del botón de restablecimiento.</li> </ul>

### Accesorios

**⚠ADVERTENCIA:** *Ya que otros accesorios aparte de los ofrecidos por DEWALT no han sido probados con este producto, el uso de tales accesorios con esta herramienta podría ser peligroso. Para reducir el riesgo de lesiones, sólo se deberían usar los accesorios recomendados por DEWALT con este producto.*

Los accesorios recomendados para su herramienta están disponibles con un cargo adicional en su distribuidor local o en el centro de servicio autorizado. Si necesita ayuda para ubicar algún accesorio, por favor póngase en contacto con DEWALT Industrial Tool Co., 701 East Joppa Road, Towson, MD 21286, llame al 1-800-4-DEWALT (1-800-433-9258) o visite nuestro sitio [www.dewalt.com](http://www.dewalt.com).

### ACCESORIOS RECOMENDADOS

Por favor póngase en contacto con DEWALT Industrial Tool Co., 701 East Joppa Road, Towson, MD 21286, llame al 1-800-4-DEWALT (1-800-433-9258) o visite nuestro sitio web [www.dewalt.com](http://www.dewalt.com).

## Reparaciones

El cargador, la unidad de batería y el escáner de pared portátil no pueden ser reparados por el usuario. El cargador, la unidad de batería o el escáner de pared portátil no contienen piezas que pueda reparar el usuario.

Las reparaciones, el mantenimiento y los ajustes deberían ser realizados por un centro de servicio de fábrica DEWALT, un centro de servicio autorizado por DEWALT u otro personal de servicio calificado, a fin de garantizar la SEGURIDAD y la CONFIABILIDAD del producto. Siempre utilice repuestos idénticos.

### ESPECIFICACIONES

Fuente de alimentación	Unidad de batería de iones de litio de 12 V Max*
Tiempo de funcionamiento	Aproximadamente 4 horas
Indicador de carga de batería	Sí
Rango de temperatura (en funcionamiento)	de -5 °C a 45 °C (de 23 °F a 113 °F)
Rango de temperatura (almacenamiento)	de -32 °C a 50 °C (de -25 °F a 122 °F)
Escanea a través de	Muro seco, contrachapado, panel de fibras orientadas (OSB), azulejos de cerámica y concreto
Detecta materiales incrustados	Madera, metales ferrosos, metales no ferrosos, plástico y líneas eléctricas cargadas (no blindadas)
Profundidad de detección máxima de de la madera	38 mm (1,5")

Profundidad de detección máxima de metales no ferrosos	76 mm (3")
Profundidad de detección máxima de metales ferrosos	76 mm (3")
Profundidad de detección máxima del plástico	76 mm (3")
Profundidad de detección máxima de cables eléctricos con corriente	76 mm (3")
Espacio mínimo supuesto entre materiales incrustados	4" (102 mm)
Exactitud de posición	13 mm (0,5")
Tipo de pantalla	Color LCD de 88,9 mm (3,5")
Resolución de pantalla	320x240 píxeles
Selección de idioma	Inglés, español, francés

### PARA REPARACIÓN Y SERVICIO DE SUS HERRAMIENTAS ELÉCTRICAS, FAVOR DE DIRIGIRSE AL CENTRO DE SERVICIO MÁS CERCANO

#### CULIACAN, SIN

Blvd. Emiliano Zapata 5400-1 Poniente  
Col. San Rafael (667) 717 89 99

#### GUADALAJARA, JAL

Av. La Paz #1779 - Col. Americana Sector Juárez (33) 3825 6978

#### MEXICO, D.F.

Eje Central Lázaro Cárdenas No. 18  
Local D, Col. Obrera (55) 5588 9377

#### MERIDA, YUC

Calle 63 #459-A - Col. Centro (999) 928 5038

#### MONTERREY, N.L.

Av. Francisco I. Madero 831 Poniente - Col. Centro (818) 375 23 13

**PUEBLA, PUE**

17 Norte #205 - Col. Centro (222) 246 3714

**QUERETARO, QRO**

Av. San Roque 274 - Col. San Gregorio (442) 2 17 63 14

**SAN LUIS POTOSI, SLP**

Av. Universidad 1525 - Col. San Luis (444) 814 2383

**TORREON, COAH**

Blvd. Independencia, 96 Pte. - Col. Centro (871) 716 5265

**VERACRUZ, VER**

Prolongación Díaz Mirón #4280 - Col. Remes (229) 921 7016

**VILLAHERMOSA, TAB**

Constitución 516-A - Col. Centro (993) 312 5111

**PARA OTRAS LOCALIDADES:****Si se encuentra en México, por favor llame al (55) 5326 7100****Si se encuentra en U.S., por favor llame al  
1-800-433-9258 (1-800 4-DEWALT)****Póliza de Garantía**

IDENTIFICACIÓN DEL PRODUCTO:

Sello o firma del Distribuidor.

Nombre del producto: \_\_\_\_\_ Mod./Cat.: \_\_\_\_\_

Marca: \_\_\_\_\_ Núm. de serie: \_\_\_\_\_

(Datos para ser llenados por el distribuidor)

Fecha de compra y/o entrega del producto: \_\_\_\_\_

Nombre y domicilio del distribuidor donde se adquirió el producto:

Este producto está garantizado por un año a partir de la fecha de entrega, contra cualquier defecto en su funcionamiento, así como en materiales y mano de obra empleados para su fabricación.

Nuestra garantía incluye la reparación o reposición del producto y/o componentes sin cargo alguno para el cliente, incluyendo mano de obra, así como los gastos de transportación razonablemente erogados derivados del cumplimiento de este certificado.

Para hacer efectiva esta garantía deberá presentar su herramienta y esta póliza sellada por el establecimiento comercial donde se adquirió el producto, de no contar con ésta, bastará la factura de compra.

**EXCEPCIONES**

Esta garantía no será válida en los siguientes casos:

- Cuando el producto se hubiese utilizado en condiciones distintas a las normales;
- Cuando el producto no hubiese sido operado de acuerdo con el instructivo de uso que se acompaña;
- Cuando el producto hubiese sido alterado o reparado por personas distintas a las enlistadas al final de este certificado.

Anexo encontrará una relación de sucursales de servicio de fábrica, centros de servicio autorizados y franquiciados en la República Mexicana, donde podrá hacer efectiva su garantía y adquirir partes, refacciones y accesorios originales.

**Registro en línea**

Gracias por su compra. Registre su producto ahora para:

- **SERVICIO EN GARANTÍA:** Si completa esta tarjeta, podrá obtener un servicio en garantía más eficiente, en caso de que exista un problema con su producto.
- **CONFIRMACIÓN DE PROPIEDAD:** En caso de una pérdida que cubra el seguro, como un incendio, una inundación o un robo, el registro de propiedad servirá como comprobante de compra.
- **PARA SU SEGURIDAD:** Si registra el producto, podremos comunicarnos con usted en el caso improbable que se deba

**Español**

enviar una notificación de seguridad conforme a la Federal Consumer Safety Act (Ley Federal de Seguridad de Productos para el Consumidor).

Registro en línea en [www.dewalt.com/register](http://www.dewalt.com/register).

### **Garantía limitada por tres años**

DEWALT reparará, sin cargo, cualquier falla que surja de defectos en el material o la fabricación del producto, por hasta tres años a contar de la fecha de compra. Esta garantía no cubre fallas de las piezas causadas por su desgaste normal o abuso a la herramienta. Para mayores detalles sobre la cobertura de la garantía e información acerca de reparaciones realizadas bajo garantía, visítenos en [www.dewalt.com](http://www.dewalt.com) o diríjase al centro de servicio más cercano. Esta garantía no aplica a accesorios o a daños causados por reparaciones realizadas o intentadas por terceros. Esta garantía le otorga derechos legales específicos, además de los cuales puede tener otros dependiendo del estado o la provincia en que se encuentre.

Además de la garantía, las herramientas DEWALT están cubiertas por:

#### **1 AÑO DE SERVICIO GRATUITO**

DEWALT mantendrá la herramienta y reemplazará las piezas gastadas por su uso normal, sin cobro, en cualquier momento durante un año a contar de la fecha de compra. Los artículos gastados por la clavadora, tales como la unidad de hoja y retorno del impulsador, no están cubiertas.

#### **2 AÑOS DE SERVICIO GRATUITO PARA UNIDADES DE ALIMENTACIÓN DEWALT**

DC9071, DC9091, DC9096, DC9280, DC9360, DC9180, DCB120, DCB127, DCB201, DCB203 y DCB207

### **3 AÑOS DE SERVICIO GRATUITO PARA UNIDADES DE ALIMENTACIÓN DEWALT**

DCB200, DCB204

#### **UNIDADES DE BATERÍA DEWALT**

La garantía del producto quedará nula si la unidad de batería ha sido alterada de cualquier manera. DEWALT no es responsable de ninguna lesión causada por alteraciones y podría iniciar un procedimiento judicial por fraude de garantía hasta el máximo grado permisible por la ley.

#### **GARANTÍA DE REEMBOLSO DE SU DINERO POR 90 DÍAS**

Si no está completamente satisfecho con el desempeño de su máquina herramienta, láser o clavadora DEWALT, cualquiera sea el motivo, podrá devolverlo hasta 90 días de la fecha de compra con su recibo y obtener el reembolso completo de su dinero – sin necesidad de responder a ninguna pregunta.

**AMÉRICA LATINA:** Esta garantía no se aplica a los productos que se venden en América Latina. Para los productos que se venden en América Latina, debe consultar la información de la garantía específica del país que viene en el empaque, llamar a la compañía local o visitar el sitio Web a fin de obtener esa información.



**REEMPLAZO GRATUITO DE LAS ETIQUETAS DE ADVERTENCIAS:** Si sus etiquetas de advertencia se vuelven ilegibles o faltan, llame al 1-800-4-DeWALT (1-800-433-9258) para que se le reemplacen gratuitamente.

**DCT419** HAND HELD WALL SCANNER

**⚠ WARNING** TO REDUCE THE RISK OF INJURY, USER MUST READ INSTRUCTION MANUAL. UNDER CERTAIN CIRCUMSTANCES, SCANNER MAY NOT IDENTIFY ALL OBJECTS OR THE EXACT LOCATION OF OBJECTS.

**⚠ ADVERTENCIA** PARA EL MANEJO SEGURO LEA EL MANUAL DE INSTRUCCIONES. ES POSIBLE QUE BAJO CERTAS CIRCUNSTANCIAS, EL ESCÁNER NO SEA CAPAZ DE IDENTIFICAR TODOS LOS OBJETOS O LA UBICACIÓN EXACTA DE LOS OBJETOS.

**⚠ AVERTISSEMENT** À TITRE PRÉVENTIF, LIRE LE GUIDE DANS CERTAINES CIRCONSTANCES. LE SCANNER POURRA NE PAS IDENTIFIER TOUS LES OBJETS OU LEUR EMPLACEMENT EXACT.

This device complies with part 15 of the FCC rules. Operation is subject to the following two conditions: (1) This device may not cause harmful interference, and (2) This device must accept any interference received, including interference that may cause undesired operation.

DeWALT INDUSTRIAL TOOL CO. BALTIMORE, MD 21286 USA  
FOR SERVICE INFORMATION, CALL 1-800-4-DeWALT www.DeWALT.com

ALWAYS USE WITH DeWALT BATTERIES.  
EL PRODUCTO SE DEBERÁ EMPLEAR SOLAMENTE CON BATERÍAS DeWALT.  
UTILISER SEULEMENT AVEC DES PILES DeWALT.

Especificacions	
DCT419	12 V Max*

SOLAMENTE PARA PROPÓSITO DE MÉXICO:  
 IMPORTADO POR: DeWALT INDUSTRIAL TOOL CO. S.A. DE C.V.  
 AVENIDA ANTONIO DOVALI JAIME, # 70 TORRE B PISO 9  
 COLONIA LA FE, SANTA FÉ  
 CÓDIGO POSTAL : 01210  
 DELEGACIÓN ALVARO OBREGÓN  
 MÉXICO D.F.  
 TEL. (52) 555-326-7100  
 R.F.C.: BDE810626-1W7

Para servicio y ventas consulte  
**“HERRAMIENTAS ELECTRICAS”**  
 en la sección amarilla.



**Español**





DeWALT Battery and Charger Systems																												
		Chargers/Charge Time (Minutes) - Chargeurs/Durée de charge (Minutes) - Cargadores de baterías/Tiempo de carga (Minutos)																										
Battery Cat #	Output Voltage	120 Volts																		12 Volts								
		DC011	DC022	DC9000	DC9310	DC9320	DCB095	DCB100	DCB101	DCB102	DCB103	DCB106	DCB107	DCB112	DW911	DW9106	DW9107	DW9108	DW9116	DW9117	DW9118	DW9216	DW9226	DW0246	DCB119	DW0249	DW9109	DC9319
DC9360	36	X	X	45	X	X	X	X	X	X	X	X	X	X	X	X	X	X	X	X	X	X	X	X	X	X	X	X
DCB361	36	X	X	45	X	X	X	X	X	X	X	X	X	X	X	X	X	X	X	X	X	X	X	X	X	X	X	X
DC9280	28	X	X	60	X	X	X	X	X	X	X	X	X	X	X	X	X	X	X	X	X	X	X	X	X	X	X	X
DW0242	24	X	X	X	X	X	X	X	X	X	X	X	X	X	X	X	X	X	X	X	X	X	X	60	X	60	X	X
DC9290	20	X	X	X	X	X	X	X	60	60	60	140	140	90	X	X	X	X	X	X	X	X	X	X	X	90	X	X
DCB201	20	X	X	X	X	X	X	X	30	30	30	70	70	45	X	X	X	X	X	X	X	X	X	X	X	45	X	X
DCB203	20	X	X	X	X	X	X	X	35	35	35	90	90	60	X	X	X	X	X	X	X	X	X	X	X	60	X	X
DCB204	20	X	X	X	X	X	X	X	70	70	70	185	185	120	X	X	X	X	X	X	X	X	X	X	X	120	X	X
DCB205	20	X	X	X	X	X	X	X	90	90	90	240	240	150	X	X	X	X	X	X	X	X	X	X	150	X	X	X
DCB207	20	X	X	X	X	X	X	X	30	30	30	60	60	40	X	X	X	X	X	X	X	X	X	X	X	X	X	X
DC9096	18	60	60	X	60	60	X	X	X	60	X	X	X	60	X	X	60	60	20	X	60	130	X	X	X	60	60	
DC9099	18	45	45	X	45	45	X	X	X	45	X	X	X	45	X	X	45	45	15	X	45	95	X	X	X	45	45	
DC9180	18	X	X	X	60	60	X	X	X	60	X	X	X	X	X	X	X	X	X	X	X	X	X	X	X	X	X	60
DC9181	18	X	X	X	30	30	X	X	X	30	X	X	X	X	X	X	X	X	X	X	X	X	X	X	X	X	X	30
DW9096	18	60	60	X	60	60	X	X	X	60	X	X	X	60	X	X	60	60	20	X	60	130	X	X	X	60	60	
DW9098	18	30	30	X	30	30	X	X	X	30	X	X	X	30	X	X	30	30	12	X	30	60	X	X	X	30	30	
DW9099	18	45	45	X	45	45	X	X	X	45	X	X	X	45	X	X	45	45	15	X	45	95	X	X	X	45	45	
DC9091	14.4	60	60	X	60	60	X	X	X	60	X	X	X	60	90	60	60	20	115	60	115	X	X	X	X	60	60	
DC9094	14.4	45	45	X	45	45	X	X	X	45	X	X	X	45	60	45	45	45	15	90	45	90	X	X	X	45	45	
DW9091	14.4	45	45	X	45	45	X	X	X	45	X	X	X	45	60	45	45	45	15	90	45	90	X	X	X	45	45	
DW9094	14.4	30	30	X	30	30	X	X	X	30	X	X	X	30	45	30	30	30	12	60	30	60	X	X	X	30	30	
DCB120	12	X	X	X	X	X	X	40	30	30	30	X	60	45	X	X	X	X	X	X	X	X	X	X	45	X	X	X
DCB127	12	X	X	X	X	X	X	35	35	35	35	90	60	40	X	X	X	X	X	X	X	X	X	X	45	X	X	X
DC9071	12	60	60	X	60	60	X	X	X	60	X	X	X	60	90	60	60	60	20	115	60	115	X	X	X	60	60	
DW9050	12	X	X	X	X	X	X	X	X	X	X	X	X	40	X	X	X	X	X	X	X	X	X	X	X	X	X	X
DW9071	12	45	45	X	45	45	X	X	X	45	X	X	X	45	60	45	45	45	15	90	45	90	X	X	X	45	45	
DW9072	12	30	30	X	30	30	X	X	X	30	X	X	X	30	45	30	30	30	12	60	30	60	X	X	X	30	30	
DW9048	9.6	X	X	X	X	X	X	X	X	X	X	X	X	40	X	X	X	X	X	X	X	X	X	X	X	X	X	X
DW9061	9.6	45	45	X	45	45	X	X	X	45	X	X	X	45	60	45	45	45	15	90	45	90	X	X	X	45	45	
DW9062	9.6	30	30	X	30	30	X	X	X	30	X	X	X	30	45	30	30	30	12	60	30	60	X	X	X	30	30	
DCB080	8	X	X	X	X	X	60	X	X	X	X	X	X	X	X	X	X	X	X	X	X	X	X	X	X	X	X	X
DW9057	7.2	30	30	X	30	30	X	X	X	X	X	X	X	30	45	30	30	30	12	60	30	60	X	X	X	30	30	

\*"X" Indicates that the battery pack is not compatible with that specific charger.

"X" indique que le bloc-piles n'est pas compatible avec ce chargeur.

Una "X" indica que el paquete de baterías no es compatible con ese determinado cargador.

All charge times are approximate. Actual charge time may vary. Read the instruction manual for more specific information.

Les durées de charge sont approximatives; la durée de charge réelle peut varier. Lire le manuel d'utilisation pour obtenir des renseignements plus précis.

El tiempo de duración de carga es aproximado; la duración de carga real puede variar. Lea el manual de instrucciones para obtener información más precisa.

- \* Maximum initial battery voltage (measured without a workload) is 12 volts. Nominal voltage is 10.8.
- \* La tension initiale maximum du bloc-piles (mesurée à vide) est de 12 volts. La tension nominale est de 10,8.
- \* El máximo voltaje inicial de la batería (medido sin carga de trabajo) es 12 voltios. El voltaje nominal es de 10,8.

DEWALT Industrial Tool Co., 701 East Joppa Road, Towson, MD 21286  
(SEP14) Part No. N401970 DCT419 Copyright © 2014 DEWALT

The following are trademarks for one or more DEWALT power tools: the yellow and black color scheme; the "D" shaped air intake grill; the array of pyramids on the handgrip; the kit box configuration; and the array of lozenge-shaped humps on the surface of the tool.