

Hardware and Reachout Lock Application Guide

Guía de colocación de herrajes y cerrojos

for Andersen® E-Series Gliding & French Gliding Patio Doors, A-Series Frenchwood® Gliding, 400 Series Frenchwood® Gliding & 200 Series Narroline® and Perma-Shield® Gliding Patio Doors
 para puertas corredizas para patio de la serie E y francesas de Andersen®, modelos Frenchwood® serie A, Frenchwood® serie 400, y modelos Narroline® y Perma-Shield® serie 200

Thank you for choosing Andersen. / Gracias por elegir Andersen.

For questions call 1-888-888-7020. For more information and/or guides visit andersenwindows.com.

Please leave this guide with building owner.

Si tiene alguna pregunta llame al 1-888-888-7020. Para obtener más información y/o guías, visite andersenwindows.com.

Deje esta guía con el dueño de la construcción.

Read guide from beginning to end before starting installation. Read all warnings and cautions during unit installation.

Lea completamente la guía antes de comenzar la instalación. Lea y respete todas las advertencias y precauciones durante la instalación de la unidad.

Check with your local building code official to identify and confirm compliance with local building code requirements.

Consulte los códigos locales de construcción para identificar y confirmar que se cumplan los requisitos del código de construcción.

⚠ WARNING / ADVERTENCIA

Use caution when working at elevated heights and around unit openings. Follow manufacturers' instructions for ladders and/or scaffolding. Failure to do so may result in injury or death.

Sea cauteloso al trabajar en lugares elevados y cerca de las aberturas de la unidad. Siga las instrucciones del fabricante para el uso de escaleras y/o andamios. Si no lo hiciera, podrían producirse lesiones o la muerte.

⚠ WARNING / ADVERTENCIA

Follow manufacturers' instructions for hand or power tools. Always wear safety glasses. Failure to do so may result in injury and/or product damage.

Siga las instrucciones del fabricante para el uso de herramientas eléctricas o manuales. Utilice siempre gafas de seguridad. Si no lo hiciera, podrían producirse lesiones y/o daños al producto.

⚠ WARNING / ADVERTENCIA

Incorrect installation may affect egress and home security. Follow instruction guide to make sure hardware is installed correctly.

Su incorrecta instalación puede afectar la salida y la seguridad del hogar. Siga la guía de instrucciones para asegurarse de que los herrajes estén instalados correctamente.

NOTICE / AVISO

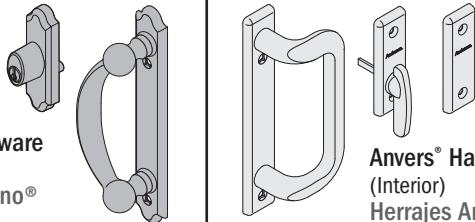

Encino® Hardware
 (Exterior)
Herrajes Encino®
 (exterior)

Anvers® Hardware
 (Interior)
Herrajes Anvers®
 (interior)

Split finish hardware is available in all styles, allowing interior and exterior hardware to be different styles and finishes.

Los herrajes de acabado combinado están disponibles en todos los estilos, lo que permite que los herrajes interiores y exteriores sean de diferentes estilos y acabados.

NOTICE / AVISO

- Before installing hardware, install door panels and finish interior wood surfaces of unit.
- Wipe oil rubbed bronze and distressed bronze finish hardware with a clean cloth prior to installation.
- Antes de instalar los herrajes, instale los paneles de la puerta y realice el acabado de las superficies de madera interiores.
- Limpie los herrajes con acabado de bronce aceitado y envejecido con un paño limpio antes de su instalación.

Parts Included / Partes incluidas

2-Panel Patio Door / Puerta para patio de 2 paneles

Common Parts (all styles)

- (1) Instruction Guide/ Guía de instrucciones
- (1) Exterior Handle / Manija exterior
- (1) Interior Handle / Manija interior
- (1) Latch Lever / Palanca del pestillo
- (1) Lock Assembly / Ensamblaje del cerrojo
- (1) Latch Receiver / Receptor de pestillo
- (1) #10 x 3" Flat Head Security Screw / Tornillo de seguridad de cabeza plana No. 10 x 3"
- (2) #8 x 7/8" Machine Screws / Tornillos para metales No. 8 x 7/8"

Tribeca® Hardware

- (1) Cover Plate / Placa de recubrimiento
- (2) #10 x 1-3/4" Oval Head Wood Screws / Tornillos de cabeza ovalada para madera No. 10 x 1-3/4"
- (2) #8 x 1-3/4" Oval Head Screws / Tornillos de cabeza ovalada No. 8 x 1-3/4"
- (2) #8 x 2-11/16" Oval Head Bolt / Pernos de cabeza ovalada No. 8 x 2-11/16"

Covington™, Newbury®, Encino®, Yuma®, Whitmore®, Anvers®, Albany Hardware

- (1) Cover Plate / Placa de recubrimiento
- (4) #8 x 1-3/4" Oval Head Screws / Tornillos de cabeza ovalada No. 8 x 1-3/4"
- (2) #8 x 2" Oval Head Threaded Bolt / Perno roscado de cabeza ovalada No. 8 x 2"
- (2) Mounting Stud / Perno de montaje

4-Panel Patio Door / Puerta para patio de 4 paneles

Common Parts (all styles)

- (1) Instruction Guide/ Guía de instrucciones
- (2) Exterior Handle / Manija exterior
- (2) Interior Handle / Manija interior
- (1) Latch Lever / Palanca del pestillo
- (1) Lock Assembly / Ensamblaje del cerrojo
- (1) Latch Receiver / Receptor de pestillo
- (1) Hex Key / Llave hexagonal

Tribeca® Hardware

- (3) Cover Plate / Placa de recubrimiento
- (4) #10 x 1-3/4" Oval Head Wood Screws / Tornillos de cabeza ovalada para madera No. 10 x 1-3/4"
- (4) #8 x 1-3/4" Oval Head Screws / Tornillos de cabeza ovalada No. 8 x 1-3/4"
- (4) #8 x 2-11/16" Oval Head Bolt / Pernos de cabeza ovalada No. 8 x 2-11/16"

Covington™, Newbury®, Encino®, Yuma®, Whitmore®, Anvers®, Albany Hardware

- (3) Cover Plate / Placa de recubrimiento
- (8) #10 x 1-3/4" Oval Head Screws / Tornillos de cabeza ovalada No. 10 x 1-3/4"
- (4) #8 x 2" Oval Head Threaded Bolt / Perno roscado de cabeza ovalada No. 8 x 2"
- (4) Mounting Stud / Perno de montaje

Tools Needed / Herramientas Necesarias

- Safety Glasses / Lentes de seguridad
- Phillips Head Screwdriver / Destornillador con cabeza Phillips
- Flat Blade Screwdriver / Destornillador de punta plana
- Drill/Driver / Taladro/Destornillador
- 11/32" Drill Bit / Broca para taladro de 11/32"
- 1/8" Drill Bit / Broca para taladro de 1/8"

Supplies Needed / Suministros necesarios

- Wood Block / Bloque de madera
- Clamps / Abrazaderas
- Shims (waterproof) / Cuñas (impermeables)
- Clean Cloth / Paño limpio

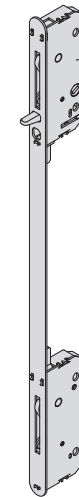

Multi-point Lock Assembly (A-Series and E-Series Patio Doors Only - Included with Door)

One for 2 or 4-Panel Doors
Two for 3-Panel Doors

Ensamblaje de cerrojo con
bloqueo multipunto
(Puertas para patio de las series A y E
únicamente - Incluido con la puerta)

Uno para puertas de 2 o 4 paneles
Dos para puertas de 3 paneles

Component Identification / Identificación del componente

Mounting Stud Perno de montaje

#8 x 1-1/8" Screw
(A-Series Patio Door - Only Included with Door)
Tornillos No. 8 x 1-1/8"
(Puerta para patio serie A únicamente -
Incluida con la puerta)

#8 x 7/8" Machine Screw (2-Panel Patio Door Only)
Tornillo para metales No. 8 x 7/8"
(Puerta para patio de 2 paneles únicamente)

#8 x 1-3/4" Oval Head Screw
Tornillos de cabeza ovalada No. 8 x 1-3/4"

#10 x 1-3/4" Oval Head Wood Screw
Tornillos de cabeza ovalada para madera No. 10 x 1-3/4"

#8 x 2" Oval Head Threaded Bolt
Perno roscado de cabeza ovalada No. 8 x 2"

#8 x 2-11/16" Oval Head Bolt
Pernos de cabeza ovalada No. 8 x 2-11/16"

#10 x 3" Flat Head Security Screw (2-Panel Patio Door Only)
Tornillo de seguridad de cabeza plana n.º 10 x 3"
(Puerta para patio de 2 paneles únicamente)

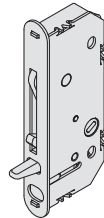

Single Point Lock Assembly,
2-Panel and 4-Panel Patio Door/
Ensamblaje de cerrojo con un
solo punto de bloqueo, puerta
para patio de 2 y 4 paneles
(2565507)

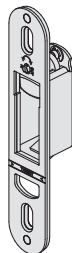

Single Point Latch
Receiver,
2-Panel Patio Door /
Receptor de pestillo con
un solo punto de
bloqueo, puerta para
patio de 2 paneles
(2565509)

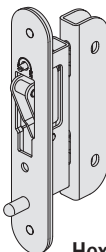

Single Point Latch
Receiver,
4-Panel Patio Door /
Receptor de pestillo con
un solo punto de bloqueo,
puerta para patio de
4 paneles
(2565511)

Hex Key (4-Panel Patio Door Only)
Llave hexagonal
(Puerta para patio de 4 paneles únicamente)



Multi-point Latch Receiver (A-Series and E-Series Patio Doors Only - Included with Door)

One for 2-Panel Doors
Two for 3-Panel Doors
One for 4-Panel Doors (E-Series Only)

Receptor de cerrojo con bloqueo
multipunto
(Puertas para patio de las series A y E
únicamente - Incluido con la puerta)

Uno para puertas de 2 paneles
Dos para puertas de 3 paneles
Uno para puertas de 4 paneles
(serie E únicamente)

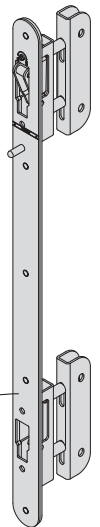

Multi-point 4-Panel Patio Door Latch
Receiver (A-Series Only Included with Door)
Receptor de pestillo con bloqueo multi-
punto para puerta de patio de 4 paneles
(Serie A únicamente, incluido con la puerta)

Hardware Styles / Estilos de herrajes

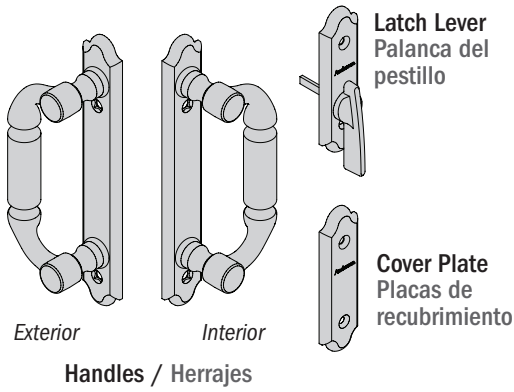

Covington™ Hardware
Herrajes Covington™

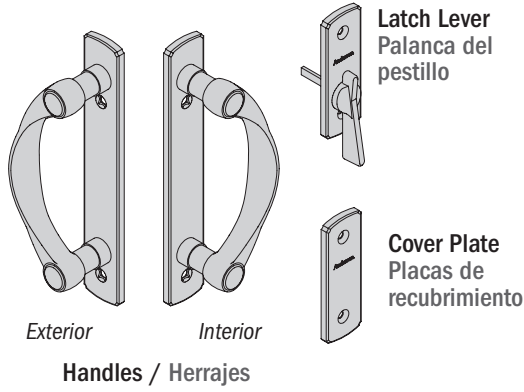

Newbury® Hardware
Herrajes Newbury®

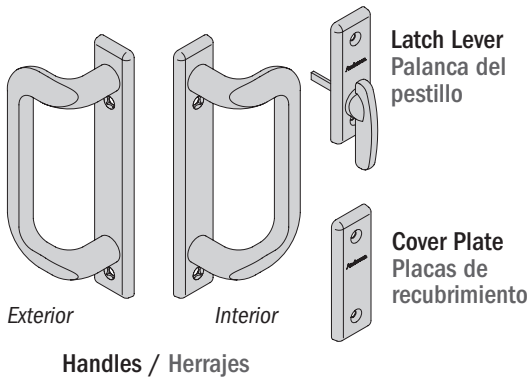
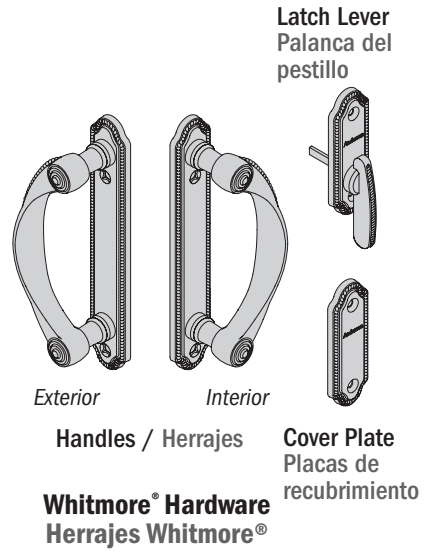

Anvers® Hardware
Herrajes Anvers®

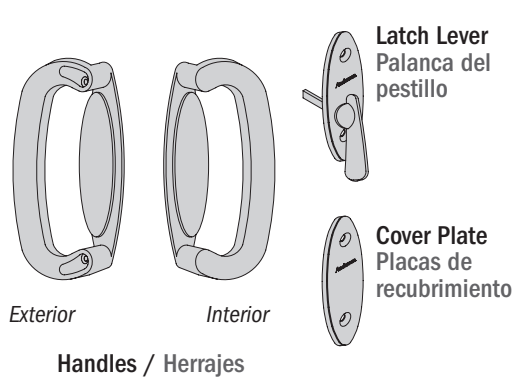

Tribeca® Hardware
Herrajes Tribeca®

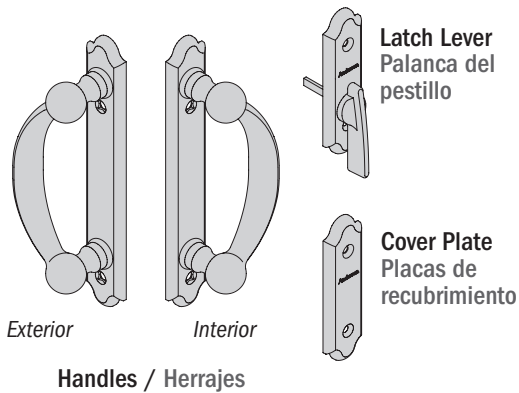
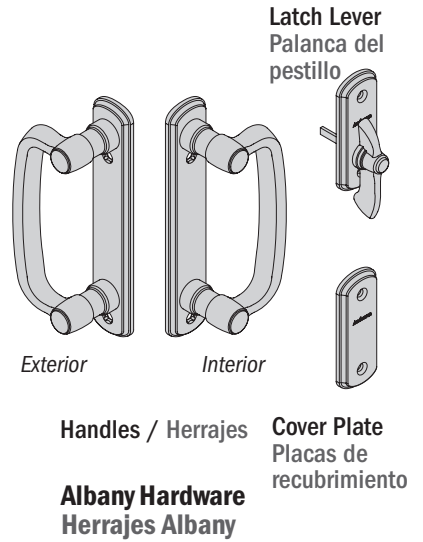

Encino® Hardware
Herrajes Encino®

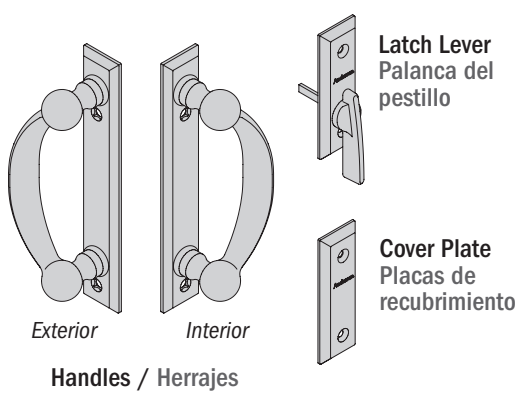

Yuma® Hardware
Herrajes Yuma®

NOTICE / AVISO

Handle mounting holes are partially pre-drilled for Andersen® 400 Series Frenchwood® and Narroline® Gliding Patio Doors. No drilling is required for A-Series Frenchwood®, E-Series French Gliding, E-Series Gliding, and Perma-Shield® Gliding Patio Door panel. Proceed to **Step 2**.

Los orificios de montaje de la manija están parcialmente preperforados para las puertas corredizas para patio Frenchwood® serie 400 y Narroline® de Andersen®. No se requiere perforación para el panel de las puertas corredizas para patio Frenchwood® serie A, Frenchwood® serie E, serie E y Perma-Shield®. Continúe con el **paso 2**.

1

400 Series Frenchwood® and Narroline® Gliding Patio Doors Only / Solo en puertas corredizas para patio Frenchwood® serie 400 y Narroline®

Exterior

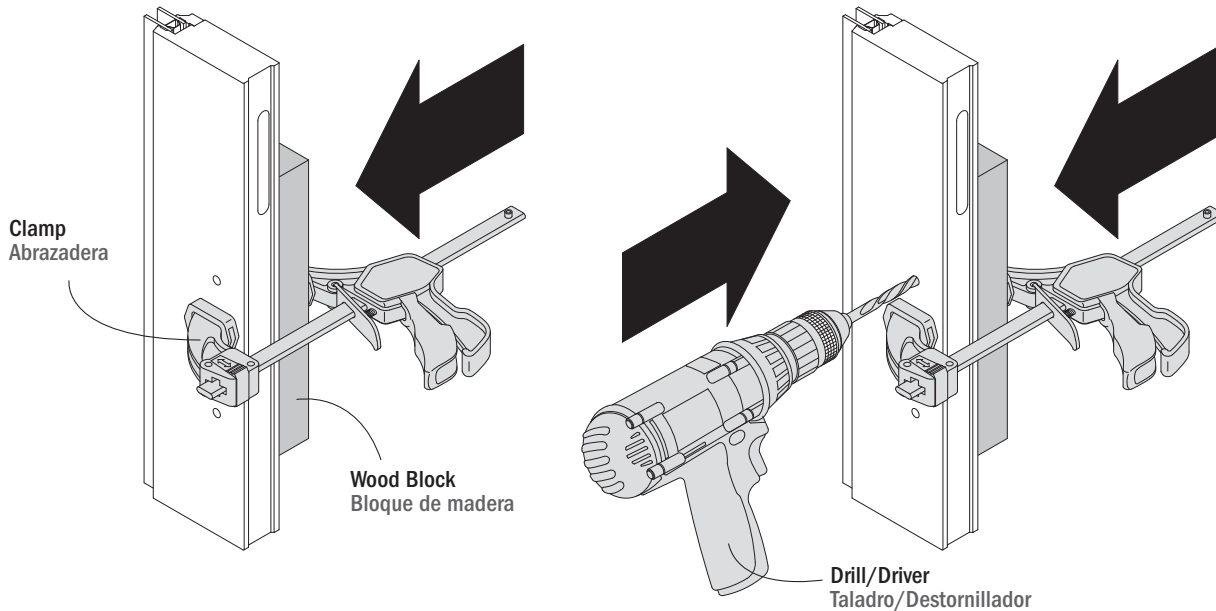

Clamp a wood block to interior side of panel as shown to prevent chipping when drilling. Drill 11/32" hole through existing handle mounting holes. Sujete un bloque de madera con una abrazadera del lado interno del panel, como se muestra en la imagen, para evitar que se produzcan astillas al perforar. Perfore un orificio de 11/32" en los orificios actuales de montaje de la manija.

NOTICE / AVISO

Split finish hardware for 2-panel doors is shipped for right hand (RH) door operation, as viewed from the exterior. Handle conversion is NOT required for right hand (RH) door operation.

Los herrajes de acabado combinado para las puertas de 2 paneles se envían para el manejo de la puerta con la mano derecha (RH), desde el punto de vista del exterior. NO se requiere la conversión de la manija para el manejo de la puerta con la mano derecha (RH).

2

Exterior

This step does not apply to 4-panel doors or Tribeca® hardware.

Este paso no se aplica a las puertas de 4 paneles ni a los herrajes Tribeca®.

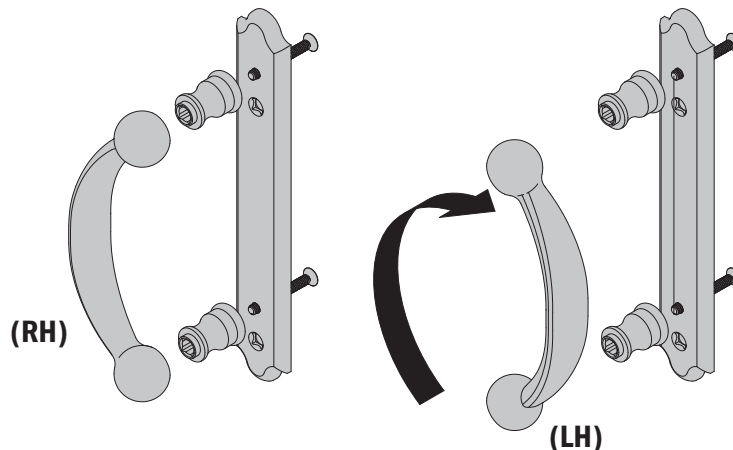

For left hand (LH) operation, remove screws, rotate handle 180° as shown, and retighten screws. Conversion is required for interior and exterior handles. Para el manejo con la mano izquierda (LH), retire los tornillos, rote la manija 180° como se muestra en la imagen, y vuelva a ajustar los tornillos. Se requiere conversión para las manijas interiores y exteriores.

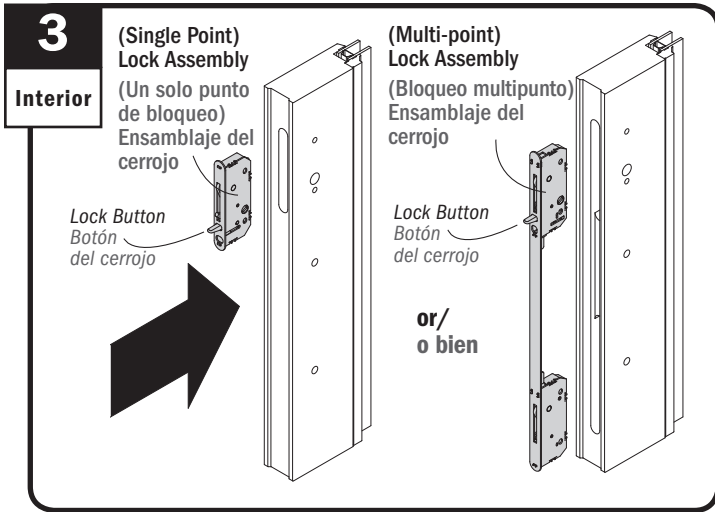

Insert lock assembly into slot on edge of panel, with lock button located as shown.
Coloque el ensamblaje de cerrojo en la ranura del borde del panel, con el botón del cerrojo ubicado como se muestra en la imagen.

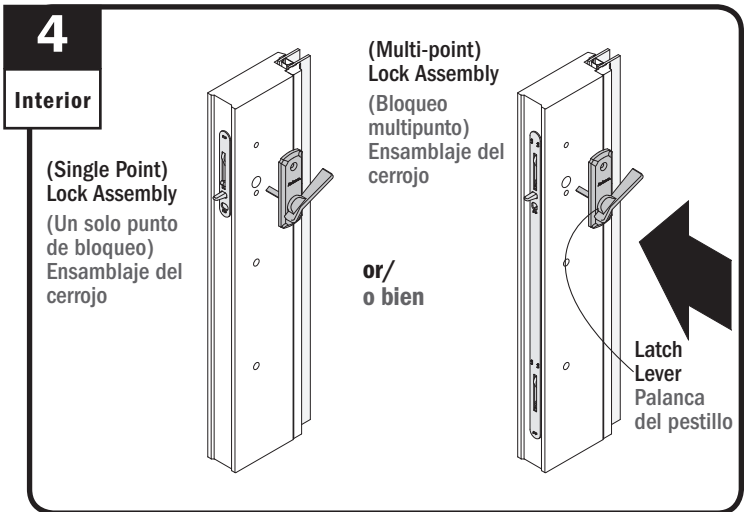

Insert latch lever pin into middle hole on panel.
Coloque la palanca del pestillo en el orificio del medio del panel.

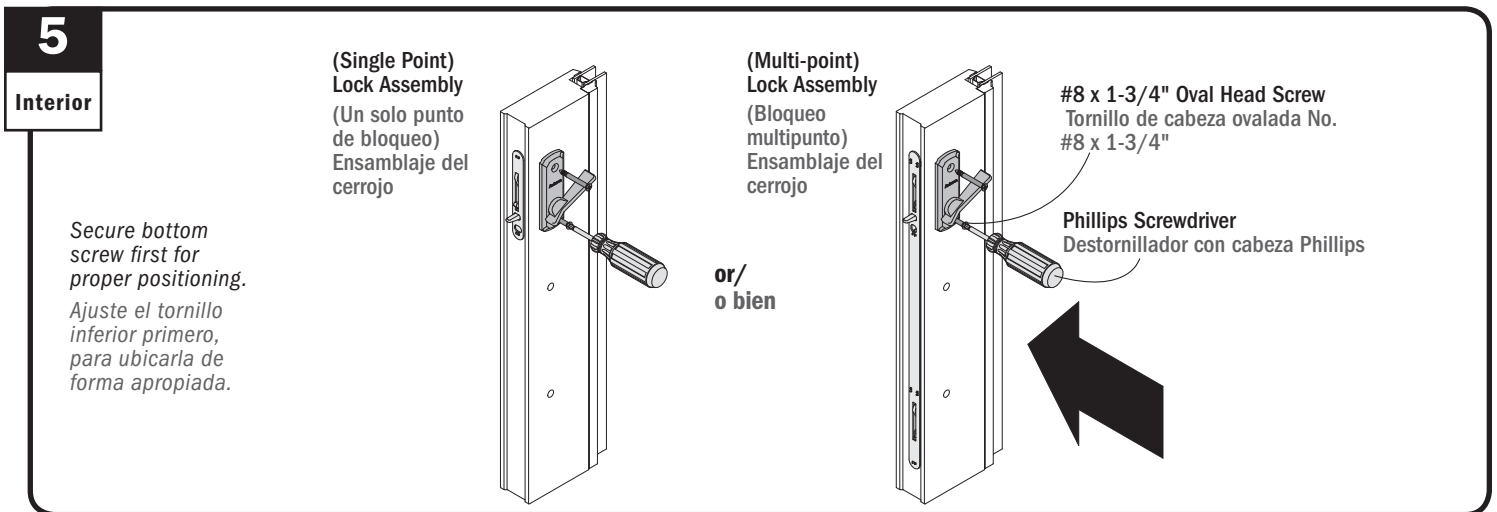

Fasten lock assembly and latch lever to panel using two (2) #8 x 1-3/4" oval head screws.
Ajuste el ensamblaje del cerrojo y la palanca del pestillo al panel con dos (2) tornillos de cabeza ovalada No. 8 x 1-3/4".

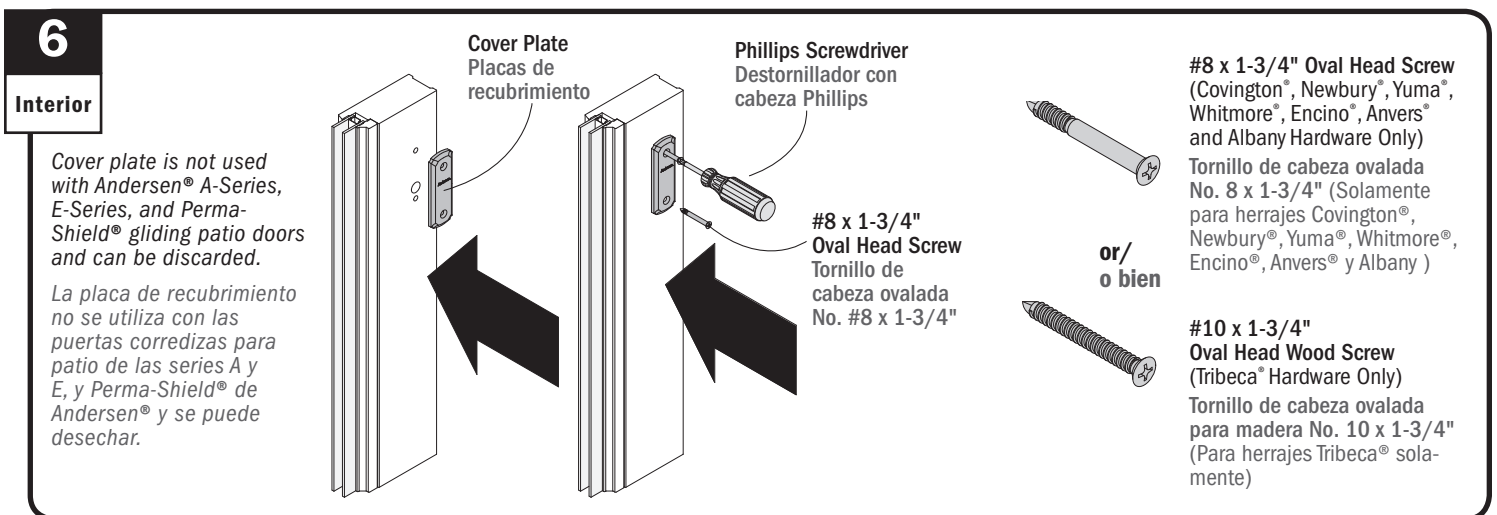

Position cover plate over remaining holes on opposite side of panel and fasten using two (2) #8 x 1-3/4" oval head screws or #10 x 1-3/4" oval head wood screws.
Ubique las placas de recubrimiento sobre los orificios restantes del lado opuesto del panel y ajuste con dos (2) tornillos de cabeza ovalada No. 8 x 1-3/4" o tornillos de cabeza ovalada para madera No. 10 x 1-3/4".

Do not overtighten bolts. Excessive tightening may cause hardware to strip out. Use phillips screwdriver to install oval head bolts.
No ajuste demasiado los pernos. El ajuste excesivo puede hacer que el herraje se salga. Use un destornillador phillips para instalar los pernos de cabeza ovalada.

Handles must arch toward the glass.
El arco de la manija debe quedar para el lado del vidrio.

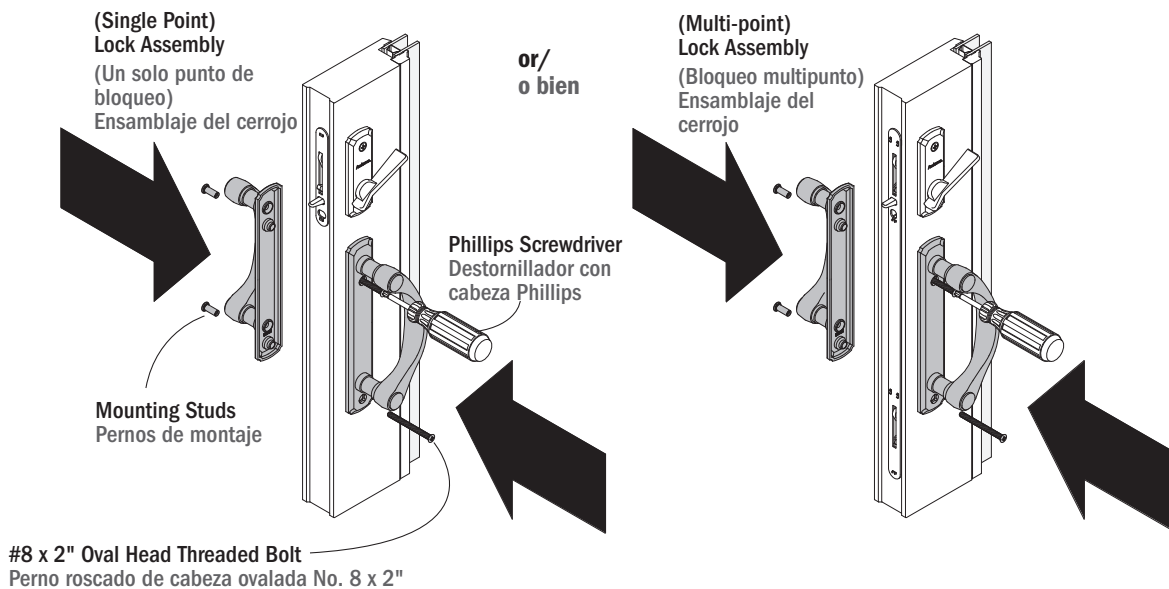

Hardware with Mounting Studs
(Covington™, Newbury®, Yuma®, Whitmore®, Encino®, Anvers® and Albany Hardware)
Herrajes con pernos de montaje
(Covington™, Newbury®, Yuma®, Whitmore®, Encino®, Anvers® and Albany Hardware)

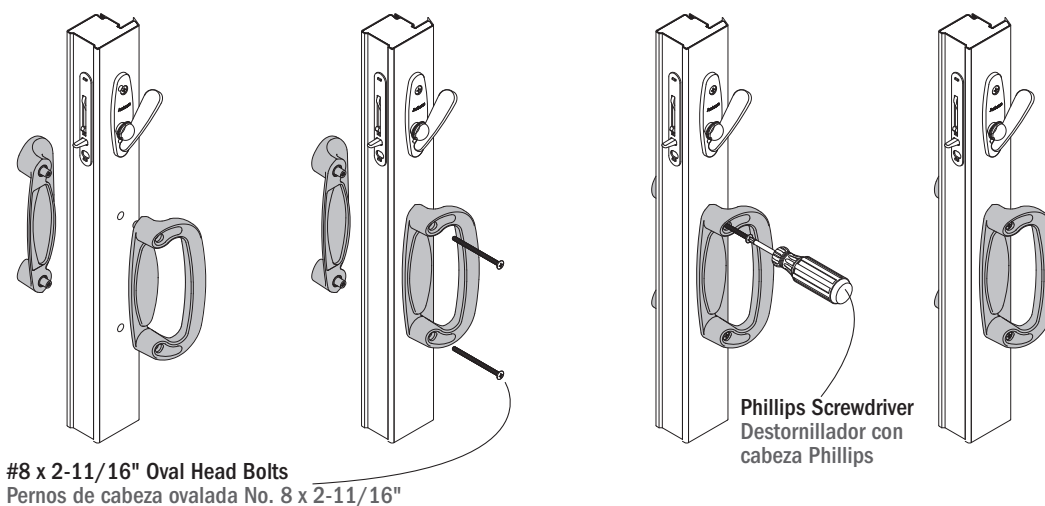

Hardware without Mounting Studs
(Tribeca® Hardware)
Herrajes sin pernos de montaje
(Tribeca® Hardware)

Insert mounting studs into exterior handle (mounting studs not needed with Tribeca® hardware). Position interior and exterior handle over mounting holes, and fasten using oval head bolts, as shown. Do not overtighten bolts.

Coloque los pernos de montaje en la manija exterior (los pernos de montaje no se necesitan con los herrajes Tribeca®). Coloque la manija interior y exterior sobre los orificios de montaje y ajuste con pernos de cabeza ovalada, como se muestra en la imagen. No ajuste demasiado los pernos.

- ▶ For 2-panel patio doors proceed to page 7./ Para las puertas para patio de 2 paneles, continúe en la página 7.
- ▶ For 4-panel patio doors proceed to page 10./ Para las puertas para patio de 4 paneles, continúe en la página 10.

2-Panel Patio Doors / Puertas para patio de 2 paneles

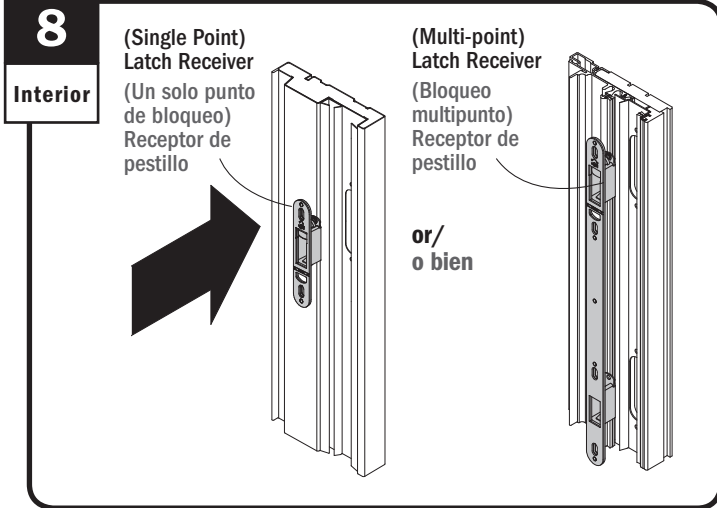

Position latch receiver into slot in receiver jamb as shown.
Ubique el receptor de pestillo en la ranura de la jamba, como se muestra en la imagen.

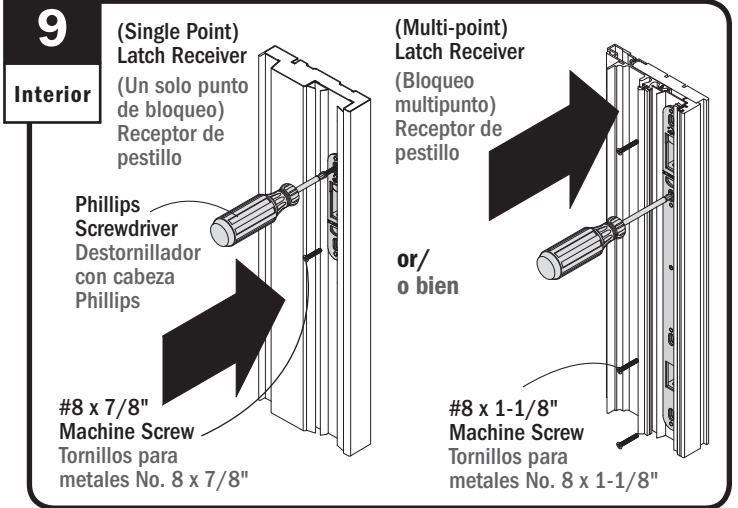

Fasten latch receiver to receiver jamb using two (2) or four (4) machine screws as shown. Do not fully tighten screws.
Ajuste el receptor de pestillo a la jamba con dos (2) o cuatro (4) tornillos para metales, como se muestra en la imagen. No ajuste completamente los tornillos.

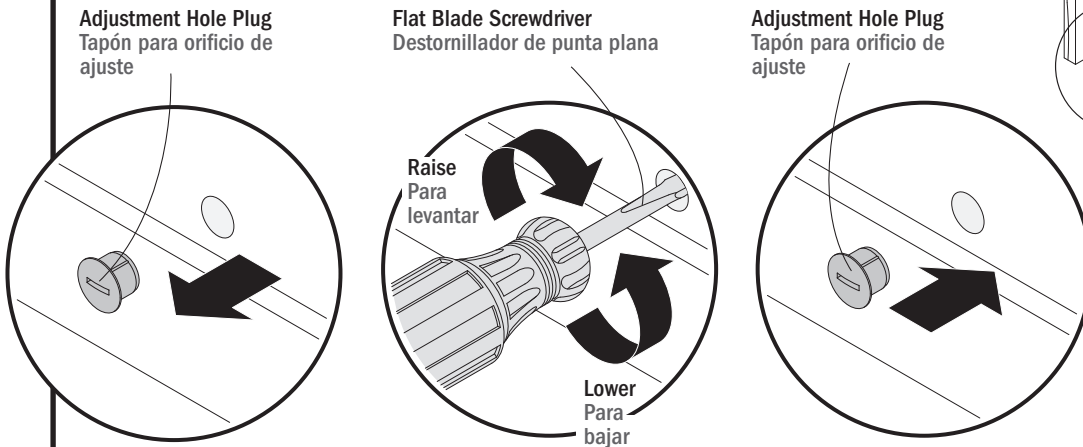

Equal gap
between panel
and side jamb
Igual espacio
entre el panel y
la jamba lateral

Open operating panel slightly. Remove adjustment hole plugs. Insert flat blade screwdriver into sockets and turn clockwise to raise panel or counterclockwise to lower panel until gap is equal full length. Replace adjustment hole plugs.

Abra ligeramente el panel operativo. Retire los tapones para orificios de ajuste. Coloque un destornillador de punta plana dentro del adaptador y gire hacia la derecha para levantar el panel o hacia la izquierda para bajar el panel hasta que el espacio sea igual en todo el largo. Reemplace los tapones para orificios de ajuste.

11

Interior

⚠ WARNING / ADVERTENCIA

Failure to properly align lock button and latch receiver will prevent lock from operating and may result in loss of building security.

Si no se alinean correctamente el botón del cerrojo y el receptor de aldaba, el cerrojo no funcionará y esto puede provocar la pérdida de la seguridad del edificio.

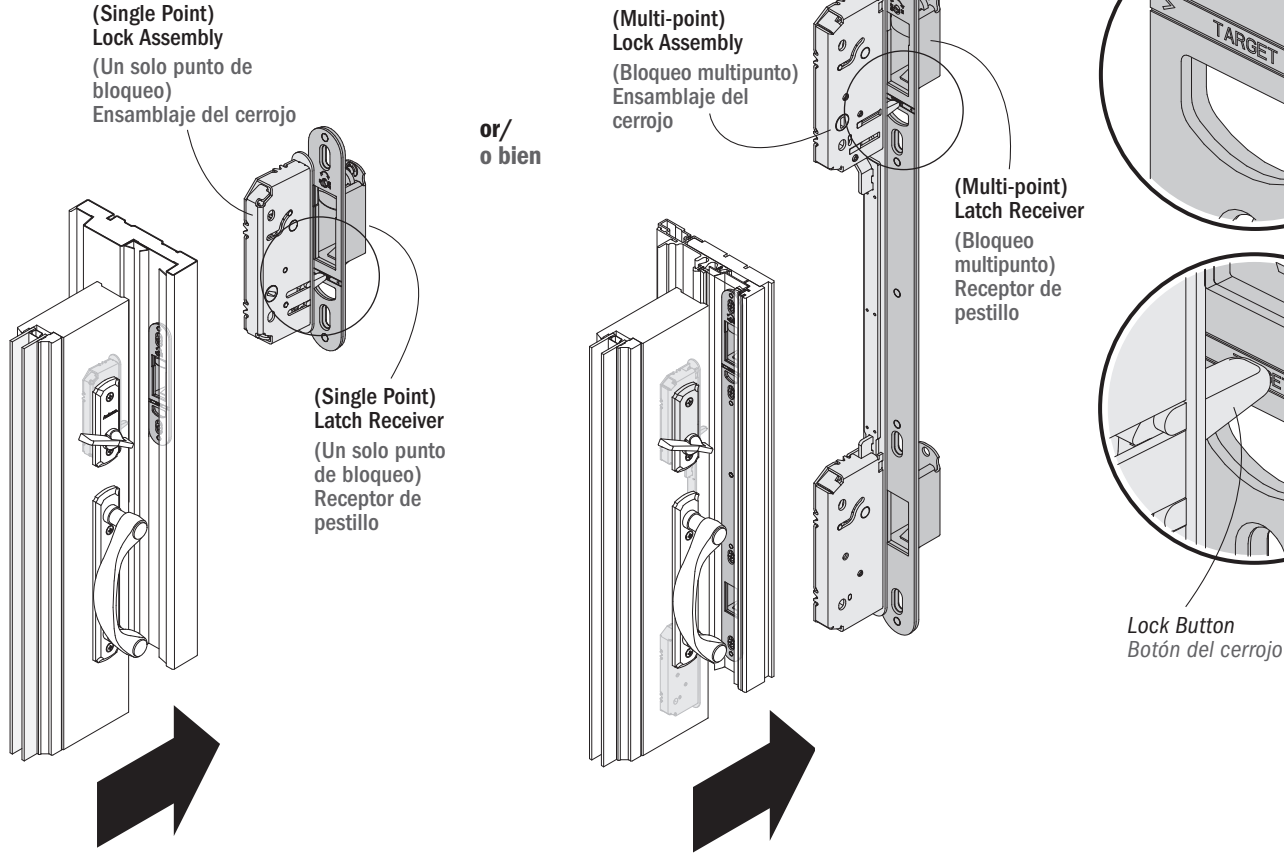

Close operating panel and align lock button to >TARGET< area on latch receiver. Slide latch receiver up or down as needed. Tighten latch receiver screws when properly aligned.

Cierre el panel operativo y alinee el botón del cerrojo con el área >META< del receptor de pestillo. Deslice el receptor de pestillo hacia arriba o hacia abajo según sea necesario. Ajuste los tornillos del receptor de pestillo cuando esté bien alineado.

12

Interior

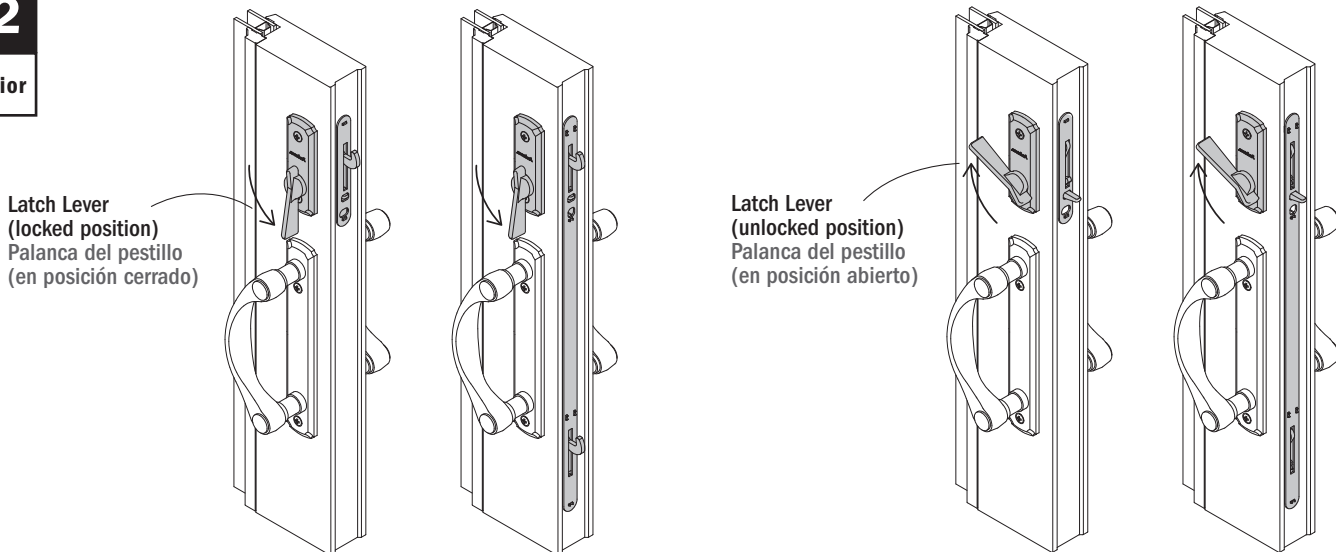

Close door tight and check latch lever operation. If latch lever does not move smoothly and does not engage the latch receiver, repeat steps 10 and 11.
Cierre bien la puerta y controle el funcionamiento de la palanca de pestillo. Si el pestillo no se mueve suavemente y no engancha el receptor de aldaba, repita los pasos 10 y 11.

13

Interior

(Single Point) Latch Receiver
(Un solo punto de bloqueo)
Receptor de pestillo

(Multi-point) Latch Receiver
(Bloqueo multipunto)
Receptor de pestillo

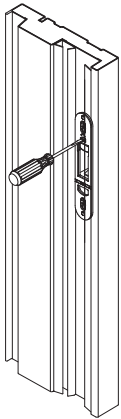

or/
o bien

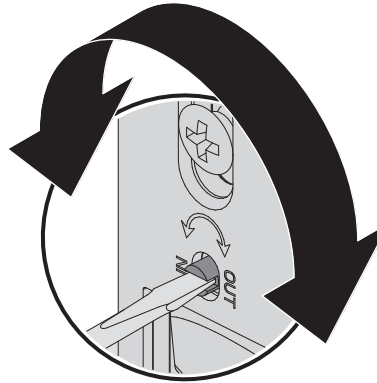
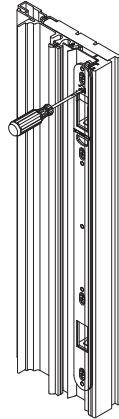

Adjust panel/jamb fit, if needed. Turn latch receiver adjustment screw toward "IN" position for a tighter fit or toward "OUT" position for looser fit.

Ajuste el encastre del panel/jamba, si es necesario. Gire el tornillo de ajuste del receptor de aldaba hacia la posición "IN" (ADENTRO) para ajustar o hacia la posición "OUT" (AFUERA) para aflojar.

14

Interior

CAUTION / PRECAUCIÓN

Failure to shim directly behind latch receiver when installing security screw may result in bowing of the receiver jamb.
El hecho de no colocar una cuña directamente detrás del receptor de pestillo al instalar el tornillo de seguridad puede hacer que la jamba se curve.

Locate shims above and below each lock point.
Fije las cuñas por encima y por debajo de cada punto de bloqueo.

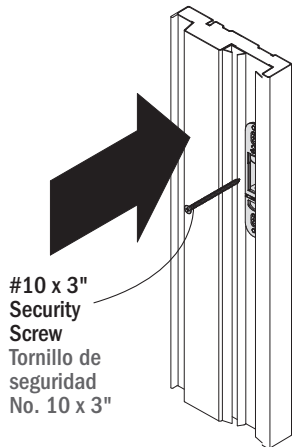

#10 x 3"
Security Screw
Tornillo de seguridad
No. 10 x 3"

Shim / Cuña

or/o bien

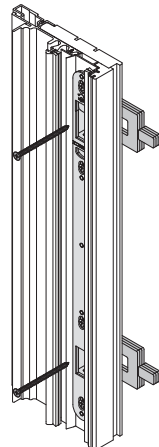

(Single Point) Latch Receiver
(Un solo punto de bloqueo)
Receptor de pestillo

All (Multi-point) Latch Receivers, excluding E-Series
Todos los receptores de pestillo (con bloqueo multipunto), se excluye la serie E

E-Series (Multi-point) Latch Receiver
Receptor de pestillo (con bloqueo multipunto) de la serie E

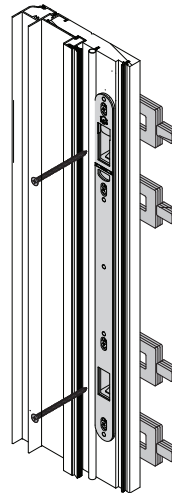

Place shim(s) behind latch receiver between door jamb and framing. Fasten security screw tight through existing hole(s) in center of latch receiver as shown.

Coloque una cuña detrás del receptor de pestillo entre la jamba de la puerta y el marco. Ajuste el tornillo de seguridad en el/los orificio(s) del centro del receptor de pestillo, como se muestra en la imagen.

- ▶ **Hardware and reachout lock application for 2-panel gliding patio door is complete.**
La colocación de herrajes y cerrojos para la puerta corrediza para patio de 2 paneles está completa.
- ▶ **See page 16 for hardware care and maintenance.**
Consulte la página 15 para obtener información sobre el cuidado y mantenimiento de los herrajes.

4-Panel Patio Doors / Puertas para patio de 4 paneles

8

Interior

Receiver Pin
Pasador receptor

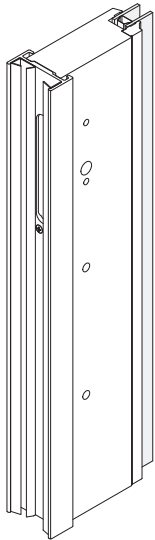

(Single Point) Latch Receiver
(Un solo punto de bloqueo)
Receptor de pestillo

or/o bien

Receiver Pin
Pasador receptor

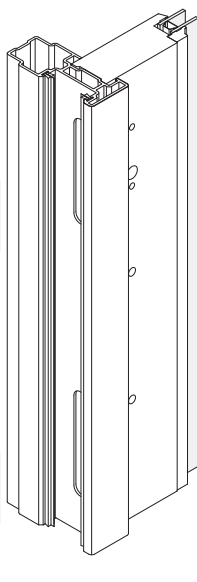
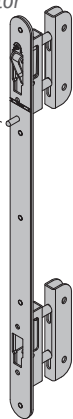

All (Multi-point) Latch
Receivers, excluding E-Series
Todos los receptores de pestillo
(multipunto), se excluye la serie E

#8 x 1-3/4"
Flat Head Screws
#8 x 1-3/4"
Tornillos de cabeza plana

or/o bien

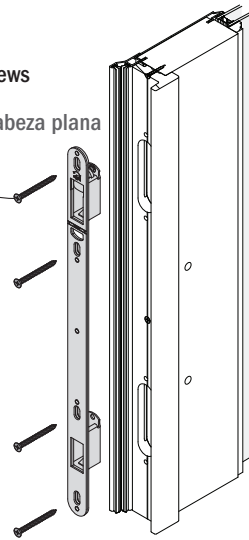

E-Series (Multi-point) Latch Receiver
Receptor de pestillo (con bloqueo
multipunto) de la serie E

Insert 4-Panel latch receiver into slot on panel, with receiver pin located as shown. For E-Series (multi-point) latch receiver, fasten using #8 x 1 3/4" flat head screws (included in assembly pack provided with E-Series patio door).

Coloque el receptor de pestillo para puertas de 4 paneles en la ranura del panel, con el pasador receptor en la posición que se muestra en la imagen. Para el receptor de pestillo (con bloqueo multipunto) de la serie E, sujete con los tornillos de cabeza plana n.º 8 x 1 3/4" (incluidos en el paquete de ensamblaje provisto con la puerta serie E).

9

Interior

Cover plate is not used with Andersen® E-Series gliding patio doors and can be discarded.

La placa de recubrimiento no se utiliza con las puertas corredizas para patio de la serie E de Andersen® y se puede desechar.

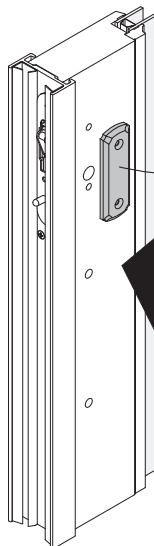

Cover Plate
Placas de recubrimiento

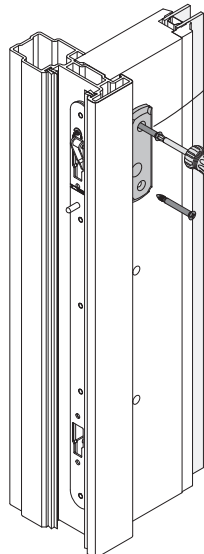

#8 x 1-3/4"
Oval Head Screw
Tornillo de cabeza ovalada
No. #8 x 1-3/4"

Position cover plate over pre-drilled holes on panel and fasten through latch receiver using #8 x 1-3/4" oval head screws.

Coloque las placas de recubrimiento sobre los orificios pre perforados del panel y ajuste a través del receptor de pestillo con tornillos de cabeza ovalada No. 8 x 1-3/4".

10

Interior

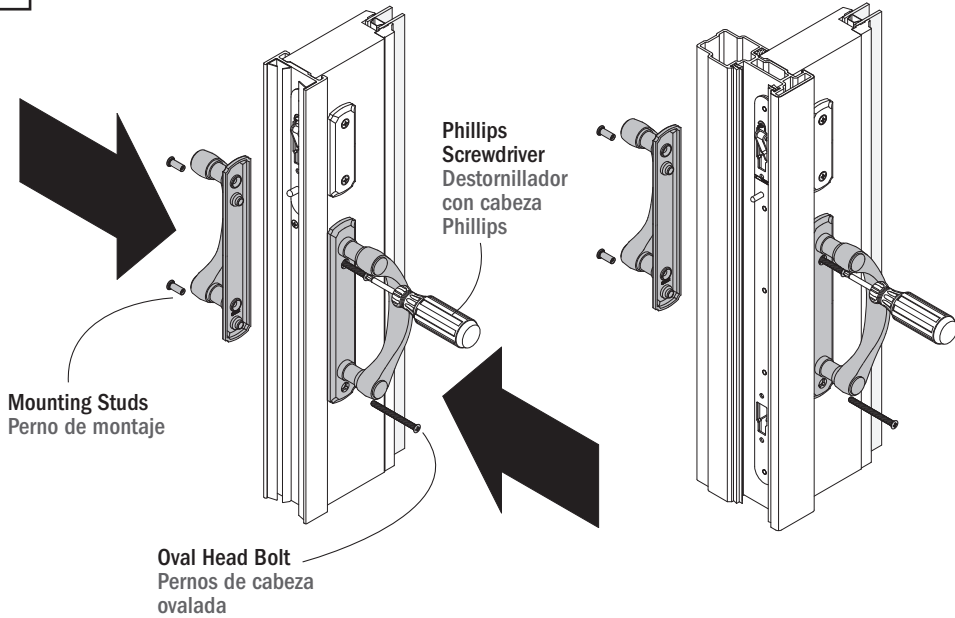

Insert mounting studs into exterior handle (mounting studs not needed with Tribeca® hardware). Position interior and exterior handle over mounting holes, and fasten using oval head bolts, as shown. Do not overtighten bolts. Coloque los pernos de montaje en la manija exterior (los pernos de montaje no se necesitan con los herrajes Tribeca®). Coloque la manija interior y exterior sobre los orificios de montaje y ajuste con pernos de cabeza ovalada, como se muestra en la imagen. No ajuste demasiado los pernos.

11

Interior

Cover plate is not used with Andersen® A-Series, E-Series or Perma-Shield® gliding patio doors and can be discarded.

La placa de recubrimiento no se utiliza con las puertas corredizas para patio de las series A y E o Perma-Shield® de Andersen® y se puede desechar.

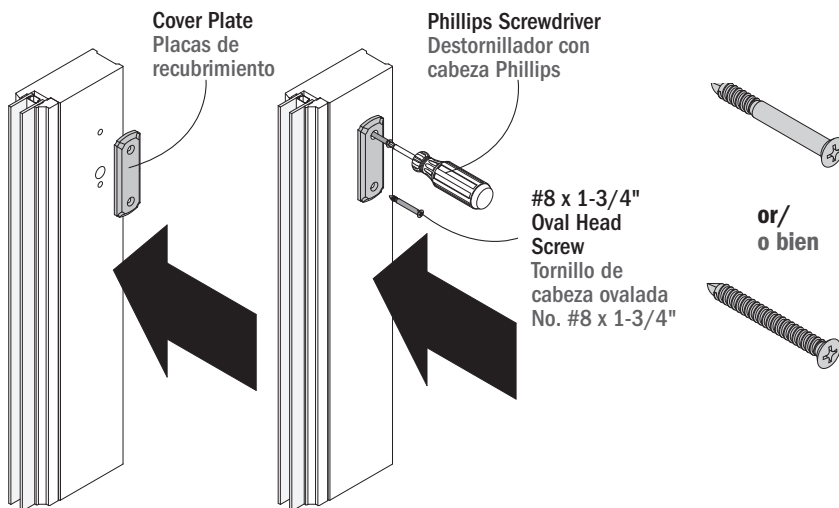

#8 x 1-3/4" Oval Head Screw (Covington™, Newbury®, Yuma®, Whitmore®, Encino®, Anvers® and Albany Hardware Only)
Tornillo de cabeza ovalada No. 8 x 1-3/4" (Solamente para herrajes Covington™, Newbury®, Yuma®, Whitmore®, Encino®, Anvers® y Albany)

or/
o bien

#10 x 1-3/4" Oval Head Wood Screw (Tribeca® Hardware Only)
Tornillo de cabeza ovalada para madera No. 10 x 1-3/4" (Para herrajes Tribeca® solamente)

Position cover plate over remaining holes on opposite side of panels and fasten using #8 x 1-3/4" oval head screws or #10 x 1-3/4" oval head wood screws.

Ubique las placas de recubrimiento sobre los orificios restantes del lado opuesto de los paneles y ajuste con tornillos de cabeza ovalada No. 8 x 1-3/4" o tornillos de cabeza ovalada para madera No. 10 x 1-3/4".

12

Interior

⚠ WARNING / ADVERTENCIA

Adjustment hole plugs are small parts and, if swallowed, could pose a choking hazard to young children. Remove and dispose of any loose or easily removed adjustment hole plugs.

Los tapones para orificios de ajuste son partes pequeñas que, en caso de ingesta, pueden representar un riesgo de asfixia para niños pequeños. Retire y deseche todos los tapones para orificios de ajuste sueltos o que se puedan quitar fácilmente.

*Equal gap between operating panels.
La misma separación entre los paneles operativos.*

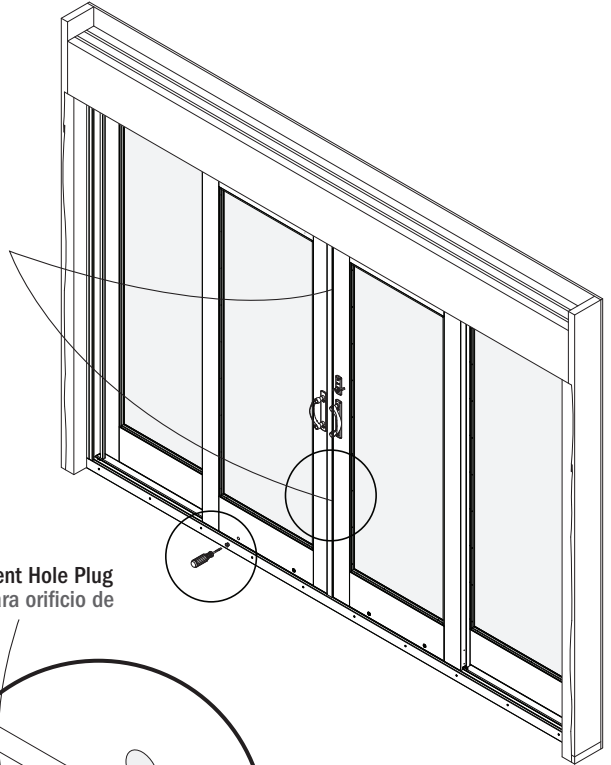

Adjustment Hole Plug
Tapón para orificio de ajuste

Flat Blade Screwdriver
Destornillador de punta plana

Adjustment Hole Plug
Tapón para orificio de ajuste

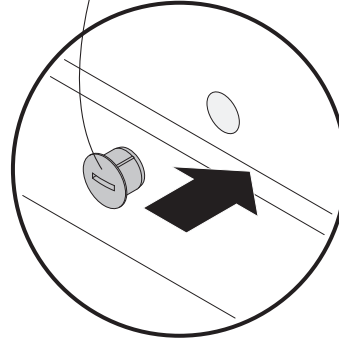
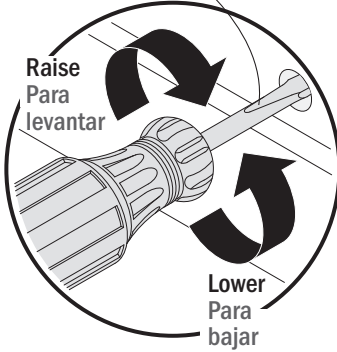
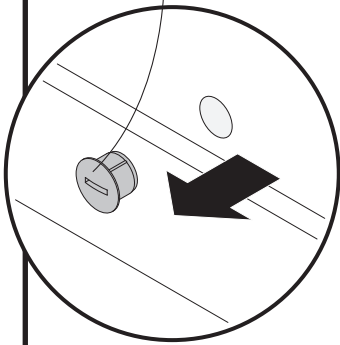

Open operating panels slightly. Remove adjustment hole plugs. Insert flat blade screwdriver into sockets and turn clockwise to raise panels or counterclockwise to lower panels until gap is equal full length. Replace adjustment hole plugs.

Abra ligeramente el panel operativo. Retire los tapones para orificios de ajuste. Coloque un destornillador de punta plana dentro del adaptador y gire hacia la derecha para levantar el panel o hacia la izquierda para bajar el panel hasta que el espacio sea igual en todo el largo. Reemplace los tapones para orificios de ajuste.

13

Interior

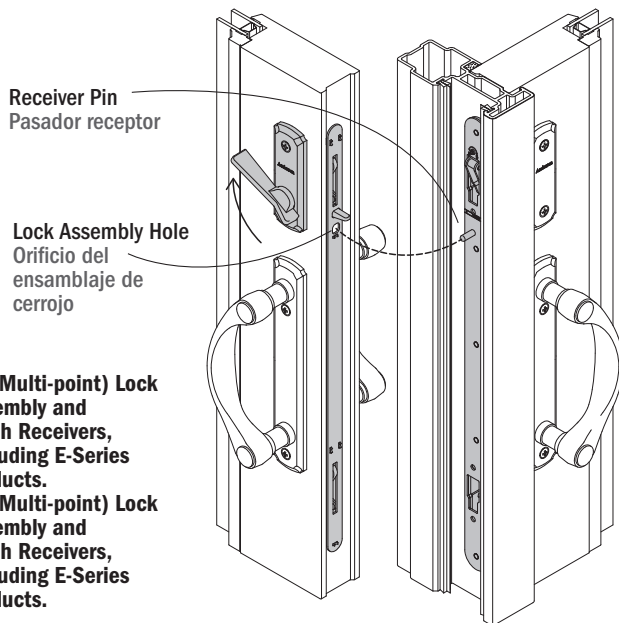
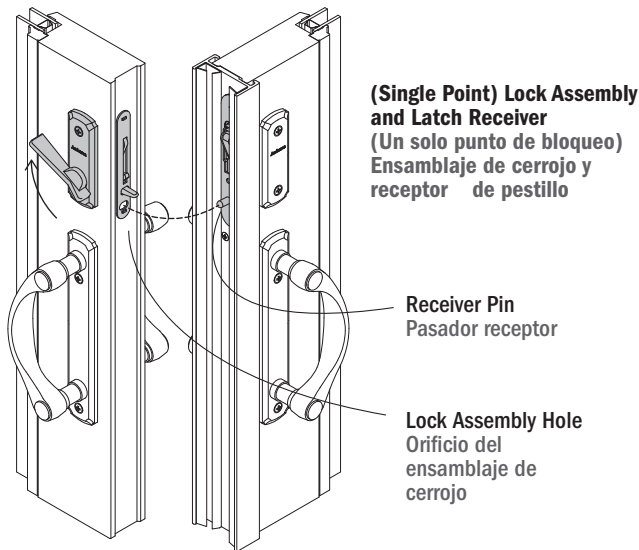
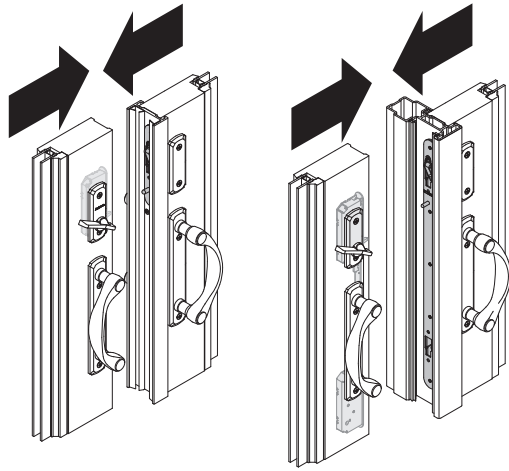

NOTICE / AVISO

- Door panels must be in position and operating correctly before checking and adjusting the latch receiver. See step 12 to adjust door panels and gap.
- Receiver pin must align with hole on lock assembly faceplate for proper lock operation.
- Los paneles de la puerta deben estar bien ubicados y funcionar correctamente antes de controlar y ajustar el receptor. Vea el paso 12 para ajustar los paneles de la puerta y el espacio.
- El pasador del receptor debe estar alineado con el orificio del frente del ensamblaje de cerrojo para el adecuado funcionamiento del cerrojo.



Lock Button
Botón del cerrojo

Target
"Target"

or/o bien

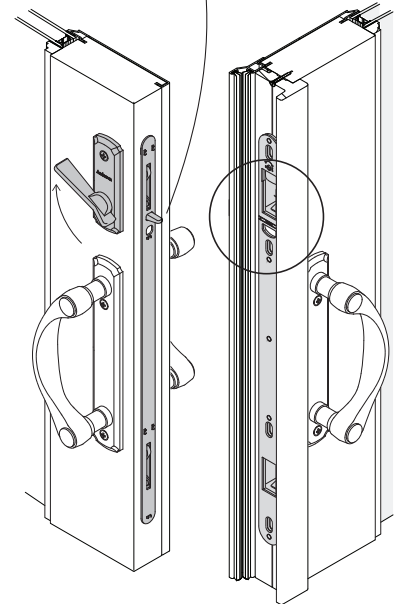

E-Series (Multi-point) Lock Assembly and Latch Receiver
Ensamblaje de cerrojo y receptor de pestillo serie E (con bloqueo multipunto)

Close panel and check alignment of receiver pin into hole below lock button on lock assembly faceplate.

Cierre el panel y controle la alineación del pasador del receptor con el orificio debajo del botón de cerrojo en el frente del ensamblaje de cerrojo.

For E-Series, close operating panel and align lock button to >TARGET< area on latch receiver.

Cierre el panel operativo y alinee el botón del cerrojo con el área >META< del receptor de pestillo. alineado.

14

Interior

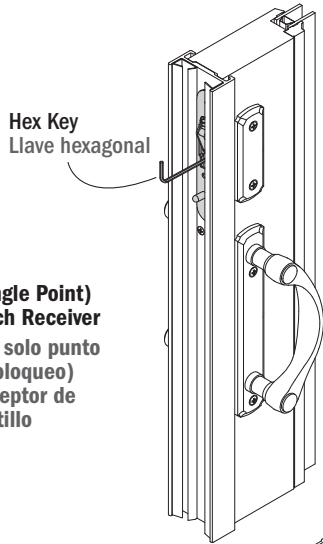

Hex Key
Llave hexagonal

(Single Point) Latch Receiver
(Un solo punto de bloqueo)
Receptor de pestillo



Hex Key
Llave hexagonal

All (Multi-point) Latch Receivers, excluding E-Series products
All (Multi-point) Latch Receivers, excluding E-Series products

or/o bien

Latch Receiver Screws
Tornillos del receptor de pestillo

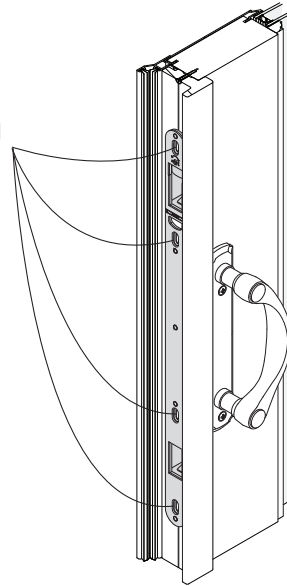

E-Series (Multi-point) Latch Receiver
Receptor de pestillo (con bloqueo multipunto) de la serie E

Loosen set screws using a hex key and adjust latch receiver up or down if needed. Tighten set screws when aligned properly.
Afloje los tornillos instalados con una llave hexagonal y ajuste el receptor de pestillo hacia arriba o hacia abajo, si es necesario. Ajuste los tornillos cuando logre la alineación correcta.

For E-Series products, loosen latch receiver screws and slide latch receiver up or down if needed. Tighten latch receiver screws when properly aligned.
Para los productos de la serie E, afloje los tornillos del receptor de pestillo y deslice el receptor hacia arriba o hacia abajo, de ser necesario. Ajuste los tornillos del receptor de pestillo cuando esté bien alineado.

15

Interior

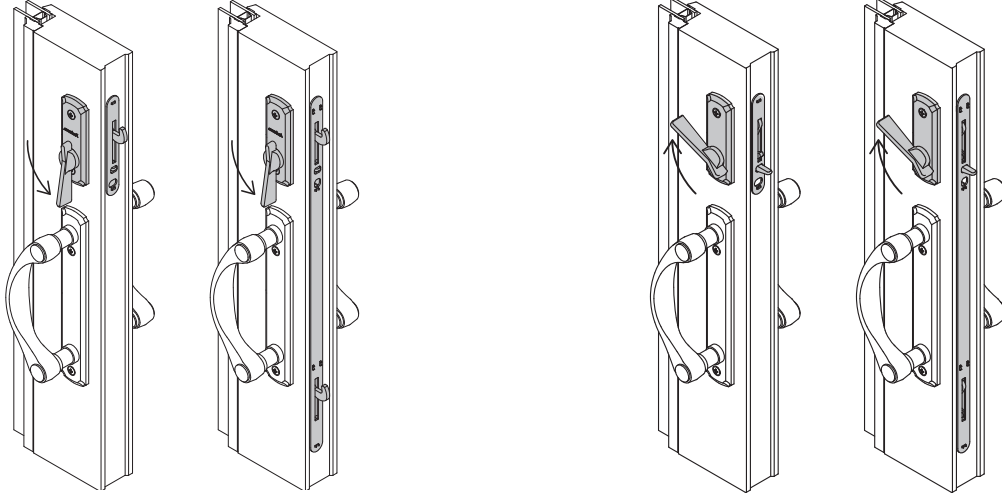

Latch Lever
(locked position)
Palanca del pestillo
(en posición cerrado)

Latch Lever
(unlocked position)
Palanca del pestillo
(en posición abierto)

Close door tight and check latch lever operation. If latch does not move smoothly and engage latch receiver, repeat steps 12-14.
Cierre bien la puerta y controle el funcionamiento de la palanca de pestillo. Si el pestillo no se mueve suavemente y no engancha en el receptor de pestillo, repita los pasos 12-14.

16

Interior

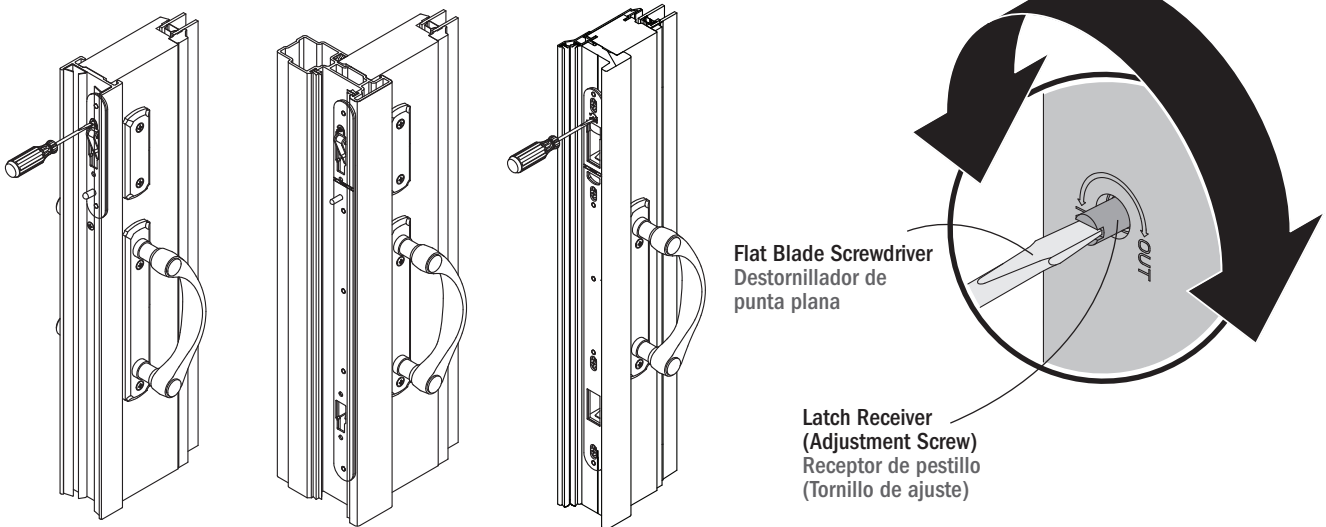

Flat Blade Screwdriver
Destornillador de
punta plana

Latch Receiver
(Adjustment Screw)
Receptor de pestillo
(Tornillo de ajuste)

Adjust panel fit, if needed. Turn latch receiver adjustment screw toward "IN" position for a tighter fit or toward "OUT" position for looser fit.
Ajuste el encastre del panel, si es necesario. Gire el tornillo de ajuste del receptor de aldaba hacia la posición "IN" (ADENTRO) para ajustar o hacia la posición "OUT" (AFUERA) para aflojar.

- ▶ **Hardware and reachout lock application for 4-panel gliding patio door is complete.**
La colocación de herrajes y cerrojos para la puerta corrediza para patio de 4 paneles está completa.
- ▶ **See page 16 for hardware care and maintenance.**
Consulte la página 16 para obtener información sobre el cuidado y mantenimiento de los herrajes.

Care and Maintenance / Cuidado y mantenimiento

General Information / Información general

Your Andersen® hardware has been manufactured of high quality, fine metal. Fine metal requires periodic attention to maintain its beauty and characteristics. Climate, location, and exposure to corrosive environments such as industrial areas, pesticides, herbicides, or salts are challenges to your ability to maintain the hardware's beauty and characteristics.

Los herrajes Andersen® fueron fabricados con metal fino de alta calidad. Los metales finos requieren de atención periódica para mantener su belleza y sus características. El clima, la ubicación y la exposición a ambientes corrosivos, como áreas industriales, pesticidas, herbicidas o sales, son factores que deberá tener en cuenta para mantener la belleza y las características de los herrajes.

CAUTION / PRECAUCIÓN

Do not use or apply harsh chemicals, abrasives and/or cleaners. Product damage could occur.

No utilice ni aplique químicos, abrasivos y/o limpiadores fuertes. El producto se puede dañar.

Do not refurbish hardware. Contact a professional hardware restorer for refurbishing.

No restaure los herrajes. Comuníquese con un restaurador de herrajes profesional para restaurar los herrajes.

Antique Brass, Satin Nickel, Distressed Nickel, or Bright Brass / Latón antiguo, níquel satinado, níquel envejecido o latón brillante

- Wash hardware using a mild detergent and a soft cloth. Avoid abrasive cleaners, cloths, or brushes.
Lave los herrajes con detergentes y paño suaves. Evite limpiadores, paños o cepillos abrasivos.

White, Stone, Gold Dust or Black / Blanco, piedra, polvo de oro o negro

- Wash hardware using a mild detergent and a soft cloth. Avoid abrasive cleaners, cloths, or brushes.
- Lave los herrajes con detergentes y paño suaves. Evite limpiadores, paños o cepillos abrasivos.

Polished Chrome or Brushed Chrome / Cromo pulido o cepillado

- Wash hardware using a mild detergent and a soft cloth. Avoid abrasive cleaners, cloths, or brushes.
Lave los herrajes con detergentes y paño suaves. Evite limpiadores, paños o cepillos abrasivos.
- Polish chrome finishes using a commercially available chrome polish following manufacturer's instructions.
Pula los acabados en cromo con un pulidor para cromo disponible comercialmente, según las instrucciones del fabricante.

Oil Rubbed Bronze or Distressed Bronze / Bronce ennegrecido o envejecido

- Handling and frequent use create the bronze patina that is the hallmark of the oil-rubbed bronze and distressed bronze finishes. Oil rubbed bronze and distressed bronze are "living finishes" with no protective coating. With use, your hands will polish away the darker material exposing the bronze beneath. The appearance of these finishes will vary depending on usage and environmental conditions. La manipulación y el uso frecuente crean la pátina de bronce que es la marca de los acabados de bronce ennegrecido y envejecido. El bronce ennegrecido y envejecido son "acabados vivos" sin cubierta de protección. Con el uso, sus manos quitarán el material más oscuro y expondrán el bronce que se encuentra debajo. La apariencia de estos acabados variará según el uso y las condiciones ambientales.
- Occasionally apply light mechanic oil to deepen the color and sheen of the product. Cover metal parts with oil entirely, allow the oil to stand for a few minutes, then gently rub off excess using a clean cloth.
Ocasionalmente aplique aceite mecánico ligero para intensificar el color y darle brillo al producto. Cubra completamente las partes metálicas con aceite, deje el aceite por unos minutos y luego quite el excedente con un paño limpio.