

# ASSEMBLY INSTRUCTIONS

Item# BE1058-ORB-COM/BE1058-WHT-COM/BE1058-GLD-COM/  
BE1058-NKL-COM

UPC# 05027699528-9/05027699529-6/05027699530-2/05027699531-9



CHEYENNE PRODUCTS

\*\*THIS INSTRUCTION BOOKLET CONTAINS **IMPORTANT** SAFETY INFORMATION.  
PLEASE READ AND KEEP FOR FUTURE REFERENCE.

\*\*DO NOT RETURN THIS ITEM TO THE STORE OR CONTACT THE RETAILER

In the unlikely event that you should have a problem with your merchandise, or you are missing parts or tools, **Please contact our dedicated customer service team at 1-800-737-5267 or email [customerservice@cheyenneproducts.com](mailto:customerservice@cheyenneproducts.com)** to request parts, tools, or assistance with your merchandise. Our offices are open Monday through Friday between 8:00 AM and 6:00 PM - (Eastern Time Zone) - excluding major holidays. Our customer service representatives are committed to resolving your problem as quickly as possible.

\*\* Assemble on soft surface to prevent damage to the product finish.

\*\* DO NOT USE POWER TOOLS TO ASSEMBLE THIS PRODUCT.

To ensure proper assembly, use only the parts included and use only the tools that are included or specifically described in these assembly instructions.

\*\* Carefully remove all parts and tools from the box and make sure that no parts or tools listed on the assembly instructions are missing.

\*\* Cheyenne products is committed to helping save the environment for future generations. We encourage you to reuse or recycle all of the materials used in the packaging of this product.

LOT NUMBER:  
DATE OF PURCHASE:

## HARDWARE LIST:

1) BOLT (14 PCS)  
1/4" x 1 3/16"L

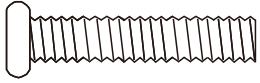

2) MOUNTING SCREW (2 PCS)



3) PLASTIC ANCHOR (2 PCS)

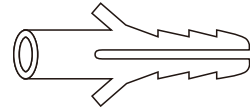

4) ALLEN WRENCH (1 PC)



5) Cap (4 PCS)



6) SCREW (2 PCS)

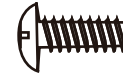

**NOTE:** Phillips head screwdriver required but not provided.



## PARTS LIST:

A) LEFT SIDE BOTTOM  
FRAME (1 PC)

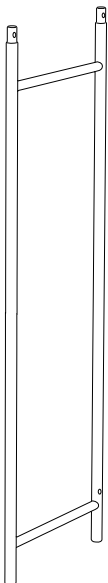

B) RIGHT SIDE BOTTOM  
FRAME (1 PC)

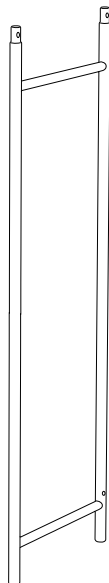

C) LEFT SIDE UPPER  
FRAME (1 PC)

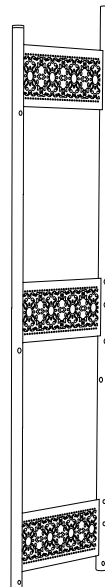

D) RIGHT SIDE UPPER  
FRAME (1 PC)

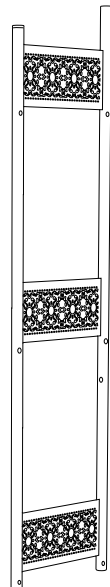

**DO NOT RETURN THIS ITEM TO THE STORE OR CONTACT THE RETAILER.**

Please contact our dedicated customer service team at 1-800-737-5267 or email [customerservice@cheyenneproducts.com](mailto:customerservice@cheyenneproducts.com) to request parts or assistance with your merchandise. Office hours: Monday - Friday from 8:00 AM - 6:00 PM - (Eastern Time Zone)

E) UPPER BACK FRAME (1 PC)

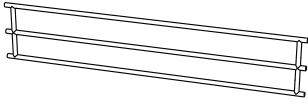

F) LOWER BACK FRAME (2 PCS)

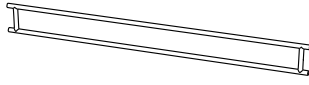

G) METAL SHELF (3 PCS)

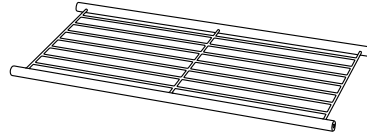

H) BOTTOM SUPPORT BAR (1 PC)



I) BACK EXTRA 4 3/16" TUBE (2 PCS)



J) FRONT EXTRA 4 3/16" TUBE (2 PCS)

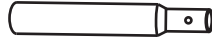

**Step 1:**

Insert left and right side bottom frames (A+B) into left and right side upper frames (C+D).

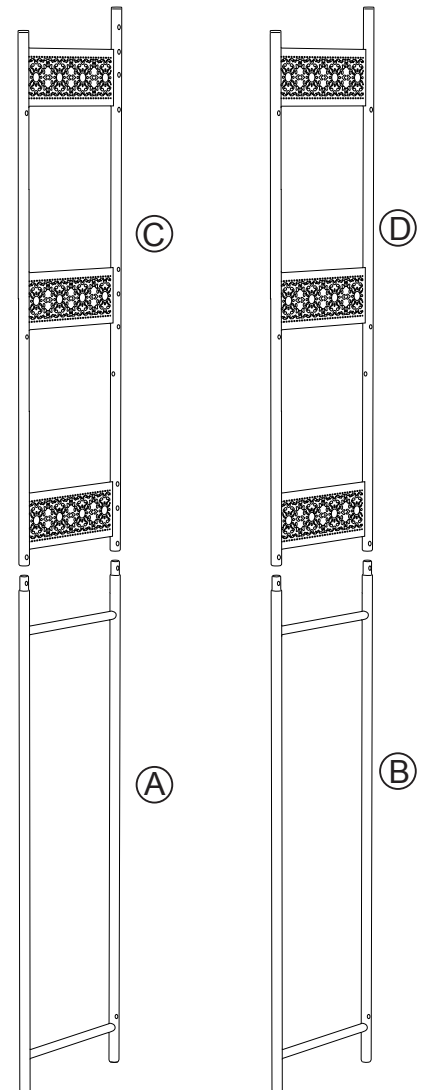

**DO NOT RETURN THIS ITEM TO THE STORE OR CONTACT THE RETAILER.**  
Please contact our dedicated customer service team at 1-800-737-5267 or email [customerservice@cheyenneproducts.com](mailto:customerservice@cheyenneproducts.com) to request parts or assistance with your merchandise. Office hours: Monday - Friday from 8:00 AM - 6:00 PM - (Eastern Time Zone)

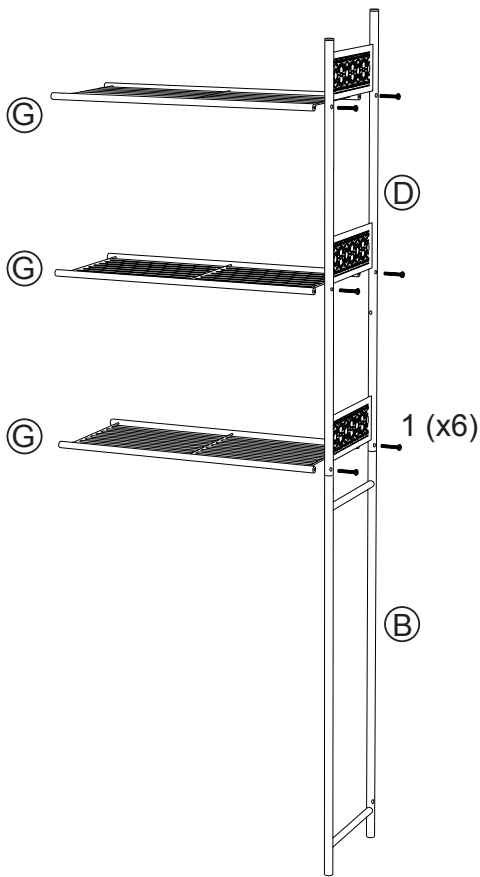

**Step 2 :**

Attach the metal shelves (G) x3 to the side frames (B+D) using bolts (1) x6. Only tighten bolts halfway.

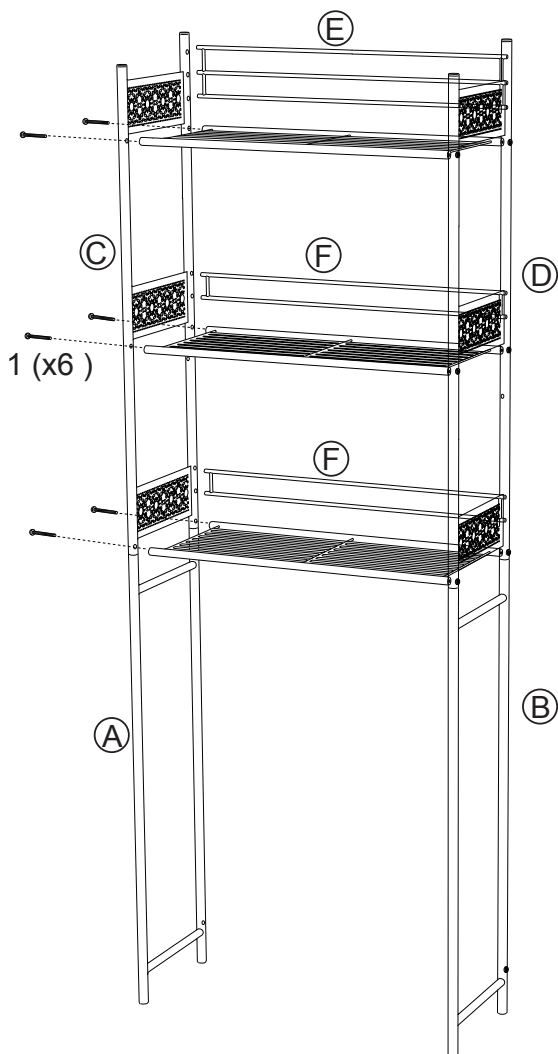

**Step 3 :**

Attach the left side frames (A+C) to the metal shelves (G) using bolts (1)x6. Leave the bolts very loose.

Insert upper and lower back frames (E+F) into left and right side upper frames (C+D) as shown.

**Fully tighten all bolts from steps 1 - 3 .**

## Step 4 :

Option 1:

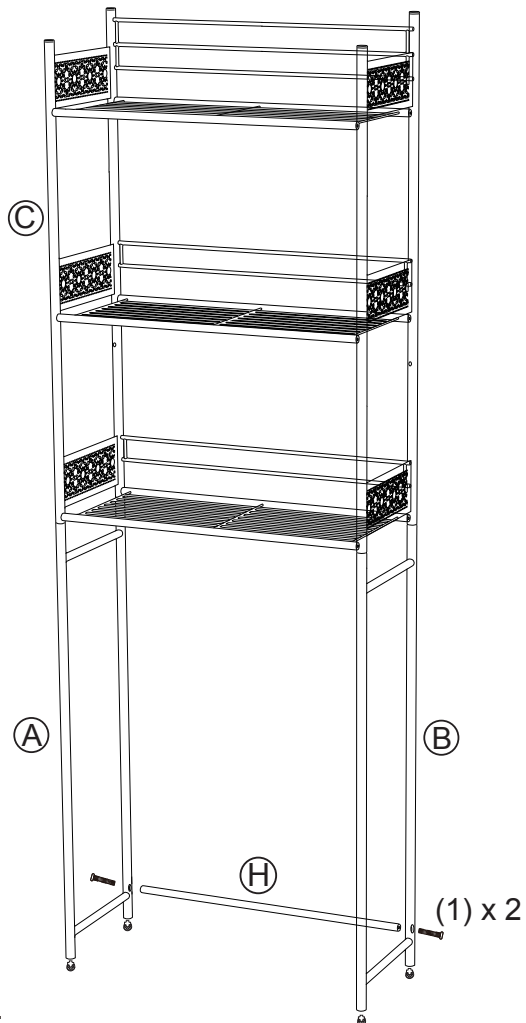

Due to variations in bathroom styles, this Space Saver is height adjustable.

For a shorter Space Saver:

Attach the bottom support bar (H) to the space saver frame using bolts (1) x2. Only tighten bolts halfway.

Insert the four foot caps (5)x4 to right and left bottom sideframe (A+B) .

Now fully tighten all the bolts from step 1~4.

Option 2:

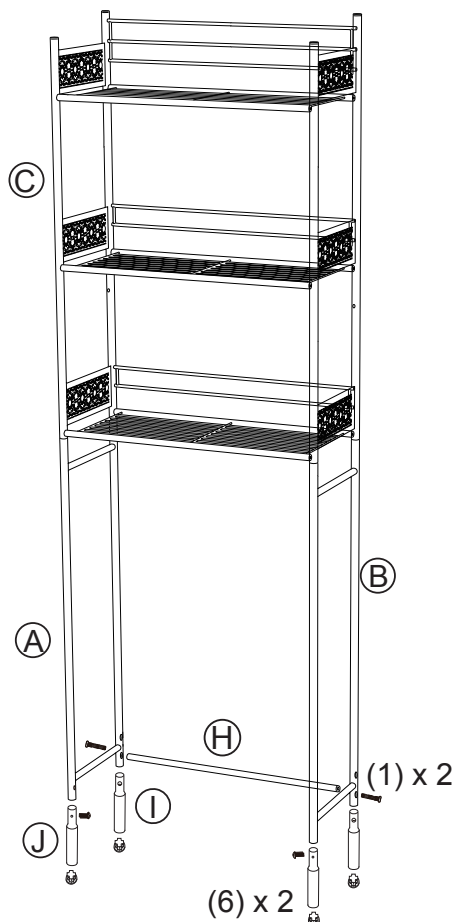

For a taller Space Saver:

Insert the Front Extra Tubes (J)x2 into the front left and right side of frame (A+B) and fasten with screws (6)x2.

Insert the Back Extra Tubes (I)x2 into the back left and right side of frame (A+B).

To secure the Back Extra Tubes (I)x2 to the frame (A+B), use bolts (1)x2 to connect Support Bar (H) as shown.

Fully tighten all the bolts from steps 1~4.

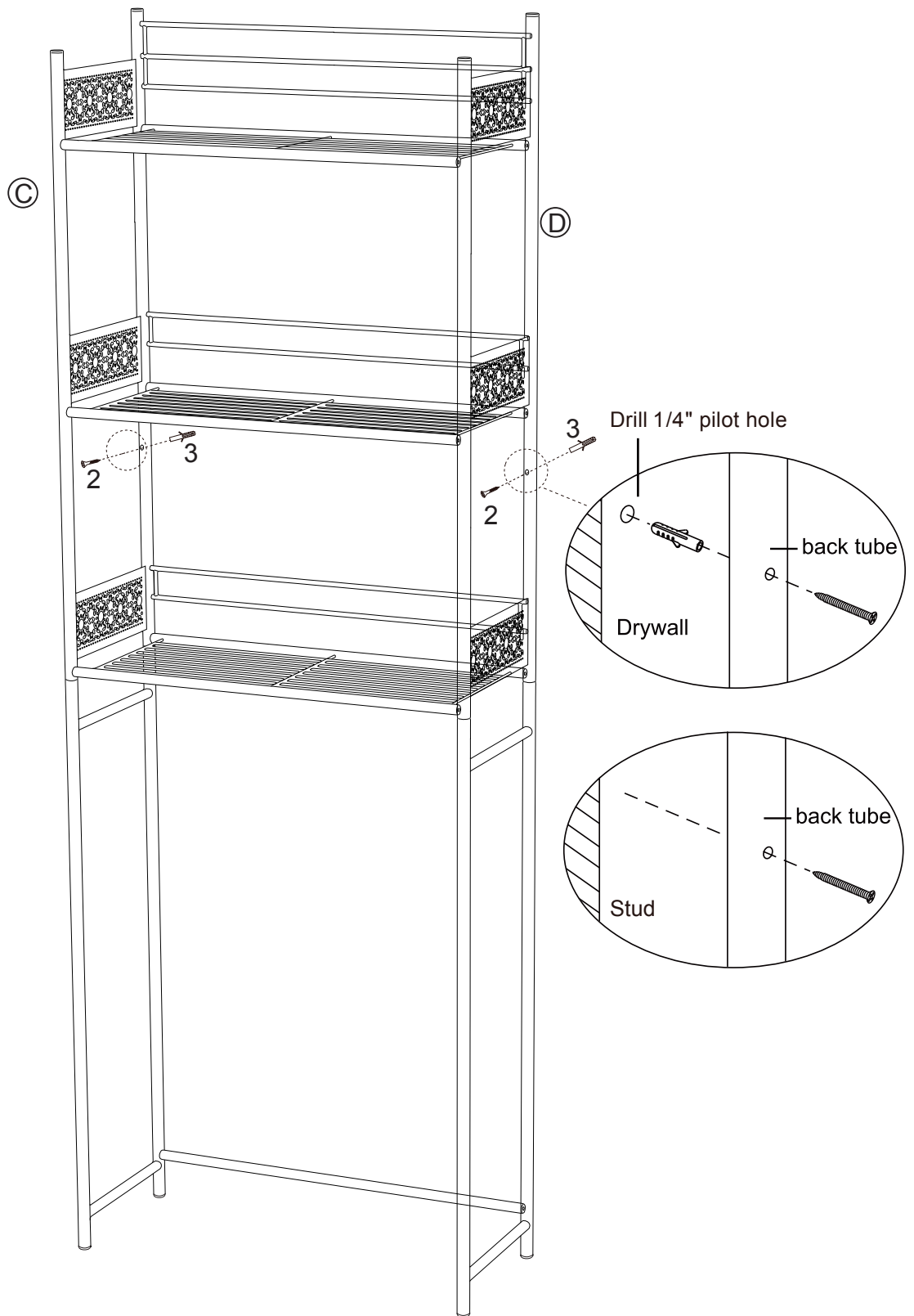

### Step 5:

#### A. If mounting into drywall:

1. Drill two 1/4" pilot holes into dry wall.
2. Firmly press plastic anchors (3) into pilot holes.
3. Insert mounting screws (2) into holes in left and right side frames (C) & (D) and screw firmly into plastic anchors using phillips head screwdriver (not provided).

#### B. If mounting to studs in wall:

1. Insert mounting screws (2) into holes in left and right side frames (C) & (D) and screw directly into studs in wall using phillips head screwdriver (not provided).

**Caution:** Plastic Anchors (3) and Mounting Screws (2) must be used when mounting product to drywall.

.....  
\*\*WEIGHT RESTRICTION FOR EACH SHELF: 20 LBS.

\*\*MAXIMUM LOAD FOR THE PRODUCT: 60 LBS.

\*\*CLEANING: WIPE WITH A SOFT CLOTH. NEVER USE HARSH CHEMICALS OR ABRASIVE CLEANERS FOR POLISHING.

\*\*PLEASE MAKE SURE ALL BOLTS AND SCREWS ARE PLACED IN THEIR PROPER POSITIONS AND ARE TIGHTENED SECURELY TO ENSURE YOUR SAFETY.

\*\*Warning: Serious or fatal injuries can occur from furniture tip-over.  
To help prevent furniture tip-over:

- Use provided mounting hardware to secure furniture to the wall. This may reduce but not eliminate the risk of furniture tip-over.
- Do not allow children to climb on furniture.
- Keep remote controls, toys, and other items that might attract children off of this product.
- Unless specifically designed to accommodate, do not set televisions or other heavy objects on top of this product.

## **IMPORTANT WARRANTY INFORMATION**

\* SAVE THIS INFORMATION FOR FUTURE REFERENCE \*

Our products are produced under the highest quality control standards and meet or exceed all applicable industry standards and consumer regulations.

Your merchandise is warranted for ninety (90) days, from the date of purchase, against manufacturing defects.

In the unlikely event you should have a problem with your merchandise, or you are missing parts, it is not necessary to return the unit to the store where it was purchased. Please contact customer service at **1-800-737-5267** or **customerservice@cheyenneproducts.com** to request parts or assistance with assembling your merchandise. Our offices are open Monday thru Friday between 8:00am and 6:00pm (Eastern Time Zone) – excluding major holidays. Our customer service reps are committed to resolving your problem as quickly as possible.

This warranty gives you specific legal rights and you may also have other rights which vary from State to State.

For future reference, please record the model number and UPC barcode number from the box onto this form in the space provided below:

MODEL # \_\_\_\_\_

UPC BARCODE # \_\_\_\_\_ - \_\_\_\_\_ - \_\_\_\_\_ - \_\_\_\_\_

# INSTRUCCIONES DE ENSAMBLE

Parte# BE1058-ORB-COM/BE1058-WHT-COM/BE1058-GLD-COM/  
BE1058-NKL-COM

UPC# 05027699528-9/05027699529-6/05027699530-2/05027699531-9



CHEYENNE PRODUCTS

- \*\* ESTE LIBRETO DE INSTRUCCIONES CONTIENE INFORMACIÓN DE SEGURIDAD CRUCIAL. POR FAVOR LEA Y AGUARDE PARA REFERIR EN EL FUTURO.
- \*\* NO REGRESE ESTE PRODUCTO A LA TIENDA O CONTACTE AL DISTRIBUIDOR

En caso de que tenga un problema con su mercancía o que falten piezas o herramienta, Por favor contacte nuestro dedicado grupo de servicio al cliente a 1-800-737-5267 o mensaje electrónico a [customerservice@cheyenneproducts.com](mailto:customerservice@cheyenneproducts.com) para solicitar asistencia con partes, herramienta, o mercancía. Nuestras oficinas esta abiertas de Lunes a Viernes entre 8:00 AM y 6:00 PM – (Zona Este) – excepto en días festivos. Nuestros representantes en servicio al cliente están cometidos a resolver su problema lo más eficaz mente posible.



\*\* Ensamble en superficie suave para prevenir daño al acabado del producto.

\*\* NO USE HERRAMIENTA ELÉCTRICA PARA EL ENSAMBLE DEL PRODUCTO.

Para asegurar ensamble optimo, use solo las partes incluidas y la herramienta que se le es proveída o indicada en las instrucciones.

\*\* Con cuidado retire todas las partes y herramienta de la caja y asegúrese que no falten partes o herramientas mencionadas en las instrucciones de ensamble.

\*\* Cheyenne Products esta cometido en ayudar el ambiente para las futuras generaciones. Le alentamos que re-use y recicle todo el material usado en el empaque del producto.

Número de Lote:  
Fecha de compra:

## LISTA DE FERRETERÍA:

- 1) TORNILLOS (14 PZAS) 1/4" x 1 3/16"L      2) TORNILLOS PARA MONTAR (2 PZAS)      3) ANCLAS DE PLASTICO (2 PZAS)

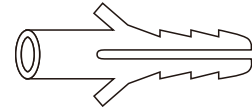

- 4) LLAVE ALLEN (1 PZA)

- 5) TAPA (4 PZAS)

- 6) TORNILLOS (4 PZAS)

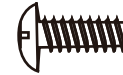

**NOTA:** Desarmador de cruz requerido per no está proveído.

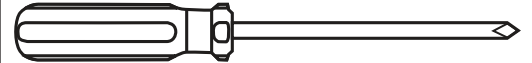

## LISTA DE PARTES:

- A) MARCO INFERIOR DE LADO IZQUIERDO (1 PZA)      B) MARCO INFERIOR DE LADO DERECHO (1 PZA)      C) MARCO SUPERIOR DE LADO IZQUIERDO (1 PZA)      D) MARCO SUPERIOR DE LADO DERECHO (1 PZA)

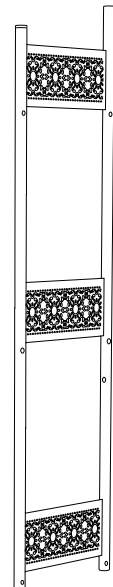
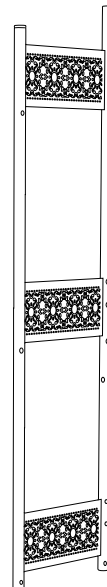
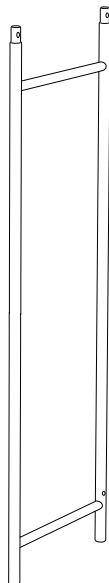
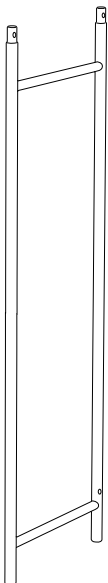

**NO REGRESE ESTE PRODUCTO A LA TIENDA O CONTACTE AL DISTRIBUIDOR.**

Por favor contacte nuestro dedicado grupo de servicio al cliente a 1-800-737-5267 o correo electrónico a [customerservice@cheyenneproducts.com](mailto:customerservice@cheyenneproducts.com) para para solicitar asistencia con partes, herramienta, o mercancía. Nuestras oficinas esta abiertas de Lunes a Viernes entre 8:00 AM y 6:00 PM – (Zona Este)

E) RESPALDO  
SUPERIOR (1 PZA)

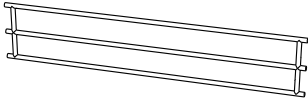

F) RESPALDO  
INFERIOR (2 PZAS)

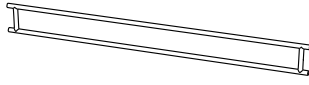

G) REPISA DE METAL  
(3 PZAS)

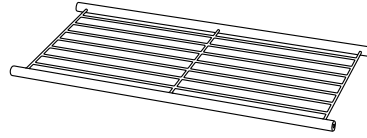

H) BARRA DE SUPORTE  
INFERIOR (1 PZA)



I) EXTRA TUBO DE  
4 3/16" TRASERO (2 PZAS)



J) EXTRA TUBO DE  
4 3/16" DELANTERO (2 PZAS)

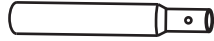

### Paso 1:

Inserte marcos inferiores izquierdo y derecho (A+B)  
en marcos superiores izquierdo y derecho (C+D).

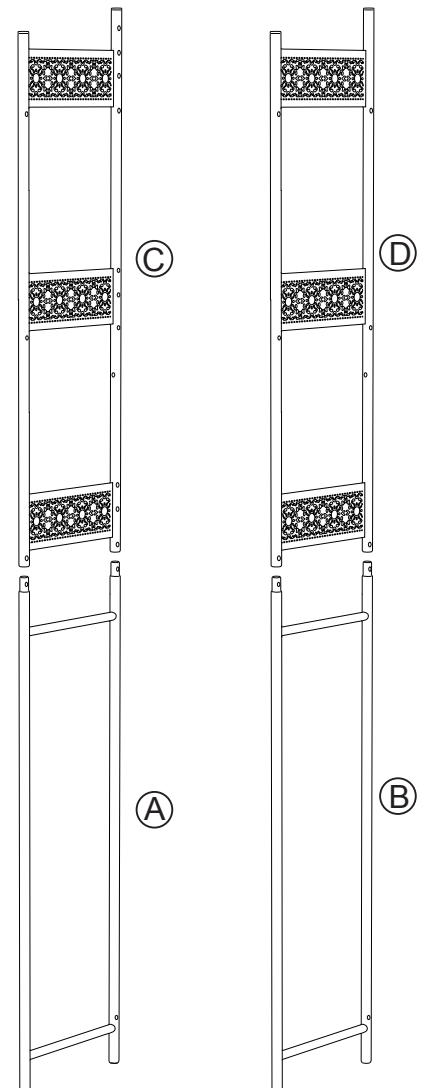

**NO REGRESE ESTE PRODUCTO A LA TIENDA O CONTACTE AL DISTRIBUIDOR.**

Por favor contacte nuestro dedicado grupo de servicio al cliente a 1-800-737-5267 o correo electrónico a [customerservice@cheyenneproducts.com](mailto:customerservice@cheyenneproducts.com) para para solicitar asistencia con partes, herramienta, o mercancía. Nuestras oficinas esta abiertas de Lunes a Viernes entre 8:00 AM y 6:00 PM – (Zona Este)

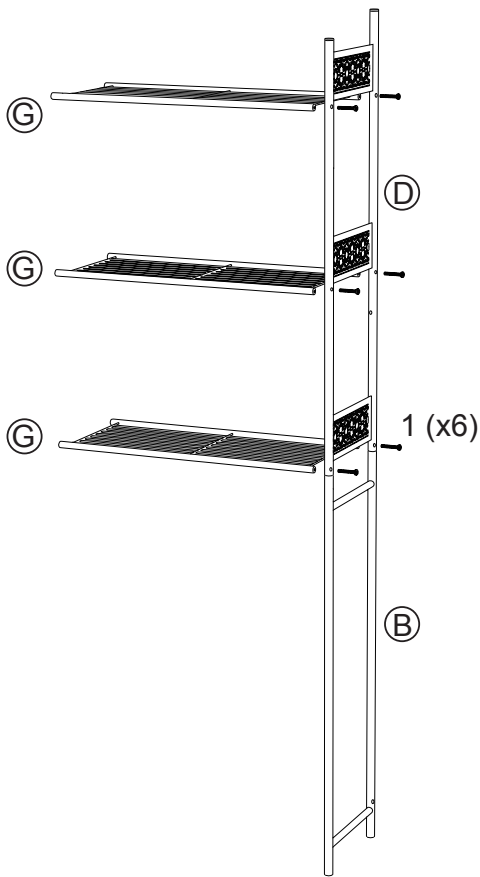

### Paso 2 :

Ajuste las repisas de metal (G) x3 al armazón derecho (B+D) usando tornillos (1) x6. Solo ajuste los tornillos a la mitad.

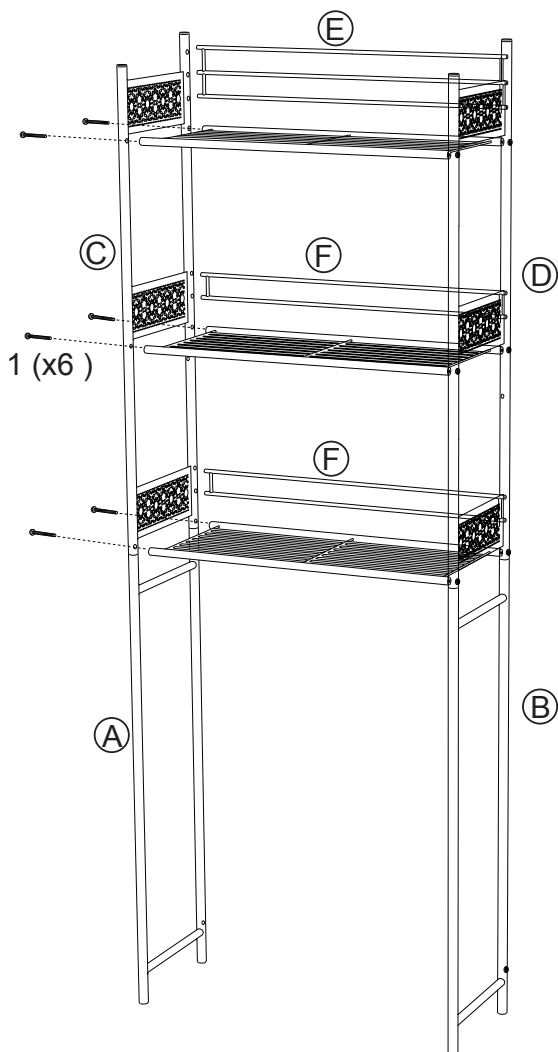

### Paso 3 :

Ajuste el armazón izquierdo (A+C) a las repisas de metal (G) usando tornillos (1) x6. Deje los tornillos flojos.

Inserte el respaldo superior y los respaldos inferiores (E+F) en el armazón superior (C+D) como está ilustrado.

**Ajuste todos los tornillos firmemente de los pasos 1 – 3.**

**NO REGRESE ESTE PRODUCTO A LA TIENDA O CONTACTE AL DISTRIBUIDOR.**

Por favor contacte nuestro dedicado grupo de servicio al cliente a 1-800-737-5267 o correo electrónico a [customerservice@cheyenneproducts.com](mailto:customerservice@cheyenneproducts.com) para para solicitar asistencia con partes, herramienta, o mercancía. Nuestras oficinas esta abiertas de Lunes a Viernes entre 8:00 AM y 6:00 PM – (Zona Este)

## Paso 4 :

Opción 1:

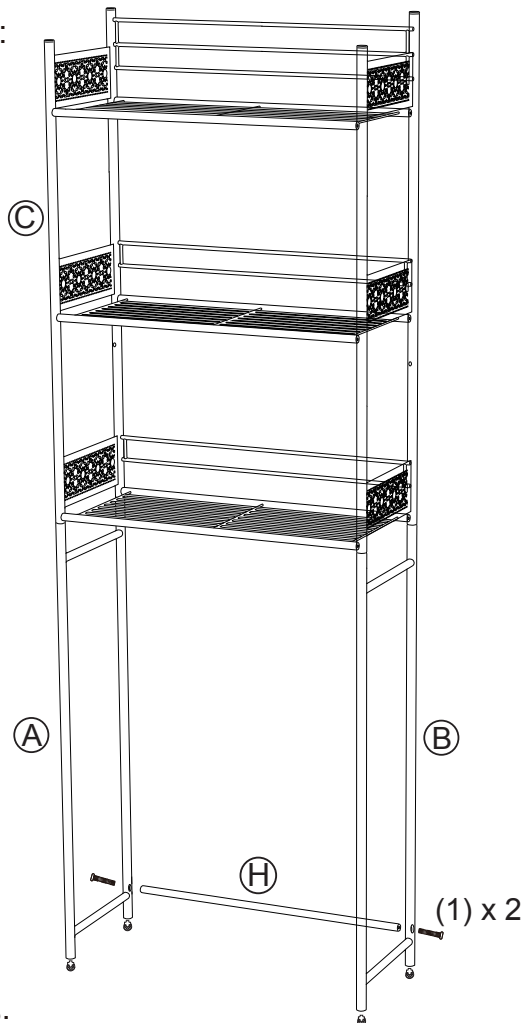

Debido a variaciones de estilos de baños, este Ahorrador de Espacio tiene altura ajustable.

Para un Ahorrador de Espacio pequeño:  
Ajuste la barra de soporte inferior (H) a la parte inferior del armazón usando tornillos (1) x2. Solo ajuste los tornillos a la mitad.

Inserte una tapa (5) x4 en cada pie del armazón.

Ajuste todos los tornillos de los pasos 1 ~ 4.

Opción 2:

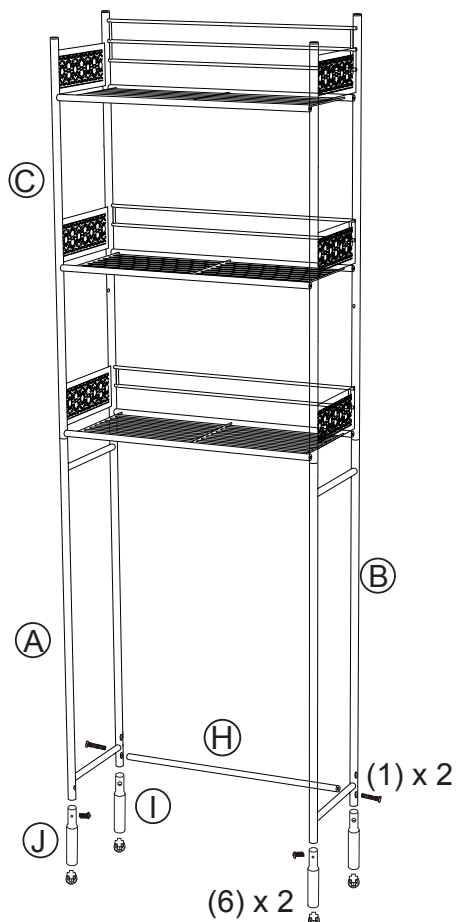

Para un Ahorrador de Espacio más grande:  
Inserte los tubos extra delanteros (J) x2 en los pies delanteros del armazón (A+B) y ajuste con tornillos (6) x2.

Inserte los tubos extra traseros (I) x2 en los pies traseros del armazón (A+B). Ajuste los tubos extra traseros con tornillos (1) x2 atornillándolos con la barra de soporte inferior como está ilustrado.

Ajuste todos los tornillos de los pasos 1 ~ 4.

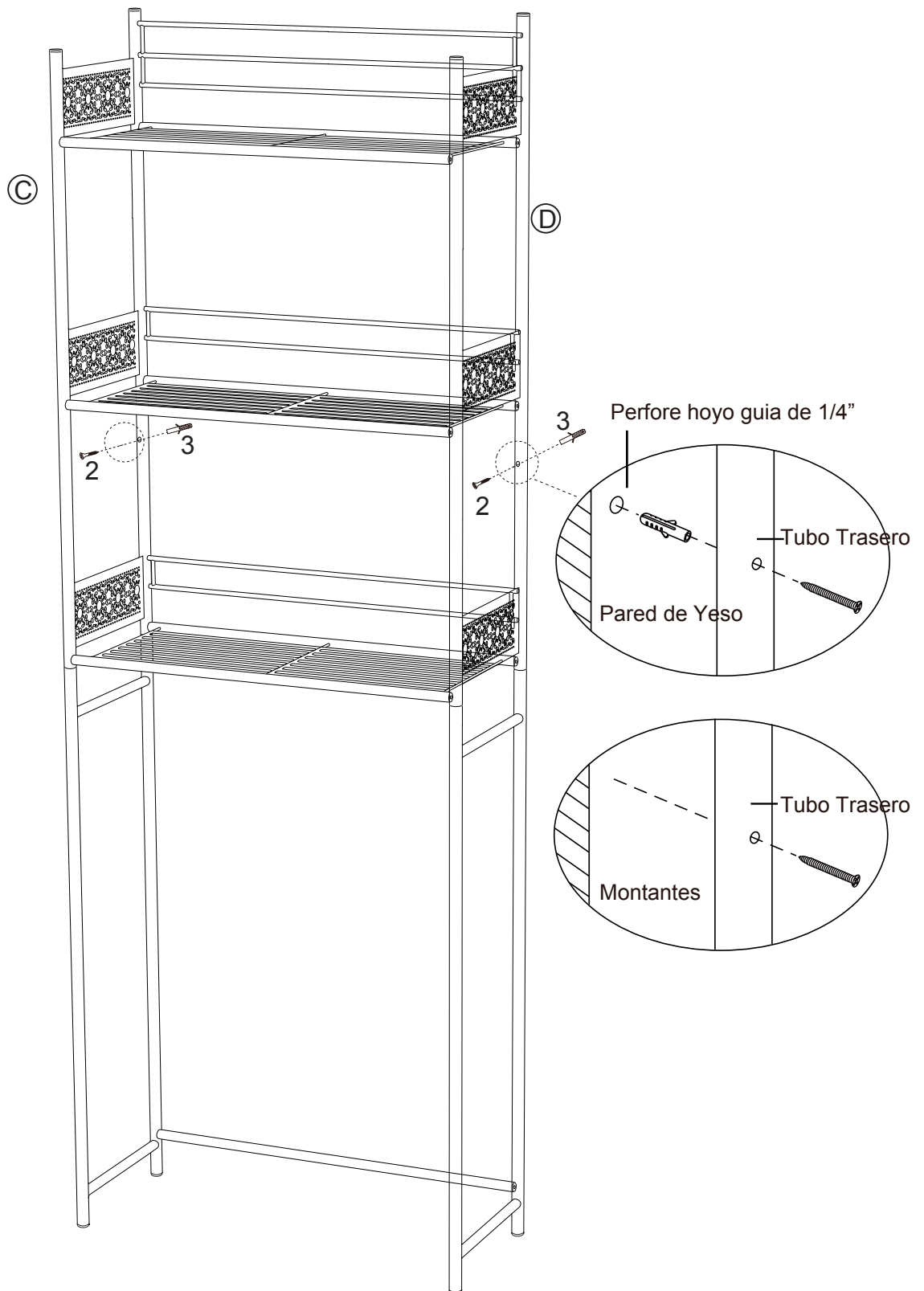

### Paso 5:

A. Si se va a asegurar contra pared de yeso:

1. Perfore dos hoyos guía de 1/4" en la pared de yeso.
2. Fijamente presione las anclas de plástico (3) en los hoyos guía.
3. Inserte los tornillos para montar (2) en los agujeros del armazón en marcos (C) & (D) y atornille firmemente en las anclas de plástico usando un desamador de cruz (no proveído).

B. Si se va a asegurar contra montantes en la pared:

1. Inserte los tornillos para montar (2) en los agujeros del armazón en marcos (C) & (D) y atornille directamente en los montantes usando un desarmador de cruz (no proveído).

**Precaución:** Las anclas de plástico (3) y los tornillos para montar (2) deben de ser usados cuando asegurando el producto contra una pared de yeso.

.....  
\*\*LA RESTRICCIÓN DE PESO POR CADA REPISA: 20 LIBRAS.

\*\*MÁXIMO PESO TOLERABLE DEL PRODUCTO: 60 LIBRAS.

\*\*LIMPIEZA: LIMPIE CON UN TRAPO SUAVE. NUNCA USE QUÍMICOS CORROSIVOS O LIMPIADORES ABRASIVOS PARA PULIR.

\*\*POR FAVOR ASEGÚRESE DE QUE TODOS LOS TORNILLOS ESTÉN EN SUS LUGARES RESPECTIVOS Y QUE ESTÉN ASEGURADOS FIRMEMENTE.

\*\*Peligro: Lesiones serias o letales pueden ocurrir por el volqueo del producto. Para prevenir el volqueo del producto:

- Use la herramienta proveída para montar y asegurar el producto a la pared. Esto puede ayudar pero no eliminar el riesgo del volqueo del producto.
- No deje niños escalar el mueble.
- Mantenga controles remotos, juguetes, y otros objetos que puedan atraer niños al producto.
- A no ser que sea específicamente diseñado para acomodar objetos pesados, no ponga televisiones u otros objetos pesados arriba/sobre este producto.

## **INFORMACIÓN IMPORTANTE SOBRE GARANTÍA**

\* SALVE ESTA INFORMACIÓN PARA REFERENCIA EN EL FUTURO \*

Nuestros productos son hechos bajo normas de control de calidad más altas y se cumplen o se exceden todos los estándares de la industria y los reglamentos del cliente.

Su mercancía está garantizada por noventa (90) días, a partir de la fecha de compra, contra defectos de fabricación.

En el desafortunado evento de que tenga un problema con la mercancía, o si faltan partes, no es necesario regresar el producto a la tienda donde fue comprada. Por favor contacte servicio al cliente a 1-800-737-5267 o [customerservice@cheyenneproducts.com](mailto:customerservice@cheyenneproducts.com) para para solicitar asistencia con partes, herramienta, o mercancía. Nuestras oficinas esta abiertas de Lunes a Viernes entre 8:00 AM y 6:00 PM – (Zona Este) - excepto en días festivos. Nuestros representativos en servicio al cliente están cometidos a resolver su problema lo más eficaz mente posible.

Esta garantía le da derechos legales específicos y usted también puede tener otros derechos dependiendo de estado a estado.

Para referencia en el futuro, por favor apunte el número de modelo y el UPC numero código de la caja a esta forma en el espacio proveído abajo:

MODELO # \_\_\_\_\_

UPC CODIGO # \_\_\_\_ - \_\_\_\_\_ - \_\_\_\_\_ - \_\_\_\_