

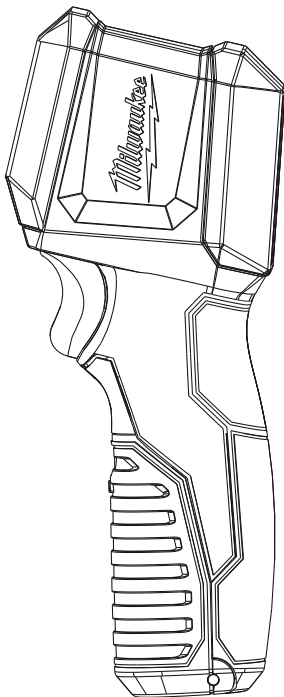

OPERATOR'S MANUAL  
MANUEL de L'UTILISATEUR  
MANUAL del OPERADOR





Cat. No. / No de cat.  
2257-20

**102 X 77 SPOT INFRARED IMAGER**

**102 X 77 INSTRUMENT D'IMAGERIE DE POINTS CHAUDS À  
INFRAROUGE**

**REPRODUCTOR DE IMÁGENES INFRARROJO DE  
IMAGEN ÚNICA DE 102 X 77**

 **WARNING** To reduce the risk of injury, user must read and understand operator's manual.

 **AVERTISSEMENT** Afin de réduire le risque de blessures, l'utilisateur doit lire et bien comprendre le manuel.

**ADVERTENCIA** Para reducir el riesgo de lesiones, el usuario debe leer y entender el manual.

# IMPORTANT SAFETY INSTRUCTIONS

**FC** Federal Communications Commission

**WARNING** READ ALL SAFETY WARNINGS AND INSTRUCTIONS. Failure to follow the warnings and instructions may result in electric shock, fire and/or serious injury. Save these instructions - This operator's manual contains important safety and operating instructions for the MILWAUKEE Visual Infrared Imager. Before using the Visual Infrared Imager, read this operator's manual and all labels on the Visual Infrared Imager.

**WARNING** Changes or modifications to this unit not expressly approved by the party responsible for compliance could void the user's authority to operate the equipment.

This equipment has been tested and found to comply with the limits for a Class B digital device, pursuant to Part 15 of the FCC Rules. These limits are designed to provide reasonable protection against harmful interference in a residential installation. This equipment generates, uses and can radiate radio frequency energy and, if not installed and used in accordance with the instructions, may cause harmful interference to radio communications.

## WORK AREA SAFETY

- Keep children and bystanders away while operating imager. Store idle imager out of the reach of children and do not allow persons unfamiliar with the tool or these instructions to operate them.
- Avoid dangerous environments. Do not use in rain, snow, damp or wet locations. Do not use in the presence of explosive atmospheres (gaseous fumes, dust or flammable materials) because sparks may be generated when inserting or removing batteries, possibly causing fire.

However, there is no guarantee that interference will not occur in a particular installation. If this equipment does cause harmful interference to radio or television reception, which can be determined by turning the equipment off and on, the user is encouraged to try to correct the interference by one or more of the following measures:

- Reorient or relocate the receiving antenna.
- Increase the separation between the equipment and receiver.
- Consult the dealer or an experienced radio/TV technician for help.

## PERSONAL SAFETY

- Stay alert, watch what you are doing and use common sense when operating imager. Do not use a power tool while you are tired or under the influence of drugs, alcohol or medication. A moment of inattention while operating power tools may result in serious personal injury.
- Do not overreach. Keep proper footing and balance at all times. This enables better control of the power tool in unexpected situations.

## SPECIFICATIONS

Cat. No. .... 2257-20  
Voltage ..... 9 DC

### Temperature Measurement

Infrared (IR) Resolution ..... 102 x 77 pixels  
(Picture Elements or Data Points)  
Object Temperature Range 2 ..... 14°F to 626°F  
(-10°C to 330°C)  
Thermal Sensitivity ..... 0.1°C/25°C NETD  
(Noise Equivalent Temperature Difference)  
Spatial Resolution ..... 3.0 mrad IFOV  
(Instantaneous Field of View)  
Accuracy ..... ±5°C or 5% @ 25°C,  
whichever is greater

## BATTERY TOOL USE AND CARE

- This tool is designed to be powered by one (1) 9V battery properly inserted into the imager. Do not attempt to use with any other voltage or power supply.
- Do not leave battery within the reach of children.
- Install battery according to polarity (+ / -) diagrams.
- Properly dispose of used batteries immediately.
- Under abusive conditions, liquid may be ejected from the battery; avoid contact. If contact accidentally occurs, flush with water. If liquid contacts eyes, additionally seek medical help. Liquid ejected from the battery may cause irritation or burns.

Emissivity ..... 0.95  
Infrared (IR) Detector Type ..... Uncooled  
Microbolometer focal-plane array (FPA)  
Spectral Range ..... 7.5 to 14 μm  
Distance to Spot Radio ..... 56 to 1"

### Thermal Imaging

Field of View (FOV) ..... 26.8° (Horiz.) X 35.4° (Vert)  
Focus Method ..... Fixed Focus  
Minimum Distance in Focus ..... 36" (91.4 mm)  
Thermal frame rate ..... 8 Hz

## SERVICE

- Have your imager serviced by a qualified repair person using only identical replacement parts. This will ensure that the safety of the power tool is maintained.
- Do not disassemble. Incorrect reassembly may result in the risk of electric shock or fire. If it is damaged, take it to a MILWAUKEE service facility.
- Store in a cool, dry place. Do not store where temperatures may exceed 140°F (60°C) such as in direct sunlight, a vehicle or metal building during the summer.
- Do not remove or deface labels. Maintain labels and nameplates. These carry important information. If unreadable or missing, contact a MILWAUKEE service facility for a free replacement.

### Physical and Environmental

Drop Test ..... 6' (2 m) Drop to concrete  
Operating Temperature Range ..... 14°F to 122°F  
(-10°C to 50°C)  
Operating Storage Humidity Range ..... 10%-90%  
Non-condensing

### General

Display ..... Color TFT-LCD 1.8" (4.6 cm)  
measured diagonally

**NOTE:** Displayed readings < -10°C and > 330°C are not specified.

## SYMBOLLOGY

V Volts

— Direct Current



To reduce the risk of injury, user must read operator's manual

## FUNCTIONAL DESCRIPTION

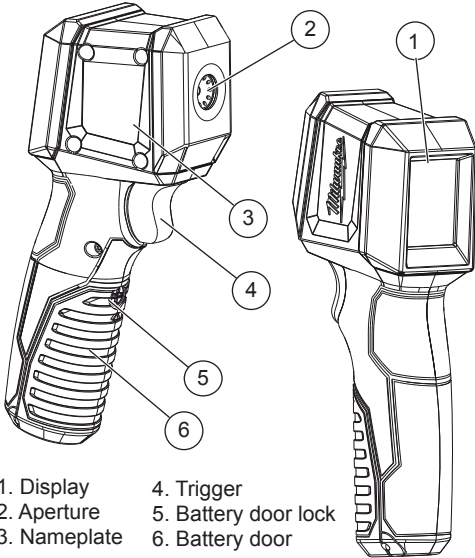

1. Display
2. Aperture
3. Nameplate
4. Trigger
5. Battery door lock
6. Battery door

## ASSEMBLY

### Loading/Changing the Battery

1. Using a flat screwdriver, rotate the battery door lock to the unlocked position and open the battery door.
2. Connect one (1) 9V battery to the connector block. Fit the battery into the compartment.
3. Close the battery door. Turn the battery door lock to the locked position.

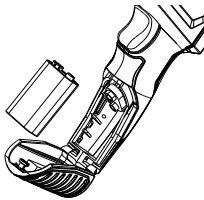

### Selecting Celsius or Fahrenheit

1. Using a flat screwdriver, rotate the battery door lock to the unlocked position and open the battery door.
2. Remove the battery to expose the °F/°C switch.
3. Toggle switch to the right position for °F or to the left position for °C.
4. Fit the battery into the compartment.
5. Close the battery door. Turn the battery door lock to the locked position.

## 56:1 Distance to Spot

**NOTE:** A quick change in ambient, operating, or environment temperature ( $>10^{\circ}\text{F}$ ) affects the meter's readings. Allow the meter to reach ambient temperature before use (5 to 30 minutes, depending on temperature change).

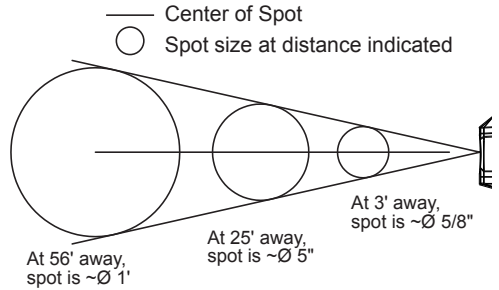

## OPERATION

### Scanning Object Temperature

1. Pull the trigger to wake up the tool.
2. Pull and hold the trigger for at least 2 seconds and scan the surface temperature of an object.
3. Release the trigger to freeze the image on screen.
4. After 15 seconds of inactivity, the tool will turn off.

### Low Battery

When the Low Battery icon is displayed, change the battery.

## MAINTENANCE

**WARNING** To reduce the risk of injury, always remove the batteries from the tool before performing any maintenance. Never disassemble the tool. Contact a MILWAUKEE service facility for ALL repairs.

### Maintaining Tool

Keep your tool in good repair by adopting a regular maintenance program. After six months to one year, depending on use, return the tool to a MILWAUKEE service facility for repairs.

If the tool does not start or operate at full power with new batteries, clean the contacts on the battery door. If the tool still does not work properly, return the tool to a MILWAUKEE service facility for repairs.

### Cleaning the Lens

Blow off loose particles with clean compressed air. Carefully wipe the surface with a cotton swab moistened with water. Using a second cotton swab, dry completely.

**WARNING** To reduce the risk of personal injury and damage, never immerse your tool in liquid or allow a liquid to flow inside it.

### Cleaning

Clean dust and debris from tool. Keep tool handles clean, dry and free of oil or grease. Use only mild soap and a damp cloth to clean the tool since certain cleaning agents and solvents are harmful to plastics and other insulated parts. Some of these include gasoline, turpentine, lacquer thinner, paint thinner, chlorinated cleaning solvents, ammonia and household detergents containing ammonia. Never use flammable or combustible solvents around tools.

## Repairs

For repairs, return the tool to the nearest service center listed on the back cover of this operator's manual.

## ACCESSORIES

**WARNING** Use only recommended accessories. Others may be hazardous.

For a complete listing of accessories, go online to [www.milwaukeetool.com](http://www.milwaukeetool.com) or contact a distributor.

## SERVICE - UNITED STATES

**1-800-SAWDUST** (1.800.729.3878)

Monday-Friday, 7:00 AM - 6:30 PM CST

or visit [www.milwaukeetool.com](http://www.milwaukeetool.com)

Contact Corporate After Sales Service Technical Support with technical, service/repair, or warranty questions.

Email: [metproductsupport@milwaukeetool.com](mailto:metproductsupport@milwaukeetool.com)

Become a Heavy Duty Club Member at [www.milwaukeetool.com](http://www.milwaukeetool.com) to receive important notifications regarding your tool purchases.

## SERVICE - CANADA

**Milwaukee Tool (Canada) Ltd**

**1.800.268.4015**

Monday-Friday, 7:00 AM - 4:30 PM CST

or visit [www.milwaukeetool.ca](http://www.milwaukeetool.ca)

## LIMITED WARRANTY USA & CANADA

MILWAUKEE Test & Measurement Product (including bare tool, M12™ battery pack(s) and battery charger) is warranted to the original purchaser only to be free from defects in material and workmanship. Subject to certain exceptions, MILWAUKEE will repair or replace any part on this product which, after examination, is determined by MILWAUKEE to be defective in material or workmanship for a period of five (5) years\* after the date of purchase. Return of the Test & Measurement tool to the nearest Milwaukee Electric Tool Corporation - factory Service Center, freight prepaid and insured is required. A copy of the proof of purchase should be included with the return product. This warranty does not apply to damage that MILWAUKEE determines to be from repairs made or attempted by anyone other than MILWAUKEE authorized personnel, misuse, alterations, abuse, normal wear and tear, lack of maintenance, or accidents.

\* See separate & distinct CORDLESS BATTERY PACK LIMITED WARRANTY statement for the warranty period of the LITHIUM-ION battery pack that ships with Test & Measurement Product. \*Alkaline battery that ships with Test & Measurement Product is separately warranted by the alkaline battery manufacturer.

\*The warranty period for a Voltage Detector with Work Light - 2201 20, Voltage Detector with LED - 2202-20 or M12™ 2-Beam Plumb Laser - 2230 20 is one (1) year from the date of purchase.

Warranty Registration is not necessary to obtain the applicable warranty on MILWAUKEE product. The manufacturing date of the product will be used to determine the warranty period if no proof of purchase is provided at the time warranty service is requested.

ACCEPTANCE OF THE EXCLUSIVE REPAIR AND REPLACEMENT REMEDIES DESCRIBED HEREIN IS A CONDITION OF THE CONTRACT FOR THE PURCHASE OF EVERY MILWAUKEE PRODUCT. IF YOU DO NOT AGREE TO THIS CONDITION, YOU SHOULD NOT PURCHASE THE PRODUCT. IN NO EVENT SHALL MILWAUKEE BE LIABLE FOR ANY INCIDENTAL, SPECIAL, CONSEQUENTIAL OR PUNITIVE DAMAGES, OR FOR ANY COSTS, ATTORNEY FEES, EXPENSES, LOSSES OR DELAYS ALLEGED TO BE AS A CONSEQUENCE OF ANY DAMAGE TO, FAILURE OF, OR DEFECT IN ANY PRODUCT INCLUDING, BUT NOT LIMITED TO, ANY CLAIMS FOR LOSS OF PROFITS. SOME STATES DO NOT ALLOW THE EXCLUSION OR LIMITATION OF INCIDENTAL OR CONSEQUENTIAL DAMAGES, SO THE ABOVE LIMITATION OR EXCLUSION MAY NOT APPLY TO YOU. THIS WARRANTY IS EXCLUSIVE AND IN LIEU OF ALL OTHER WARRANTIES, WRITTEN OR ORAL. TO THE EXTENT PERMITTED BY LAW, MILWAUKEE DISCLAIMS ANY IMPLIED WARRANTIES, INCLUDING WITHOUT LIMITATION ANY IMPLIED WARRANTY OF MERCHANTABILITY OR FITNESS FOR A PARTICULAR USE OR PURPOSE. TO THE EXTENT SUCH DISCLAIMER IS NOT PERMITTED BY LAW, SUCH IMPLIED WARRANTIES ARE LIMITED TO THE DURATION OF THE APPLICABLE EXPRESS WARRANTY AS DESCRIBED ABOVE. SOME STATES DO NOT ALLOW LIMITATIONS ON HOW LONG AN IMPLIED WARRANTY LASTS, SO THE ABOVE LIMITATION MAY NOT APPLY TO YOU. THIS WARRANTY GIVES YOU SPECIFIC LEGAL RIGHTS, AND YOU MAY ALSO HAVE OTHER RIGHTS WHICH VARY FROM STATE TO STATE.

This warranty applies to product sold in the U.S.A. and Canada only.

## LIMITED WARRANTY - MEXICO, CENTRAL AMERICA & CARIBBEAN

TECHTRONIC INDUSTRIES' warranty is for 5 years since the original purchase date.

This warranty card covers any defect in material and workmanship on this Product.

To make this warranty valid, present this warranty card, sealed/stamped by the distributor or store where you purchased the product, to the Authorized Service Center (ASC). Or, if this card has not been sealed/stamped, present the original proof of purchase to the ASC. Call toll-free 1 01 (800) 030-7777 to find the nearest ASC, for service, parts, accessories or components.

### Procedure to make this warranty valid

Take the product to the ASC, along with the warranty card sealed/stamped by the distributor or store where you purchased the product, and any faulty piece or component will be replaced without cost for you. We will cover all freight costs relative with this warranty process.

### Exceptions

This warranty is not valid in the following situations

- When the product is used in a different manner from the end-user guide or instruction manual.
- When the conditions of use are not normal.
- When the product was modified or repaired by people not authorized by TECHTRONIC INDUSTRIES.

**Note:** If cord set is damaged, it should be replaced by an Authorized Service Center to avoid electric risks.

SERVICE AND ATTENTION CENTER

Call to 01 (800) 030-7777

IMPORTED AND COMMERCIALIZED BY  
TECHTRONIC INDUSTRIES MEXICO, SA DE CV  
Av President Masarik #29 piso 7, Col. Polanco V Sección  
CP 11560, Deleg. Miguel Hidalgo, CDMX

**Model:** \_\_\_\_\_

**Date of Purchase:** \_\_\_\_\_

**Distributor or Store Stamp:** \_\_\_\_\_

# RÈGLES IMPORTANTES DE SECURITE

**⚠ AVERTISSEMENT** **LIRE TOUTES LES DIRECTIVES ET AVERTISSEMENTS DE SÉCURITÉ.** Ne pas suivre les directives et avertissements pourrait conduire à une décharge électrique et/ou des blessures graves. Sauvegarder ces directives – Le présent manuel de l'opérateur comprend d'importantes instructions de fonctionnement et de sécurité de l'instrument d'imagerie de points chauds à infrarouge de MILWAUKEE. Avant d'utiliser l'instrument, lire le présent manuel et toutes les étiquettes de sécurité sur ce dernier.

## SÉCURITÉ RELATIVES AU LASER

- **Lampe laser - Ne pas fixer directement le faisceau ou l'examiner directement au moyen d'instruments d'optique. Ne pas diriger la lampe laser vers les autres personnes.** La lampe laser peut provoquer des lésions oculaires.
- **Éviter de s'exposer au rayonnement laser.** Cela peut s'avérer dangereux.
- **Ne pas diriger le laser vers des surfaces réfléchissantes.** Cela peut entraîner des conséquences imprévisibles.

## SÉCURITÉ DU LIEU DE TRAVAIL

- **Tenir les enfants et les curieux à l'écart au moment d'utiliser le instrument d'imagerie. S'il n'est pas utilisé, ranger le instrument d'imagerie hors de portée des enfants et interdire à quiconque de l'utiliser si la personne ne connaît pas bien le produit ou ces instructions.**
- **Éviter les environnements dangereux.** Ne pas exposer l'unité à la pluie ou à la neige et ne pas l'utiliser dans un endroit humide ou mouillé. Ne pas utiliser l'unité dans un endroit propice aux explosions (fumées gazeuses, poussières ou matériaux inflammables); l'insertion ou le retrait du bloc-piles pouvant créer des étincelles, un incendie pourrait alors éclater.

## SÉCURITÉ INDIVIDUELLE

- **Rester vigilant, se concentrer sur son travail et faire preuve de bon sens au moment d'utiliser le instrument d'imagerie. Ne pas utiliser cet appareil en cas de fatigue ou sous l'influence de l'alcool, de drogues ou de médicaments.** Un moment d'inattention pendant l'utilisation de ce produit peut résulter en une blessure grave.
- **Ne pas travailler hors de portée. Se tenir bien campé et en équilibre en tout temps.** Cela permet un meilleur contrôle en cas d'imprévus.

## UTILISATION ET ENTRETIEN DE LA BATTERIE

- **Cet outil fonctionne avec une (1) pile de 9 V qui doit être installée correctement dans le instrument d'imagerie de MILWAUKEE.** Ne pas tenter d'utiliser cet outil avec une autre tension ou avec un autre type d'alimentation.
- **Ne pas laisser la pile à la portée des enfants.**

- **Installer la pile en respectant la polarité (+ et -) indiquée.**
- **Se débarrasser immédiatement des piles usées.**
- **Ne pas brûler ou démonter les piles.**
- **Éviter tout contact avec le liquide pouvant être éjecté de la pile en cas de manutention abusive.** En cas de contact accidentel, rincer abondamment avec de l'eau. Si le liquide entre en contact avec les yeux, consulter un médecin. L'électrolyte qui s'échappe de la pile peut causer des démangeaisons ou des brûlures.

## ENTRETIEN

- **Confier la réparation du instrument d'imagerie à un réparateur qualifié qui utilise des pièces de rechange identiques aux pièces d'origine,** ce qui préservera la sûreté de l'outil.
- **Ne pas désassembler le produit.** Un remontage inapproprié peut résulter en un risque de décharge électrique ou d'incendie. En cas de dommage, confier le produit à un centre de service MILWAUKEE.
- **Entreposer le produit dans un endroit frais et sec.** Ne pas l'entreposer dans des endroits où la température peut dépasser 60 °C (140 °F) par exemple, un endroit exposé directement à la lumière du soleil, un véhicule ou une construction en métal pendant l'été.
- **Ne pas retirer ou endommager les étiquettes. Maintenir en état les étiquettes et les plaques signalétiques.** Des informations importantes y figurent. Si elles sont illisibles ou manquantes, contacter un centre de services et d'entretien MILWAUKEE pour un remplacement gratuit.

**FCC** Federal Communications Commission

**⚠ AVERTISSEMENT** Les changements ou les modifications apportés à cette unité non expressément approuvés par l'organisme responsable de la conformité peuvent annuler l'autorité de l'utilisateur à utiliser cet équipement.

Cet équipement a été testé et déclaré conforme aux limites des dispositifs numériques de classe B, en vertu de la section 15 des réglementations de la FCC. Ces limites ont pour but de fournir une protection raisonnable contre les interférences nuisibles dans le cadre d'une installation résidentielle. Cet équipement génère, utilise et peut émettre de l'énergie de radio-fréquence. Il est donc recommandé de l'installer et de l'utiliser conformément aux instructions afin d'éviter toute interférence nuisible aux communications radio. Cependant, il n'existe aucune garantie selon laquelle des interférences ne se produiront pas dans le cas d'une installation spécifique. Si cet appareil provoque des interférences nuisibles pour les réceptions radio et télévisées, ce qui peut être déterminé en l'éteignant puis en le rallumant, il est conseillé d'y remédier en suivant l'une ou plusieurs des mesures suivantes:

- Réorienter ou repositionner l'antenne réceptrice.
- Augmenter l'espace entre l'équipement et le récepteur.
- Consulter le concessionnaire ou un technicien radio/TV expérimenté pour obtenir de l'aide.

## SPECIFICATIONS

No de Cat..... 2257-20  
Volts..... 9 CD

### Mesure de Température

Résolution IR (infrarouge) .....102 x 77 pixels  
(Images ou données)

Plage de température d'objets ..... -10 °C à 330 °C  
(14 °F à 626 °F)

Sensibilité thermique .....0,1 °C/25 °C DTÉB  
(Différence de température équivalente au bruit)

Résolution spatiale ..... 3,0 mrad CVI  
(Champ de Vue Instantané)

Précision ..... ±5 °C ou 5 % @ 25 °C,  
selon le plus grand

Émissivité .....0,95  
Type de détecteur IR .....non refroidi

Matrice de plan focal microbolomètre (MFM)

Plage de spectre ..... 7,5 à 14 µm

Rapport de distance au point chaud..... 56 à 1"

**Imagerie thermique**  
Champ de Vue (CdV) .....26,8° (Horiz.) X 35,4°(Vert.)

Méthode de mise au foyer..... distance focale fix

Distance de mise au foyer minimale..91,4 mm (36")

Taux de cadres thermiques .....8 Hz

**Fiche Technique physique et environnementale**  
Essai de chute .....chute de 2 m (6') sur du béton

Plage de température de fonctionnement ...-10 °C à 50 °C (14 °F à 122 °F)

Plage d'humidité (fonctionnement et entreposage)..... 10 % à 90 %  
sans condensation

**Généralités**  
Afficheur ..... Couleur ACL-TFT 4,6 cm (1,8 po)  
mesure diagonale

**REMARQUE** : Les lectures inférieures à -10 °C et supérieure à 330 °C ne sont pas enregistrées.

## PICTOGRAPHIE

**V** Volts

 Courant direct



Afin de réduire le risque de blessures, l'utilisateur doit lire le manuel de l'utilisateur

## MONTAGE DE L'OUTIL

### Charge et changement des piles

1. À l'aide d'un tournevis plat, tourner le verrou du compartiment de la pile vers la position déverrouillée et ouvrir la porte du compartiment de la pile.
2. Brancher une (1) pile de 9 V au bloc de connexion. Installer la pile dans le compartiment.
3. Fermer la porte du compartiment de la pile. Tourner le verrou de la porte de la pile vers la position verrouillée.

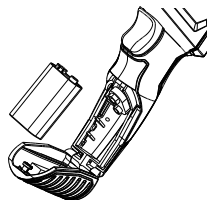

### Affichage de la température en Celsius ou en Fahrenheit

1. À l'aide d'un tournevis plat, tourner le verrou du compartiment de la pile vers la position déverrouillée et ouvrir la porte du compartiment de la pile.
2. Retirer la pile pour exposer le commutateur °F/°C.
3. Déplacer le commutateur vers la droite pour °F, ou sur le côté gauche pour °C.
4. Remettre la pile dans son compartiment.
5. Fermer la porte du compartiment de la pile. Tourner le verrou de la porte de la pile vers la position verrouillée.

### 56 à 1" Résolution optique

**REMARQUE** : Un changement rapide dans l'ambiant, de fonctionnement ou de la température d'environnement (>5°C) affecte les lectures de l'unité. Permettre à l'unité d'atteindre la température ambiante avant de l'utiliser (5 à 30 minutes, selon le changement de température).

— Centre du point

○ Taille du point à la distance indiquée

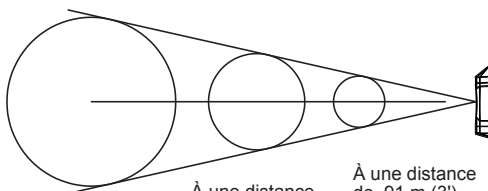

À une distance de 17.1 m (56'), le point est de diamètre approximatif de ~Ø 30.48 cm (1')

À une distance de 7.6 m (25') le point est de diamètre approximatif de ~Ø 12.7 cm (5")

À une distance de .91 m (3') le point est de diamètre approximatif de ~Ø 15.87 mm (5/8")

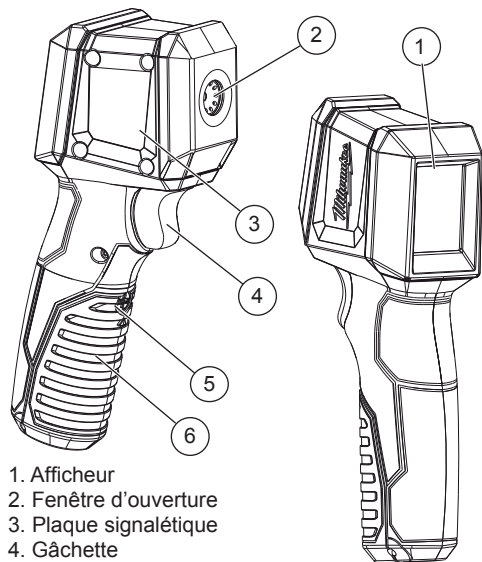

1. Afficheur
2. Fenêtre d'ouverture
3. Plaque signalétique
4. Gâchette
5. Verrou de la porte du compartiment des piles
6. Porte du compartiment des piles

## MANIEMENT

### Balayage de la température de l'objet

1. Pour activer l'outil, actionner la gâchette.
2. Tirer sur la gâchette et la tenir en place pendant au moins deux secondes et saisir la température de surface de l'objet.
3. La relâche de la gâchette figera l'image à l'écran.
4. L'unité s'arrêtera après 15 secondes d'inactivité.

### Pile faible

Lorsque l'icône « Piles faibles » s'affiche, changer la pile.

## ENTRETIEN

**⚠ AVERTISSEMENT** Pour réduire le risque de blessures, toujours retirer les piles de l'outil avant d'en assurer l'entretien. Ne jamais démonter l'outil. Pour toute réparation, communiquer avec un centre de service MILWAUKEE.

### Entretien de l'outil

Garder l'outil en bon état en le soumettant à un programme d'entretien régulier. Après six mois, selon l'utilisation, confier l'outil à un centre de service MILWAUKEE.

Si l'outil ne démarre pas ou ne fonctionne pas à plein régime une fois les piles complètement chargées, nettoyer les contacts du compartiment des piles. Si l'outil ne fonctionne toujours pas correctement, le confier à un centre de service MILWAUKEE afin de le faire réparer.

### Nettoyage de la lentille

Enlever les particules libres au moyen d'un jet d'air comprimé. Nettoyer la surface avec précaution au moyen d'un coton-tige humidifié à l'eau.

**⚠ AVERTISSEMENT** Pour minimiser les risques de blessures ou de dommages à l'outil, n'immergez jamais l'outil, la batterie ou le chargeur et ne laissez pas de liquide s'y infiltrer.

### Nettoyage

Nettoyer les événements de l'outil des débris et de la poussière. Garder les poignées de l'outil propres, sèches et exemptes d'huile ou de graisse. Utiliser uniquement un savon doux et un linge humide, puisque certains agents de nettoyage et certains solvants peuvent détériorer le plastique et les autres pièces isolées. En voici des exemples : l'essence, la térébenthine, les diluants à laque ou à peinture, les solvants chlorés, l'ammoniaque et les détergents à usage domestique qui en contiennent. Ne jamais utiliser de solvants inflammables ou combustibles autour des outils.

### Réparations

Pour toute réparation, confier l'outil au centre de service le plus près indiqué au dos du présent manuel d'utilisation.

## ACCESOIRES

**⚠ AVERTISSEMENT** L'utilisation d'autres accessoires que ceux qui sont spécifiquement recommandés pour cet outil peut comporter des risques.

Pour une liste complète des accessoires, visiter le site internet [www.milwaukeeetool.com](http://www.milwaukeeetool.com) ou contactez un distributeur.

## SERVICE - CANADA

Milwaukee Tool (Canada) Ltd

1.800.268.4015

Monday-Friday, 7:00 AM - 4:30 PM CST

[www.milwaukeeetool.ca](http://www.milwaukeeetool.ca)

## GARANTIE LIMITÉE - AUX ÉTATS-UNIS ET AU CANADA

Chaque produit de test et de mesure MILWAUKEE (y compris les produits sans fil, les blocs-piles M12™ et les chargeurs de batterie) est garanti à l'acheteur d'origine être exempt de vice du matériau et de fabrication. Sous réserve de certaines exceptions, MILWAUKEE réparera ou remplacera toute pièce d'un produit qui, après examen par MILWAUKEE, s'est avérée être affectée d'un vice du matériau ou de fabrication pendant une période de cinq (5) ans\* après la date d'achat. Retourner l'outil de test et de mesure au centre de réparations en usine Milwaukee Electric Tool Corporation le plus proche, en port prépayé et assuré, est requis. Une copie de la preuve d'achat doit être présentée lors du retour du produit. Cette garantie ne couvre pas les dommages que MILWAUKEE détermine être causés par des réparations ou des tentatives de réparation par quiconque autre que le personnel agréé par MILWAUKEE, des utilisations incorrectes, des altérations, des utilisations abusives, une usure normale, une carence d'entretien ou les accidents.

\* Consulter les énoncés de la GARANTIE LIMITÉE DES BLOCS-PILES SANS FIL pour connaître la période de garantie du bloc-pile au LITHIUM-ION envoyé avec le produit de test et de mesure. \* La pile alcaline envoyée avec le produit de test et de mesure est garantie séparément par le fabricant de la pile alcaline.

\* La période de garantie d'un détecteur de tension avec la lampe - 2201-20, détecteur de tension à LED - 2202-20 ou du laser vertical à deux faisceaux M12™ - 2230-20 est de un (1) an à compter de la date d'achat.

L'enregistrement de la garantie n'est pas nécessaire pour bénéficier de la garantie en vigueur sur un produit MILWAUKEE. La date de fabrication du produit servira à établir la période de garantie si aucune preuve d'achat n'est fournie lorsqu'une demande de service sous garantie est faite.

L'ACCEPTION DES RECOURS EXCLUSIFS DE RÉPARATION ET DE REMPLACEMENT DÉCRITS PAR LES PRÉSENTES EST UNE CONDITION DU CONTRAT D'ACHAT DE TOUT PRODUIT MILWAUKEE. SI VOUS N'ACCEPTEZ PAS CETTE CONDITION, VOUS NE DEVEZ PAS ACHETER LE PRODUIT. EN AUCUN CAS MILWAUKEE NE SAURAIT ÊTRE RESPONSABLE DE TOUT DOMMAGE ACCESSOIRE, SPÉCIAL OU INDIRECT, DE DOMMAGES-INTÉRÊTS PUNITIFS OU DE TOUTE DÉPENSE, D'HONORAIRES D'AVOCAT, DE FRAIS, DE PÉRIODE, DE DÉLAIS ACCESSOIRES À TOUT DOMMAGE, DÉFAILLANCE OU DÉFAUT DE TOUT PRODUIT Y COMPRIS NOTAMMENT LES PERTES DE PROFIT. CERTAINS ÉTATS ET PROVINCES NE PERMETTANT L'EXCLUSION OU LA LIMITATION DES DOMMAGES DIRECTS OU INDIRECTS, LES RESTRICTIONS CI-DESSUS PEUVENT NE PAS ÊTRE APPLICABLES. CETTE GARANTIE EST EXCLUSIVE ET REMPLACE TOUTE AUTRE GARANTIE, QU'ELLE SOIT VERBALE OU ÉCRITE, DANS LA MESURE PERMISE PAR LA LOI. MILWAUKEE RENONCE À TOUTE GARANTIE IMPLICITE, Y COMPRIS, SANS S'Y LIMITER, TOUTE GARANTIE IMPLICITE DE QUALITÉ MARCHANDE OU D'ADAPTATION À UNE UTILISATION OU À UNE FIN PARTICULIÈRE, DANS LA MESURE OU UNE TELLE STIPULATION D'EXONÉRATION N'EST PAS PERMISE PAR LA LOI. LA DURÉE DE CES GARANTIES IMPLICITES EST LIMITÉE À LA PÉRIODE APPLICABLE DE LA GARANTIE EXPRESSE, TEL QUE CELA EST ÉCRIT PRÉCÉDEMMENT. CERTAINS ÉTATS ET PROVINCES NE PERMETTANT PAS DE LIMITATION DE DURÉE DES GARANTIES IMPLICITES, LES RESTRICTIONS CI-DESSUS PEUVENT NE PAS ÊTRE APPLICABLES. LA PRÉSENTE CONFÈRE À L'UTILISATEUR DES DROITS LÉGAUX PARTICULIERS; IL BÉNÉFICIE ÉGALEMENT D'AUTRES DROITS QUI VARIENT D'UN ÉTAT À L'AUTRE.

Cette garantie s'applique aux produits vendus aux États-Unis et au Canada uniquement.

## GARANTIE LIMITÉE – MEXIQUE, AMÉRIQUE CENTRALE ET CARAÏBES

TECHTRONIC INDUSTRIES' garantit le produit pendant 5 ans à partir de la date d'achat d'origine.

Le présent bon de garantie couvre tous les vices de matériau et de fabrication que peut afficher ce produit.

Pour assurer la validité de la présente garantie, veuillez présenter ce bon de garantie, estampillé du sceau du distributeur ou du magasin ou le produit a été acheté, au centre de réparations agréé. Si le bon de garantie n'a pas été estampillé, veuillez fournir la preuve d'achat d'origine au centre de réparations agréé.

Pour un entretien des pièces, des accessoires ou des composants, composer sans frais le 1-800-030-7777 afin d'obtenir les coordonnées du centre de réparations agréé le plus près

### Procédure pour assurer la validité de la garantie

Présenter le produit au centre de réparations agréé, accompagné du bon de garantie estampillé du sceau du distributeur ou du magasin ou le produit a été acheté. Toute pièce défectueuse ou tout composant défectueux sera remplacé(e) sans frais. Milwaukee assume tous les frais de transport liés à ce processus de garantie.

### Exceptions

Cette garantie ne s'applique pas dans les situations suivantes :

- Si le produit a été utilisé pour une fin autre que celle indiquée dans le guide de l'utilisateur final ou le manuel d'instructions.
- Si les conditions d'utilisations ne sont pas habituelles.
- Si le produit a été modifié ou réparé par une personne non autorisée par TECHTRONIC INDUSTRIES.

**Remarque :** Si le cordon électrique est endommagé, il doit être remplacé par un centre de réparations agréé pour éviter les risques d'électrocution.

### CENTRE DE RÉPARATIONS ET DE SERVICE

Composer le 01 (800) 030-7777

### IMPORTÉ ET COMMERCIALISÉ PAR

TECHTRONIC INDUSTRIES, MEXIQUE, SA DE CV

Av President Masarik #29 piso 7, Col. Polanco V Sección

CP 11560, Deleg. Miguel Hidalgo, CDMX

# INSTRUCCIONES IMPORTANTES DE SEGURIDAD

## ⚠️ ADVERTENCIA LEA TODAS LAS ADVERTENCIAS DE SEGURIDAD E IN-

STRUCCIONES. No seguir las advertencias e instrucciones puede resultar en choque eléctrico, incendio y/o lesiones graves. Guarde estas instrucciones. Este manual del operador incluye instrucciones importantes de seguridad y operación para el reproductor de imágenes infrarrojo visual de MILWAUKEE. Antes de usar el reproductor de imágenes infrarrojo visual, lea este manual de operación y todas las etiquetas en el Reproductor de imágenes infrarrojo visual.

## SEGURIDAD LÁSER

- **Luz láser:** No mire fijamente el haz de rayos láser ni lo mire directamente con instrumentos ópticos. No apunte la luz láser en dirección a otras personas. La luz láser puede provocar daños a los ojos.
- **Evite la exposición a la radiación láser.** El láser puede emitir radiación peligrosa.
- **No apunte el láser a superficies reflectantes.** Pueden producirse resultados impredecibles.

## SEGURIDAD EN EL ÁREA DE TRABAJO

- **Mantenga alejados a niños y personas presentes mientras utiliza el reproductor de imágenes.** Cuando no esté en uso, guarde el reproductor de imágenes fuera del alcance de los niños y no permita que las personas que no están familiarizadas con la herramienta o con estas instrucciones la operen.
- **Evite los entornos peligrosos.** No use este producto bajo la lluvia, la nieve ni en lugares húmedos o mojados. No lo use en atmósferas explosivas (emanaciones de gas, polvo o materiales inflamables), ya que al introducir o quitar la batería se pueden generar chispas, lo que posiblemente producirá un incendio.

## SEGURIDAD PERSONAL

- **Permanezca alerta, preste atención a lo que esté haciendo y use el sentido común al utilizar el reproductor de imágenes. No use este producto si está cansado o se encuentra bajo los efectos de las drogas, el alcohol o algún medicamento.** Un momento de descuido puede causar lesiones personales graves.
- **No estire el cuerpo para alcanzar mayor distancia. Mantenga los pies bien asentados y conserve el equilibrio en todo momento.** Esto permite tener un mejor control en situaciones inesperadas.

## USO Y CUIDADO DE LAS HERRAMIENTAS CON BATERÍA

- **Esta herramienta está diseñada para alimentarse con (1) batería de 9V debidamente insertada en el termómetro reproductor de imágenes de MILWAUKEE.** No intente utilizarlo con otro voltaje o fuente de alimentación.

Modèle : \_\_\_\_\_

Date d'achat : \_\_\_\_\_

Sceau du distributeur ou du magasin : \_\_\_\_\_



- No deje la batería al alcance de los niños.
- Instale la batería, según los diagramas de polaridad (+ / -).
- Deseche de inmediato las baterías usadas, en forma correcta.
- No incinere ni desarme las baterías.
- En condiciones abusivas, puede salir líquido expulsado de la batería; evite el contacto. Si se produce un contacto accidental, lávese con agua. Si el líquido entra en contacto con los ojos, además busque atención médica. El líquido que sale expulsado de la batería puede provocar irritaciones o quemaduras.

## MANTENIMIENTO

- Haga que un técnico calificado realice el mantenimiento de su reproductor de imágenes utilizando solamente piezas de repuesto idénticas. Esto asegurará que se mantenga la seguridad de la herramienta.
- No desarme el producto. Si se vuelve a armar de manera incorrecta, puede causar un riesgo de descarga eléctrica o de incendio. Si el producto está dañado, llévelo a una instalación de servicio MILWAUKEE.
- Almacene el producto en un lugar limpio y seco. No lo guarde en lugares donde la temperatura supere los 60 °C (140 °F), como por ejemplo bajo la luz solar directa, en un vehículo o en un edificio metálico durante el verano.
- No retire ni deteriore las etiquetas. Mantenga las etiquetas y las placas de identificación. Estas contienen información importante. Si es ilegible o faltante, comuníquese con una instalación de servicio MILWAUKEE para solicitar un reemplazo gratuito.

**FCC** Federal Communications Commission

**ADVERTENCIA** Los cambios o modificaciones hechos a esta unidad sin la autorización expresa del responsable del cumplimiento de la norma podrían anular la autoridad del usuario para manejar el equipo.

Se ha verificado y determinado que este equipo cumple con los límites correspondientes a los dispositivos digitales de Clase B, de acuerdo con la Parte 15 de las Normas de la FCC. Estos límites se han diseñado para garantizar una protección razonable contra interferencias perjudiciales en instalaciones residenciales. Este equipo genera, utiliza y puede radiar energía de radiofrecuencia y, si no se instala y utiliza en conformidad con las instrucciones, puede generar interferencia perjudicial para la radiocomunicación.

No obstante, no se garantiza que no se produzca interferencia en una instalación concreta. Si este equipo, en efecto, genera interferencia perjudicial para la recepción de radio o televisión, que se puede determinar apagando y encendiendo el equipo, se insta al usuario a intentar corregir la interferencia tomando una o varias de las siguientes medidas:

- Reorientar o reubicar la antena receptora.
- Aumentar la distancia que separa al equipo del receptor.
- Solicitar ayuda al distribuidor o a un técnico de radio y televisión experto.

## DESCRIPCION FUNCIONAL

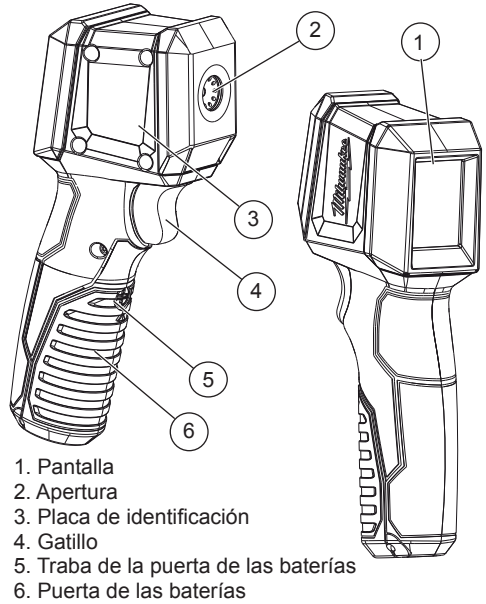

1. Pantalla
2. Apertura
3. Placa de identificación
4. Gatillo
5. Traba de la puerta de las baterías
6. Puerta de las baterías

## ESPECIFICACIONES

Cat. No. .... 2257-20  
Volts ..... 9 CD

### Medida de temperatura

Resolución (IR) infrarroja ..... 102 x 77 píxeles  
(Elementos de imágenes o puntos de datos)  
Rango de temperatura del objeto ..... 14°F a 626°F  
(-10°C a 330°C)

Sensibilidad térmica ..... 0.1°C/25°C NETD  
(Diferencia de temperatura equivalente de ruido)  
Resolución espacial ..... 3.0 mrad IFOV  
(Campo de visión instantáneo)

Precisión ..... ±5°C o 5% @ 25°C,  
El que sea mayor  
Emisividad ..... 0.95

Tipo de detector infrarrojo (IR) Detector ... Matriz de  
plano focal (FPA) de microbolómetro  
sin enfriamiento

Rango espectral ..... 7.5 a 14 µm  
Relación distancia a objetivo ..... 56 a 1"

### Imagenología térmica

Campo de visión (FOV) ..... 26.8° (Horiz.)  
X 35.4° (Vert.)

Método de enfoque ..... Enfoque fijo  
Distancia mínima en enfoque ..... 36" (91.4 mm)  
Índice de marco térmico ..... 8 Hz

### Físico y ambiental

Prueba de caída ..... 6' (2 m) Caída a concreto  
Rango de temperatura operativa ..... 14°F a 122°F  
(-10°C a 50°C)

Rango de humedad operativa  
en almacenamiento ..... 10 % - 90 %  
Sin condensación

### Generalidades

Pantalla ..... Color TFT-LCD 1.8" (4.6 cm)  
Medida diagonalmente

**NOTA:** lecturas mostradas < -10°C y > 330°C no están especificadas.

**V** Volts

 Corriente continua

 Para reducir el riesgo de lesiones, el usuario debe leer y entender el manual del operador

## ENSAMBLAJE

### Instalación/Cambio de las baterías

1. Con un destornillador plano, gire el seguro de la puerta de la batería a la posición desbloqueada y abra la puerta de la batería.
2. Conecte una (1) batería de 9V al bloque conector. Inserte la batería en el compartimiento.
3. Cierre la puerta de la batería. Gire el seguro de la puerta de la batería a la posición de bloqueo.



### Selección de Celsius o Fahrenheit

1. Con un destornillador plano, gire el seguro de la puerta de la batería a la posición desbloqueada y abra la puerta de la batería.
2. Retire la batería para exponer el interruptor de °F/°C.
3. Mueva el interruptor a la derecha de °F o a la izquierda de °C.
4. Inserte la batería en el compartimiento.
5. Cierre la puerta de la batería. Gire el seguro de la puerta de la batería a la posición de bloqueo.

### 56 a 1" Distancia al objetivo

**NOTA:** Un cambio rápido en el medio ambiente, el funcionamiento o la temperatura ambiente (>5°C) afecta las lecturas de la unidad. Deje que la unidad alcance la temperatura ambiente antes de usarla (5 a 30 minutos, dependiendo del cambio de temperatura).

— Centro del objetivo

○ Tamaño del objetivo a la distancia indicada

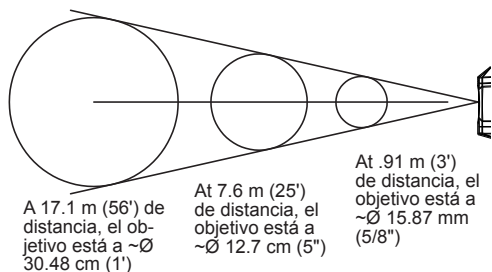

### Escaneado de la temperatura de un objeto

1. Jale el gatillo para encender la herramienta.
2. Tire del gatillo y no lo suelte durante, al menos, 2 segundos y escanee la temperatura de superficie de un objeto.
3. Libere el gatillo para congelar la imagen en la pantalla.
4. Después de 15 segundos de inactividad, la herramienta se apagará.

### Batería baja

Cuando se muestre el icono de batería baja, cambie la batería.

## MANTENIMIENTO

**⚠ ADVERTENCIA** Para reducir el riesgo de lesiones, siempre retire las baterías de la herramienta antes de realizar mantenimiento. Nunca desarme la herramienta. Comuníquese con una instalación de servicio MILWAUKEE para que se realicen TODAS las reparaciones.

### Mantenimiento de la herramienta

Mantenga su herramienta en buenas condiciones adoptando un programa de mantenimiento regular. Después de un período de entre seis meses y un año, según el uso, envíe la herramienta a una instalación de servicio MILWAUKEE para:

Si la herramienta no enciende o no funciona al máximo de potencia con baterías completamente cargadas, limpie los contactos de la puerta de las baterías. Si la herramienta aún no funciona correctamente, envíela a una instalación de servicio MILWAUKEE para que la reparen.

### Limpieza de la lente

Elimine todas las partículas sueltas con aire comprimido limpio. Limpie cuidadosamente la superficie con un hisopo humedecido con agua.

**⚠ ADVERTENCIA** Para reducir el riesgo de una explosión, no quemé nunca una batería, aun si está dañada, "muerta" o completamente descargada.

### Limpieza

Limpie el polvo y los desechos de la herramienta. Mantenga los mangos de la herramienta limpios, secos y sin aceite ni grasa. Use solamente jabón suave y un paño húmedo para limpiar la herramienta, ya que algunos agentes de limpieza y solventes son dañinos para los plásticos y otras partes aisladas. Algunos de estos son gasolina, aguarrás, decapante para laca, decapante para pintura, solventes para limpieza con cloro, amoníaco y detergentes domésticos que contienen amoníaco. Nunca use solventes inflamables ni combustibles cerca de las herramientas.

### Reparaciones

Para realizar reparaciones, envíe la herramienta al centro de servicio más cercano que figure en la contraportada de este manual del operador.

## ACCESORIOS

**▲ ADVERTENCIA** Utilice sólo los accesorios específicamente recomendados. Otros accesorios puede ser peligroso.

Para una lista completa de accesorios, visite nuestro sitio en Internet: [www.milwaukeeool.com](http://www.milwaukeeool.com) o póngase en contacto con un distribuidor.

## SOPORTE DE SERVICIO - MEXICO

### CENTRO DE ATENCION A CLIENTES

Techtronic Industries Mexico, S.A. de C.V.

Av. Presidente Masarik 29 Piso 7

11560 Polanco V Sección

Miguel Hidalgo, Distrito Federal, México

01 (800) 030-7777 o (55) 4160-3540

Lunes a Viernes (9am a 6pm)

O contactáanos en [www.milwaukeeool.com](http://www.milwaukeeool.com) mx

## GARANTÍA LIMITADA - E.U.A. Y CANADÁ

El producto de medición y prueba de MILWAUKEE (incluida la herramienta sola, la(s) batería(s) M12™ y el cargador de la batería) está garantizado para el comprador original como libre de defectos en materiales y mano de obra. Sujeto a ciertas excepciones, MILWAUKEE reparará o reemplazará cualquier parte de este producto que, tras una revisión, MILWAUKEE determine que es defectuoso en material o mano de obra durante un período de cinco (5) años\* después de la fecha de compra. Regrese la herramienta de medición y prueba al Centro de Servicio de fábrica de Milwaukee Electric Tool Corporation más cercano. Se requiere flete prepagado y seguro. Debe incluirse una copia del comprobante de compra con el producto a devolver. Esta garantía no se aplica a los daños que MILWAUKEE determine que son originados por reparaciones realizadas o intentadas por personas que no sean personal autorizado de MILWAUKEE, mal uso, alteración, maltrato, uso y desgaste normal, falta de mantenimiento o accidentes. \* Consulte la declaración de GARANTÍA LIMITADA DE LA BATERÍA INALÁMBRICA, la cual es independiente de esta garantía, donde encontrará el período de garantía de la batería de IONES DE LITIO que se incluye con el producto de medición y prueba. \*La batería alcalina que se incluye con el producto de medición y prueba tiene una garantía por separado del fabricante de baterías alcalinas.

\*El período de garantía de un detector de voltaje con la luz de trabajo - 2201-20, detector de voltaje con LED - 2202-20 o plomada láser de 2 haces M12™ - 2230-20 es un (1) año a partir de la fecha de compra. No es necesario el registro de la garantía para obtener la garantía correspondiente para un producto MILWAUKEE. La fecha de fabricación del producto se utiliza para determinar el período de garantía si no se proporciona comprobante de compra al momento de solicitar el servicio por garantía.

LA ACEPTACIÓN DE LOS RECURSOS EXCLUSIVOS DE REPARACIÓN Y REEMPLAZO DESCRITOS EN ESTE DOCUMENTO ES UNA CONDICIÓN DEL CONTRATO PARA LA COMPRA DE CADA PRODUCTO MILWAUKEE. SI USTED NO ESTÁ DE ACUERDO CON ESTA CONDICIÓN, NO DEBE COMPRAR EL PRODUCTO. EN NINGÚN CASO MILWAUKEE SERÁ RESPONSABLE POR NINGÚN DAÑO INCIDENTAL, ESPECIAL, CONSECUENTE O PUNITIVO, NI POR LOS COSTOS, HONORARIOS DE ABOGADOS, GASTOS, PÉRDIDAS O RETRASOS QUE PRESUNTAMENTE SEAN CONSECUENCIA DE CUALQUIER DAÑO, FALLA O DEFECTO DE CUALQUIER PRODUCTO, INCLUYENDO, SIN LIMITACIONES, CUALQUIER RECLAMACIÓN POR PÉRDIDA DE UTILIDADES. ALGUNOS ESTADOS NO PERMITEN LA EXCLUSIÓN O LIMITACIÓN DE RESPONSABILIDAD POR DAÑOS INCIDENTALES O EMERGENTES; POR LO TANTO, LA ANTERIOR LIMITACIÓN O EXCLUSIÓN PODRÍA NO APLICARSE EN SU CASO. ESTA GARANTÍA ES EXCLUSIVA Y SUSTITUYE CUALQUIER OTRA GARANTÍA EXPRESA, ORAL O ESCRITA, EN LA MEDIDA QUE LO PERMITA LA LEY, MILWAUKEE SE DESLINDA DE CUALQUIER GARANTÍA IMPLÍCITA, INCLUYENDO SIN LIMITACIÓN CUALQUIER GARANTÍA IMPLÍCITA DE COMERCIALIZACIÓN O IDONEIDAD PARA UN USO O PROPOSITO PARTICULAR, EN LA MEDIDA EN QUE DICHA EXENCIÓN DE RESPONSABILIDAD NO SEA PERMITIDA POR LA LEY, DICHAS GARANTÍAS IMPLÍCITAS SE LIMITAN A LA DURACIÓN DE LA GARANTÍA EXPLÍCITA APLICABLE DESCRITA ANTERIORMENTE. ALGUNOS ESTADOS NO PERMITEN LA LIMITACIÓN DE LA DURACIÓN DE LAS GARANTÍAS IMPLÍCITAS, POR LO QUE LA ANTERIOR LIMITACIÓN PODRÍA NO SER APLICABLE EN SU CASO; ESTA GARANTÍA LE OTORGA DERECHOS LEGALES ESPECÍFICOS Y USTED PUEDE TENER ADÉMÁS OTROS DERECHOS QUE VARIAN DE UN ESTADO A OTRO.

Esta garantía se aplica a productos vendidos en los EE.UU. y Canadá únicamente.

## PÓLIZA DE GARANTÍA - VALIDA SOLO PARA MEXICO, AMÉRICA CENTRAL Y EL CARIBE

La garantía de TECHTRONIC INDUSTRIES es por 5 años a partir de la fecha original de compra.

Esta tarjeta de garantía cubre cualquier defecto de material y mano de obra en ese Producto.

Para hacer válida esta garantía, presente esta tarjeta de garantía, cerrada/sellada por el distribuidor o la tienda donde compró el producto, al Centro de Servicio Autorizado (ASC). O, si esta tarjeta no se ha cerrado/sellada, presente la prueba original de compra a ASC. Llame gratis al 01 (800) 030-7777 para encontrar el ASC más cercano, para servicio, partes, accesorios o componentes.

### Procedimiento para hacer válida esta garantía

Lleve el producto a ASC, junto con la tarjeta de garantía cerrada/sellada por el distribuidor o la tienda donde compró el producto, y cualquier pieza o componente defectuoso se reemplazará sin costo para usted. Cubriremos todos los costos de flete con relación a este proceso de garantía

### Excepciones

Esta garantía no tendrá validez en las siguientes situaciones:

- Quando el producto se use de manera distinta a la que indica el manual del usuario final o de instrucciones.
- Quando las condiciones de uso no sean normales.
- Quando otras personas no autorizadas por TECHTRONIC INDUSTRIES modifiquen o reparen el producto.

**Nota:** si el juego de cables está dañado, tiene que reemplazarse en un Centro de Servicio Autorizado para evitar riesgos eléctricos.

### CENTRO DE SERVICIO Y ATENCIÓN

Llame al 01 (800) 030-7777

IMPORTADO Y COMERCIALIZADO POR  
TECHTRONIC INDUSTRIES, MEXICO, SA DE CV  
Av. President Masarik #29 piso 7, Col. Polanco V Sección  
CP 11560, Deleg. Miguel Hidalgo, CDMX

Modelo: \_\_\_\_\_

Fecha de Compra: \_\_\_\_\_

Sello del Distribuidor: \_\_\_\_\_

**MILWAUKEE TOOL**  
13135 West Lisbon Road  
Brookfield, WI 53005 USA

58140060d2  
04/17

961001454-02(A)  
Printed in China