

# **Genesis**

## **7.2V Lithium-Ion Hobby Tool Operator's Manual**

**Outil De Rotatif 7,2 V Lithium-ion  
Manuel d'utilisation**

**Herramienta Rotatoria, 7.2 V De Litio-iónica  
Manual del Operario**



**GLHT72-65**

## 7.2V Lithium-Ion Hobby Tool Operator's Manual

### Specifications:

- Model: GLHT72-65
- Rating Voltage: 7.2V DC
- No Load Speed: 8,000-18,000 RPM
- Collet Capacity: 1/8", 3/32", 1/16"
- Charger Voltage Rating: 120V AC /60Hz
- Battery Capacity: 1100 mAh

Includes: Docking Charger, Adaptor and 65-Piece Accessory Set

**⚠ WARNING:** To reduce the risk of injury, user must read and understand this operator's manual before operating this tool. Save this Manual for future reference.

**Toll-Free Help Line: 1-888-552-8665**



### ⚠ WARNING:

The Operation of any power tool can result in foreign objects being thrown into your eyes, which can result in severe eye damage. Before beginning tool operation, always wear safety goggles or safety glasses with side shields and a full face shield when needed. We recommend Wide Vision Safety Mask for use over eyeglasses or standard safety glasses with side shields. Always wear eye protection which is marked to comply with ANSI Z87.1.



**Look for this symbol to point out important safety precautions. It means attention!!! Your safety is involved.**

## GENERAL SAFETY RULES

### ⚠ WARNING:

Some dust created by power sanding, sawing, grinding, drilling, and other construction activities contains chemicals known to cause cancer, birth defects or other reproductive harm. Some examples of these chemicals are:

- lead from lead-based paints,
- crystalline silica from bricks and cement and other masonry products, and
- arsenic and chromium from chemically treated lumber.

Your risk from these exposures varies, depending on how often you do this type of work. To reduce your exposure to these chemicals: work in a well ventilated area, and work with approved safety equipment, such as those dust masks that are specially designed to filter out microscopic particles.

**⚠ WARNING: READ AND UNDERSTAND ALL WARNINGS, CAUTIONS AND OPERATING INSTRUCTIONS BEFORE USING THIS EQUIPMENT.** Failure to follow all instructions listed below may result in electric shock, fire and/or serious personal injury.

## SAVE THESE INSTRUCTIONS

### WORK AREA SAFETY:

- **Keep your work area clean and well lit.** Cluttered benches and dark areas invite accidents.
- **Do not operate power tools in explosive atmospheres,** such as in the presence of flammable liquids, gases, or dust. Power tools create sparks which may ignite the dust or fumes.
- **Keep bystanders, children, and visitors away while operating a power tool.** Distractions can cause you to lose control.

### ELECTRICAL SAFETY

- **Power tool plugs must match the outlet.** Never modify the plug in any way. Do not use any adapter plugs in any earthed (grounded) power tools. Double insulated tools are equipped with a polarized plug (one blade is wider than the other). This plug will fit in a polarized outlet only one way. If the plug does not fit fully in the outlet, reverse the plug. If it still does not fit, contact a qualified electrician to install a polarized outlet. Do not change the plug in any way. Double insulation eliminates the need for the three wire grounded power cord and grounded power supply system.
- **Do not expose power tools to rain or wet conditions.** Water entering a power tool will increase the risk of electric shock.
- **Avoid body contact with earthed or grounded surfaces such as pipes, radiators, ranges and refrigerators.** There is an increased risk of electric shock if your body is grounded.
- **Do not abuse the cord.** Never use the cord for carrying, pulling or unplugging the power tool. Keep cord away from heat, oil, sharp edges or moving parts. Damaged cords increase the risk of electric shock.
- **When operating a power tool outside, use an extension cord suitable for outdoor use.** These cords are rated for outdoor use and reduce the risk of electric shock.
- **Do not use AC only rated tools with a DC power supply.** While the tool may appear to work. The electrical components of the AC rated tool are likely to fail and rate a hazard to the operator.

### PERSONAL SAFETY

- **Stay alert,** watch what you are doing and use common sense when operating a power tool. Do not use tool while tired or under the influence of drugs, alcohol, or medication. A moment of inattention while operating power tools may result in serious personal injury.
- **Use safety equipment.** Always wear eye protection. Safety equipment such as dust mask, non-skid safety shoes, hard hat, or hearing protection for appropriate conditions will reduce personal injuries.
- **Dress properly.** Do not wear loose clothing or jewelry. Keep your hair, clothing and gloves away from moving parts. Loose clothes, jewelry or long hair can be caught in moving parts. Air vents may cover moving parts and should be avoided.

- **Avoid accidental starting.** Ensure the switch is in the off position before plugging in. Carrying power tool with your finger on the switch or plugging in power tools that have the switch on invites accidents.
- **Remove any adjusting keys or wrenches before turning the power tool on.** A wrench or key that is left attached to a rotating part of the tool may result in personal injury.
- **Do not overreach.** Maintain proper footing and balance at all times. Loss of balance can cause an injury in an unexpected situation.
- **If devices are provided for connection of dust extraction and collection facilities, ensure these are connected and properly used.** Use of these devices can reduce dust related hazards.
- **Do not use a ladder or unstable support.** Stable footing on a solid surface enables better control of the tool in unexpected situations.
- **Keep tool handles dry, clean and free from oil and grease.** Slippery handles cannot safely control the tool.

## TOOL USE AND CARE

- **Secure the work piece.** Use clamp or other practical way to hold the work piece to a stable platform. Holding the work piece by hand or against your body is unstable and may lead to loss of control.
- **Do not force the power tool.** The tool will perform the job better and safer at the feed rate for which it is designed. Forcing the tool could possibly damage the tool and may result in personal injury.
- **Use the correct power tool for the job.** Don't force the tool or attachment to do a job for which it is not designed.
- **Do not use tool if switch does not turn it on or off.** Any tool that cannot be controlled with the switch is dangerous and must be repaired or replaced by an authorized service center.
- **Turn power tool off, and disconnect the plug** from the power source and/or battery pack from the power tool before making any adjustments, changing the accessories, or storing the tools. Such preventive safety measures reduce the risk of an accidental start up which may cause personal injury.
- **Store idle tool out of reach of children and other inexperienced persons.** It is dangerous in the hand of untrained users.
- **Maintain power tools with care.** Check for proper alignment and binding of moving parts, component breaks, and any other conditions that may affect the tool's operation. A guard or any other part that is damaged must be properly repaired or replaced by an authorized service center to avoid risk of personal injury.
- **Use recommended accessories.** Using accessories and attachments not recommended by the manufacturer or intended for use on this type tool may cause damage to the tool or result in personal injury to the user. Consult the operator's manual for recommended accessories.
- **Keep cutting tools sharp and clean.** Properly maintained cutting tools with sharp cutting edges are less likely to bind and are easier to control.

- **Feed the work piece in the correct direction and speed.** Feed the work piece into a blade, cutter, or abrasive surface against the direction of the cutting tool's direction of rotation only. Incorrectly feeding the work piece in the same direction may cause the work piece to be thrown out at high speed.
- **Never leave the tool running unattended, turn the power off.** Do not leave the tool until it comes to a complete stop.
- **Never start the power tool when any rotating component is in contact with the work piece.**

## **BATTERY TOOL USE AND CARE**

- **Ensure the switch trigger is in the off position before inserting battery pack.** Inserting the battery pack into power tools that have the switch on invites accidents.
- **Recharge only with the charger specified by the manufacturer.** A charger that is suitable for one type of battery pack may create a risk of fire when used with another battery pack.
- **Use battery tools only with specified battery pack.** Use of any other battery packs may create a risk of injury and fire.
- **Avoid storing battery pack in a container with other metal objects** such as nails, coins, clips, keys, screws, or other small metal objects that can make a connection from one terminal to another. Always protect the battery terminals when battery pack is not being used. Connecting the battery terminals together may cause burns or a fire.
- **Under abusive conditions, liquid may be ejected from the battery.** Avoid contact. If contact accidentally occurs, flush with water. If liquid contacts eyes, additionally seek medical help. Liquid ejected from the battery may cause irritation or burns.
- **Battery tools do not need to be plugged into an electrical outlet,** therefore, they are always in operation condition. Be aware of possible hazards when not using your battery tool or when changing accessories. Following this rule will reduce the risk of electric shock, fire or personal injury.

## **⚠ WARNING:**

**USE OF THIS TOOL CAN GENERATE AND DISBURSE DUST OR OTHER AIRBORNE PARTICLES, INCLUDING WOOD DUST, CRYSTALLINE SILICA DUST AND ASBESTOS.** Direct particles away from face and body. Always operate tool in a well-ventilated area and provide for proper dust removal. Use dust collection system wherever possible. Exposure to the dust may cause serious and permanent respiratory or other injury, including silicosis (a serious lung disease), cancer, and death. Avoid breathing the dust, and avoid prolonged contact with the dust. Allowing dust to get into your mouth or eyes, or lay on your skin may promote absorption of harmful material. Always use properly fitting NIOSH/OSHA approved respiratory protection appropriate for dust exposure, and wash exposed areas with soap and water.

## **SERVICE**

- **Have Your Power Tool Serviced by a qualified repair person using only identical replacement parts.** This will ensure that the safety of the power tool is maintained.

- **Service Your Power Tool periodically.** When cleaning a tool, be careful not to disassemble any portion of the tool since internal wires may be misplaced or pinched.

### **⚠ WARNING:**

**READ AND UNDERSTAND ALL WARNINGS, CAUTIONS AND OPERATING INSTRUCTIONS BEFORE USING THIS EQUIPMENT.** Failure to follow all instructions listed below may result in electric shock, fire and/or serious personal injury.

## **SAVE THESE INSTRUCTIONS**

### **EXTENSION CORDS**

**Grounded tools require a three wire extension cord.** Double insulated tools can use either a two or three wire extension cord. As the distance from the power supply outlet increases, you must use a heavier gauge extension cord. Using extension cords with inadequately sized wire causes a serious drop in voltage, resulting in loss of power and possible tool damage. Refer to the table shown below to determine the required minimum wire size.

The smaller the gauge number of the wire, the greater the capacity of the cord. For example: a 14-gauge cord can carry a higher current than a 16-gauge cord. When using more than one extension cord to make up the total length, be sure each cord contains at least the minimum wire size required. If you are using one extension cord for more than one tool, add the nameplate amperes and use the sum to determine the required minimum wire size.

#### **Guidelines for Using Extension Cords**

- If you are using an extension cord outdoors, be sure it is marked with the suffix “W-A” (“W” in Canada) to indicate that it is acceptable for outdoor use.
- Be sure your extension cord is properly wired and in good electrical condition. Always replace a damaged extension cord or have it repaired by a qualified person before using it.
- Protect your extension cords from sharp objects, excessive heat, and damp or wet areas.

**Recommended Minimum Wire Gauge for Extension Cords (120 Volt)**

Nameplate Amperes (At Full Load)	Extension Cord Length					
	25 Feet	50 Feet	75 Feet	100 Feet	150 Feet	200 Feet
0–2.0	18	18	18	18	16	16
2.1–3.4	18	18	18	16	14	14
3.5–5.0	18	18	16	14	12	12
5.1–7.0	18	16	14	12	12	10
7.1–12.0	18	14	12	10	8	8
12.1–16.0	14	12	10	10	8	6
16.1–20.0	12	10	8	8	6	6

### **SPECIFIC SAFETY RULES FOR CORDLESS HOBBY TOOL**

**⚠ WARNING: DO NOT LET COMFORT OR FAMILIARITY WITH PRODUCT (GAINED FROM REPEATED USE) REPLACE STRICT ADHERENCE TO PRODUCT SAFETY RULES.** If you use this tool unsafe or incorrectly, you can suffer serious personal injury!

**⚠ WARNING: Hold tool by insulated gripping surfaces when performing an operation where cutting tools may contact hidden wiring or its own cord. Contact with a “live” wire will make exposed metal parts of the tool “live” and shock the operator!**

- **Use only accessories rated for the speed recommended** on the tool warning label or higher. Wheels and other accessories running at speeds greater than rated can flay apart and cause personal injury.
- **Always hold the tool firmly in your hands** before switching the tool “ON”. The reaction to the torque of the motor as it accelerates to full speed may cause the tool to twist.
- **Be aware of the switch location** when placing the tool down or when picking the tool up. You may accidentally activate the switch.
- **After changing the bits or making any adjustments, make sure the collet nut and any other adjustments are securely tightened.** Loose or unsecured adjustment devices can unexpectedly shift, causing loss of control, and loose rotating components will be violently thrown.
- **Do not reach in the area of the spinning bit.** The nearness of the spinning bit to your hand may not always be apparent or obvious.
- **Brushes should be run at operating speed for at least one minute before using.** No one is to be in front or in line with the brush during this time. This run-in time allows loose wires and bristles to be discharged prior to work application.
- **Wire and bristle brushes must never be operated at speeds greater than 15,000 rpm** and the discharge of the spinning wire brush must be directed away from the user. Small particles and tiny wire fragments may be discharged at high velocity during cleaning use with these bristles and become imbedded in your skin. Bristles or wires will be thrown from the brush at high speeds.
- **Wear protective gloves and face shield when using wire or bristle brushes.** Lightly apply wire or bristle brushes to the work; only the tips of the wires and bristles do the work. Heavy pressure on bristles overstresses the wire or bristles and will cause them to be discharged.
- **When using grinding wheels or similar attachments,** handle the tool and wheels carefully to avoid chipping and cracking. If the tool is dropped during use, install a new grinding wheel. Do not use damaged wheels or wheels that may possibly be damaged. Damaged wheels may burst during operation causing fragments to fly away high speed possibly striking you or bystanders causing personal injury.
- **Handle sharp bits with care and never use dull or damaged bits.** Damaged bits may snap during use. Dull bits require applying more force to move the tool, possibly causing the bit to break.
- **Always use clamps or similar devices to secure the work-piece at all times.** Never hold the work-piece in one hand and the tool in the other to perform work. Allow sufficient space between your hand and the spinning bit to prevent injury due to “kickback”. Round work pieces such as dowel rod, pipe, and tubing tend to roll while being cut often causing the bit to bite into or jump toward you possibly causing personal injury.
- **Always inspect the work-piece before cutting.** Cutting irregularly shaped work pieces may pinch the bit, causing the user to lose their grasp on the tool.
- **Never start the tool when the bit is engaged in the work-piece.** The bit cutting edge may grab the material causing loss of control of the cutter.
- **Always use the proper direction of feed when carving, routing or cutting.** Feeding the tool in the wrong direction may cause the bit to climb out of the work-piece and/or unexpectedly pull the tool in the direction of the feed causing possible loss of tool

control.

- **If the bit becomes jammed or bogs down in the work-piece, turn the tool “OFF” with the switch.** Wait for all moving parts to stop, free the jammed material. If the switch is left in the “ON” position, the tool could restart unexpectedly causing serious personal injury.
- **Do not leave the tool running unattended!** Only when the tool comes to a complete stop is it safe to put down.
- **Do not grind or sand near flammable materials.** Sparks from the wheel could cause these materials to ignite.
- **Do not touch the bit or collet after use,** they are too hot to be touched and will cause burns to bare flesh.
- **Do not alter or misuse the tool.** Any alteration or modification is a misuse and may result in serious personal injury.
- **This product is NOT intended for use as a dental drill in human or veterinary medical applications.** Serious personal injury may result.

## SAVE THESE INSTRUCTIONS

### IMPORTANT SAFETY INSTRUCTIONS FOR CHARGER & BATTERY

- **Save These Instructions.** This manual contains important safety and operating instructions for your battery charger.
- **Before Using the battery Charger,** read all instructions and cautionary markings on (1) Battery Charger, (2) Battery, and (3) Product using battery.
- **Use only the charger** which accompanied your product or direct replacements as listed in this manual. Do not substitute any other charger.
- **Do not recharge battery in damp or wet environments.** Do not expose battery pack to water or rain.
- **Do not operate charger with damaged cord or plug.** Replace immediately.
- **Do not operate charger if it has received a sharp blow,** been dropped or otherwise damaged in any way. Take it to a qualified serviceman.
- **Do not disassemble charger or battery pack.** Take it to a qualified serviceman when service or repair is required. Incorrect reassembly may result in a risk of electric shock or fire.
- **Do not charge battery pack** when temperature is below 50 degrees F (10 degrees C) or above 104 degrees F (40 degrees C). Store tool and battery pack in a location where temperature will not exceed 122 degrees F (50 degree C). This is important to prevent serious damage to the battery cells.
- **Place charger on flat non-flammable surface** and away from flammable materials when re-charging the battery pack.
- **To reduce risk of electric shock,** unplug charger from outlet before attempting any maintenance or cleaning.



- **If operating time has become excessively shorter**, stop operating immediately. It may result in a risk of overheating, possible burns and even an explosion.
- **Battery leakage may occur** under extreme usage or temperature conditions. Avoid contact with skin and eyes. If liquid comes in contact with your skin, wash immediately with soap and water. If liquid gets into your eyes, wash them out with clear water for at least 10 minutes, and then seek medical attention right away.
- **Do not attempt to use a step-up transformer**, an engine generator or DC power receptacle.
- **Do not short the battery pack**. Do not touch the terminal with any conductive material. Avoid storing battery pack in a container with other metal objects such as nails, coins, etc. Always protect the battery terminals when battery pack is not used.
- **Do not charge battery pack inside a box or container of any kind**. The battery must be placed in a well ventilated area during charging.
- **Do not allow anything to cover or clog the charger vents**.
- **Do not incinerate the battery pack even** if it is severely damaged or is completely worn out. The battery pack can explode in a fire.
- **Disconnect Charger from the power source when not in use**. This will reduce the risk to electric shock or damage to the charger if metal pieces should fall into the opening. It also will help prevent damage to the charger during a power surge.

**⚠ WARNING:** A battery short can cause a large current flow, overheating, possible burns and even a breakdown.

**⚠ WARNING:** 120 volts are present at charging terminals, do not probe with conductive objects. Electric shock or electrocution may result. Do not allow any liquid to get inside charger. Electric shock may result.

**⚠ WARNING:** This product comes with the battery installed internally. You are not allowed to install or remove the battery from the product.

#### **IMPORTANT BATTERY INFORMATION: DISPOSING THE BATTERY PACK**

- Your batteries are LITHIUM-ION rechargeable batteries. Certain Local, State and Federal laws prohibit disposal of these batteries in ordinary trash.
- Consult your local waste authorities for your disposal/recycling options.
- More information regarding battery disposal in U.S. and Canada is available at; <http://www.rbrc.org/index.html>, or by calling 1-800-822-8837 (1-800-8BATTERY).



# YOUR HOBBY TOOL & ACCESSORIES

FIG 1



- |                                   |                           |
|-----------------------------------|---------------------------|
| 1. Switch w/Speed Dial            | 7. Charge Indicator Light |
| 2. Battery Power Indicator Button | 8. Built-In LED Light     |
| 3. Battery Power Indicator Lights | 9. Docking Charger        |
| 4. Shaft Lock Button              | 10. Charger Outlet        |
| 5. Collet Nut                     | 11. Accessories Storage   |
| 6. Collet (inside of Collet Nut)  | 12. Accessory Set         |

## UNPACKING AND CONTENT

**IMPORTANT:** Due to modern mass production techniques, it is unlikely the tool is faulty or that a part is missing. If you find anything wrong, do not operate the tool until the parts have been replaced or the fault has been rectified. Failure to do so could result in serious personal injury.

### Contents in Package:

Description	QTY	Description	QTY
Hobby Tool	1	Docking Charger	1
Wall Adaptor	1	Operator's Manual	1
Accessory Set	1		

Accessories include: Mandrels: 4 pieces; Collets: 1 piece 3/32", 1 piece 1/16"; Sanding Band: 1/2" 3 pieces, 1/4" 3 pieces; Polishing Wheel: 1/2" 2 pieces, 1/4" 2 pieces; Polishing Paste: 1 piece; Nylon cup brush: 1 piece; Nylon wheel brush: 1 piece; Silicon carbide grinding stone: 25/32" 1 piece, 7/16" 1 piece; Aluminum Oxide grinding stone 3/8": 1 piece; Drill bits: 3 pieces: 1/8", 3/32" 1/16"; Diamond Grinding point 1/8": 6 pieces; Cut-off wheel 15/16" x 1/32": 34 pieces.

## ASSEMBLY

**⚠ WARNING:** Always be sure that the tool is switched off before adjusting, adding accessories, or checking a function on the tool.

### Collets

**Select Collet Size:** This tool comes with 3 different sizes of collets: 1/8", 3/32" and 1/16" to accommodate different shank sizes. **Always use the collet which matches the accessory shaft size. Never force a larger diameter shaft into a collet.**

**To install a different collet,** remove the collet nut and pull the old collet out. Insert the new collet in. Replace the collet nut on the shaft. (SEE FIG 2)

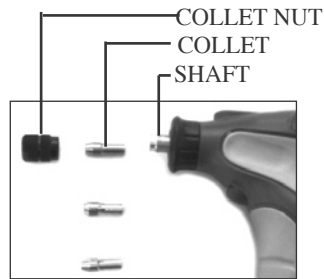

FIG 2

### Installing and Removing Accessories

1. Switch off the tool (See Switch Action Instructions).
2. Depress the shaft lock button (4-FIG 1) firmly and rotate the shaft by hand until the lock engages, preventing further rotation of the shaft.
3. With the shaft lock engaged, loosen the collet nut by rotating it in a counterclockwise direction.
4. Do not remove the collet nut from the threaded motor shaft, only loosen the collet nut enough to remove or add an accessory.
5. Insert the accessory shank through the collect nut as far as it will go, this will help to minimize accessory bit running out of balance.
6. With the shaft lock engaged, hand tighten the collet nut by rotating it in a clockwise direction until the shank is held securely in the collet. **Do not over tighten or use any tools to tighten.**

**⚠ WARNING:** DO NOT engage the shaft lock while the tool is running

**⚠ WARNING:** Avoid excessive tightening of the collet nut. Do not over-tighten the collet nut when no bit is inserted.

### Balancing:

For best results, be sure to balance each accessory in the collet. The high RPM of the tool makes an imbalanced accessory very detectable as a wobble will occur while the tool is running.

#### To balance an accessory:

1. Stop the tool.
2. Loosen the collet nut.
3. Rotate the accessory 1/4 turn.
4. Tighten the collet.
5. Run the tool.

Continue adjusting as needed. You will hear and feel when the accessory is properly balanced.

## OPERATION

### Switch Action

Your hobby tool has a ON/OFF switch with Speed Dial.

**To turn on the tool,** rotate the switch clockwise until you hear a click. The tool will be on its lowest speed. Continue rotating the switch clockwise to increase the speed. There are numbers printed on the speed dial. The larger the number is, the higher speed the tool is on. (SEE FIG 3)

To turn off the tool, rotate the switch counter-clockwise until you hear a click. The speed dial should be set at zero when the tool is turned off.

FIG 3



SWITCH WITH SPEED DIAL

### Overload Protection

Your tool is equipped with an overload protection circuit to protect the motor and battery in the event of a stall. When the tool is stalled, especially at the high speed, it will automatically turn itself off. If this happens, remove the tool out off work piece, rotate the switch dial to the off position, wait for a few seconds, then turn it on and continue using it. Sometimes, when the battery is low, the tool may shut down automatically more often. This indicates it is the time to recharge the battery.

### LED Work Light

Your tool has a built-in LED work light to illuminate the work area. When you turn on the tool, the work light will automatically turn on.

### Battery Power Indicator

Your tool has a battery power indicator (2,3-FIG 1). It consists of a green light, yellow light, red light and push button. To show the battery power, simply just push down the button.

If all three lights are on, the battery is fully charged.

If both red and yellow lights are on, battery is OK for operation of the tool.

If only the red light is on, it is the time to recharge the battery.

### Charging the tool

1. Turn tool off.
2. Place the tool in docking charger as shown in FIG1.
3. Connect the adaptor to docking charger outlet.
4. Plug the adaptor into a power source.
5. Charge indicator light: RED means the tool is charging. GREEN means the charging is completed. The charger will automatically stop charging when the battery is fully charged. It is OK to leave the tool on the docking charger.

**NOTE:** It takes 3-5 hours to charge up a completely discharged battery.

### Operating Speeds

Your hobby tool has an operating speed range of 8,000- 18,000 rpm. The numbers appearing on the speed dial provide the tool operator a rough idea of how fast the bit is rotating. The tool's speed is infinitely adjustable throughout the entire travel of the speed dial. The following chart will provide a good guideline for the rotating tool speed for various dial settings:

SPEED RANGE GUIDELINES:

Switch Setting	Speed Range RPM
0-2	8,000 – 10,000
2-4	10,000 – 12,000
4-6	12,000 – 14,000
6-8	14,000 – 16,000
8-10	16,000 – 18,000

Unlike tools designed for a specific purpose, the hobby tool may perform a wide variety of operations in various types of materials. Practice and experience using the hobby tool on different projects with different bits is the best teacher of which speed is more ideal for use on a specific material than other speed settings. Here are some very basic guidelines:

Use slower speeds on plastics, precious metals, or anything else that may easily damage due to heat generated by the tool's bit. Consider slower speeds when performing finely detailed work on sensitive or thin material like eggshell or fine wood carving.

Wire and bristle brushes should not be used at speeds in excess of 15,000 rpm. Higher speeds will not increase their efficiency, but cause the wires to dislodge from the wheel possibly causing personal injury.

Higher speeds can best be used for cutting, routing, carving, and cutting other shapes in wood. Drilling should be done at high speed as should most work on hardwoods, glass, and many metals. Start at slower, more comfortable speeds and work your way up to the ideal speed for the bit, the material, and the style of work being performed.

## GUIDE FOR ROTARY TOOL BITS

**NOTE:** This Hobby Tool Kit does not include all of the accessories described.

### SANDING BANDS:



Sanding Bands of Different Grits and Sizes are used to sand curves in wood or plastic. Use a larger Sanding Band for curves with a larger arc. Finer grits give a smoother finish; coarser grits offer more aggressive sanding. Choose a Sanding Mandrel that matches the Band you want to use. Loosen the screw in the top of the Sanding Mandrel. Slide the Band over the mandrel, and tighten the screw to expand the rubber drum and secure the band.

### WIRE BRUSHES:



Wire Brushes and Cup Wheels are for smoothing, de-burring, and cleaning metal surfaces. Use to remove paint, rust, corrosion, and weld slag.

Brushes should be run at operating speed for at least one minute before using. This allows loose wires and bristles to be discharged prior to work application. Wire and bristle brushes must never be operated at speeds greater than 15,000 rpm. Bristles or wires can be thrown from the brush at higher speeds. 15,000 RPM is approximately halfway on the speed dial of your variable speed rotary tool. Do not use on the mini-Rotary Tool. Wear protective gloves and face shield when using wire brushes.

The Silver/Grey brushes are carbon steel general-purpose brushes. The Gold/Yellow Brushes are Brass Brushes, which will work better on softer metals like Copper, brass, or precious metals.

### BRISTLE BRUSHES:



Bristle Brushes are for cleaning and de-burring softer, delicate, or antique metals (such as Gold and Silver) and various non-metallic surfaces such as graphite and rubber. Use with polishing compound for faster results.

**ALUMINUM OXIDE SAND PAPER, GRINDING STONES, WHEELS AND POINTS (RED/BROWN):**

Aluminum Oxide Bits are for grinding and shaping metals of all kinds. Sharpen scissors, screwdriver Tips, Tools, Blades, Milled, uneven surfaces. De-burr metal pieces after cutting. Clean up welds. Remove Rust. Re-sharpen with provided dressing stone.

**SILICON CARBIDE GRINDING STONES, WHEELS & POINTS (BLUE):**

Silicon Carbide Bits are for grinding and shaping very hard materials, such as glass, ceramics, and stone. Re-sharpen with provided dressing stone.

**DIAMOND GRINDING POINTS:**

Diamond Grinding Points in many shapes and sizes can be used to shape, cut, carve, and engrave in very hard materials such as brick, masonry, concrete, glass, ceramics, porcelain, and stone.

**ENGRAVING CUTTERS:**

Engraving Cutters of Different Shapes and Sizes are used for intricate engraving, routing, and carving in wood, plastic, and soft metals.

**HIGH SPEED DRILL BITS:**

For fast drilling of holes in plastic, wood, and Softer metals.

**FIBER GLASS CUT-OFF WHEELS AND EMERY CUT-OFF DISCS:**

Cut-Off Discs and wheels of Various thicknesses are used for cutting and slotting all types of metals, plastics, and very thin wood pieces.

The cut-off wheels must be mounted on the provided mandrel to be used. Loosen and remove the screw in the top of the mandrel. Position the wheel between the two pink grommets. Replace and tighten the screw to secure the wheel.

**FELT POLISHING WHEELS, BONNETS, AND POINTS:**

Use these (with polishing compound, if you like) to polish metals and plastics of various shapes and sizes. Use with Screw Mandrel.

**FLAP WHEEL SANDER:**

This Long-Lasting Attachment can do light grinding of metals, and handle all shapes and contours of woods and plastics for Light to Heavy Sanding Operations.

## MAINTENANCE

### CLEANING

Avoid using solvents when cleaning plastic parts. Most plastics are susceptible to damage from various types of commercial solvents and may be damaged by their use. Use clean cloths to remove dirt, dust, oil, grease, etc.

**⚠ WARNING: Do not at any time let brake fluids, gasoline, petroleum-based products, penetrating oils, etc., come in contact with plastic parts. Chemicals can damage, weaken or destroy plastic which may result in serious personal injury.**

Electric tools used on fiberglass material, wallboard, spackling compounds, or plaster are subject to accelerated wear and possible premature failure because the fiberglass chips and grindings are highly abrasive to bearings, brushes, commutators, etc. Consequently, we do not recommend using this tool for extended work on these types of materials. However, if you do work with any of these materials, it is extremely important to clean the tool using compressed air.

### LUBRICATION

This tool is permanently lubricated at the factory and requires no additional lubrication.

## TWO-YEAR WARRANTY

This product is warranted free from defects in material and workmanship for 2 years after date of purchase. This limited warranty does not cover normal wear and tear or damage from neglect or accident. The original purchaser is covered by this warranty and it is not transferable. Prior to returning your tool to store location of purchase, please call Toll-Free Help Line for possible solutions.

***THIS PRODUCT IS NOT WARRANTED IF USED FOR INDUSTRIAL OR COMMERCIAL PURPOSES. ACCESSORIES INCLUDED IN THIS KIT ARE NOT COVERED BY THE 2 YEARS WARRANTY.***

## TOLL-FREE HELP LINE

For questions about this or any other GENESIS Product, please call Toll-Free: **888-552-8665**.

Or visit our web site: **[www.richpowerinc.com](http://www.richpowerinc.com)**

# OUTIL DE ROTATIF 7,2 V LITHIUM-ION

## Manuel d'utilisation

### Spécifications:

- Modèle : GLHT72-65
- Puissance nominale : 7,2 V CC
- Vitesse de rotation sans charge : 8 000-18 000 tr/mn
- Capacité du collet : 1/8 po, 3/32 po et 1/16 po.
- Puissance nominale : 120 V CA, 60 Hz
- Capacité de la batterie : 1100 mAh

**Inclut:** Station d'accueil de charge, adaptateur et ensemble d'accessoires de 65 pièces

**⚠ AVERTISSEMENT:** Pour réduire le risque de blessure, l'utilisateur doit lire et assimiler ce manuel d'utilisation avant de se servir de l'outil. Conservez ce manuel comme référence ultérieure.

Numéro d'aide sans frais: 1-888-552-8665.



### ⚠ AVERTISSEMENT:

L'utilisation de tout outil électrique peut causer la projection d'objets étrangers dans vos yeux, pouvant entraîner de sérieux dommages. Avant de commencer à vous servir de l'outil, portez toujours des lunettes de sécurité ou avec des écrans latéraux de protection, et une protection faciale complète si nécessaire. Nous recommandons le port d'un masque à vision large par dessus les lunettes. Portez toujours une protection oculaire qui est marquée comme en conformité avec ANSI Z87.1.



**Repérez ce symbole qui signale d'importantes précautions de sécurité. Cela veut dire faites attention ! Votre sécurité est en jeu.**

## RÈGLES GÉNÉRALES DE SÉCURITÉ

**⚠ AVERTISSEMENT:** Certaines poussières produites par des appareils électriques de ponçage, sciage, meulage, perçage et autres travaux de construction contiennent des produits chimiques connus pour causer cancer, anomalies congénitales et autres atteintes à la reproduction. Voici quelques exemples de ces produits nocifs :

- plomb des peintures au plomb,
- silice cristalline des briques et du béton et d'autres matériaux de construction,
- arsenic et chrome de bois d'œuvre traité chimiquement.

Votre risque en cas d'exposition varie, selon la fréquence d'exécution de ce type de tâches. Pour réduire votre exposition à ces produits : travaillez dans une zone bien ventilée en portant un équipement de sécurité approuvé, tel que masque à poussières spécialement conçu pour filtrer les particules microscopiques.



**⚠ AVERTISSEMENT: LISEZ ET ASSIMILEZ TOUS LES AVERTISSEMENTS, MISES EN GARDE ET INSTRUCTIONS D'UTILISATION AVANT DE VOUS SERVIR DE CET ÉQUIPEMENT. Sinon vous risquez commotion électrique, début d'incendie et/ou blessures corporelles.**

## **CONSERVEZ CES INSTRUCTIONS**

### **LIEU DE TRAVAIL:**

- **Gardez propre la zone de travail.** Les zones et établis en désordre attirent les accidents.
- **Ne pas utiliser d'outils électriques dans des atmosphères explosives,** par exemple en présence de liquidés, gaz ou poussières inflammables. Les outils électriques produisent des étincelles risquant d'enflammer les poussières ou vapeurs.
- **Garder les badauds, enfants et visiteurs à l'écart pendant l'utilisation d'un outil électrique.** Les distractions peuvent causer une perte de contrôle.

### **SÉCURITÉ ÉLECTRIQUE**

- **La puissance des bouchons outil doit correspondre à la prise électrique.** Ne jamais modifier la prise en aucune façon. Ne pas utiliser d'adaptateur de bouchons dans toute la terre (la terre) les outils électriques. Les outils à double isolation sont équipés d'une fiche polarisée (une broche est plus large que l'autre).. Cette fiche ne peut être branchée sur une prise polarisée que dans un seul sens. Si la fiche ne peut pas être insérée dans la prise, l'inverser. Si vous ne pouvez toujours pas être l'insérer, faire installer une prise polarisée par un électricien qualifié. Ne pas modifier la fiche, de quelque façon que ce soit. La double isolation élimine le besoin de cordon d'alimentation à trois fils et d'un circuit secteur mis à la terre.
- **NE PAS exposer les outils électriques à la pluie ou l'humidité.** La pénétration d'eau dans ces outils accroît le risque de choc électrique.
- **Éviter tout contact du corps avec des surfaces mises à la terre,** telles que tuyaux, radiateurs, cuisinières et réfrigérateurs. Le risqué de choc électrique est accru lorsque le corps est mis à la terre.
- **NE PAS maltraiter le cordon d'alimentation.** Ne jamais utiliser le cordon d'alimentation pour transporter l'outil et ne jamais débrancher ce dernier en tirant sur le cordon. Garder le cordon à l'écart de la chaleur, de l'huile, des objets tranchants et des pièces en mouvement. Remplacer immédiatement tout cordon endommagé. Un cordon endommagé accroît le risque d'électrocution.
- **Lorsque l'exploitation d'un pouvoir en dehors des outils,** l'utilisation d'une rallonge électrique pour une utilisation extérieure. Ces cordons sont prévus pour une utilisation à l'extérieur et de réduire le risque de choc électrique.
- **NE PAS utiliser l'AC notées les outils d'une alimentation en courant continu.** Même si l'outil semble fonctionner, les composants électriques de l'AC notées outil sont susceptibles d'échouer et d'accroître le risque pour l'opérateur.

### **SÉCURITÉ PERSONNELLE**

- **Rester attentif, prêter attention au travail et faire prévue de bon sens lors de l'utilisation de tout outil électrique.** Ne pas utiliser cet outil en état de fatigue ou sous l'influence de l'alcool, de drogues ou de médicaments. Un moment d'inattention pendant l'utilisation d'un outil électrique peut entraîner des blessures graves

- **Utiliser l'équipement de sécurité. Toujours porter une protection oculaire.** Suivant les conditions, le port d'un masque filtrant, de chaussures de sécurité, d'un casque ou d'une protection auditive est recommandé.
- **Portez une tenue appropriée.** Ne portez pas de vêtements flottants, gants, cravate, bracelets, montre de poignet ou autres bijoux qui peuvent être happés par des pièces en mouvement. Le port de chaussures antidérapantes est recommandé, ainsi que le port d'une couverture des cheveux s'ils sont longs..
- **Évitez d'un démarrage accidentel. S'assurer que le commutateur est en position arrêt avant de brancher po.** De transport outil avec le doigt sur l'interrupteur ou de brancher des outils électriques qui sont le commutateur invite accidents.
- **Enlevez les clés et outils de réglage avant de mettre en marche.** Les clés, clavettes, déchets et autres débris peuvent être projetés à grande vitesse, et ainsi causer des graves blessures..
- **NE travaillez pas à bout de bras.** Gardez une bonne posture et un bon équilibre en permanence, un déséquilibre peut amener votre chute sur la machine en action, avec possibilité de blessure.
- **Si dispositifs sont prévus pour la connexion d'extraction des poussières et des installations de collecte,** d'assurer ceux-ci sont connectés et utilisés correctement. L'utilisation de ces appareils peut réduire les risques liés à la poussière. Ne pas utiliser l'outil sur une échelle ou un support instable. Une bonne tenue et un bon équilibre permettent de mieux contrôler l'outil en cas de situation imprévue.
- **Maintenez l'outil sec, propre et sans huile ou graisse.** Utilisez toujours un chiffon propre pour le nettoyage. N'utilisez jamais de fluide pour freins, d'essence, de produits à base de pétrole, ni n'importe quel type de solvant pour nettoyer l'outil.

## UTILISATION ET ENTRETIEN DE L'OUTIL

- **Sécurisation de la pièce à travailler.** Utilisez des serre-joints ou un étau pour maintenir la pièce travaillée quand c'est possible. C'est plus sûr que de se servir de sa ou ses mains et permet de garder ses deux mains libres pour actionner l'outil. La perte de contrôle de la pièce travaillée peut entraîner des blessures corporelles.
- **NE forcez pas sur l'outil.** L'outil effectuera la tâche de façon meilleure et plus sûre à la vitesse de pénétration pour laquelle il a été conçu. Forcer sur l'outil peut éventuellement endommager la machine et entraîner des blessures.
- **Utilisez le bon outil pour la tâche.** Ne forcez pas sur l'outil ou accessoire pour exécuter une tâche pour laquelle il n'a pas été conçu. N'utilisez pas l'outil pour une finalité non prévue car vous risquez des dégâts matériels et/ou des blessures corporelles.
- **N'utilisez pas l'outil si son interrupteur de marche/arrêt fonctionne mal.** Faites immédiatement remplacer les interrupteurs défectueux par un centre de réparations agréé.
- **Débrancher l'outil avant d'effectuer des réglages,** de changer d'accessoire ou de ranger l'outil. Ces mesures de sécurité réduisent les risques de démarrage accidentel de l'outil.
- **Ranger les outils non utilisés hors de portée des enfants et des personnes n'ayant pas reçu de formation adéquate.** Entre les mains de personnes n'ayant pas reçu de formation adéquate, les outils sont dangereux.

- **Entretien soigneusement les outils.** Vérifier qu'aucune pièce mobile n'est mal alignée, grippée ou brisée et s'assurer qu'aucun autre problème ne risqué d'affecter le bon fonctionnement de l'outil. En cas de dommages, faire réparer l'outil avant de l'utiliser de nouveau. De nombreux d'accidents sont causés par des outils mal entretenir.
- **N'utilisez que des accessoires recommandés.** L'utilisation d'accessoires et équipements annexes non recommandés par le constructeur ou non prévus pour être utilisés sur ce type d'outil peut causer des dégâts matériels et/ou des blessures corporelles pour l'utilisateur. Consultez le manuel d'utilisation pour connaître les accessoires recommandés.
- **Maintenir des outils de coupe nette et propre.** Bien entretenu avec des outils de coupe de pointe sont moins susceptibles de lier et sont plus faciles à contrôler.
- **Poussez la pièce à travailler dans la bonne direction à la bonne vitesse.** N'envoyez la pièce vers la lame le couteau ou la surface abrasive, selon la machine, que en sens opposé à la rotation de l'outil de coupe. Une mauvaise présentation de la pièce dans le même sens que la rotation de l'outil de coupe fait que la pièce est projetée à grande vitesse.
- **NE jamais laisser l'outil en marche sans surveillance.** Éteignez l'appareil. Ne laissez pas l'outil jusqu'à ce qu'il arrive à un arrêt complet.
- **NE démarrez jamais un outil quand un composant rotatif est déjà en contact avec la pièce travail lée.**

## UTILISATION ET ENTRETIEN DES OUTILS À BATTERIE

- **Veillez à ce que l'interrupteur soit dans la position de fermeture** avant d'insérer la bloc de batterie. l'insertion d'un bloc de batterie dans un outil électroportatif don't l'interrupteur est dans la position de marche est une invites aux accidents.
- **Rechargez avec le chargeur spécifié par le fabricant.** Un chargeur qui convient à un type de batterie créer un risque d'incendie lorsqu'il est utilisé avec une autre batterie.
- **Utilisez uniquement des outils électriques conçus spécifié batterie.** L'utilisation d'autres batteries créer un risque de blessures et d'incendie.
- **Évitez de stocker la batterie dans un conteneur** avec d'autres objets métalliques tels que des clous, des pièces de monnaie, pinces, clés, vis ou autres petits objets métalliques qui peuvent faire une connexion à partir d'un terminal à un autre. Toujours protéger les bornes de la batterie lorsque la batterie n'est pas utilisée. Le court-circuitage de la batterie du terminals provoquer des brûlures ou un incendie.
- **Dans des conditions abusives,** du liquide peut être éjecté de la batterie, éviter tout contact, si un contact accidentel se produit, rincer avec de l'eau, liquide Si les contacts des yeux, de plus, chercher de l'aide médicale. Liquide éjecté de la batterie peut provoquer une irritation ou des brûlures.
- **Les outils fonctionnant sur batteries n'ayant pas besoin d'être branchés sur une prise secteur;** ils sont toujours en état de fonctionnement. Tenir compte des dangers possibles lorsque l'outil n'est pas en usage et lors du remplacement des batteries. Le respect de cette règle réduira les risques d'incendie, de choc électrique et de blessures graves.

**⚠ AVERTISSEMENT:** L'UTILISATION DE CET OUTIL PEUT GÉNÉRER ET BRASSER DE LA POUSSIÈRE ET D'AUTRES PARTICULES EN SUSPENSION DANS L'AIR, COMME SCIURE, SILICE CRISTALLINE ET AMIANTE. Dirigez le flot de particules hors de votre visage et de votre corps. Faites toujours fonctionner l'outil dans une zone bien ventilée, et veillez à une bonne évacuation de la poussière. Utilisez un système de collecte de poussières dans la mesure du possible. L'exposition aux poussières peut causer des troubles respiratoires ou autres sérieux et permanents, incluant la silicose (une sérieuse affection des poumons), le cancer et la mort. Évitez de respirer la poussière et évitez un contact prolongé avec elle. Si vous laissez entrer la poussière dans votre bouche ou vos yeux, ou se déposer sur votre peau, vous risquez de provoquer l'absorption de matières dangereuses. Portez toujours une protection respiratoire approuvée NIOSH/OSHA bien ajustée convenant à la protection contre les poussières, et lavez les surfaces de peau exposées à l'eau et au savon.

## SERVICE

- **Demandez à votre outil électrique à être desservi par une personne qualifiée en utilisant** uniquement des pièces identiques. Cela permettra de s'assurer que la sécurité de l'outil électrique est maintenue.
- **L'entretien de votre outil électrique périodiquement.** Lors du nettoyage d'un outil, faire attention à ne pas démonter une partie de l'outil en raison de câbles électriques peuvent être égarés ou pincés.

**⚠ AVERTISSEMENT:** LISEZ ET ASSIMILEZ TOUS LES AVERTISSEMENTS, MISES EN GARDE ET INSTRUCTIONS D'UTILISATION AVANT DE VOUS SERVIR DE CET ÉQUIPEMENT. Sinon vous risquez commotion électrique, début d'incendie et/ou blessures corporelles.

## CORDONS RALLONGES

**Les outils mis à la terre nécessitent un cordon rallonge à trois fils.** Les outils à double isolation peuvent utiliser des cordons rallonge indifféremment à deux ou trois conducteurs. Plus augmente la distance depuis la prise d'alimentation, plus le calibre de la rallonge devra être important. L'utilisation de cordons rallonges avec des fils mal calibrés peut provoquer une importante chute de tension d'entrée, d'où une perte de puissance et de possibles dommages pour l'outil. Reportez-vous au tableau pour déterminer la taille minimum requise pour les fils.

Plus le numéro de calibre de fil est faible, plus importante est la capacité en courant du cordon. Par exemple un calibre 14 peut transporter un courant plus fort qu'un fil de calibre 16. Quand vous utilisez plus d'un cordon d'extension pour obtenir la longueur totale, assurez-vous que chacun contient au moins le calibre minimum de fils requis. Si vous utilisez un câble d'extension pour alimenter plus d'un outil, ajoutez les ampérages de leurs plaques signalétiques et utilisez cette somme pour déterminer le calibre minimum des fils.

## Conseils d'utilisation de cordons rallonges

- Si vous utilisez un cordon rallonge à l'extérieur, assurez-vous qu'il est marqué du suffixe « W-A » (W seulement au Canada), qui indique qu'il convient bien à une utilisation à l'extérieur.
- Assurez-vous que votre cordon rallonge est correctement câblé et en bonne condition électrique. Remplacez toujours un cordon rallonge endommagé ou faites-le réparer par une personne qualifiée avant de l'utiliser.
- Protégez vos cordons rallonges des angles et objets tranchants, de la chaleur excessive, et des zones humides ou mouillées.

**Calibre de fil minimum recommandé pour cordons de rallonge (en 120 Volts)**

Ampérage nominal (à pleine charge)	Longueur du cordon de rallonge					
	7.6 m 25 Feet	15.2 m 50 Feet	22.9 m 75 Feet	30.5 m 100 Feet	45.7 m 150 Feet	61.0 m 200 Feet
0-2.0	18	18	18	18	16	16
2.1-3.4	18	18	18	16	14	14
3.5-5.0	18	18	16	14	12	12
5.1-7.0	18	16	14	12	12	10
7.1-12.0	18	14	12	10	8	8
12.1-16.0	14	12	10	10	8	6
16.1-20.0	12	10	8	8	6	6

## RÈGLES DE SÉCURITÉ SPÉCIFIQUES POUR PASSE-TEMPS OUTILS

### AVERTISSEMENT:

**NE laissez PAS** une fausse sécurité s'installer provoquée par confort et familiarité avec le produit (suite à des utilisations répétées) remplacer la stricte application des règles de sécurité pour la scie à onglets. Si vous utilisez cet outil dangereusement et incorrectement, vous pouvez subir de sérieuses blessures.

** AVERTISSEMENT:** Maintenez l'outil par les surfaces de prise isolées quand vous effectuez une opération où l'outil de coupe peut couper des fils électriques cachés ou son propre cordon. Le contact avec un fil sous tension peut également mettre sous tension des parties métalliques exposées de l'outil, et provoquer une commotion électrique pour l'opérateur!

- **Utiliser seulement des accessoires évalués pour la vitesse recommandée** sur l'outil avertissant l'étiquette ou plus haut. Les roues et les autres accessoires courant aux vitesses plus grandes qu'évaluées peut écorcher à part et peut causer la blessure personnelle.
- **Toujours tenir l'outil fermement dans vos mains avant de changer l'outil « SUR ».** La réaction au moment de torsion du moteur comme il accélère à la vitesse pleine peut causer l'outil pour tordre.
- **Etre conscient de l'emplacement de commutateur** en plaçant l'outil en bas ou en prenant l'outil. Vous pouvez activer accidentellement le commutateur.
- **Après avoir changé les morceaux ou faire n'importe quels ajustements,** assurez que la noix de douille et aucuns autres ajustements sont assurément resserrés. Appareils détachés d'ajustement ou sans garantie peuvent changer subitement, causant la perte de contrôle, et tourner les composants détachés seront lancés violemment.
- **Ne pas atteindre dans le secteur du morceau tournant.** La proximité du morceau tournant à votre main toujours ne peut pas être apparente ou évidente.
- **Les brosses devraient être courues à l'opération de vitesse** pour au moins une minute avant d'utiliser. Personne est d'être devant ou dans la ligne avec la brosse pendant cette fois. Ce temps de prise de bec permet du les fils et aux soies à détachées être déchargé avant l'application de travail.

- **Les brosses de fil et soie ne doivent jamais être fonctionnées aux vitesses plus grandes que 15.000 tr/min** et la décharge de la brosse métallique tournant doivent être loin dirigés de l'utilisateur. Les petites particules et les petits fragments de fil pourraient être déchargés à l'haute vélocité pendant le nettoyage d'usage avec ces soies et est devenu enfoncé dans votre peau. Les soies ou les fils seront lancés de la brosse à toute vitesse.
- **Porter des gants protectifs et protection de visage** en utilisant les brosses de fil ou soie. Légèrement appliquer les brosses de fil ou soie au travail ; seulement les pointes des fils et de soies font le travail. La pression lourde sur les soies trop souligne le fil ou les soies et causera les être déchargés.
- **En utilisant des meules ou des attachements similaires**, contrôler l'outil et les roues soigneusement pour éviter écailler et craquer. Si l'outil est tombé pendant l'usage, installer une nouvelle meule. Ne pas utiliser de roues ou des roues endommagées qui pourraient être probablement endommagées. Les roues endommagées peuvent éclater pendant opération causer les fragments pour voler loin rapide vous frappant probablement ou les passants causant la blessure personnelle.
- **Contrôler des morceaux tranchants avec soin et jamais usage atténué ou a endommagé des morceaux**. Les morceaux endommagés peuvent claquer pendant l'usage. Les morceaux ternes exigent appliquant plus de force pour déplacer l'outil, causant probablement le morceau pour se casser.
- **Toujours les serre-joints d'usage ou les appareils similaires** pour obtenir la pièce de fabrication à tout instant. Ne jamais tenir la pièce de fabrication dans une main et l'outil dans l'autre exécuter le travail. Permettre l'espace suffisant entre votre main et le morceau tournant pour empêcher la blessure en raison du « dessous-de-table ». Les morceaux circulaires de travail comme la tringle de cheville, le tuyau, et les tuyaux ont tendance à rouler pendant que sont coupés souvent causant le morceau pour mordre dans ou le saut vers vous causant probablement la blessure personnelle.
- **Toujours inspecter la pièce de fabrication avant de couper**. La coupe a formé irrégulièrement les morceaux de travail peuvent pincer le morceau, causant l'utilisateur à détaché leur compréhension sur l'outil.
- **Ne jamais commencer l'outil quand le morceau est engagé dans la pièce de fabrication**. L'avant-garde de morceau peut s'emparer du matériel causant la perte de contrôle du coupeur.
- **Toujours utiliser la direction correcte de nourrit en taillant, mettre en dérouté ou la coupe**. L'alimentation l'outil peut causer dans le mauvais sens le morceau pour sortir de le et/ou de pièce de fabrication tire subitement l'outil du côté du nourrit causant la perte possible de contrôle d'outil.
- **Si le morceau devient des bloqué ou marécages en bas dans la pièce de fabrication**, éteindre l'outil avec le commutateur. Attendre toutes parties en mouvement pour arrêter, et alors débrancher l'outil et le travail pour libérer le matériel bloqué. Si le commutateur est parti dans le « SUR » la position, l'outil pourrait relancer subitement causant la blessure personnelle sérieuse.
- **Ne pas partir l'outil courant indépendant !** Seulement quand l'outil vient à un arrêt complet l'est sûr pour mettre.
- **Ne pas meuler de ou le sable près des matériels inflammables**. Les étincelles de la roue peuvent ces matériels pour allumer.

- **Ne pas toucher le morceau ou la douille après l'usage**, ils sont trop chauds être touché et causera des brûlures pour découvrir la chair.
- **Ne pas changer ou employer improprement l'outil**. N'importe quel changement ou la modification est un usage impropre et peut avoir pour résultat la blessure personnelle sérieuse.
- **Ce produit n'est pas l'intention eu pour l'usage** comme un exercice dentaire dans l'humain ou les applications médicales vétérinaires. La blessure personnelle sérieuse peut résulter.

## INSTRUCTIONS DE SÉCURITÉ IMPORTANTES RELATIVES AU CHARGEUR ET AU FONCTIONNEMENT DE LA BATTERIE

- **Conserver ces instructions !** Ce manuel contient des instructions de sécurité et d'utilisation importantes relatives au chargeur de batterie.
- **Avant d'utiliser le chargeur de batteries**, lire toutes les instructions et les mises en gardes figurant (1) sur le chargeur, (2) la batterie et (3) le produit utilisant la batterie.
- **Utilisez uniquement le chargeur qui accompagne votre produit** ou le remplacement direct énumérés dans ce manuel. Ne substituez aucun autre chargeur.
- **Ne pas recharger la batterie en environnement humide ou mouillé**. Ne pas exposer la batterie à l'eau ou à la pluie.
- **Ne pas utiliser le chargeur avec cordon endommagé ou la fiche**. Remplacer immédiatement.
- **Ne pas utiliser le chargeur s'il a reçu un choc violent**, s'il est tombé ou s'il a été endommagé de quelque façon que ce soit. Le confier à un réparateur qualifié.
- **Ne pas désassemblez le chargeur ou la bloc de batterie** ; en confier l'entretien ou la réparation à un technicien qualifié. Un démontage incorrect peut entraîner un risque de choc électrique ou d'incendie.
- **Ne pas chargez le bloc de batterie** à des température inférieure à 50 degrés F (10 degrés C) ou au-dessus de 104 degrés F (40 degrés C). Rangez l'outil et le bloc de batterie dans un endroit où la température ne dépasse pas 122 degrés F (50 degrés C). Ceci est important pour prévenir de graves dommages à la batterie.
- **Placez le chargeur sur une surface plate ininflammable** et à distance de matériaux inflammables quand re-charge le bloc de batterie.
- **Afin de réduire le risque de choc électrique**, débrancher le chargeur de la prise secteur avant de tenter de le nettoyer ou de le réparer.
- **Si l'autonomie de l'outil avant recharge est presque nulle**, arrêter immédiatement son utilisation. Toute utilisation prolongée dans un tel cas risque de provoquer une surchauffe, des brûlures, voir même une explosion.
- **Il peut y avoir une fuite de batterie dans des conditions extrêmes d'utilisation ou de température**. Evitez tout contact avec la peau et les yeux. Si le liquide vient en contact avec la peau, lavez rapidement à l'eau savonneuse. Si le liquide vient en contact avec les yeux, rincez-les à l'eau pendant au moins 10 minutes et sollicitez des soins médicaux.

- **Ne pas essayer d'utiliser un transformateur élévateur**, un générateur de moteur ou une prise d'alimentation CC.
- **Ne pas court-circuiter les bornes de la batterie.** Ne pas toucher les bornes avec un matériau conducteur. Éviter de stocker la bloc de batterie dans un conteneur comprenant d'autres objets métalliques tels que clous, pièces de monnaie, etc. Toujours protéger les bornes de la batterie lorsque la bloc de batterie n'est pas utilisée.
- **Ne pas charger la bloc de batterie dans une boîte ou un contenant de tout genre.** La batterie doit être placé dans un endroit bien aéré pendant le chargement.
- **Ne pas couvrir ou obstruer les événements du chargeur** avec quoi que ce soit.
- **Ne pas incinérer la bloc de batterie**, même si elle est gravement endommagée ou complètement usée. La batterie risque d'exploser à la chaleur.
- **Lorsqu'il n'est pas en usage**, débrancher le chargeur de l'alimentation secteur. Ceci réduira le risque de choc électrique ou de dommages au chargeur si des articles en métal venaient à tomber dans l'ouverture. Ceci aidera également à éviter des dommages au chargeur en cas de saute de tension.

**⚠ AVERTISSEMENT:** Un court-circuit de batterie peut provoquer une intensité de courant importante, une surchauffe, des brûlures éventuelles et même une panne.

**⚠ AVERTISSEMENT:** La tension aux bornes de charge est de 120 V. Ne pas enfoncer d'objets conducteurs. Un choc électrique peut s'ensuivre Ne laisser aucun liquide pénétrer dans le chargeur. Un choc électrique peut en résulter.

**⚠ AVERTISSEMENT:** Ce produit est livré avec la batterie déjà installée. Vous n'êtes pas autorisé à installer ou à retirer la batterie du produit.

## INFORMATIONS IMPORTANTES AU SUJET DE LA BATTERIES

- Les batteries sont des batteries au **LITHIUM-ION** rechargeables. Certaines réglementations locales, provinciales / d'États et fédérales / nationales interdisent de jeter ces batteries à la décharge publique courante.
- Consulter les autorités locales compétentes en matière de traitement des déchets pour connaître les options d'élimination ou de recyclage disponibles
- Davantage d'informations relatives à l'élimination des batteries aux États-Unis et au Canada sont disponibles au site Internet [www.rbrc.org/index.html](http://www.rbrc.org/index.html), ou en appelant le 1-800-822-8837 (1-800-8BATTERY)





# VOTRE OUTIL DE ROTATIF 7,2 V LITHIUM-ION

FIG 1

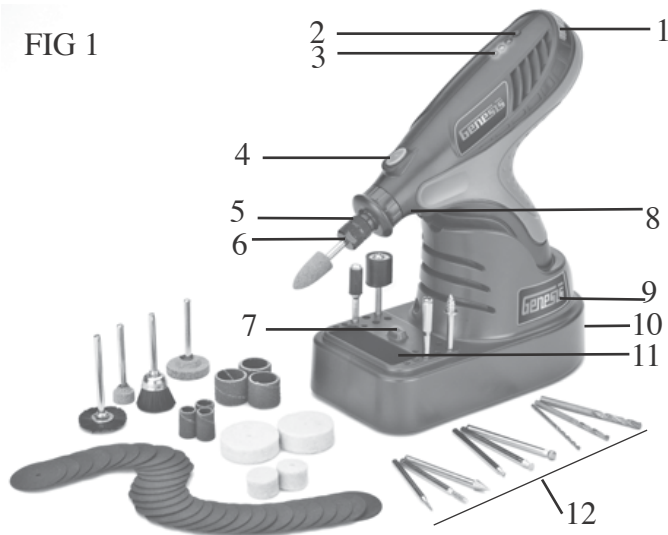

- |  |                                |
|--|--------------------------------|
| 1. Commutateur avec cadran des vitesses            | 7. Témoin de charge            |
| 2. Bouton du témoin d'alimentation par batterie    | 8. Témoin DEL intégré          |
| 3. Témoins d'alimentation par batterie             | 9. Station d'accueil de charge |
| 4. Bouton de verrouillage de l'arbre               | 10. Sortie du chargeur         |
| 5. Écrou du collet                                 | 11. Rangement des accessoires  |
| 6. Collet (partie intérieure de l'écrou du collet) | 12. Ensemble d'accessoires     |

## OUVERTURE DE L'EMBALLAGE ET CONTENU

**IMPORTANT:** Grâce à des techniques modernes de production de masse, il est peu probable que l'outil est défectueux ou qu'une pièce est manquante. Si vous trouvez quelque chose de mal, ne pas faire fonctionner l'outil jusqu'à ce que les parties ont été remplacés ou la faute a été corrigée. Le fait de ne pas le faire pourrait entraîner des blessures graves.

### Contenu de carton de pièces en vrac:

Description	QUAN	Description	QUAN
Outil de rotatif	1	Station d'accueil de charge	1
Adaptateur	1	Manuel de l'opérateur	1
Ensemble d'accessoires de 65 pièces			1

Les accessoires Inclut: Mandrins: 4 pièces; Collets: 1 pièce 3/32 po, 1 pièce 1/16 po; Bande de ponçage: 3 pièces ½ po, 3 pièces ¼ po; Disque à polir: 2 pièces ½ po, 2 pièces ¼ po; Pâte à polir: 1 pièce; Brosse en nylon: 1 pièce; Brosse rotative en nylon: 1 pièce; Meule au carbure de silicium: 1 pièce 25/32 po, 1 pièce 7/16 po; Meule à oxyde d'aluminium 3/8 po: 1 pièce; Mèches: 3 pièces: 1/8, 3/32 et 1/16 po; Pointe de meulage en diamant de 1/8 po: 6 pièces; Meule tronçonneuse 15/16 x 1/32 po: 34 pièces.

## MONTAGE

**⚠ AVERTISSEMENT:** Toujours du lieu de la interrupteur dans la position verrouillée avant d'effectuer tout le montage, de réglages ou de changer d'accessoires

### Collets

**Sélection de la taille du collet :** Cet outil est livré avec trois dimensions différentes des collets : 1/8, 3/32 et 1/16 po pour répondre à différentes dimensions des axes. Vous devez toujours utiliser le collet qui correspond aux dimensions de l'axe de l'accessoire. **Ne forcez jamais un axe de plus grand diamètre dans un collet.**

**Pour installer un collet différent,** retirez l'écrou du collet (5-FIG1) et extrayez l'ancien collet. Insérez le nouveau collet en place. Remplacez l'écrou du collet sur l'axe. (Voir Figure 2)

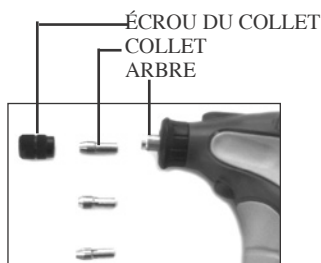

FIG 2

### Insertion et Retrait Des Accessoires

1. Mettez l'outil à l'arrêt (Voir Utilisation Du Interrupteur).
2. Déprimer le bouton de verrouillage d'arbre (4-FIG 1) et tourner l'arbre à la main jusqu'à ce que la serrure engage, empêchant plus ample rotationof l'arbre.
3. Avec la serrure d'arbre occupée, desserrer la noix de douille en le tournant dans un sens anti-horaire.
4. Ne pas enlever la noix de douille de l'arbre moteur enfilé, seulement desserrer la noix de douille assez pour enlever ou ajouter un accessoire.
5. Insérer la jambe accessoire par le recueille la noix aussi loin qu'il ira, ceci aidera à minimiser la course de morceau accessoire hors.
6. Avec la serrure d'arbre a engagé la main resserre la noix de douille en le tournant dans une direction dans le sens des aiguilles d'une montre jusqu'à ce que la jambe est assurément tenue dans la collet. **Ne serrer pas trop ou utiliser outils pour resserer.**

**⚠ AVERTISSEMENT:** N'appuyez pas sur le bouton de verrouillage l'arbre que le outil est en marche.

**⚠ AVERTISSEMENT:** Eviter resserer excessif de la Écrou du collet. Faire ne serrer pas trop la noix de douille quand aucun morceau est inséré.

### Équilibrage

Pour de meilleurs résultats, assurez-vous d'équilibrer chaque accessoire dans le mandrin. Le RPM élevé de l'outil rend déséquilibré accessoire très détectable comme une oscillation se produit lorsque que le outil est en marche.

#### Pour équilibrer un accessoire:

1. Mettez l'outil à l'arrêt.
2. Desserrer l'écrou du Collet.
3. Faire pivoter l'accessoire 1 / 4 tour.
4. Resserrez l'écrou du Collet.
5. Mettez l'outil en marche.

Continuer à ajuster selon les besoins. Vous pourrez entendre et sentir lorsque l'accessoire est correctement équilibré.

# FONCTIONNEMENT

## Utilisation Du Interrupteur

Votre outil est équipé d'un commutateur MARCHE/ARRÊT avec cadran des vitesses.

**Pour mettre l'outil en marche**, faites tourner le commutateur dans le sens horaire jusqu'à audition d'un clic. L'outil sera prêt à fonctionner à sa vitesse la plus lente. En continuant la rotation du commutateur dans le sens horaire, vous augmenterez la vitesse. Des chiffres sont imprimés sur le cadran, le chiffre le plus grand correspond à la vitesse la plus élevée de l'outil. (Voir FIG 3)

**Pour mettre l'outil à l'arrêt**, faites tourner le commutateur dans le sens anti-horaire jusqu'à audition d'un clic. Lorsque l'outil est à l'arrêt, le cadran doit afficher la valeur 0

FIG 3

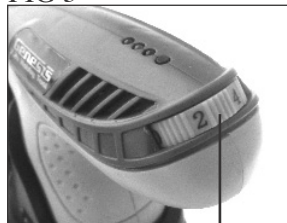

COMMUNTEUR AVEC CADRAN DES VITESSES

## Protection de surcharge

Votre outil est équipé d'un circuit de protection contre les surcharges afin de protéger le moteur et la batterie en cas de blocage. Lorsque l'outil est bloqué, particulièrement à grande vitesse, il se mettra automatiquement à l'arrêt. Si cela se produit, retirez l'outil de l'objet travaillé, faites tourner le cadran sur la position d'arrêt, attendez quelques secondes, remettez-le en marche et continuez son utilisation. Quelquefois, lorsque la batterie est faible, l'outil peut s'arrêter automatiquement plus souvent, indiquant qu'il est temps de recharger la batterie.

## Éclairage de la zone de travail à DEL

Votre outil intègre un éclairage du travail à DEL afin d'éclairer la zone travaillée. Lorsque vous mettez l'outil en marche, l'éclairage de la zone travaillée s'allume automatiquement.

## Témoin des batteries

Votre outil est équipé d'un témoin des batteries (2,3-FIG 1). Il se compose de trois témoins (vert, jaune et rouge) et d'un bouton poussoir. Pour connaître l'état de la batterie, appuyez simplement sur le bouton.

Si les trois témoins s'allument, la batterie est complètement chargée.

Si les témoins rouge et jaune s'allument, la batterie est bonne pour le fonctionnement de l'outil.

Si seul le témoin rouge s'allume, il est temps de recharger la batterie

## Recharge de l'outil

1. Mettez l'outil à l'arrêt.
2. Laissez l'outil sur la station d'accueil de charge comme sur la FIG1.
3. Connectez l'adaptateur sur la sortie de la station d'accueil de charge.
4. Connectez l'adaptateur à une source d'alimentation.
5. Témoin de charge : ROUGE signifie que l'outil est en charge. VERT signifie que la charge est terminée. Le chargeur arrêtera automatiquement la charge lorsque la batterie est complètement chargée. Vous pouvez laisser sans problème l'outil sur la station d'accueil de charge.

**REMARQUE :** La durée de charge peut atteindre 3 à 5 heures avec une batterie complètement déchargée.

## Vitesses de fonctionnement

Votre Outil Rotatif a une plage de vitesse de fonctionnement de 8.000 - 18.000 tr / min. Les chiffres figurant sur le cadran de vitesse de fournir à l'opérateur un outil idée approximative de la vitesse à laquelle le morceau est en rotation. La vitesse des outils est réglable en continu tout au long du Voyage totalité du cadran de vitesse. Le tableau suivant vous fournir une bonne ligne directrice pour la vitesse de rotation moyen de paramètres de composition différentes:

## GAMME DE VITESSE D'ORIENTATION

Réglage de l'interrupteur	Plage de vitesses
0-2	8,000 – 10,000
2-4	10,000 – 12,000
4-6	12,000 – 14,000
6-8	14,000 – 16,000
8-10	16,000 – 18,000

Contrairement aux outils conçus dans un but précis, l'outil de rotatif mai effectuer une grande variété d'opérations dans différents types de matériaux. Pratiques et d'expériences en utilisant l'outil de rotatif sur différents projets avec différents bits est le meilleur professeur dont la vitesse est plus idéal pour une utilisation sur un matériel spécifique que les paramètres de vitesse. Voici quelques conseils très simples:

Utiliser des vitesses plus lentes sur les matières plastiques, métaux précieux, ou tout autre mai facilement les dommages dus à la chaleur générée par morceau outils. Envisager des vitesses plus faibles lors de l'exécution finement travail détaillé sur du matériel sensible ou mince comme coquille d'œuf ou la sculpture en bois précieux.

Brosses métalliques et de poils ne doit pas être utilisé à des vitesses dépassant les 15000 tr / min. Des vitesses plus élevées ne feront pas augmenter leur efficacité, mais provoquer les fils à déloger de la roue pouvant entraîner des blessures corporelles.

Des vitesses plus élevées peuvent être mieux utilisés pour la découpe, le routage, la sculpture, et la coupe d'autres formes en bois. Le forage devrait être fait à grande vitesse de même que la plupart des travaux sur les feuillus, le verre, et de nombreux métaux. A partir de ralentissement, les vitesses beaucoup plus commode et travailler votre chemin jusqu'à la vitesse idéale pour le bit, le matériau et le style de travail à exécuter.

## DIRIGER POUR LES MORCEAUX ROTATIFS D'OUTIL

**REMARQUE:** Cette Trousse d'Outil de cependant n'inclut pas tous les accessoires décrivent.

### SANDING BANDES :



Les Bandes de Sanding de Granulations et les Tailles Différentes sont utilisées aux courbes de sable dans le bois ou au plastique. Utiliser une plus grande Bande de Sanding pour les courbes avec un plus grand arc. Les plus biens granulations donnent une fin plus lisse ; les granulations plus grossières offrent sanding plus agressif. Choisir un Sanding Mandrel qu'égale la Bande que vous voulez utiliser. Desserrer la vis dans le sommet du Sanding Mandrel. Glisser la Bande sur le mandrel, et resserrer la vis pour augmenter le tambour de caoutchouc et obtient la bande.

### LE FIL SE BROSSÉ :



Le fil Brosse et Entoure des Roues sont pour lisse, de-burring, et les surfaces de métal de nettoyage. L'usage pour enlever la peinture, la rouille, la corrosion, et les scories de soudure. Les brosses devraient être courues à l'opération de vitesse pour au moins une minute avant d'utiliser.

Ceci permet du les fils et aux soies à détachées être déchargé avant l'application de travail. Les brosses de fil et soie ne doivent jamais être fonctionnées aux vitesses plus grandes que 15.000 rpm. Les soies ou les fils peuvent être lancés de la brosse à toute vitesse. 15.000 TR/MIN sont approximativement à mi-chemin sur le cadran de vitesse de votre vitesse votre variable outil rotatif. Ne pas utiliser sur l'Outil mini-rotatif. Porter des gants protectifs et protection de visage en utilisant le fil se brosse.

Les brosses Argent/Gris sont des aciers de carbones brosses universelles. Les Brosses d'EN OR/Jaune sont des Brosses de Cuivres, qui travaillera mieux sur les métaux plus doux comme le Cuivre, comme le cuivre, ou comme les métaux précieux.

#### LA SOIE SE BROSSE :



Les Brosses de soie sont pour nettoyer et de-burring les métaux plus doux, délicats ou antiques (comme l'Or et comme l'Argent) et les diverses surfaces non métalliques comme le graphite et comme le caoutchouc. L'usage avec polir composé pour les résultats plus rapides.

#### LE PAPIER DE SABLE D'OXYDE D'ALUMINIUM, MEULANT DES PIERRES, LES ROUES ET LES POINTS (LE ROUGE/MARRON).



Les Morceaux d'Oxyde d'aluminium sont pour meuler et former les métaux de tous types. Aiguiser des ciseaux, les Pointes de tournevis, les Outils, les Lames, Moulu, les surfaces inégales. La de-barbe morceaux en métal après avoir coupé. Nettoyer des soudures. Enlever la Rouille. Réaffûter avec fourni habillant la pierre.

#### LE SILICIUM CARBURE MEULER LES PIERRES, LES ROUES & INDIQUE (LE BLEU) :



Les Morceaux de Carbure de silicium sont pour meuler et former les matériels très durs, comme le verre, comme la céramique, et comme la pierre. Réaffûter avec fourni habillant la pierre.

#### MEULER DE DIAMANT INDIQUE :



Diamant Meuler les Points dans beaucoup de formes et les tailles peuvent être utilisés pour former, couper, tailler, et graver dans les matériels très durs comme la brique, la maçonnerie, le béton, le verre, la céramique, la porcelaine, et la pierre.

#### GRAVER COUPEURS :



Graver les Coupeurs de Formes et les Tailles Différentes sont utilisés pour la gravure compliqué, mettre en dérouté, et tailler dans le bois, le plastique, et les métaux doux.

#### MORCEAUX RAPIDES D'EXERCICE :



Pour entraînant rapidement de trous dans le plastique, de bois, et de métaux plus Doux.

#### LA LIMITE DE VERRE DE FIBRE POUSSE DE LE ET LES DISQUES DE LIMITE D'EMERI :



Les Disques de limite et les roues de Diverses épaisseurs sont utilisés pour couper et entailler tous types de métaux, les plastiques, et les morceaux de bois très minces.

Les roues de limite doivent être montées sur le mandrel fourni être utilisé. Desserrer et enlever la vis dans le sommet du mandrel. Disposer la roue entre les deux oeillets roses. Remplacer et resserrer la vis pour obtenir la roue.

#### FEUTRE POLISSANT DES ROUES, LES BONNETS, ET LES POINTS :



Utiliser ceux-ci (avec polir composé, si vous aimez) polir des métaux et des plastiques de diverses formes et les diverses tailles. L'usage avec Visse Mandrel.

#### LA PONCEUSE DE ROUE DE RABAT :



Ceci la boîte d'Attachement de Longtemps-Durant allume meuler de métaux, et contrôler toutes formes et tous contours de bois et les plastiques pour la Lumière aux Opérations de Sanding Lourdes.

# ENTRETIEN

## NETTOYAGE

Éviter d'utiliser des solvants pour le nettoyage des pièces en plastique. La plupart des matières plastiques peuvent être endommagées par divers types de solvants du commerce. Utiliser un chiffon propre pour éliminer la saleté, la poussière, l'huile, la graisse, etc.

**⚠ AVERTISSEMENT:** Ne jamais laisse de liquides tels que le fluide de freins, l'essence, les produits à base de pétrole, les huiles pénétrantes, etc., entrer en contact avec les pièces en plastique. Les produits chimiques peuvent endommager, affaiblir ou détruire le plastique, ce qui peut entraîner des blessures graves.

Les outils électriques utilisés sur la fibre de verre, le pla-coplâtre, les mastics de bouchage ou le plâtre s'usent plus vite et sont susceptibles de défaillance prématurée, car les particules et les éclats de fibre de verre sont fortement abrasifs pour les roulements, balais, commutateurs, etc. En conséquence, nous ne recommandons pas d'utiliser cet outil pour un travail prolongé avec ces types de matériaux. Toutefois, si l'outil a été utilisé sur l'un de ces matériaux, il est extrêmement important de le nettoyer à l'air comprimé.

## LUBRIFICATION

Ce outils est lubrifiés en permanence à l'usine et ne nécessitent aucune lubrification supplémentaire.

## GARANTIE DE DEUX ANS

Ce produit est garanti exempt de défauts dus au matériaux et à la main d'œuvre pendant 2 ans à compter de sa date d'achat. Cette garantie limitée ne couvre pas l'usure normale ni les détériorations ou dommages dus à négligence, utilisation anormale ou accident. L'acheteur d'origine est couvert par cette garantie mais elle n'est pas transférable. Avant de renvoyer votre l'outil au magasin d'achat, s'il vous plaît appelez sans frais la ligne d'aide pour les solutions possibles. **CE PRODUIT N'EST PAS GARANTI S'IL EST UTILISÉ POUR DES FINS INDUSTRIELLES OU COMMERCIALES.**

**LES ACCESSOIRES COMPRIS DANS CE KIT NE SONT PAS COUVERTS PAR LA GARANTIE DE 2 ANS.**

## LIGNE D'ASSISTANCE SANS FRAIS:

Pour vos questions sur ce produit ou un autre de GENESIS, veuillez utiliser en Amérique du Nord ce numéro d'appel sans frais: **888-552-8665.**

Ou visitez notre site web: **[www.richpowerinc.com](http://www.richpowerinc.com)**

# HERRAMIENTA ROTATORIA, 7.2 V DE LITIO-IÓNICA

## Manual del Operario

### Especificaciones:

- Modelo: GLHT72-65
- Alimentación eléctrica: 7.2 VCC
- Velocidad en vacío: 8000 a 18000 RPM
- Medidas de collar: 1/8", 3/32", 1/16"
- Alimentación eléctrica del cargador: 120V VCA/60 Hz
- Capacidad de la batería: 1100 mA-h

**Incluye:** Base de carga, adaptador eléctrico y juego de 65 accesorios.

**⚠ ADVERTENCIA:** Para reducir el riesgo de lesiones, el usuario debe leer y entender este manual del operario antes de operar esta herramienta. Guarde este manual para consultas futuras.

**Línea de ayuda gratuita: 1-888-552-8665.**

### ⚠ ADVERTENCIA:



La operación de cualquier herramienta motorizada puede provocar el lanzamiento de objetos extraños hacia sus ojos, lo cual puede resultar en daño grave de los ojos. Antes de iniciar la operación con la herramienta, siempre colóquese gafas de seguridad con protectores laterales y cuando sea necesario, una careta de protección de toda la cara. Recomendamos las caretas de visión amplia para utilizar sobre las gafas de seguridad con protectores laterales. Siempre utilice protección de ojos que esté marcada indicando el cumplimiento de la norma ANSI Z87.1



**Busque este símbolo que indica precauciones de seguridad importantes. Éste significa ¡¡¡atención!!! Su seguridad está involucrada.**

## REGLAS GENERALES DE SEGURIDAD

**⚠ ADVERTENCIA:** Algunos polvos producidos por actividades como lijar, aserrar, pulir, taladrar y otras actividades relacionadas con la construcción contienen productos químicos que se sabe causan cáncer, defectos de nacimiento u otros daños en el sistema reproductivo. Algunos ejemplos de estos productos químicos son:

- plomo procedente de pinturas de base de plomo,
- sílice cristalina procedente de ladrillos, cemento y otros productos de mampostería, y
- arsénico y cromo procedentes de la madera tratada químicamente.

El riesgo de estas exposiciones varía, dependiendo de la frecuencia con que se realiza este tipo de trabajo. Para reducir la exposición a estos productos químicos: trabaje en una área con buena ventilación y con los equipos de seguridad aprobados, tales como mascarillas antipolvo especialmente diseñadas para eliminar por filtración partículas microscópicas.

**⚠ ADVERTENCIA:** ANTES DE UTILIZAR ESTE EQUIPO, LEA Y ENTIENDA TODAS LAS ADVERTENCIAS, PRECAUCIONES E INSTRUCCIONES DE OPERACIÓN. No seguir todas las instrucciones enumeradas a continuación, podría resultar en una descarga eléctrica, un incendio y/o lesiones personales graves.

## GUARDE ESTAS INSTRUCCIONES

### ÁREA DE TRABAJO:

- **Mantenga limpia y bien iluminada el área de trabajo.** Una mesa de trabajo mal despejada y una mala iluminación son causas comunes de accidentes.
- **No utilice herramientas motorizadas en atmósferas explosivas,** como las existentes alrededor de líquidos, gases y polvos inflamables. Las herramientas eléctricas generan chispas que pueden encender el polvo y los vapores inflamables.
- **Mantenga alejados a los circunstantes,** niños y demás presentes al utilizar una herramienta eléctrica. Toda distracción puede causar la pérdida del control de la herramienta.

### SEGURIDAD EN EL MANEJO DE EQUIPO ELÉCTRICO

- **La herramienta eléctrica enchufes debe coincidir con la toma de corriente.** Nunca modifique el enchufe de ninguna manera. No utilice ningún adaptador de enchufes en cualquier tierra (tierra) las herramientas eléctricas. Las herramientas con aislamiento doble están equipadas de una clavija polarizada (una patilla es más ancha que la otra). Esta clavija encaja de una sola forma en una toma de corriente polarizada. Si la clavija no encaja completamente en la toma de corriente, invierta la clavija. Si aún así no encaja, comuníquese con un electricista calificado para que instale una toma de corriente polarizada. No modifique la clavija de ninguna manera. Con el aislamiento doble se elimina la necesidad de usar cables de tres conductores y conexión a tierra, así como de sistemas de alimentación eléctrica con conexión a tierra.
- **No exponga las herramientas eléctricas a la lluvia ni a condiciones de humedad.** La introducción de agua en una herramienta eléctrica aumenta el riesgo de descargas eléctricas.
- **Evite el contacto del cuerpo con las superficies de objetos conectados a tierra,** como las tuberías, radiadores, estufas y refrigeradores. Existe un mayor riesgo de descargas eléctricas si el cuerpo está en contacto con tierra.
- **No maltrate el cordón eléctrico.** Nunca use el cordón eléctrico para portar las herramientas ni para sacar la clavija de una toma de corriente. Mantenga el cordón lejos del calor, aceite, bordes afilados y piezas móviles. Cambie de inmediato todo cable eléctrico dañado. Los cordones eléctricos dañados aumentan el riesgo de descargas eléctricas.
- **Al utilizar una herramienta eléctrica en el exterior,** utilice un cordón eléctrico de extensión que lleve las marcas "W-A o "W". Estos cordones eléctricos están aprobados para el uso en exteriores y reducen el riesgo de descargas eléctricas.
- **No utilice el adaptador de CA evaluado las herramientas con un suministro de corriente.** Si bien la herramienta puede parecer que el trabajo, los componentes eléctricos de la herramienta de CA nominal es probable que no y plantear un peligro para el operador.



## SEGURIDAD PERSONAL

- **Permanezca alerta**, preste atención a lo que esté haciendo y aplique el sentido común al utilizar herramientas eléctricas. No utilice la herramienta si está cansado o se encuentra bajo los efectos de alguna droga, alcohol o medicamento. Un momento de inatención al utilizar una herramienta eléctrica puede causar lesiones corporales serias.
- **Use equipo de seguridad**. Siempre póngase protección para los ojos. Cuando lo exijan las circunstancias debe ponerse careta contra el polvo, zapatos de seguridad antiderrapantes, casco o protección auditiva
- **Vístase adecuadamente**. No vista ropas holgadas ni joyas. Recójase el cabello si está largo. Mantenga el cabello, la ropa y los guantes alejados de las piezas móviles. Las ropas holgadas, las joyas y el cabello largo pueden engancharse en las piezas móviles.
- **Evite un arranque accidental de la unidad**. Asegúrese que el interruptor está apagado antes de conectar la unidad. Llevar las herramientas con el dedo en el interruptor o conectarlas con el interruptor puesto es causa común de accidentes.
- **Retire toda llave o herramienta de ajuste antes de encender la herramienta eléctrica**. Toda llave o herramienta de ajuste dejada en una pieza giratoria de la herramienta eléctrica puede causar lesiones.
- **No estire el cuerpo para alcanzar un distancia mayor a la natural**. Mantenga una postura firme y buen equilibrio en todo momento. La postura firme y el buen equilibrio permiten un mayor control de la herramienta en situaciones inesperadas.
- **Si los aparatos que se ofrecen para la conexión de extracción de polvo y de instalaciones de recogida**, asegurar que estos están conectados y se utilizan adecuadamente. El uso de estos dispositivos puede reducir los riesgos relacionados con el polvo.
- **No utilice la unidad al estar en una escalera o en un soporte inestable**. Una postura estable sobre una superficie sólida permite un mejor control de la herramienta en situaciones inesperadas.
- **Mantenga la herramienta seca**, limpia y libre de aceite y grasa. Siempre utilice un trapo limpio para realizar actividades de limpieza. Nunca utilice fluidos de freno, gasolina, productos de base de petróleo, ni ningún solvente, para limpiar la herramienta.

## EMPLEO Y CUIDADO DE LA HERRAMIENTA

- **Asegure la pieza de trabajo**. Utilice prensas de sujeción o una prensa de banco para sostener la pieza de trabajo cuando sea posible. Utilizar prensas de sujeción o dispositivos mecánicos similares es más seguro que utilizar su mano(s) y le permite utilizar ambas manos para operar la herramienta. Perder el control de la pieza de trabajo puede causar lesiones personales.
- **No fuerce la herramienta**. Utilice la herramienta adecuada para cada tarea. La herramienta adecuada efectúa mejor y de manera más segura el trabajo, si además se maneja a la velocidad para la que está diseñada.
- **Utilice la herramienta correcta para el trabajo**. No fuerce la herramienta o accesorio utilizándolo en un trabajo para el cual no fue diseñado. No utilice la herramienta para un propósito para el cual no está diseñada ya que podría producirse daño a la máquina y/o lesiones personales.
- **No utilice la herramienta si el interruptor no realiza la operación de encendido y apagado**. Solicite a un centro de servicio autorizado que reemplace los interruptores defectuosos.

- **Apague la máquina**, y desconecte la máquina de la fuente de energía antes de ajustar o cambiar los valores de ajuste, o al realizar reparaciones. Podría ocurrir un arranque accidental que cause lesiones personales.
- **Guarde las herramientas que no estén en uso fuera del alcance de los niños** y de toda persona no capacitada en el uso de las mismas. Las herramientas son peligrosas en manos de personas no capacitadas en el uso de las mismas.
- **Proporcione mantenimiento con cuidado a las herramientas.** Revise para ver si hay desalineación o atoramiento de piezas móviles, ruptura de piezas o toda otra condición que pueda afectar el funcionamiento de la herramienta. Si se daña la herramienta, llévela a servicio antes de volver a utilizarla. Numerosos accidentes son causados por herramientas mal cuidadas.
- **Utilice los accesorios recomendados.** Utilizar accesorios no recomendados por el fabricante o no diseñados para uso en una herramienta de este tipo, podría causar daño a la máquina o lesiones personales al usuario. Consulte el manual del operario para conocer los accesorios recomendados.
- **Mantenga las herramientas de corte afiladas y limpias.** Las herramientas de corte bien cuidadas, con bordes bien afilados, tienen menos probabilidad de atascarse en la pieza de trabajo y son más fáciles de controlar.
- **Empuje la pieza de trabajo en la dirección y velocidad correctas.** Empuje la pieza de trabajo dentro de la hoja, cuchilla o superficie abrasiva únicamente en dirección contraria a la dirección de rotación de la herramienta de corte. El empuje incorrecto de la pieza de trabajo en la misma dirección de rotación de la herramienta de corte provoca que la pieza de trabajo sea lanzada a alta velocidad.
- **Nunca deje la herramienta funcionando sin supervisión.** Desactive la energía. No abandone la máquina hasta que se haya detenido por completo
- **Nunca arranque una herramienta cuando cualquier componente giratorio está en contacto con la pieza de trabajo.**

## USO Y CUIDADO DE LAS HERRAMIENTA ALIMENTADAS BATERÍA

- **Asegúrese de que el interruptor está en la posición de apagado antes de insertar la batería.** Inserción de la batería en las herramientas eléctricas que tienen el interruptor en invita a los accidentes.
- **Recarga sólo con el cargador especificado por el fabricante.** Un cargador que adecuado para un tipo de paquete de batería puede crear un riesgo de incendio cuando se usa con otra paquete de batería.
- **Utilice las herramientas eléctricas sólo especifica paquete de batería.** Uso de cualquier otro tipo de paquete de batería puede crear un riesgo de incendio y lesiones.
- **Evitar el almacenamiento de paquete de batería en un contenedor** con otros objetos metálicos, como clavos, monedas, clips, llaves, tornillos, u otros pequeños objetos metálicos que pueden hacer una conexión de una terminal a otra. Siempre la protección de los terminales de la batería cuando la batería no se utiliza. Cortocircuito de la batería junto trminal puede provocar quemaduras o un incendio.
- **En condiciones abusivas**, es posible que se eyecte líquido de la batería, evite el contacto, si se produce contacto accidental, lave con el agua, líquido contactos ojos Si, además, buscar ayuda médica. Líquido sale de la batería puede causar irritación o quemaduras.

- **No se necesita conectar a una toma de corriente las herramientas de pilas;** por lo tanto, siempre están en condiciones de funcionamiento. Esté consciente de los posibles.

**⚠ ADVERTENCIA: EL USO DE ESTA HERRAMIENTA PUEDE GENERAR Y DESEMBOLSAR POLVO U OTRAS PARTÍCULAS TRANSPORTADAS POR EL AIRE, INCLUYENDO POLVO DE MADERA, POLVO DE SÍLICE CRISTALINA Y ASBESTOS.** Dirija las partículas en dirección contraria a la cara y el cuerpo. Siempre utilice la herramienta en una área bien ventilada y suministre lo necesario para la remoción apropiada del polvo. Utilice sistemas colectores de polvo cuando sea posible. La exposición al polvo podría causar lesiones respiratorias graves y permanentes u otras lesiones, incluyendo silicosis (una enfermedad pulmonar grave), cáncer y la muerte. Evite respirar el polvo, y evite el contacto prolongado con el polvo. Permitir que el polvo ingrese a su boca u ojos, o que se deposite sobre su piel podría provocar la absorción de materiales peligrosos. Cuando exista exposición a polvo, siempre utilice protección respiratoria aprobada por NIOSH/OSHA que ajuste apropiadamente, y lave con jabón y agua las áreas expuestas.

### **SERVICIO**

- **HAN toolto su poder ser reparado por una persona cualificada de reparación utilizando sólo repuestos idénticos.** Esto garantizará que la seguridad de la herramienta de poder se mantiene.
- **Servicio de su herramienta eléctrica periódicamente.** Cuando una herramienta de limpieza, cuidado de no desmontar cualquier parte de la herramienta interna, porque los cables pueden ser apretado fuera de lugar.

**⚠ ADVERTENCIA: ANTES DE UTILIZAR ESTE EQUIPO, LEA Y ENTIENDA TODAS LAS ADVERTENCIAS, PRECAUCIONES E INSTRUCCIONES DE OPERACIÓN.** No seguir todas las instrucciones enumeradas a continuación, podría resultar en una descarga eléctrica, un incendio y/o lesiones personales graves.

## **GUARDE ESTAS INSTRUCCIONES**

### **CABLES DE EXTENSIÓN**

**Las herramientas de conexión a tierra requieren un cable de extensión de tres alambres.** Las herramientas de aislamiento doble pueden utilizar un cable de extensión de dos o tres alambres. A medida que aumenta la distancia desde el tomacorriente de suministro de energía, usted debe utilizar un cable de extensión de mayor calibre. Utilizar cables de extensión con alambre de dimensiones inadecuadas causa una caída grande del voltaje, lo que resulta en pérdida de energía y posible daño a la herramienta. Consulte la tabla mostrada enseguida para determinar el tamaño de alambre mínimo requerido.

Entre más pequeño sea el número de calibre del alambre, mayor es la capacidad del cable. Por ejemplo: un cable de calibre 14 puede transportar más corriente que un cable de calibre 16. Cuando se utiliza más de un cable de extensión para conformar la longitud total, verifique que cada cable contiene como mínimo el tamaño de alambre mínimo requerido. Si usted está utilizando un cable de extensión para más de una herramienta, sume los amperios indicados en la placa de datos de cada herramienta y utilice la suma para determinar el tamaño de alambre mínimo requerido.

### **Pautas para utilizar cables de extensión**

- Si usted está utilizando un cable de extensión en exteriores, verifique que esté marcado con el sufijo "W-A" ("W" en Canadá) que indica que es aceptable para uso en exteriores.

- Verifique que su cable de extensión tiene los alambres apropiados y que está en buenas condiciones eléctricas. Siempre reemplace un cable de extensión dañado o hágalo reparar por una persona calificada antes de utilizarlo.
- Proteja sus cables de extensión contra objetos cortantes, calor excesivo y áreas mojadas o húmedas.

Calibre de alambre mínimo recomendado para cables de extensión (120 Voltios)						
Amperios según la placa de datos (a plena carga)	Longitud del cable de extensión					
	25 pies	50 pies	75 pies	100 pies	150 pies	200 pies
0-2.0	18	18	18	18	16	16
2.1-3.4	18	18	18	16	14	14
3.5-5.0	18	18	16	14	12	12
5.1-7.0	18	16	14	12	12	10
7.1-12.0	18	14	12	10	8	8
12.1-16.0	14	12	10	10	8	6
16.1-20.0	12	10	8	8	6	6

## REGLAS DE SEGURIDAD ESPECÍFICAS PARA INSTRUMENTOS de PASATIEMPO

**⚠ ADVERTENCIA:** NO permita que la confianza o familiaridad con el producto (lograda después del uso repetido) reemplace el estricto cumplimiento de estas reglas de seguridad para sierras ingleteadoras. Si usted utiliza esta herramienta de manera insegura o incorrecta, usted puede sufrir graves lesiones personales.

**⚠ ADVERTENCIA:** Sujete la herramienta mediante las superficies de agarre aisladas al realizar una operación donde la herramienta de corte pudiera hacer contacto con cables ocultos o su propio cable. ¡El contacto con un cable energizado provocará que las piezas metálicas expuestas de la herramienta se energicen y provoquen una descarga eléctrica al operario!

- **Utilice sólo accesorios valorados para la velocidad recomendada** en el instrumento que advierte etiqueta o más alto. Las ruedas y otros accesorios que corren en velocidades más que valorado puede deshollar aparte y para poder causar la herida personal.
- **Siempre tenga el instrumento firmemente en sus manos antes de cambiar el instrumento “EN”.** La reacción al momento de torsión del motor como acelera toda velocidad puede causar que el instrumento tuerza.
- **Sea consciente de la ubicación de interruptor** al colocar el instrumento abajo o al escoger el instrumento arriba. Usted puede activar accidentalmente el interruptor.
- **Después de que cambiar los pedacitos o hacer cualquier ajuste,** la marca segura la tuerca de collet y cualquier otros ajustes sean apretados firmemente. Los dispositivos flojos o no garantizados del ajuste pueden cambiar inesperadamente, causando la pérdida de control, y aflojan los componentes que giran serán tirados violentamente.
- **No alcance en el área del pedacito que gira.** La cercanía del pedacito que gira a la mano no siempre puede ser aparente ni obvio.
- **Los cepillos deben ser corridos en la velocidad operadora** para por lo menos un minuto antes de utilizar. Nadie es de estar en la frente o de acuerdo con el cepillo

durante esta vez. Este tiempo del altercado permite alambres y las cerdas flojas ser descargadas antes de la aplicación del trabajo.

- **El alambre y los cepillos de púas nunca deben ser operados** en velocidades más que 15.000 Rpm y la descarga del cepillo de alambre que gira debe ser dirigida lejos del usuario. Pequeñas partículas y los fragmentos diminutos del alambre pueden ser descargados en la velocidad alta durante limpiar el uso con estas cerdas y llegan a ser empotrado en la piel. Las cerdas o los alambres serán tirados del cepillo en altas velocidades.
- **Lleve el protector protector de guantes y cara cuando se usa alambre** o cepillos de púas. Aplique levemente alambre o cepillos de púas al trabajo; sólo las puntas de los alambres y cerdas hacen el trabajo. La presión pesada en cerdas subraya excesivamente el alambre o las cerdas y los causará que sean descargados.
- **Cuando se usa ruedas de amolar o fijaciones semejantes**, manejan el instrumento y las ruedas para evitar con cuidado astillar y agrietar. Si el instrumento es dejado caer durante el uso, instala una nueva rueda de amolar. No utilice las ruedas ni las ruedas dañadas que pueden ser dañadas posiblemente. Las ruedas dañadas pueden estallar durante fragmentos de causa de operación para volar de alta velocidad posiblemente le golpeando o los espectadores que causa la herida personal.
- **Maneje los pedacitos agudos con el cuidado** y nunca uso embota ni dañó los pedacitos. Los pedacitos dañados pueden chasquear durante el uso. Los pedacitos lánguidos requieren aplicar que más fuerza a mover el instrumento, causando posiblemente que el pedacito a romper.
- **Siempre abrazaderas de uso o dispositivos semejantes asegurar** el trabajo-pedazo siempre. Nunca tenga el trabajo-pedazo en una mano y el instrumento en el otro realizar el trabajo. Permita el espacio suficiente entre la mano y el pedacito que giran para prevenir la herida debido a “comisión confidencial”. Los pedazos redondos del trabajo como barra de la clavija, el tubo, y la tubería tienden a arrollar mientras ser cortado a menudo causando que el pedacito a morder en o en el salto hacia usted causando posiblemente la herida personal.
- **Siempre inspeccione el trabajo-pedazo antes de cortar.** Los pedazos de forma irregular cortantes del trabajo pueden pellizcar el pedacito, causando que el usuario a aflojar su alcance en el instrumento.
- **Nunca comience el instrumento cuando el pedacito es entrado en el trabajo-pedazo.** La vanguardia del pedacito puede asir la materia que causa la pérdida de control del cortador.
- **Siempre utilice la dirección apropiada de comida al tallar, dirigir o cortar.** Alimentar el instrumento la dirección equivocada puede causar que el pedacito sala del trabajo-pedazo y/o tire inesperadamente el instrumento hacia la comida que causa la pérdida posible de control de instrumento.
- **Si el pedacito llega a ser atascado o las ciénagas hacia abajo en el trabajo-pedazo,** apagan el instrumento con el interruptor. La espera para todas piezas móviles parar, y entonces desenchufar el instrumento y el trabajo para libertar la materia atascada. Si el interruptor es dejado prendido, el instrumento podría reiniciar causando inesperadamente la herida personal grave.
- **¡No deje el instrumento que corre desatendido!** Sólo cuando el instrumento viene a una parada completa es seguro dejar.
- **No muela ni la arena las materias inflamables cercano.** Las chispas de la rueda pueden estas materias para encender.

- **No toque el pedacito ni collet después de uso**, ellos están demasiado calientes ser tocado y causará que las quemaduras descubran carne.
- **No altere ni maltrate el instrumento. Cualquier modificación o la modificación son un maltrato y pueden tener como resultado la herida personal grave.**
- **Este producto no es pensado para el uso como un taladro dental en el humano ni aplicaciones médicas veterinarias.** La herida personal grave puede resultar.

## **GUARDE ESTAS INSTRUCCIONES**

### **INSTRUCCIONES DE SEGURIDAD IMPORTANTES PARA CARGADOR BATERÍAS**

- **Guarde estas instrucciones** – Este manual contiene instrucciones de seguridad y operación importantes para el cargador de baterías.
- **Antes de usar el cargador de baterías**, lea todas las instrucciones y marcas de precaución en el (1) cargador de baterías, (2) batería y (3) producto que use la batería.
- **Utilice sólo el cargador que acompañó** a su producto o sustitutos directos que figuran en este manual. No se puede sustituir cualquier otro cargador.
- **No recargue la batería en lugares húmedos** o medio ambiente húmedo. No exponga la batería al agua o la lluvia.
- **No utilice el cargador** si está dañado el cordón o la clavija, Reemplace inmediatamente.
- **No utilice el cargador si ha recibido un golpe contundente**, se ha caído o se ha dañado de alguna otra forma; llévelo a un técnico de reparaciones capacitado.
- **No desmonte el cargador o el paquete de batería**; llévelo a un técnico de reparaciones capacitado cuando requiera servicio o reparación. El montaje incorrecto puede resultar en un riesgo de descarga eléctrica o incendio.
- **No cargue el paquete de batería la temperatura** está por debajo de 50 grados F (10 grados C) o superior a 104 grados F (40 grados C). La herramienta de la tienda y la batería en un lugar donde la temperatura no superará los 122 grados F (50 grados C). Esto es importante para evitar daños graves a la batería de células de.
- **Ponga el cargador sobre superficies planas ininflamables** y alejado de materiales inflamables cuando la recarga el paquete de batería.
- **Para reducir el riesgo de descarga eléctrica**, desenchufe el cargador de la toma de corriente antes de tratar de efectuar cualquier tarea de mantenimiento o limpieza.
- **Si el tiempo de operación se ha hecho mucho más corto**, deje de hacerlo funcionar inmediatamente. Puede resultar en un riesgo de recalentamiento, posibles quemaduras e incluso en una explosión.
- **En condiciones extremas de uso o temperatura**; las baterías pueden emanar líquido. Si el líquido llega a tocarle la piel, lávese de inmediato con agua y jabón, y después neutralice los efectos con jugo de limón o vinagre. Si le entra líquido en los ojos, láveselos con agua limpia por lo menos 10 minutos, y después busque de inmediato atención médica. Con el cumplimiento de esta regla se reduce el riesgo de lesiones serias.

- **No trate de usar un transformador elevador**, un generador de motor o un receptáculo de CC.
- **No cortocircuite el paquete de baterías.** No toque los terminales con ningún material conductor. No guarde el paquete de batería en un recipiente con otros objetos de metal como clavos, monedas, etc. Proteja siempre los terminales de las pilas cuando no se use el paquete de batería.
- **No cargue dentro de una caja o recipiente de ninguna clase.** La batería debe colocarse en un área bien ventilada durante la carga.
- **No deje que nada cubra u obstruya los respiraderos del cargador.**
- **No incinere el paquete de batería** incluso si está muy dañado o está completamente des gastado. El paquete de batería puede estallar en un incendio.
- **Cuando no esté en uso el cargador desconéctelo del suministro de voltaje.** De esta manera se reduce el riesgo de una descarga eléctrica o daños al cargador si artículos metálicos caen en la abertura. Esto también ayuda a evitar dañar el cargador en el caso de una subida de voltaje.

**⚠ ADVERTENCIA:** Un cortocircuito de la pila puede causar una gran corriente, recalentamiento, posibles quemaduras e incluso la rotura.

**⚠ ADVERTENCIA:** Hay 120 voltios presentes en los terminales de carga. No los toque con objetos conductores. Se pueden producir descargas eléctricas o electrocución. No deje que entre líquido en el interior del cargador. Se pueden producir descargas eléctricas.

**⚠ ADVERTENCIA:** Este producto tiene una batería interna que el usuario no debe tratar de extraer ni cambiar.

### INFORMACIÓN IMPORTANTE DE LAS BATERÍA

- Las baterías son recargables de **LITHIUM-ION** baterías. Ciertas leyes locales, estatales y federa les prohíben desechar estas pilas en la basura normal.
- Consulte con sus autoridades de desechos locales para ver cuáles son sus funciones de desechado/reciclado.
- Se dispone de más información referente al desechado de baterías en EE.UU. y Canadá en; <http://www.rbrc.org/index.html>, o llamando al 1-800-822-8837 (1-800-8BATTERY).



### GUARDE ESTAS INSTRUCCIONES

## SU HERRAMIENTA ROTATORIA

FIG 1



- |   |                            |
|---|----------------------------|
| 1. Interruptor con selector de velocidad.   | 7. Luz indicadora de carga |
| 2. Botón de indicación de carga de batería. | 8. Luz de LED integrada    |
| 3. Luces de indicación de carga de batería. | 9. Base de carga           |
| 4. Botón de bloqueo de eje.                 | 10. Salida del cargador    |
| 5. Tuerca de fijación del collar.           | 11. Depósito de accesorios |
| 6. Mandril (dentro de la tuerca del collar) | 12. Juego de accesorios    |

## DESEMPAQUETADO Y CONTENIDO

**IMPORTANTE:** Debido a las modernas técnicas de producción en masa, es poco probable que la herramienta esté defectuosa o que una parte se pierda. Si encuentra algo incorrecto, no opere la herramienta hasta que las partes han sido sustituidos o la falla ha sido corregida. El no hacerlo podría resultar en lesiones graves.

### Piezas Sueltas en la Cartón

Descripción	CANT.	Descripción	CANT.
Herramienta Rotatoria	1	Base de carga	1
Adaptador eléctrico	1	Manual del usuario	1
Juego de 65 accesorios	1		

Accesorios incluidos: Mandriles: 4 piezas. Collares: 1 de 3/32", 1 de 1/16". Banda de lijado: 3 de 1/2" y 3 de 1/4". Rueda de pulido: 2 de 1/2" y 2 de 1/4". Pasta de pulido: 1 envase. Cepillo cilíndrico de nylon: 1. Cepillo de nylon de rueda: 1. Piedra esmeril de carburo de silicio: 1 piedra de 25/32" y 1 de 7/16". Piedra esmeril de óxido de aluminio: 1 de 3/8". Brocas: 1 de 1/8", 1 de 3/32" y 1 de 1/16". Punta esmeril diamantada: 6 de 3/8". Disco de corte de 15/16" x 1/32": 34 discos.



## ENSAMBLAJE

**⚠ ADVERTENCIA:** Asegurese siempre de que la herramienta este en la posición “apagado” antes de cambiar accesorios, cambiar portaherramientas o realizar servicio de ajustes y reparaciones de la herramienta rotatoria.

### Collares

**Elija el tamaño de collar:** Esta herramienta viene con 3 tamaños de collar para distintas medidas de eje: 1/8", 3/32" y 1/16". **Use siempre el collar que corresponda a la medida del eje del accesorio de la herramienta. Nunca trate de forzar la inserción en un collar de un eje de mayor diámetro.**

**Para colocar un collar diferente**, extraiga la tuerca y tire del collar hacia afuera. Introduzca el nuevo collar y vuelva a colocar la tuerca en eje. (Véase la figura 2)

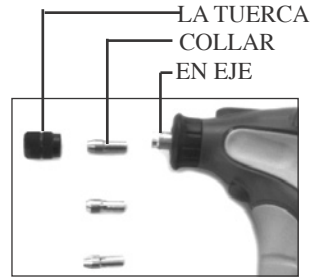

FIG 2

### Insercion Y Remocion De Accesorios

1. Apagar la herramienta. ( Véase Acción Del Interruptor).
2. Deprima el Botón de bloqueo de eje (4-FIG1) y gire el eje a mano hasta los comprometer de cerradura, previniendo rotation of adicional el eje.
3. Comprometidos con el bloqueo del eje, aflojar la tuerca de fijación del collar, haciéndola girar en sentido contrario.
4. No retire la tuerca de fijación del collar del eje del motor de rosca, sólo aflojar la tuerca suficiente para eliminar o añadir un accesorio.
5. Inserte la zanca de accesorios a través de la tuerca de recoger la medida en que se puede ir, esto ayudará a reducir al mínimo poco accesorio ejecuta fuera de balance.
6. Con el eje de bloqueo de la mano dedican apretar la tuerca de fijación del collar, haciéndola girar en sentido horario hasta que el mango se lleva a cabo de forma segura en el collar. **No apriete en exceso o usar ninguna herramienta para apretar.**

**⚠ ADVERTENCIA:** No se implique el bloqueo del eje mientras la Herramienta Rotatoria está en marcha.

**⚠ ADVERTENCIA:** Evite el apriete excesivo de la tuerca de fijación del collar. No apriete demasiado la tuerca de fijación del collar cuando se inserta ningún bit.

### Equilibrado

Para mejores resultados, asegúrese de equilibrar cada accesorio en la collar. El RPM de alta de la herramienta hace desequilibrado accesorio muy detectables como un bamboleo se produce mientras la herramienta está en funcionamiento.

#### Para equilibrar un accesorio:

1. apagar la herramienta.
2. Aflojar la tuerca.
3. Gire el accesorio 1 / 4 de vuelta.
4. Apriete la tuerca.
5. marcha la herramienta.

Continúe ajustando según sea necesario. Usted escuchará y se siente cuando el accesorio está bien equilibrada.

# UTILIZACIÓN

## Acción Del Interruptor

La herramienta tiene un interruptor de encendido con selector de velocidad.

**Para encender la herramienta**, gire el interruptor en sentido horario hasta que escuche el clic. La herramienta arrancará en su velocidad más baja. Continúe girando el interruptor para aumentar la velocidad. En el selector de velocidad hay números. Cuanto mayor el número, mayor será la velocidad.

**Para apagar la herramienta**, gire el interruptor en sentido antihorario hasta que escuche el clic. Con la herramienta apagada, el selector de velocidad debe estar en cero (0).

FIG 3



INTERRUPTOR CON SELECTOR DE VELOCIDAD

## Protección contra sobrecarga

La herramienta tiene un circuito de protección contra sobrecarga del motor y de la batería en caso de que se trabase. Cuando la herramienta se trabase, particularmente a alta velocidad, esta protección se activará automáticamente. Si esto ocurriera, retirar la herramienta de la pieza de trabajo, llevar el selector a la posición de apagado (Off), esperar durante unos segundos y volver a encenderla para seguir trabajando. Cuando la batería tiene poca carga, la herramienta podría apagarse automáticamente con mayor frecuencia. Esto es señal de que hay que cargar la batería.

## Iluminación de la pieza de trabajo con LED

La herramienta tiene una luz LED para iluminar el área de trabajo, que se enciende automáticamente cuando arranca la herramienta.

## Indicador de carga de batería

La herramienta posee un indicador de carga de batería (2,3-FIG 1). Consiste en una luz verde, una luz amarilla, una luz roja y un pulsador. (2,3-FIG 1). Para ver el estado de carga de la batería, pulsar el botón.

Si se encienden las tres luces, la batería está totalmente cargada.

Si están encendidas la roja y la amarilla, la batería tiene carga para seguir usando la herramienta.

Si está encendida solamente la luz roja, es necesario cargar la batería

## Carga de la batería

1. Apagar la herramienta.
2. Colocar la herramienta en la base de carga, tal como se muestra en la Figura 1.
3. Conectar el adaptador de corriente a la base de carga.
4. Enchufar el adaptador al tomacorriente.
5. Luz indicadora de carga ROJO significa que la herramienta está en carga. VERDE significa que la carga ha finalizado. Cuando la batería esté totalmente cargada, el cargador se detendrá automáticamente. Puede dejarse la herramienta en la base de carga.

**NOTA:** Una carga completa lleva de 3 a 5 horas.

## Velocidades de funcionamiento

Su herramienta rotatoria un rango de velocidad de funcionamiento de 8.000 - 18.000 rpm. Los números que aparecen en el dial de la velocidad proporcionar al operador de la herramienta una idea aproximada de la velocidad de bits es el de rotación. La velocidad de las herramientas es infinitamente ajustable en todo el viaje completo de la línea de alta velocidad. La siguiente tabla le proporcionan una buena guía para la velocidad de rotación para la configuración de la herramienta de línea distintos:

## RANGO DE VELOCIDAD:

Posición del interruptor	Intervalo de velocidad
0-2	8,000 – 10,000
2-4	10,000 – 12,000
4-6	12,000 – 14,000
6-8	14,000 – 16,000
8-10	16,000 – 18,000

A diferencia de las herramientas diseñadas para un propósito específico, la herramienta rotatoria puede realizar una amplia variedad de operaciones en diversos tipos de materiales. Práctica y la experiencia con la herramienta rotatoria en diferentes proyectos con diferentes bits es el mejor maestro de la velocidad es más que ideal para el uso de un material específico de ajustes de velocidad. Aquí hay algunas pautas muy básicas:

Use velocidades más lentas en los plásticos, metales preciosos, o cualquier otra cosa que puede dañar fácilmente debido al calor generado por el bit de herramientas. Considere la posibilidad de velocidades más lentas al realizar finamente detallado de trabajo sobre el material sensible o delgado como la cáscara del huevo o la madera fina talla.

De alambre y cepillos de cerdas no deben utilizarse a una velocidad en exceso de 15.000 RPM. Velocidades más altas no va a aumentar su eficiencia, sino que causan los cables para desalojar de la rueda de lo que puede producir lesiones personales.

Velocidades más altas pueden utilizarse mejor para el corte, fresado, tallado, corte y otras formas en madera. De perforación se debe hacer a gran velocidad al igual que la mayoría de los trabajos sobre maderas duras, vidrio, y muchos metales. A partir de más lento, la velocidad más cómoda y su forma de trabajo hasta alcanzar la velocidad ideal para el bit, que se realiza el material y el estilo de trabajo.

## INDIQUE PARA PEDACITOS ROTATORIOS DE INSTRUMENTO

**NOTA:** Este de herramientas del Pasatiempo sin embargo no incluye todos los accesorios describen.

### SANDING RAYA:



Las Bandas de Sanding de Granos de arena y Tamaño Diferentes son utilizadas a curvas de arena en la madera o el plástico. Utilice una Banda más grande de Sanding para curvas con un arco más grande. Los granos de arena más finos dan un fin más liso; granos de arena más toscos ofrecen sanding más agresivo. Escoja un Sanding Mandrel que empareja la Banda que usted quiere utilizar. Afloje el tornillo en la cima del Sanding Mandrel. Deslice la Banda sobre el mandrel, y apriete el tornillo para expandir la batería de caucho y asegurar la banda.

### EL ALAMBRE CEPILLA:



El alambre Cepilla y las Ruedas de Taza son para suavizar, para de-zumbando, y para limpiar superficies de metal. El uso para quitar pintura, la oxidación, la corrosión, y la escoria de soldadura.

Los cepillos deben ser corridos en la velocidad operadora para por lo menos un minuto antes de utilizar. Esto permite alambres y las cerdas flojos ser descargadas antes de la aplicación del trabajo. El alambre y los cepillos de púas nunca deben ser operados en velocidades más que 15.000 rpm. Las cerdas o los alambres pueden ser tirados del cepillo en velocidades más altas. 15.000 RPM es aproximadamente media en la esfera de la velocidad de tu velocidad variable instrumento rotatorio. No utilices en el Instrumento mini-rotatorio. Lleva el protector protector de guantes y cara cuando se usa cepillos de alambre.

Los cepillos Plata/Grisos son aceros cepillos de uso general. Los Cepillos DE ORO/Amarillos son Cepillos de Latón, que trabajarán mejor en metales más suaves como Cobre, como el latón, o como metales preciosos.

### LOS CEPILLOS DE PÚAS:



Los Cepillos de púas son para limpiar y de-zumbando metales más suaves, delicados o antiguos (como Oro y Plata) y varias superficies no metálicas como grafito y el caucho. El uso con pulidor compuesto para más rápidos resultados.

### EL PAPEL DE LA ARENA DEL OXIDO DEL ALUMINIO, MOLIENDO PIEDRAS, LAS RUEDAS Y LOS PUNTOS (ROJO/BROWN).



Los Pedacitos del Oxido del aluminio son para metales de moler y formar de todas clases. Afila las tijeras, Puntas de destornillador, los Instrumentos, las Hojas, Molieron, superficies desiguales. Los pedazos del metal de la de-rebaba después de cortar. Limpia soldaduras. Quita la Oxidación. Re-afila con proporcionado vistiendo piedra.

### LAS PIEDRAS DE MOLER DE CARBURO DE SILICIO, LASRUEDAS & SEÑALA (AZUL) :



Los Pedacitos del Carburo del silicio son para moler y formar las materias muy duras, como vidrio, cerámica, y la piedra. Re-afila con proporcionado vistiendo piedra.

### MOLER DE DIAMANTE SEÑALA:



Los Puntos de Moler de diamante en muchas formas y tamaño pueden ser utilizados para formar, cortar, tallar, y para grabar en materias muy duras como ladrillo, en la albañilería, en el cemento, en el vidrio, en cerámica, en porcelana, y en la piedra.

### EL GRABADO CORTADORES:



El grabado Cortadores de Formas y Tamaño Diferentes son utilizados para el grabado complejo, para dirigir, y para tallado en la madera, en el plástico, y en metales suaves.

### LAS BROCAS DE ALTA VELOCIDAD:



Para taladrar rápidamente de hoyos en el plástico, en la madera, y en metales más Suaves.

### EL CORTE DE OPERACIONES DEL VIDRIO DE LA FIBRA RUEDA Y CORTE DE OPERACIONES ESMERILADO DISCOS:



Los Discos del corte de operaciones y ruedas de Varios espesores son utilizados para cortar y slotting toda clase de metales, de los plásticos, y de los pedazos muy delgados de madera.

Las ruedas del corte de operaciones deben ser montadas en el mandrel proporcionado para ser utilizado. Afloja y quita el tornillo en la cima del mandrel. Posiciona la rueda entre los dos ojales rosa. Reemplaza y aprieta el tornillo para asegurar la rueda.

### SENTÍA LAS RUEDAS PULIDORAS, GORRAS, Y LOS PUNTOS:



Utiliza éstos (con pulidor compuesto, si tú quieres) dar brillo metales y plásticos de varias formas y tamaño. El uso con Enrosca Mandrel.

## BATE LIJADORA DE RUEDA:



Esta Fijación Duradero puede enciende moler de metales, y maneja todas formas y los contornos de bosque y plásticos para la Luz a Operaciones Pesadas de Sanding.

## MANTENIMIENTO

### LIMPIEZA

Evite el empleo de solventes al limpiar piezas de plástico. La mayoría de los plásticos son susceptibles a diferentes tipos de solventes comerciales y pueden resultar dañados. Utilice paños limpios para eliminar la suciedad, el polvo, el aceite, la grasa, etc.

**⚠ ADVERTENCIA:** No permita en ningún momento que fluidos para frenos, gasolina, productos a base de petróleo, aceites pen-etrantes, etc., lleguen a tocar las piezas de plástico. Las sustancias químicas pueden dañar, debilitar o destruir el plástico, lo cual a su vez puede producir lesiones corporales serias.

Las herramientas eléctricas que se utilizan en materiales de fibra de vidrio, paneles de yeso para paredes, compuestos de resanar o yeso, están sujetas a desgaste acelerado y posible fallo prematuro porque las partículas y limaduras de fibra de vidrio son altamente abrasivas para los cojinetes, escobillas, conmutadores, etc. Por consiguiente, no recomendamos el uso de esta herramienta durante períodos prolongados de trabajo en estos tipos de materiales. Sin embargo, si usted trabaja con cualquiera de estos materiales, es sumamente importante limpiar la herramienta con aire comprimido.

### LUBRICACIÓN

Su herramientas permanentemente lubricado en la fábrica y no requieren lubricación adicional.

## GARANTÍA DE DOS AÑOS:

Este producto está garantizado contra defectos de material y de fabricación durante 2 años a partir de la fecha de compra. Esta garantía limitada no cubre el desgaste normal o daños por negligencia o accidente. El comprador original está cubierto por esta garantía y no es transferible. Antes de devolverlo su herramienta para almacenar la ubicación de la compra, por favor llame gratis a la línea de ayuda para las posibles soluciones. **ESTE PRODUCTO NO ESTÁ GARANTIZADO SI SE UTILIZA PARA PROPÓSITOS INDUSTRIALES O COMERCIALES. LOS ACCESORIOS INCLUIDOS CON ESTE JUEGO NO TIENEN 2 AÑOS DE GARANTÍA.**

## LÍNEA DE AYUDA GRATUITA:

Para preguntas acerca de este o cualquier otro producto GENESIS Llame gratuitamente al teléfono: **888-552-8665.**

O visite nuestro sitio web: **[www.richpowerinc.com](http://www.richpowerinc.com)**





***Genesis***

Richpower Industries, Inc.  
736 Hampton Road  
Williamston, SC USA  
[www.richpowerinc.com](http://www.richpowerinc.com)