

# Workbench Series

---



## **Warning: Excessive weight hazard!**

Use two or more people to move, assemble or install workbench.

Failure to do so can result in back or other injury.

For assistance, call 1.877.306.8930; for UK 0800.031.4069; e-mail at [info@newageproducts.com](mailto:info@newageproducts.com)

# Parts List

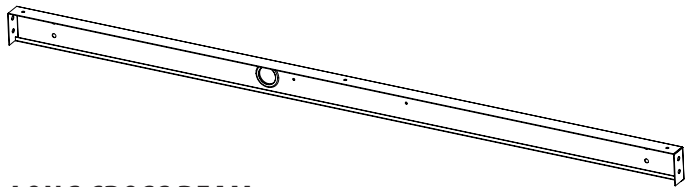

**LONG CROSS BEAM**

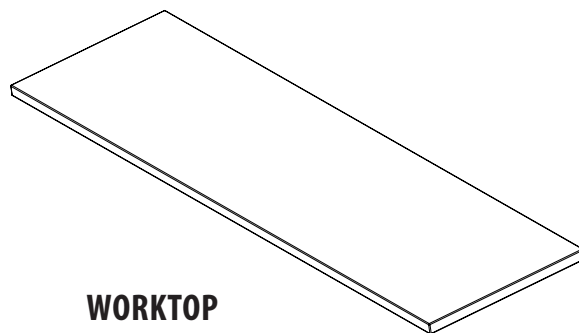

**WORKTOP**



**LONG SUPPORT BEAM FOR 96" BENCH**

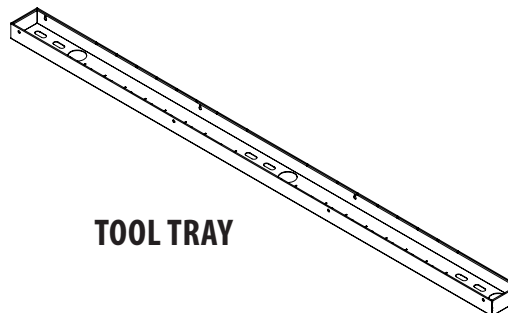

**TOOL TRAY**

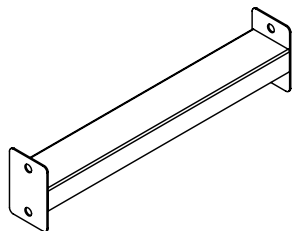

**SHORT SUPPORT BEAM**

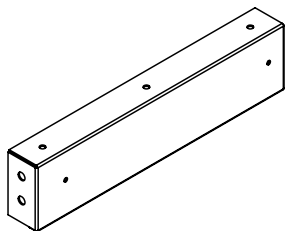

**SHORT CROSS BEAM**

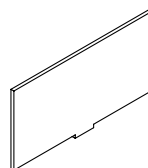

**TOOL TRAY DIVIDERS**

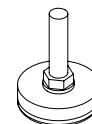

**ADJUSTABLE FEET**



**LEG (A)**

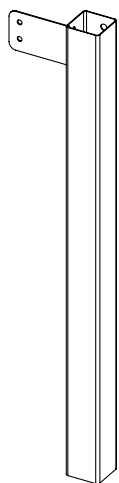

**LEG (B)**

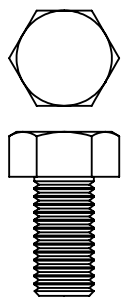

**5/16" x 5/8"  
HEX BOLTS**

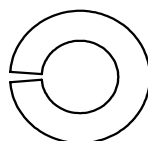

**5/16" LOCK  
WASHERS**

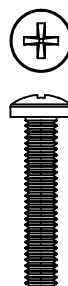

**#8-32 x 7/8"  
BOLTS**



**#8-32 LOCK  
WASHERS  
AND NUTS**



**#8-32 x 3/4"  
SCREWS**

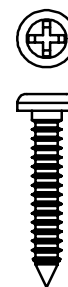

**#8-32 x 1"  
SCREWS**

# Tools Needed



1 x 9/16" wrench

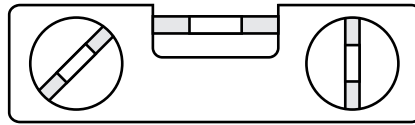

1 x 12" Magnetic Leveler

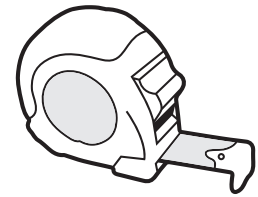

1 x Tape Measure

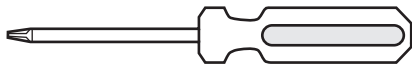

1 x #2 Phillips Bit Screwdriver

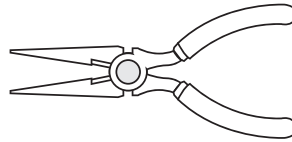

1 x Pliers

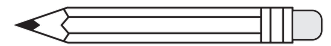

1 x Pencil

# Parts and Hardware Supplied

Parts	48" Workbench	72" Workbench	96" Workbench
Threaded Adjustable Foot	4	4	4
Long Cross Beam	2	2	2
Long Support Beam	0	0	1
Short Cross Beam	2	2	2
Short Support Beam	2	2	2
Leg (A)	2	2	2
Leg (B)	2	2	2
5/16" x 5/8" L Hex Bolts	32	32	36
5/16" Lock Washers	32	32	36
#8 x 3/4" Wood Screws	12	12	12
#8-32 x 7/8" Bolts	2	2	2
#8 Lock Washers	2	2	2
#8-32 Nuts	2	2	2
9/32" Mini Wrench	1	1	1
#8 x 1" Wood Screws	4	4	4
Tool Tray	1	1	1
Tool Tray Dividers	4	6	8
Worktop	1	1	1
Power bar	1	1	1
Tablet Stand	1	1	1

# Rated Weight Capacity

	Evenly Distributed Weight Capacity (lbs)	Tray Weight Capacity (lbs)
48" Workbench	2000	40
72" Workbench	2000	40
96" Workbench	2000	40

**WARNING:**  
Mechanical Max load. 2000lb.  
Electrical limitations is Max 15A.

# Assemble The Frame

1. Select one Leg (A) and one Leg (B) and lay them opposite one another on the floor with the leg brackets positioned on the outside of the two legs, and facing in the same direction. See Figure 1.
2. Select one Short Cross Beam, and one Short Support Beam, and bolt the side frame assembly together with the supplied 5/16" hex bolts and lock washers. See Figure 1.

**Note:** Legs are shown being assembled upside down, as this will be easiest for assembly and installing the top.

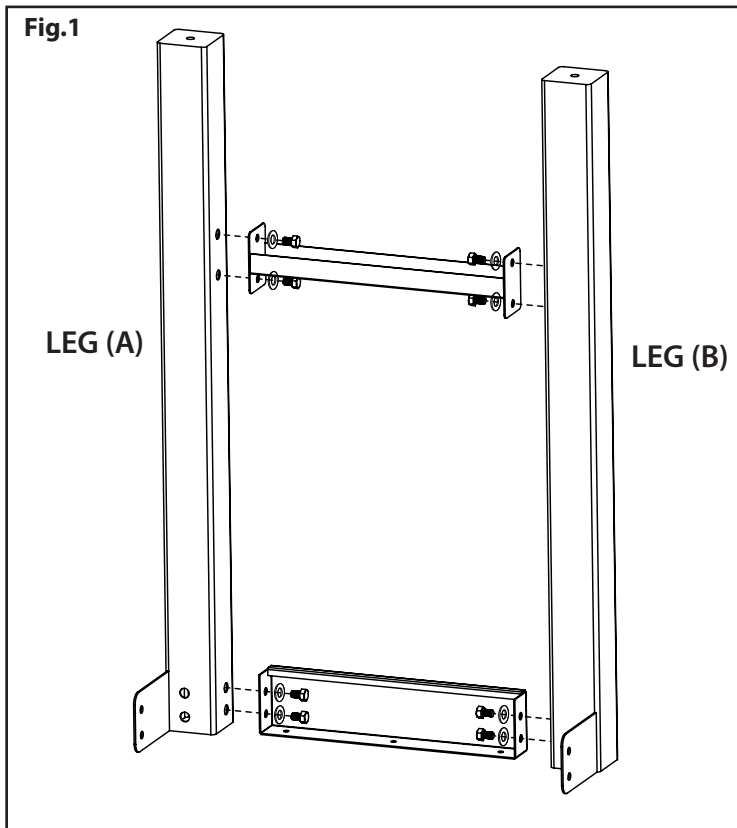

3. Repeat steps 1 and 2 for assembling the opposite side frame assembly.
4. Secure the two Long Cross Beams to the post of the two legs with the supplied 5/16" hex bolts and lock washers. See Figure 2

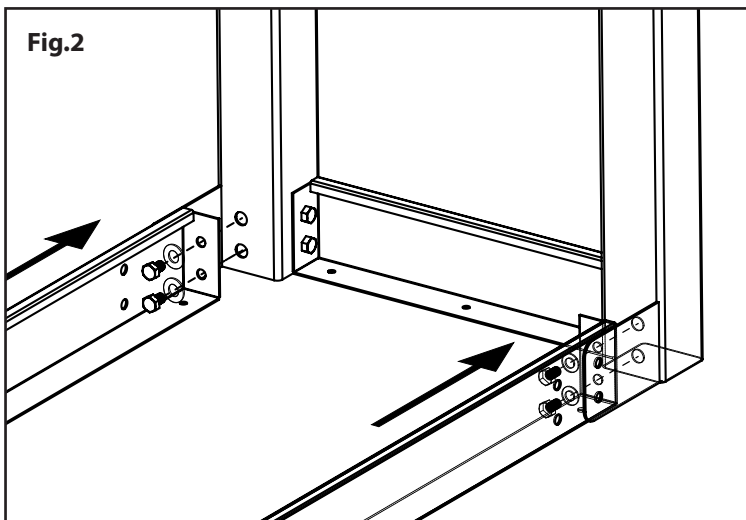

5. Repeat Step 4 for the opposite side to secure the two side frame assemblies to the Long Cross Beams.
6. Secure the leg brackets to the Long Cross Beams with the supplied 5/16" hex bolts and lock washers. See Figure 3.
7. Repeat Step 6 for the remaining leg brackets.

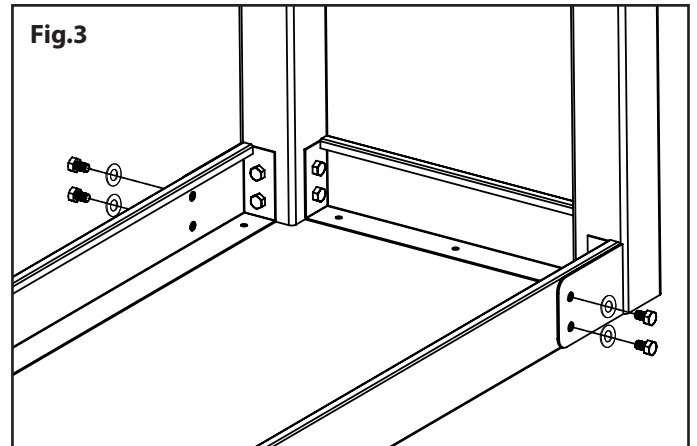

8. Place the workbench top upside down on a protected surface and mark the top with a pencil 2" in from the sides, 1-9/16" in from the front edge, and 3/16" in from the back edge as seen in Figure 4. This boundary represents the correct mounting location for the steel workbench frame.

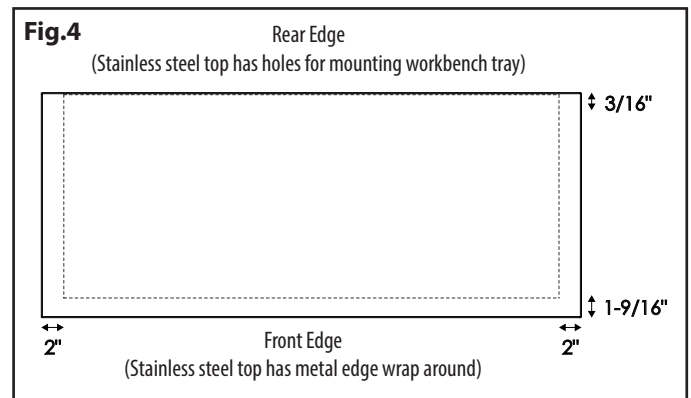

9. Place the frame within the marked boundary and attach the top with the supplied #8 x 5/8" wood screws in the 12 locations provided. For bamboo top: Drill 1/16" pilot holes and install screws. See Figure 5.

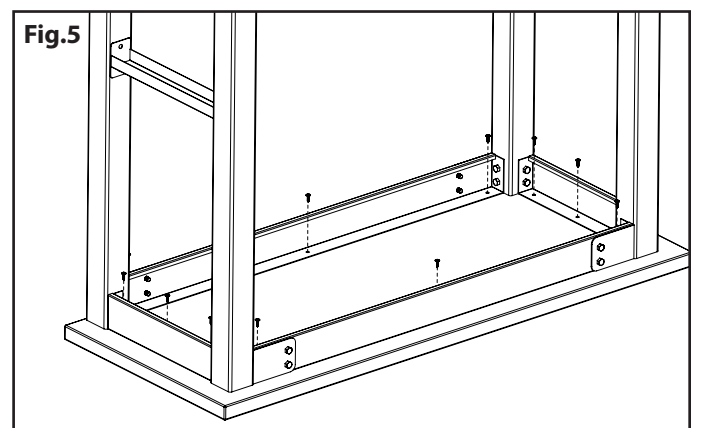

# Mounting The Tool Tray

## 1. For Stainless Steel Top:

Install four #8 x 1" screws in the locator holes along the edge of the worktop, 3/4 of the way in.

## For Bamboo Top:

Place tray flush with the top of worktop (Figure 1) and use the tray as a guide to mark the center of the top of the keyholes for the 4 screw locations along the edge. (Figure 2)

Drill 1/16" pilot hole and install screws 3/4 of the way in.

## 2. Slide the keyholes on the side of the tray over the heads of the screws.

## 3. Slide the tray down over the screws and tighten with a screwdriver to secure the tray to the workbench.

Insert screwdriver through the access holes for easy installation.

## 4. Thread in the leveling feet and adjust as needed for leveling the workbench.

## 5. Insert tray dividers in the desired locations.

## Installing Bamboo Top Tray

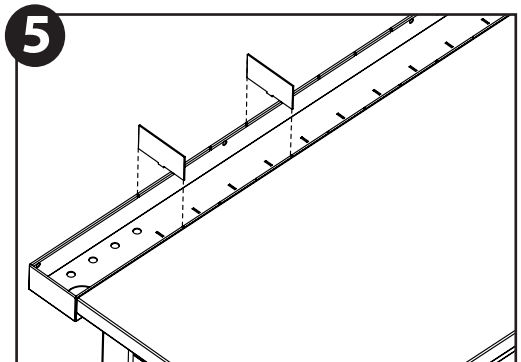
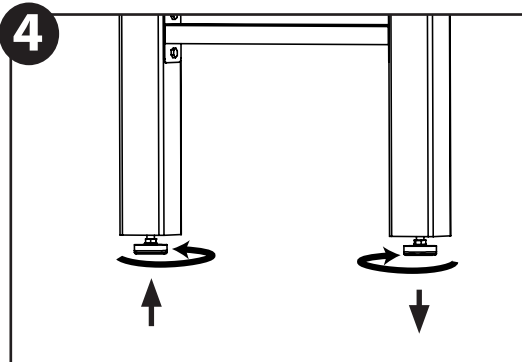
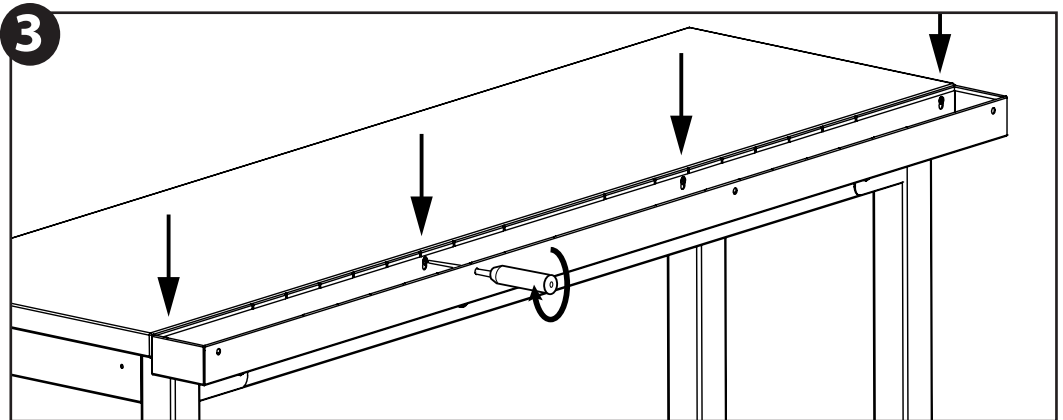
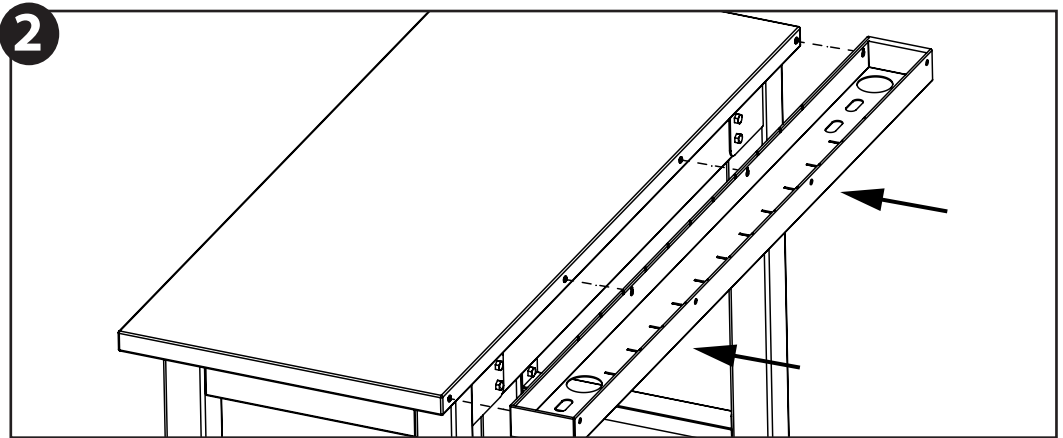
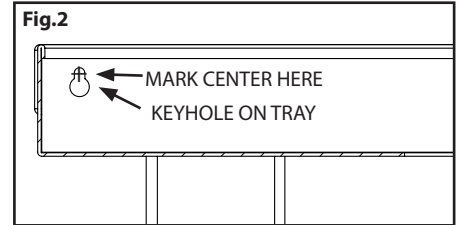
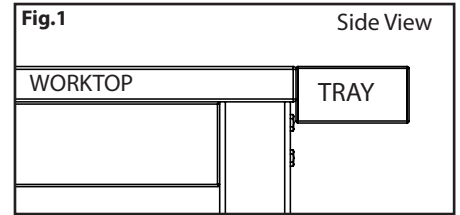
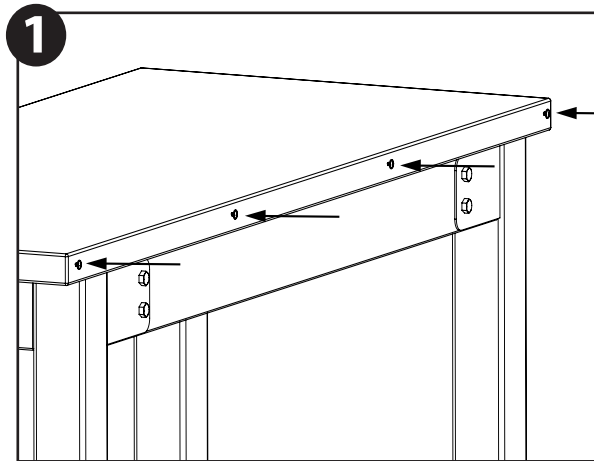

# Mounting Power Bar

1. Insert the two #8-32 bolts into the slots on the back of the power bar. Secure the screws in the lower gap towards the cord.

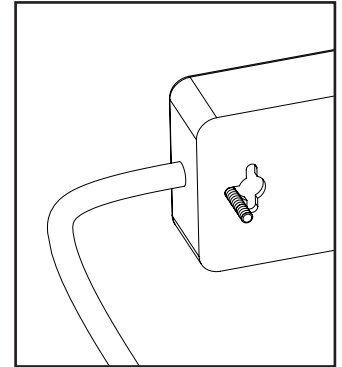
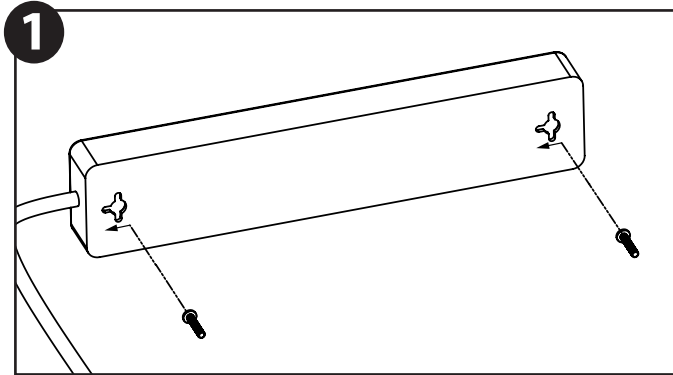

2. Install the power bar onto the workbench by inserting the two screws through the corresponding holes on the front, or sides of the workbench.

If installing the power bar on the front of the workbench you can feed the cord for the power bar through the rubber grommets on the front and back of the workbench.

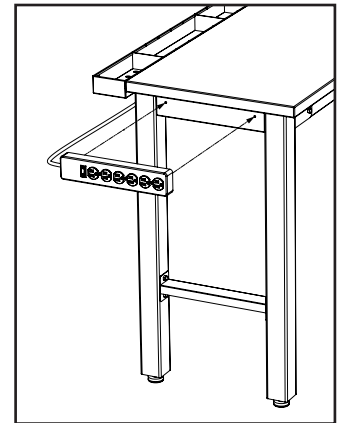
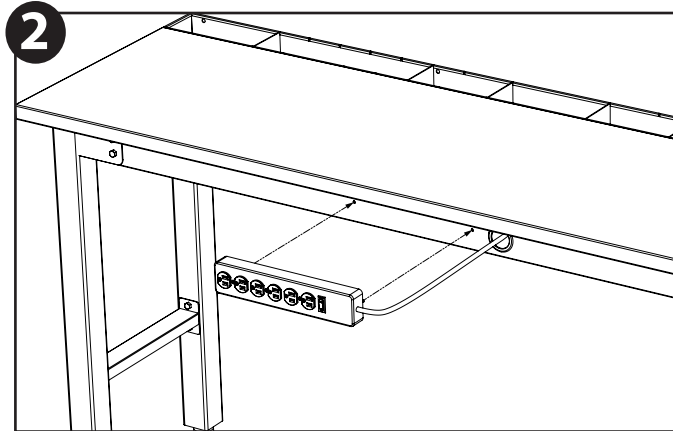

3. Using the supplied 9/32" wrench, fix the power bar in place with the provided lock washers and #8-32 nuts.

**Note:** It may be necessary to grip the ends of the bolt with a pair of pliers to prevent the bolt from spinning while tightening.

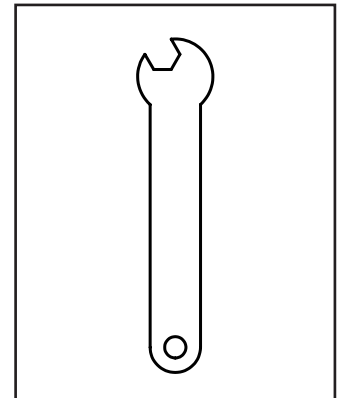
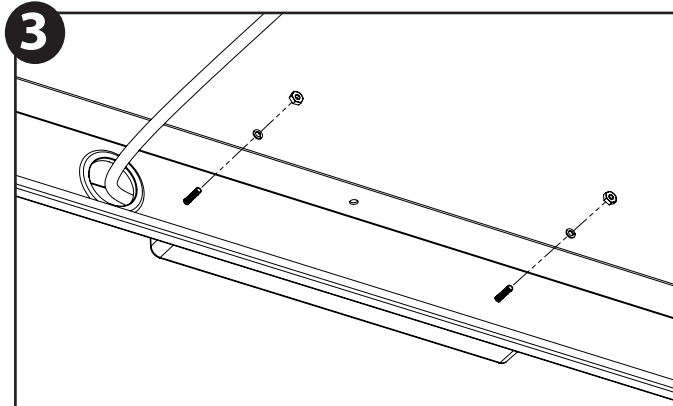

## INSTALL TABLET STAND (OPTIONAL):

1. Angle the tablet stand and insert through slots located on the workbench tray and allow the hooks to engage under the workbench tray.

Use the tablet stand with your favorite device.

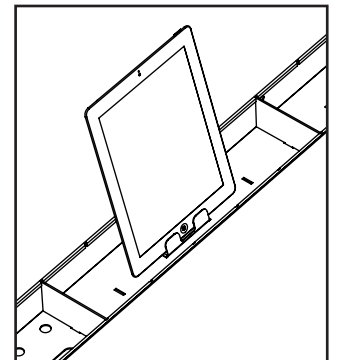
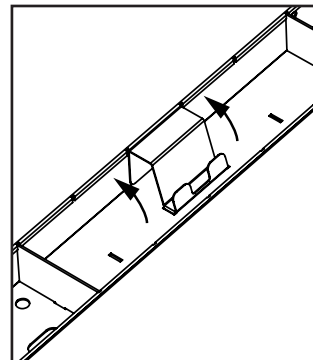
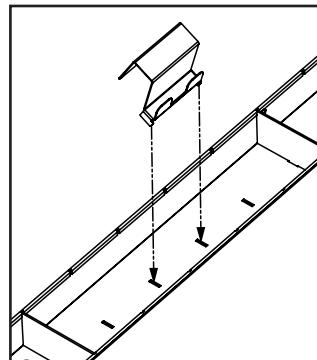

**Note:** Ensure your device is stable inside the stand. NewAge products will not be responsible for any damage caused to your device as a result accidental droppage or use of this stand.

**Thank you** for purchasing from NewAge Product.

# NEWAGE PRODUCTS INC. WELDED WORKBENCH 10 YEAR LIMITED MANUFACTURER WARRANTY



When this product is installed, operated and maintained according to the instructions attached to or furnished with the product, NewAge Products Inc. will replace the defective product or parts if the part fails as a result of defective materials or workmanship for a period of ten years from the date of purchase.

---

## **NEWAGE PRODUCTS INC. WILL NOT PAY FOR:**

1. Service calls to correct the installation of any NewAge products or to instruct you how to use or install them.
  2. Damage resulting from improper handling or shipping of products, or products damaged by accident, misuse, abuse, fire, flood, improper installation, acts of God, neglect, corrosion, modification or mishandling.
  3. Products damaged by improperly loading beyond the specified maximum weight capacity outlined in the instructions provided with the product.
  4. Repairs or replacement when your product is used in other than normal, single-family household use, such as a commercial environment, or handled in any way inconsistent with the installation instructions included with the product.
  5. Cosmetic damage, including scratches, dings, dents or cracks in paint that do not affect the structural or functional capability of the product.
  6. Surfaces damaged due to chemical interaction resulting in corrosion of paint or metal.
  7. Replacement parts for NewAge products outside Canada, United States, or United Kingdom.
  8. Replacement keys or locking mechanisms.
  9. Loss of product contents due to theft, fire, flood, accident or acts of God.
  10. Shipping or freight fees to deliver replacement products or to return defective products.
  11. Any labor costs during the limited warranty period.
- 

## **DISCLAIMER OF IMPLIED WARRANTIES; LIMITATION OF REMEDIES**

IMPLIED WARRANTIES, INCLUDING TO THE EXTENT APPLICABLE WARRANTIES OF MERCHANTABILITY OR FITNESS FOR A PARTICULAR PURPOSE, ARE EXCLUDED TO THE EXTENT LEGALLY PERMISSIBLE. ANY IMPLIED WARRANTIES THAT MAY BE IMPOSED BY LAW ARE LIMITED TO ONE YEAR, OR THE SHORTEST PERIOD ALLOWED BY LAW. SOME STATES AND PROVINCES DO NOT ALLOW LIMITATIONS OR EXCLUSIONS ON HOW LONG AN IMPLIED WARRANTY OF MERCHANTABILITY OR FITNESS LASTS, SO THE ABOVE LIMITATIONS OR EXCLUSIONS MAY NOT APPLY TO YOU. THIS WARRANTY GIVES YOU SPECIFIC LEGAL RIGHTS, AND YOU MAY ALSO HAVE OTHER RIGHTS WHICH VARY FROM STATE TO STATE OR PROVINCE TO PROVINCE



Need more information? Try [WWW.NEWAGEPRODUCTS.COM](http://WWW.NEWAGEPRODUCTS.COM)  
Call At 1.877.306.8930; for UK 0800.031.4069  
Or e-mail at [info@newageproducts.com](mailto:info@newageproducts.com)

NewAge Products Inc.  
201 Chrislea Road, Vaughan, ON  
L4L 8N6, Canada

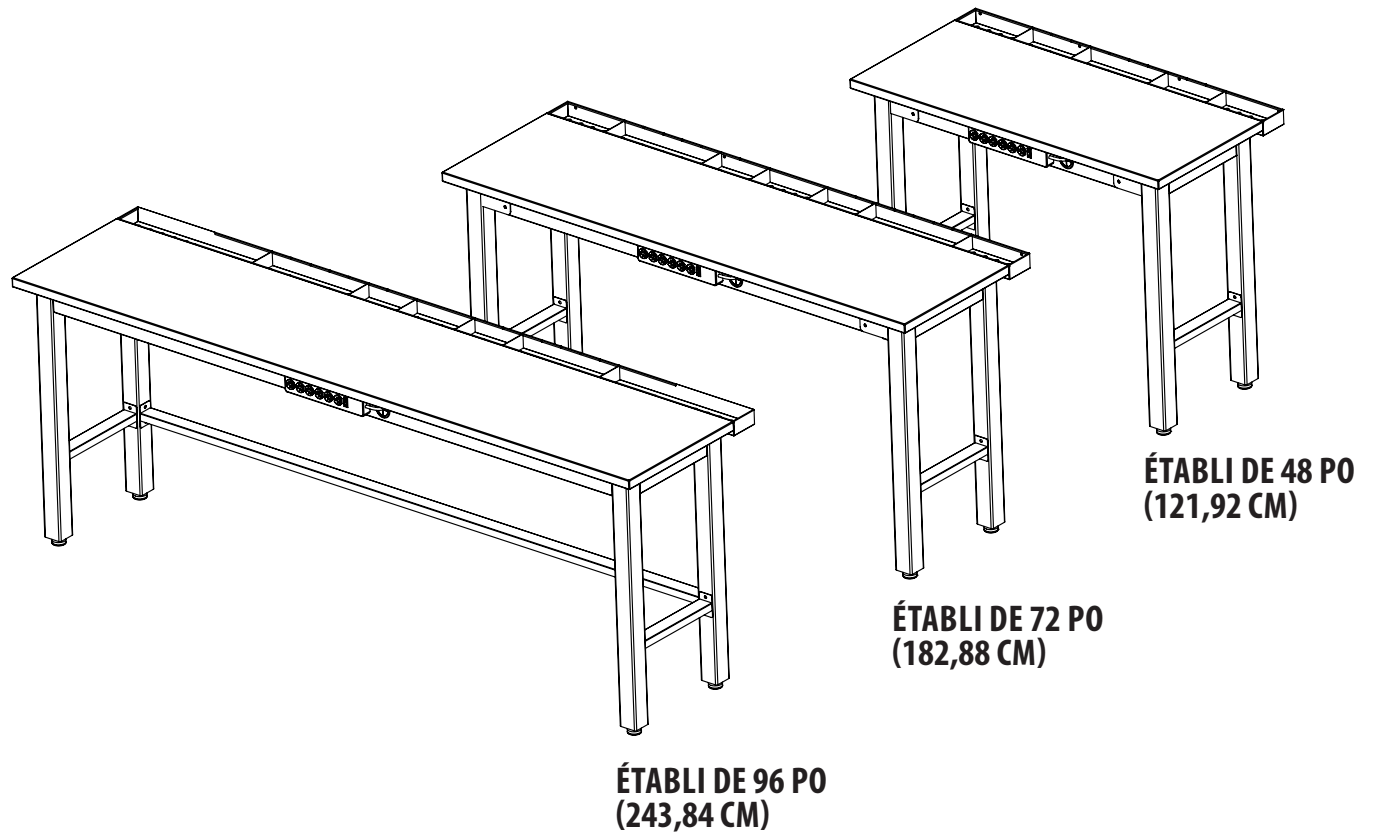

# Séries Établis



**Avertissement : Cet article est très lourd et peut représenter un danger!**

Veillez à transporter, assembler et installer cet établi avec deux personnes ou plus.

Dans le cas contraire, vous pourriez vous blesser au dos ou ailleurs.

Pour obtenir de l'aide, composez le 1-887-306-8930; pour le UK, le 0800-031-4069; envoyez un courriel à [info@newageproducts.com](mailto:info@newageproducts.com)



# Liste des pièces

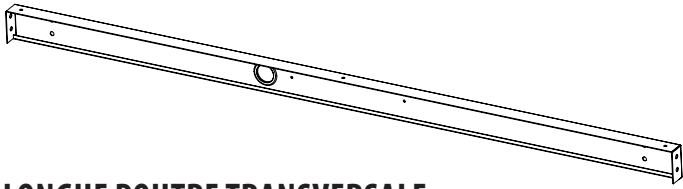

**LONGUE POUTRE TRANSVERSALE**

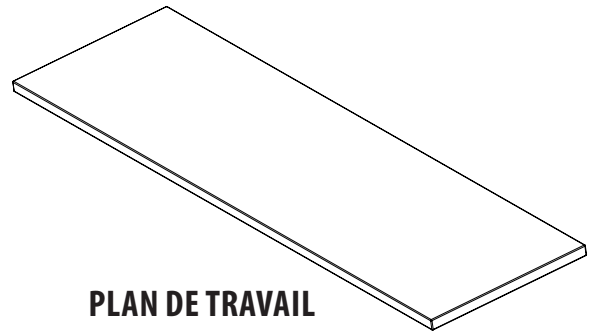

**PLAN DE TRAVAIL**

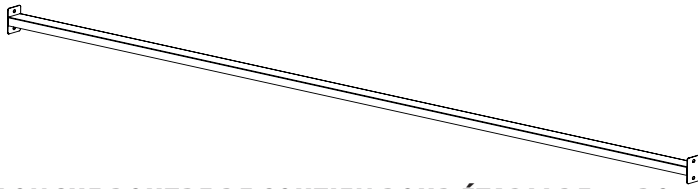

**LONGUE POUTRE DE SOUTIEN POUR ÉTABLI DE 96 PO**

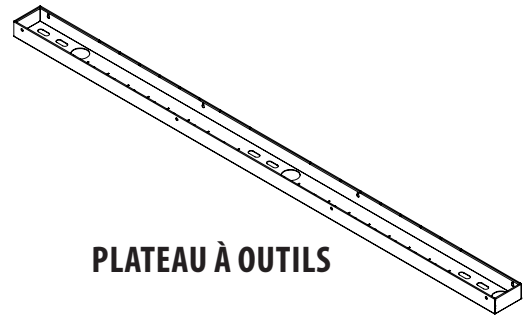

**PLATEAU À OUTILS**

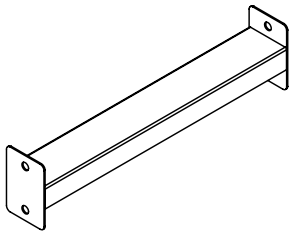

**PETITE POUTRE DE SOUTIEN**

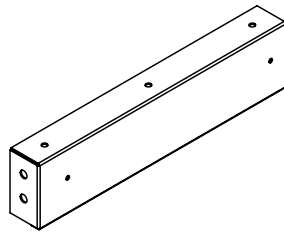

**PETITE POUTRE TRANSVERSALE**

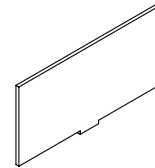

**SÉPARATEURS POUR  
PLATEAU À OUTILS**

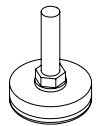

**PIEDS RÉGLABLES**

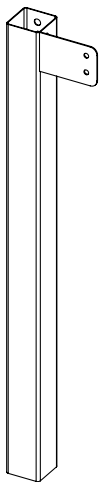

**BARRE (A)**

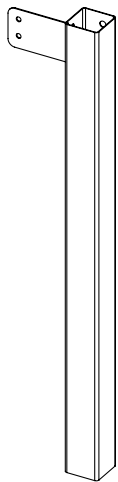

**BARRE (B)**

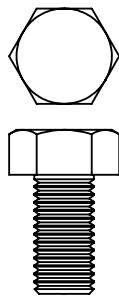

**BOULONS  
HEXAGONAUX DE  
5/16 PO X 5/8 PO**

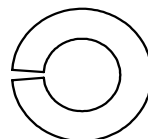

**RONDELLES  
DE SÉCURITÉ  
DE 5/16 PO**

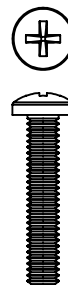

**BOULONS  
#8-32 X 7/8 PO**



**ÉCROUS ET  
RONDELLES  
DE SÉCURITÉ  
#8-32**



**VIS #8-32 X  
3/4 PO**

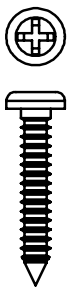

**VIS #8-32 X  
1 PO**

# Outils requis



1 Clé anglaise et à douille de 9/16 po

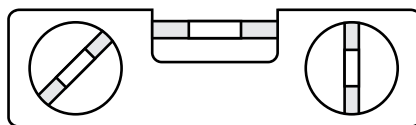

1 Niveau magnétique de 12 po

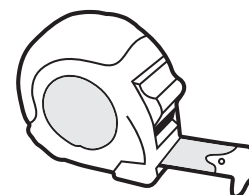

1 Ruban à mesurer



1 Tournevis à pointe cruciforme #2

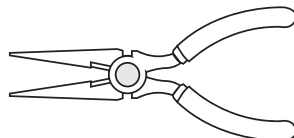

1 Pince

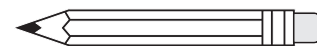

1 Crayon

# Pièces et matériel fournis

Pièces	Atelier de 48 po	Atelier de 72 po	Atelier de 96 po
Pieds ajustables filetés	4	4	4
Longue poutre transversale	2	2	2
Longue poutre de soutien	0	0	1
Petite poutre transversale	2	2	2
Petite poutre de soutien	2	2	2
Barre (A)	2	2	2
Barre (B)	2	2	2
Boulons hexagonaux de 5/16 po x 5/8 po L	32	32	36
Rondelles de sécurité de 5/16 po	32	32	36
Vis à bois #8 x 3/4 po	12	12	12
Boulons #8-32 x 7/8 po	2	2	2
Rondelles de sécurité #8	2	2	2
Écrous #8-32	2	2	2
Mini-clé de 9/32 po	1	1	1
Vis à bois #8 x 1 po	4	4	4
Plateau à outils	1	1	1
Séparateurs du plateau à outils	4	6	8
Plan de travail	1	1	1
Barre d'alimentation	1	1	1
Support pour tablette	1	1	1

# Capacité pondérale nominale

	Capacité pondérale uniformément répartie (lb)	Capacité pondérale du plateau (lb)
Établi de 48 po	2000	40
Établi de 72 po	2000	40
Établi de 96 po	2000	40

**AVERTISSEMENT :**  
Charge max. mécanique 2 000 lb.  
Limitations électriques 15 A.

# Assemblage de la structure

1. Prendre une barre (A) et une barre (B) et les placer à l'opposé l'une de l'autre par terre avec les étriers placés à l'extérieur des barres dans la même direction. Voir figure 1.

2. Prendre une petite poutre transversale et une petite poutre de soutien, et les boulonner à la structure avec les boulons hexagonaux de 5/16 po et les rondelles de sécurité fournis. Voir figure 2.

**Remarque :** Les barres sur l'illustration sont montées à l'envers pour faciliter l'assemblage du plateau.

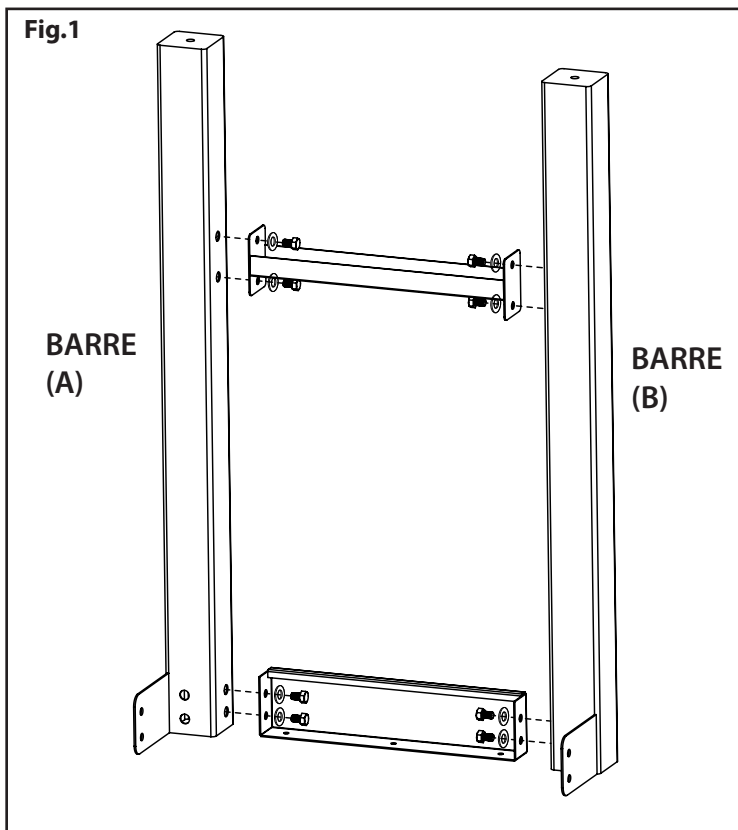

3. Répéter les étapes 1 et 2 pour assembler le cadre du côté opposé.

4. Attacher les deux longues poutres transversales aux deux barres avec les boulons hexagonaux de 5/16 po et les rondelles de sécurité fournis. Voir figure 2

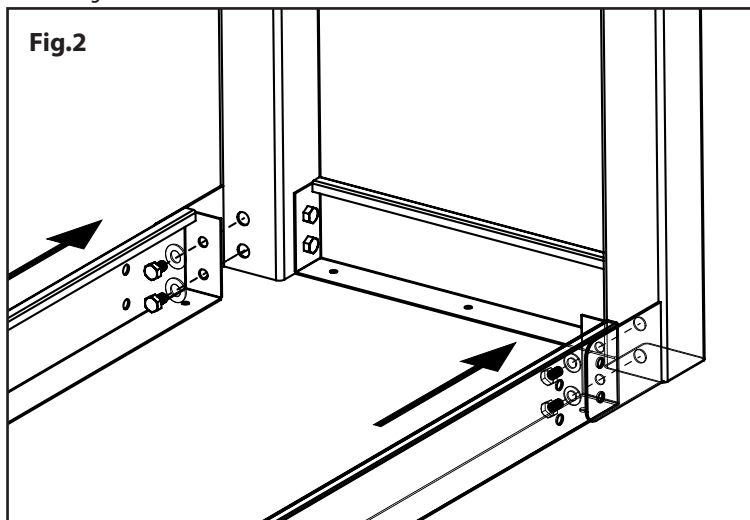

5. Répéter l'étape 4 de l'autre côté pour attacher les deux structures latérales aux longues poutres transversales.

6. Attacher les étriers aux longues poutres transversales avec les boulons hexagonaux de 5/16 po et les rondelles de sécurité fournis. Voir figure 3.

7. Répéter l'étape 6 avec les étriers restants.

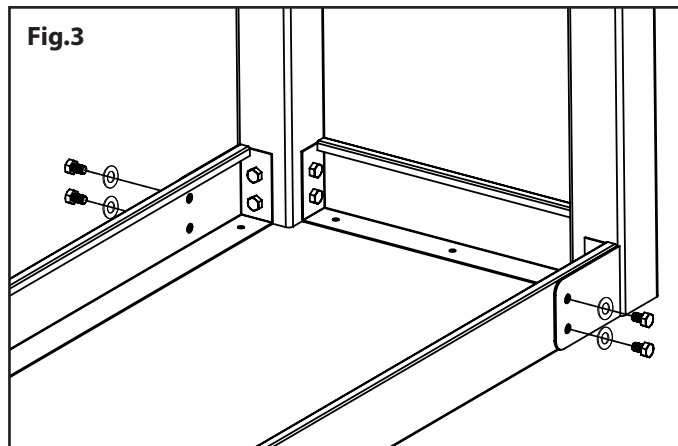

8. Retourner le plan de travail de l'établi sur une surface protégée et faire une marque sur la partie supérieure au crayon à 2 po des côtés, puis une autre à 1-9/16 po en partant du bord avant, et à 3/16 po en partant du bord arrière comme illustré sur la figure 4. Cette limitation marque les emplacements de montage corrects du cadre en acier de l'établi.

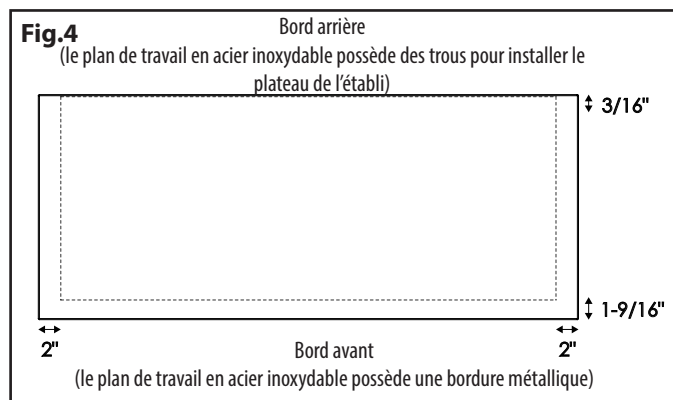

9. Placer le cadre en suivant les marques et assembler le plateau avec les vis à bois #8 x 5/8 po fournies aux 12 endroits indiqués. Pour le plan de travail en bambou : Percer des avant-trous de 1/16 po et installer les vis. Voir figure 5.

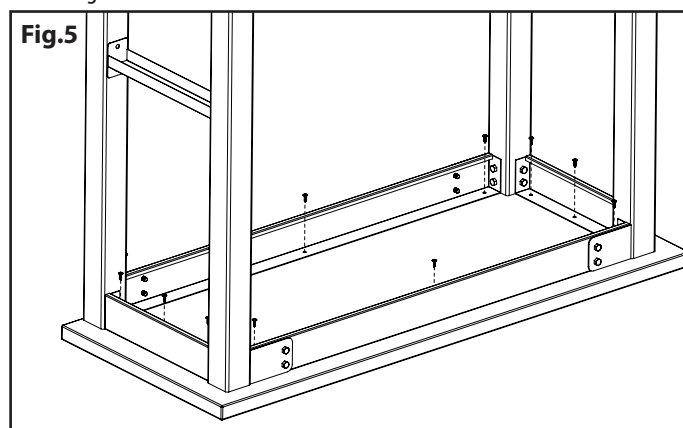

# Assemblage du plateau à outils

## Installation du plan de travail en bambou

### 1. Pour le plan de travail en acier inoxydable :

Installer quatre vis #8 x 1 po dans les trous le long du rebord du plan de travail, à 3/4 de distance des bords.

### Pour le plan de travail en bambou :

Aligner le plateau à outil avec le haut du plan de travail (Figure 1) et utiliser le plateau à outils comme outil de référence pour marquer le centre au-dessus des trous où mettre les 4 vis le long du rebord. (Figure 2)

Perçer des avant-trous de 1/16 po et insérer les vis au 3/4.

### 2. Faire glisser le plateau à outils dans les trous par-dessus la tête des vis.

### 3. Faire rentrer le plateau à outils dans les vis et serrer avec un tournevis pour fixer le plateau à outils à l'établi.

Insérer le tournevis dans les trous d'accès pour une installation facile.

### 4. Visser les pieds réglables et ajuster au besoin pour mettre l'établi à niveau.

### 5. Insérer les séparateurs de plateau là où désiré.

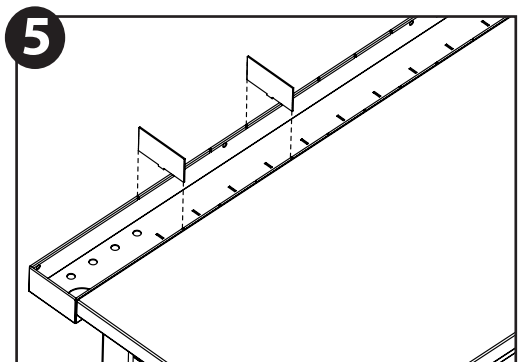
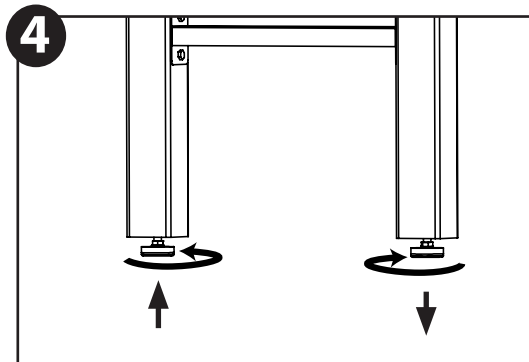
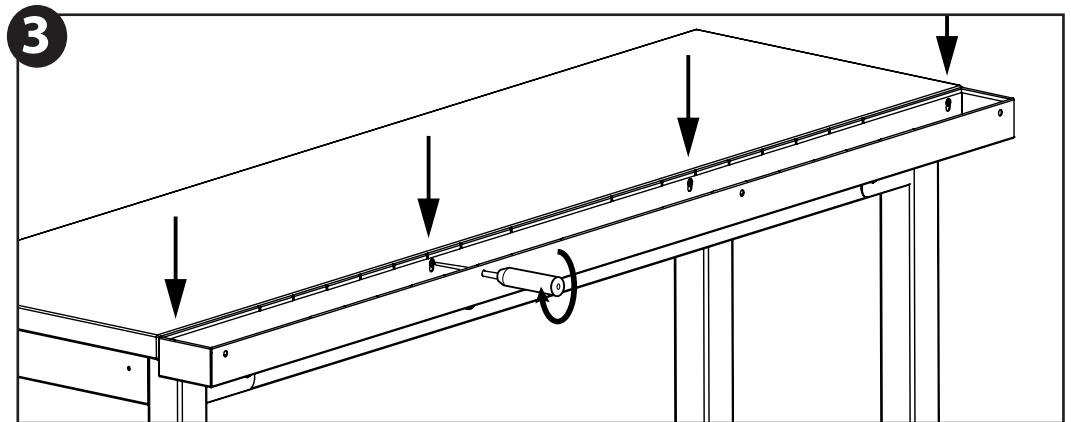
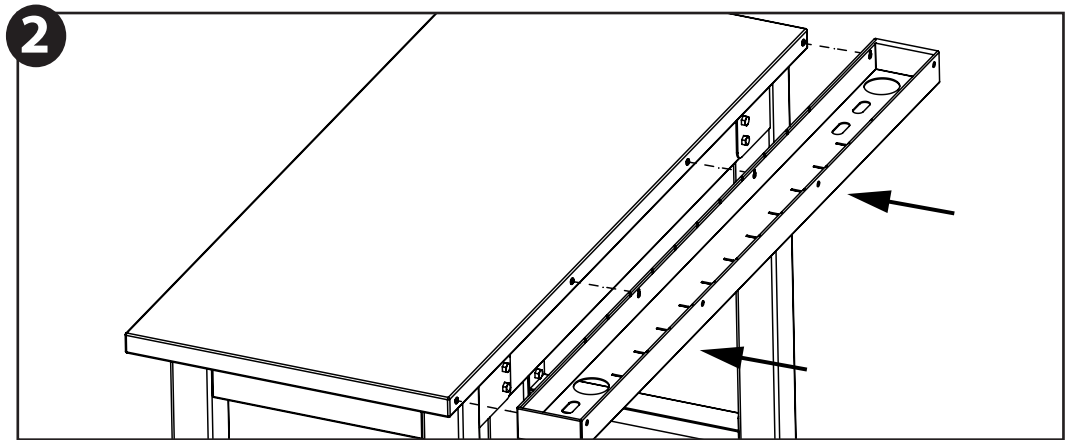
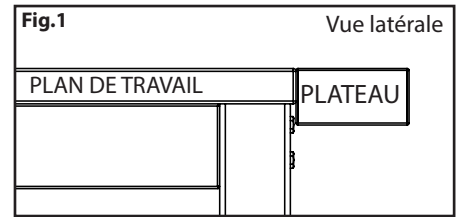
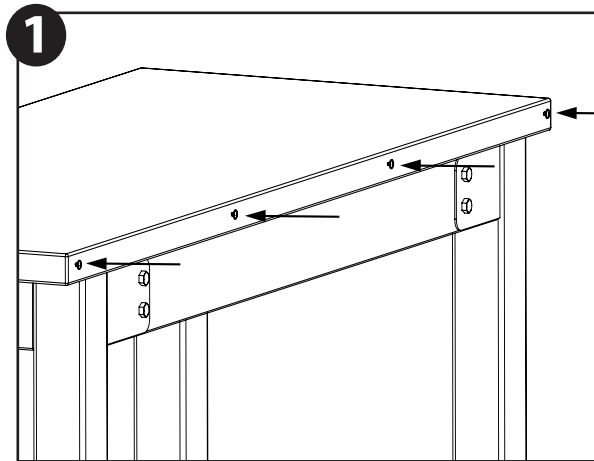

# Installation de la barre d'alimentation

1. Insérer les 2 boulons #8-32 dans les fentes au dos de la barre d'alimentation. Fixer les vis dans le creux inférieur vers le cordon.

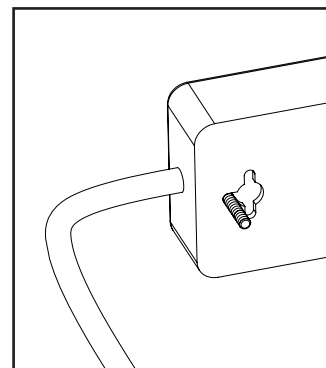
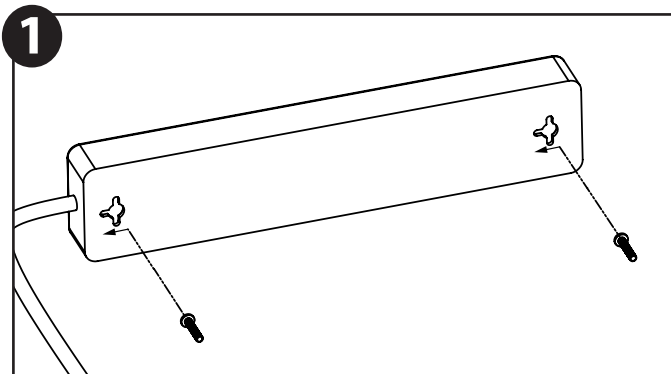

2. Installer la barre d'alimentation sur l'établi en insérant les deux vis dans les trous correspondants en avant ou sur les côtés de l'établi.

Si vous installez la barre d'alimentation à l'avant, vous pouvez passer le cordon dans les passe-fils en caoutchouc situés à l'avant et à l'arrière de l'établi.

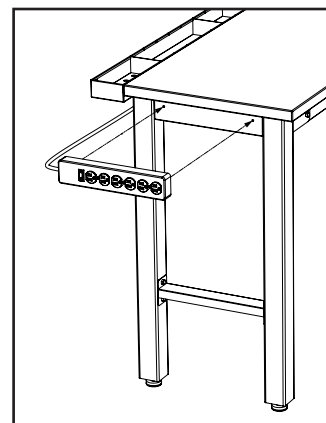
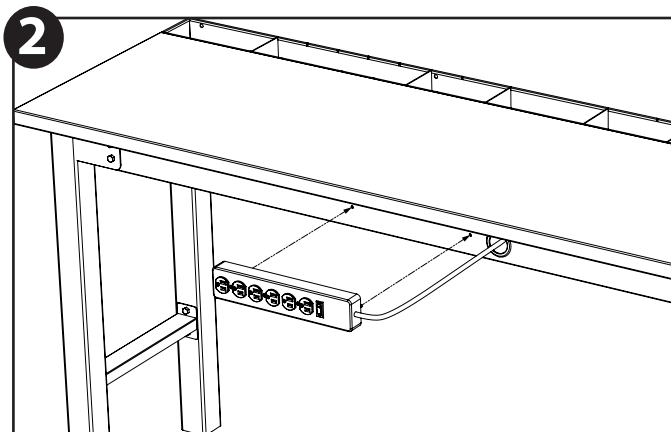

3. À l'aide de la clé anglaise de 9/32 po fournie, fixer la barre d'alimentation avec les rondelles de sécurité et les écrous #8-32 fournis.

**Remarque :** Il est parfois nécessaire de tenir le bout du boulon avec une pince pour l'empêcher de tourner au moment de le resserrer.

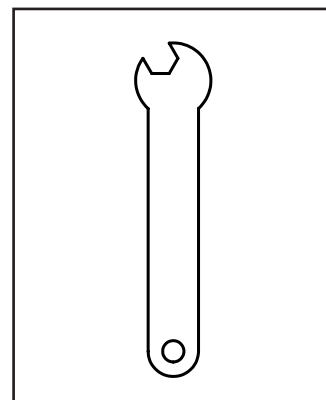
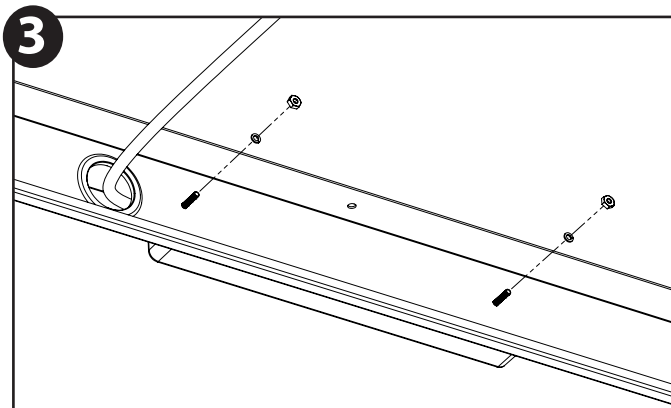

## INSTALLATION DU SUPPORT POUR TABLETTE (FACULTATIF) :

1. Aligner le support pour tablette et l'insérer dans les trous situés sur le plateau de l'établi en prenant soin d'enclencher les crochets situés sous le plateau.

Utiliser le support pour tablette avec votre appareil préféré.

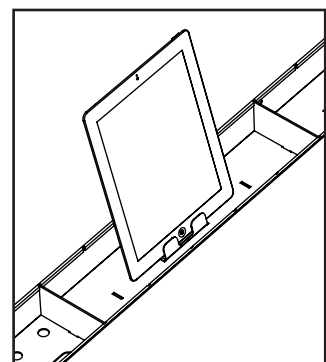
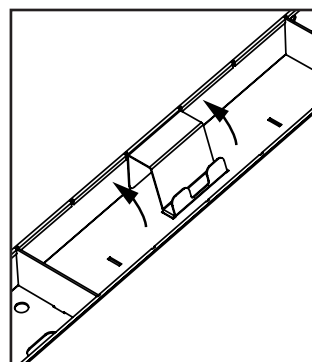
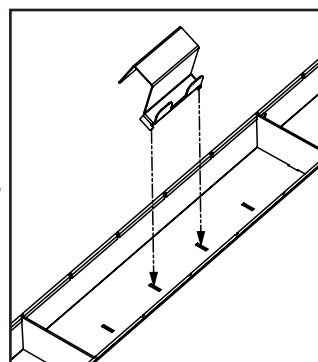

**Remarque :** Assurez-vous que l'appareil est stable une fois dans le support. NewAge Products n'est pas responsable des dommages causés à votre appareil en cas de chute accidentelle ou suite à son utilisation avec le support.

**Merci** d'avoir fait l'achat d'un produit NewAge.

# NEWAGE PRODUCTS INC. ÉTABLI SOUDÉ

## GARANTIE LIMITÉE DE 10 ANS OFFERTE PAR LE FABRICANT



Pendant 10 ans à compter de la date d'achat, lorsque ce produit est installé, exploité et entretenu conformément aux instructions fournies avec le produit, NewAge Products Inc. remplacera les pièces ou le produit défectueux, advenant que le bris provienne d'un défaut de matériel ou de fabrication.

---

### NEWAGE PRODUCTS INC. NE PAIERA PAS POUR :

1. Les appels de service pour corriger l'installation de tout produit NewAge ou pour vous montrer comment les utiliser ou les installer.
  2. Les dommages causés par une manutention ou une expédition inadéquate du produit, ou des produits endommagés par un accident, une mauvaise utilisation, un abus, un incendie, une inondation, une installation inadéquate, un cas fortuit, une négligence, la corrosion, une modification ou une mauvaise manipulation.
  3. Les produits endommagés en raison d'une charge supérieure au poids maximum précisé dans les instructions fournies avec le produit.
  4. Les réparations ou le remplacement lorsque votre produit est utilisé dans un autre lieu qu'un ménage unifamilial normal, comme un environnement commercial, ou manipulé de toute manière incohérente avec les instructions d'installation comprise avec le produit.
  5. Les dommages cosmétiques, y compris les éraflures, les marques, les entailles ou les fissures dans la peinture qui n'affectent pas la capacité fonctionnelle ou structurelle du produit.
  6. Les surfaces endommagées en raison d'une interaction chimique entraînant la corrosion de la peinture ou du métal.
  7. Les pièces de rechange pour des produits NewAge à l'extérieur du Canada, des États-Unis ou du Royaume-Uni.
  8. Les clés ou mécanismes de verrouillage de rechange.
  9. La perte du contenu de l'article en raison d'un vol, d'un incendie, d'une inondation, d'un accident ou de cas fortuits.
  10. Les frais d'expédition ou de transport pour livrer les produits de rechange ou pour retourner des produits défectueux.
  11. Tout coût de main-d'œuvre pendant la période de garantie limitée.
- 

### EXONÉRATION DE GARANTIES IMPLICITES; LIMITATION DE RECOURS

LES GARANTIES IMPLICITES, Y COMPRIS LES GARANTIES APPLICABLES DE QUALITÉ MARCHANDE OU DE CONFORMITÉ À UN USAGE PARTICULIER, SONT EXCLUES DANS LA LIMITE OÙ LA LOI LE PERMET. TOUTE GARANTIE IMPLICITE QUI POURRAIT ÊTRE IMPOSÉE PAR LA LOI DOIT SE LIMITER À UN AN, OU À LA PÉRIODE LA PLUS COURTE PERMISE PAR LA LOI. CERTAINS ÉTATS AINSI QUE CERTAINES PROVINCES NE PERMETTENT PAS LES LIMITATIONS OU LES EXCLUSIONS SUR LA DURÉE D'UNE GARANTIE IMPLICITE DE QUALITÉ MARCHANDE OU DE CONFORMITÉ À UN USAGE PARTICULIER. PAR CONSÉQUENT, IL EST POSSIBLE QUE LES LIMITATIONS CI-DESSUS NE S'APPLIQUENT PAS À VOUS. CETTE GARANTIE VOUS DONNE DES DROITS LÉGAUX PARTICULIERS ET VOUS POURRIEZ ÉGALEMENT DISPOSER D'AUTRES DROITS VARIANT SELON L'ÉTAT OU LA PROVINCE



Vous avez besoin de plus de renseignements? Consulter le site [WWW.NEWAGEPRODUCTS.COM](http://WWW.NEWAGEPRODUCTS.COM)  
Ou nous contacter au 1-877-306-8930; ou pour le R.-U. au 0800-031-4069  
Ou envoyer un courriel à [info@newageproducts.com](mailto:info@newageproducts.com)

NewAge Products Inc.  
201 Chrislea Road, Vaughan (Ontario)  
L4L 8N6, Canada