

USERS MANUAL

18GA. 2" Brad Nailer

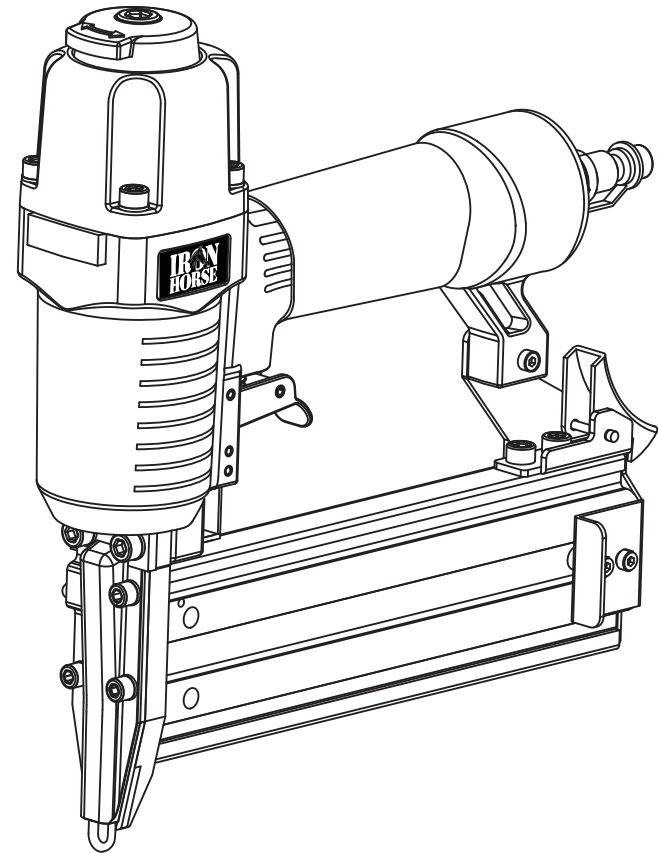

MODEL: IH-BN2



Wood Industries, Inc.
21 Front Street, Belmont, MS 38827
<http://www.eaglecompressor.com>
Copyright © 2009 por Wood Industries, Inc.
Todos los derechos reservados.

Hecho en China



TO PREVENT SERIOUS INJURY, READ AND UNDERSTAND ALL WARNINGS AND INSTRUCTIONS BEFORE USE.

No portion of this manual or any artwork contained herein may be reproduced in any shape or form without the express written consent of Wood Industries, Inc.

For parts, product & service information visit www.eaglecompressor.com
For technical questions and replacement parts, please call 1-800-551-2406
Copyright © 2009 by Wood Industries, Inc. All rights reserved.

CONTENTS:

IMPORTANT INFORMATION	P1
EXPLANATION OF THE NAILING ACTION	P1
GENERAL SAFETY RULES	P1
WORK AREA	P1
PERSONAL SAFETY	P1
TOOL USE AND CARE	P1
SERVICE	P2
AIR SOURCE	P2
DESCRIPTION AND SPECIFICATION	P3
SPECIFICATION	P3
FEATURES	P4
ASSEMBLY/INSTALLATION	P4
OPERATION	P4
LUBRICATION	P4
ADJUSTING AIR PRESSURE	P4
CONNECTING AIR SUPPLY	P4
TOOL TESTING	P5
NAIL LOADING	P5
METHODS OF OPERATION	P6
COLD WEATHER OPERATION	P6
ADJUSTABLE THE EXHAUST	P6
NAIL INDICATOR	P6
MAINTENANCE	P6
JAM CLEARING	P6
CLEANING	P7
STORAGE	P7
HOOKUP INSTRUCTIONS FOR TOOL TO AIR SUPPLY	P7
RECOMMENDED HOOKUP	P7
TROUBLE SOLVING	P8
LIMITED WARRANTY	P9

GARANTÍA LIMITADA

- DURACIÓN:** A partir de la fecha de la compra del comprador original como lo siguiente: Wood Industries, Inc. (Deber estándares y No anunciado- un año).
- QUIEN DA ESTA GARANTÍA (GARANTIZADOR):** Wood Industries, Inc. Domicilio: 21 Front Street, Belmont, MS 38827, USA.
- QUIEN RECIBE ESTA GARANTÍA (COMPRADOR):** El comprador original (con excepción con objeto de de reventa) del producto de Wood Industries, Inc.
- QUÉ PRODUCTOS SON CUBIERTOS POR ESTA GARANTÍA:** Cualquier Clavador de Wood Industries, Inc., grapadora o accesorio de aire o proporcionado o fabricado por Garantizador.
- QUÉ SE CUBRE BAJO ESTA GARANTÍA:** Defectos substanciales en material y la ejecución que ocurren dentro de la duración del período de la garantía.
- QUÉ NO SE CUBRE BAJO ESTA GARANTÍA:**
 - Las garantías implicadas, incluyendo la comerciabilidad y de la APTITUD PARA UN PROPÓSITO PARTICULAR SON LIMITADAS A PARTIR DE LA FECHA DE LA COMPRA ORIGINAL SEGÚN LO INDICADO EN LA DURACIÓN. Si este producto se utiliza para los propósitos comerciales, industriales o de alquiler, la garantía aplicará noventa (90) días a partir de la fecha de la compra. Algunos estados no permiten la limitación encendido cuánto tiempo una garantía implicada dura, así que las limitaciones antedichas pueden no aplicarse a usted.
 - PÉRDIDA, DAÑOS, O COSTO FORTUITO, INDIRECTO, O CONSECUENTE QUE PUEDE RESULTAR DE CUALQUIER DEFECTO, FALLA, O MALFUNCIÓN DE PRODUCTO DE WOOD INDUSTRIES, INC.** Algunos estados no permiten la exclusión o la limitación de daños fortuitos o consecuentes, así que la limitación o la exclusión antedicha puede no aplicarse a usted.
 - Cualquier falta que resulte de un accidente, abuso del comprador, negligencia o de la falta de funcionar productos de acuerdo con instrucciones proporcionados en el manual del dueño (s) proporcionado con el producto. El accidente, abuso del comprador, negligencia o la falta de funcionar productos de acuerdo con instrucciones también incluirán el retiro o la alteración de cualquier dispositivo de seguridad. Si se quitan o se alteran tales dispositivos de seguridad, esta garantía es inválido.
 - Los ajustes normales que se explican en el manual del dueño (s) proporcionaron el producto.
 - Artículos o servicio que se requieren normalmente mantener el producto, es decir anillo o, resortes, topes, juntas, sellos, inyectores, mangueras materiales, o cualquier otra parte consumible enumerada no específicamente. Estos artículos serán cubiertos solamente por noventa (90) días a partir de la fecha de la compra original. Los artículos subrayados se autorizan para los defectos en material y la ejecución solamente.
 - Defectos cosméticos que no interfieren con la función del producto.
- RESPONSABILIDADES DEL GARANTIZADOR BAJO ESTA GARANTÍA:** Repare o sustituya, en la opción de Garantizador, productos o componentes que son defectuosos, han funcionado incorrectamente y/o no han podido conformarse dentro de la duración del período de la garantía.
- RESPONSABILIDADES DEL COMPRADOR BAJO ESTA GARANTÍA:**
 - Proporcione la prueba anticuada de los expedientes de la compra y del mantenimiento.
 - Llame 1-800-551-2406 para obtener sus opciones de servicio de la garantía. Los costes de la carga se deben llevar por el comprador.
 - Utilice el cuidado razonable en la operación y el mantenimiento de los productos según lo descrito en el manual del dueño (s).
- CUANDO EL GARANTIZADOR REALIZARÁ LA REPARACIÓN O EL REEMPLAZO BAJO ESTA GARANTÍA:** La reparación o el reemplazo programar y será mantenida según el flujo normal del trabajo en la localización de mantenimiento, y dependiendo de la disponibilidad de las piezas de recambio.

Esta garantía limitada se aplica en los Estados Unidos, Canadá y México solamente y le da los derechos legales específicos. Usted puede también tener otros derechos que varíen de estado al estado o de país a país.

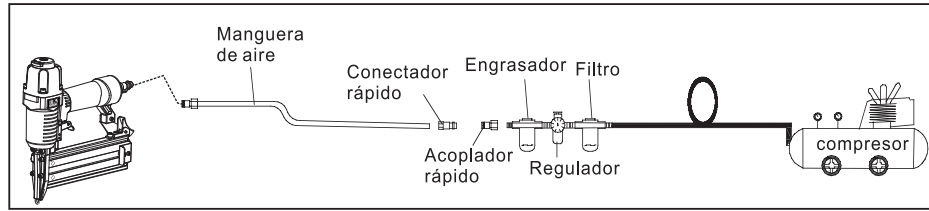

SOLUCIONAR DE AVERÍA

PROBLEMAS	CAUSAS POSIBLES	SOLUCIONES SUGERIDAS
Fuga de aire cerca de la cima de la herramienta o en el área del disparador.	<ol style="list-style-type: none"> Suelte los tornillos. Anillos o sellos gastados o dañados. 	<ol style="list-style-type: none"> Apriete los tornillos. Instale el kit del reacondicionamiento.
Fuga de aire cerca del fondo de la herramienta.	<ol style="list-style-type: none"> Suelte los tornillos. O-anillos o sellos gastados o dañados. 	<ol style="list-style-type: none"> Apriete los tornillos. Instale el kit del reacondicionamiento.
Herramienta no hace nada o funciona lentamente.	<ol style="list-style-type: none"> Suministro de aire inadecuado. La herramienta es demasiado seca. Extractor bloqueado. O-anillos o sellos gastados o dañados. 	<ol style="list-style-type: none"> Cerórese de que el compresor de aire esté fijado entre 70PSI y 110PSI. Agregue cerca de 2-3 gotas de lubricación en el conector del aire. Limpie el canal del extractor. Instale el kit del reacondicionamiento.
Los sujetadores se atorán en la herramienta con frecuencia.	<ol style="list-style-type: none"> Se usa el canal del conductor. El pistón es quebrado o gastado. Sujetadores doblados. Compartimiento sucio. Compartimiento flojo. Sujetadores incorrectos. 	<ol style="list-style-type: none"> Fije el canal de impulsión. Substituya el pistón. Quite los sujetadores doblados, sustitúyalos por los sujetadores derechos. Limpie el compartimiento. Apriete los tornillos. Verifique que los sujetadores sean el tamaño correcto.

IMPORTANT INFORMATION

⚠ WARNING

TO AVOID SERIOUS PERSONAL INJURY, ALL USERS AND EMPLOYERS/OWNERS MUST READ AND UNDERSTAND ALL INSTRUCTIONS IN THIS MANUAL BEFORE OPERATING OR MAINTAINING THIS TOOL.

keep this manual for the safety warnings and precautions, operating, inspection, maintenance. Keep this manual and the receipt in a safe and dry place for future reference.

EXPLANATION OF THE NAILING ACTION

◆ SINGLE ACTUATION MECHANISM:

First, press the safety against the wood; next, pull the trigger to drive the fastener. After fastening once, fastening will not be possible again until the trigger is released and pressed again.

◆ CONTACT ACTUATION MECHANISM:

First, press the safety against the wood; next, pull the trigger to drive the fastener. First. Pull the trigger; next, press the safety against the wood to drive the fastener. If the trigger is held back, a fastener will be driven each time the safety is pressed against the wood.

◆ FULL SEQUENTIAL ACTUATION MECHANISM:

First, press the safety against the wood; next, pull the trigger to drive the fastener. Follow the same sequence to continue driving fasteners.

GENERAL SAFETY RULES

WORK AREA

- ◆ KEEP THE WORK AREA CLEAN AND WELL LIGHTED. Cluttered benches and dark areas increase the risks of accidents.
- ◆ DO NOT OPERATE THE TOOL IN EXPLOSIVE ATMOSPHERES, such as in the presence of flammable liquids, gases, or dust. The tool creates a spark which may ignite flammable liquids, gases or dust.
- ◆ KEEP VISITORS AWAY. Do not let visitors handle the tool. All visitors should be kept safety away from work area.
- ◆ NEVER ENGAGE IN HORSEPLAY WITH THE TOOL. Respect the tool as a working implement.

PERSONAL SAFETY

- ◆ OPERATORS AND OTHERS IN WORK AREA MUST WEAR SAFETY GLASSES WITH SIDE SHIELDS. When operating the tool, always wear safety glasses with side shields, and make sure others in work area wear safety glasses, too. Safety glasses must conform to the requirements of American National Standards Institute, ANSI Z87.1 and provide protection against flying particles both from the front and side.

The employer must enforce the use of safety glasses by the tool operator and others in work area.

- ◆ ALWAYS WEAR EAR AND HEAD PROTECTION. Always wear ear protection to protect your ears from loud noise, Always wear head protection to protect your head from flying objects.
 - ◆ USE SAFETY EQUIPMENT. A dust mask, non-skid safety shoes and a hard hat must be used for the applicable conditions. Wear a full face shield if you are producing metal filings or wood chips.
 - ◆ DRESS PROPERLY. Do not wear loose clothing or jewelry. Contain long hair. Keep your hair, clothing, and gloves away from moving parts. Loose clothes, jewelry, or long hair can be caught in moving parts and increases the risk of injury.
 - ◆ STAY ALERT, WATCH WHAT YOU ARE DOING AND USE COMMON SENSE WHEN OPERATING A POWER TOOL. Do not use tool while tired or under the influence of drugs, alcohol, or medication. A moment of inattention while operating the tool may cause serious injury.
 - ◆ AVOID UNINTENTIONAL FIRING. Keep fingers away from trigger when not driving fasteners, especially when connecting the tool to the air supply.
 - ◆ DO NOT OVERREACH. keep proper footing and balance at all times. Proper footing and balance enables better control of the tool in unexpected situations.
 - ◆ MAKE SURE AIR HOSE IS FREE OF SNAGS AND OBSTRUCTIONS. DO NOT ATTACH AN AIR HOSE OR TOOL TO YOUR BODY. Entangled or snarled hoses can cause a loss of balance or footing in addition to unintentional tool operation. Attach the hose to the structure to reduce the risk of loss of balance of the hose shifts.
- ### TOOL USE AND CARE
- ◆ NEVER POINT TOOL AT YOURSELF OR OTHERS IN WORK AREA. Always assume the tool contains fasteners. Never point the tool at yourself or others, whether it contains fasteners or not. If fasteners are mistakenly driven, it can lead to severe injuries. Never engage in horseplay with the tool. Respect the tool as a working implement.
 - ◆ KEEP FINGERS AWAY FROM TRIGGER WHEN NOT DRIVING FASTENERS TO AVOID ACCIDENTAL FIRING. Never carry the tool with finger on trigger since you could drive a fastener unintentionally and injure yourself or someone else. Always carry the tool by the handle only.
 - ◆ NEVER MODIFY OR ALTER A TOOL. Doing so may cause it to malfunction and personal injuries may result.
 - ◆ KNOW THIS TOOL. Read manual carefully, learn its applications and limitations, as well as the specific potential hazards related to this tool.
 - ◆ USE ONLY FASTENERS THAT ARE RECOMMENDED FOR YOUR MODELS. Do not use the wrong fasteners or load the fasteners incorrectly.
 - ◆ CHECK FOR MISALIGNMENT OR BINDING OF MOVING PARTS, BREAKAGE OF PARTS, AND ANY OTHER

CONDITION THAT MAY AFFECT THE TOOL'S OPERATION.

If damaged, have the tool serviced before using. Many accidents are caused by poorly maintained tools.

- ◆ **CHECK SAFETY BEFORE USE.** Make sure the safety operates properly. Never use the tool unless the safety is operating properly, otherwise the tool could drive a fastener unexpectedly. Do not tamper with or remove the safety, otherwise the safety becomes inoperable.
- ◆ **DO NOT USE TOOL IF TRIGGER DOES NOT ACTUATE PROPERLY.** Any tool that cannot be controlled with the trigger is dangerous and must be repaired.
- ◆ **NEVER USE TOOL WHICH IS DEFECTIVE OR OPERATING ABNORMALLY.** If the tool appears to be operating unusually, making strange noises, or otherwise appears defective, stop using it immediately and arrange for repairs by an authorized service center.
- ◆ **MAINTAIN TOOLS WITH CARE.** Keep the tool clean and lubricated for better and safer performance.
- ◆ **NEVER CARRY THE TOOL BY AIR HOSE.**
- ◆ **STORE TOOLS OUT OF THE REACH OF CHILDREN AND OTHER UNTRAINED PEOPLE.** Tools are dangerous in the hands of untrained users.
- ◆ **PLACE TOOL PROPERLY ON WORKPIECE.** Do not drive fasteners on top of other fasteners or with the tool at too steep of an angle; the fasteners can ricochet and hurt someone.
- ◆ **DO NOT USE THE TOOL AS A HAMMER.**
- ◆ **KEEP ALL SCREWS AND COVERS TIGHTLY IN PLACE.**
- ◆ **KEEP FACE, HANDS AND FEET AWAY FROM FIRING HEAD AT ALL TIMES.** Never place your face, hands or feet near the firing head.
- ◆ **DO NOT DISCONNECT AIR HOSE FROM TOOL WITH FINGER ON TRIGGER.** The tool can fire when re-connected to an air supply.
- ◆ **DO NOT LOAD FASTENERS WITH TRIGGER PULLED OR SAFETY DEPRESSED.**
- ◆ **NEVER PLACE A HAND OR ANY PART OF BODY IN FASTENER DISCHARGE AREA OF TOOL.**
- ◆ **DO NOT DRIVE FASTENERS INTO THIN BOARDS OR NEAR CORNERS AND EDGES OF WORKPIECE.** The fasteners can be driven or a way from the workpiece hit someone.
- ◆ **DISCONNECT AIR HOSE FROM TOOL WHEN:**
 - 1). Doing maintenance and inspection;
 - 2). Loading fasteners;
 - 3). Turning the adjuster and top cover;
 - 4). Attaching or removing the no-mar tip;
 - 5). Clearing a jam;
 - 6). It is not in use;
 - 7). Leaving work area;
 - 8). Moving it to another location;
 - 9). Handing it to another person.

Never attempt to clear a jam or repair the tool unless you have disconnected air hose from the tool and removed all remaining fasteners from the tool. The tool should never be left unattended since people who are not familiar with the tool might handle it and injure themselves.

TOOL SERVICE

- ◆ **USE ONLY ACCESSORIES THAT ARE IDENTIFIED BY THE MANUFACTURER FOR THE SPECIFIC TOOL MODEL**
- ◆ **USE OF UNAUTHORIZED PARTS OR FAILURE TO FOLLOW MAINTENANCE INSTRUCTIONS MAY CREATE A RISK OF INJURY**
- ◆ **USE ONLY THE LUBRICANTS SUPPLIED WITH THE TOOL OR SPECIFIED BY THE MANUFACTURE.**
- ◆ **TOOL SERVICE MUST BE PERFORMED ONLY BY QUALIFIED REPAIR PERSONNEL.**

AIR SOURCE

- ◆ **NEVER USE OXYGEN OR OTHER BOTTLED GASES AS A POWER SOURCE.** Explosion may occur. Combustible gases and other bottled gases are dangerous and may cause the tool to explode.
- ◆ **DO NOT EXCEED MAXIMUM RECOMMENDED AIR PRESSURE MARKED ON THE TOOL.** Use only clean, dry, regulated, compressed air within the rated pressure range marked on the tool. Never connect the tool to pressure as which potentially exceeds 200PSI the tool can burst.
- ◆ **DO NOT ABUSE THE AIR HOSE.** Protect all hoses from kinks, restrictions, solvents or sharp objects. Keep air hose away from heat, oil, sharp edges or moving parts. Replace damaged hoses immediately. Damaged hoses can burst or whip around.
- ◆ **CHECK ALL FITTINGS, HOSES, PIPES, CONNECTIONS AND COMPRESSOR BEFORE EACH USE OF THIS TOOL.** Repair or replace damaged or leaking hoses and connections immediately. Damage to a hose or connection can cause a pressure hose to break and whip around the work area, and can lead to injury.

1. Desconecte la manguera de aire.
2. Quite los sujetadores de la herramienta. Falta de hacerlo causará.
3. los sujetadores expulsar del frente de la herramienta.
4. Quite totalmente los tornillos pequeños de la nariz (A) y la placa superior de la nariz (B) para revelar el sujetador atorado.
5. Teniendo cuidado para no hacer la curva o para no dañar la lámina del conductor, usando alicates o un destornillador si procede al claro el sujetador atorado.
6. Ponga la placa de la nariz (B) Detrás en la nariz ©, sujetándola con los tornillos (A).
7. Vuelva a conectar la herramienta al recurso del aire.
8. Recargue la herramienta con el sujetador.

FIG. 9

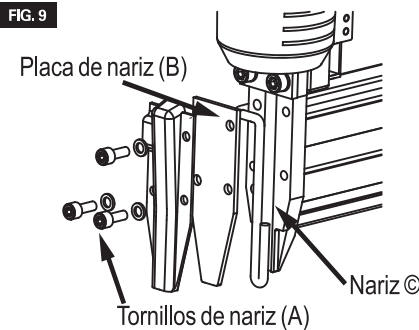
**LIMPIEZA****⚠ ADVERTENCIA**

Al limpiar una herramienta tenga cuidado no al desmontaje cualquier parte de la herramienta puesto que los componentes internos pueden ser mal colocados o los componentes de seguridad pueden ser montados incorrectamente. Ciertos agentes de limpieza tales como gasolina, carbón tetraclorido, amoníaco, etc. puede dañar partes plásticas y O-anillos.

⚠ ADVERTENCIA

No procure limpiar insertando objetos acentuados con aberturas. Los bordes agudos pueden dañar los componentes internos que causan un peligro serio.

Las aberturas de la ventilación, el elemento del contacto del trabajo, y el disparador deben ser mantenidos limpio y liberar de materia extranjera. Limpie periódicamente la herramienta con de aire comprimido.

Limpie el compartimento quitan el metal o las virutas de madera que pudieron haber acumulado en el compartimento. Limpie periódicamente el compartimento con aire comprimido.

ALMACENAJE**⚠ ADVERTENCIA**

Mantenga fuera del alcance de los niños y del personal desconocedores con la operación de la herramienta rabe el almacén. Las herramientas son peligrosas en las manos del personal desconocedor con la herramienta.

Cuando es parada, la herramienta se debe desconectar y almacenar en el caso del almacenaje en un lugar caliente y seco. Cuando la herramienta no será funcionando por un período extendido, aplique una capa fina del lubricante a las piezas de acero para evitar moho.

No almacene la herramienta en a podría resistir al ambiente.

INSTRUCCIONES DE CONEXIÓN**PARA LA HERRAMIENTA AL****SUMINISTRO DE AIRE****NOTA:**

Para un funcionamiento mejor, instale un enchufe rápido de 3/8 pulgadas (1/4 pulgadas de hilos de rosca NPT) con un diámetro interior de 0.315 pulgadas (8mm) en el fabricante de clavos y 3/8 avanzan a poquitos el acoplador rápido en la manguera de aire.

1. Con el interruptor ENCENDER/APAGAR en la posición de APAGADO, compresor del enchufe en el enchufe eléctrico.
2. Cierre el regulador de presión dando vuelta hasta el final a la izquierda. Gire el compresor y déjelo bombear hasta el final hasta la presión del cierre automático.
3. Una la manguera de aire al enchufe del regulador. Ajuste el regulador de presión dando vuelta a la derecha de modo que la presión del enchufe esté entre 70PSI a 110PSI.
4. Cargue los sujetadores la clavadora.
5. Apunte la clavadora en una dirección segura mientras que une a la manguera de aire.
6. La clavadora es listo para usar. Usted puede necesitar ajustar la presión del enchufe de alcanzar profundidad apropiada del sujetador.

CONEXIÓN**RECOMENDADA****MINIMUM COMPONENTS****REQUERIDO PARA LA CONEXIÓN**

Compresor de aire: El compresor de aire debe poder mantener un mínimo de 70PSI cuando están utilizando la clavadora. Un suministro de aire inadecuado puede causar una pérdida de energía y de conducir contrario.

Regulador de presión: Un regulador de presión se requiere para controlar la presión de funcionamiento la clavadora entre 70PSI y 110PSI.

Manguera del suministro de aire: Utilice siempre las mangueras del suministro de aire con una clasificación mínimo de la presión de funcionamiento igual a o mayor que la presión de la fuente de energía, o 150PSI, cual sea mayor. Utilice la manguera de aire de 1/4 pulgadas para los funcionamientos hasta 50 pies. Uso manguera de aire de 3/8 pulgadas para 50 pies, funcionamiento o más de largo.

FIG. 6

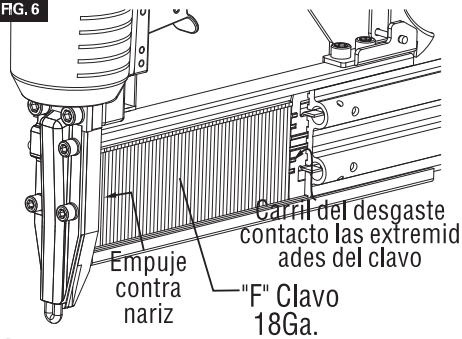

ADVERTENCIA

MANTENGA LA HERRAMIENTA APUNTADA LEJOS DE SI MISMO Y DE OTROS AL CARGAR LOS SUJETADORES. LA FALTA DE HACERLO PUEDE DAR LUGAR A DAÑOS CORPORALES SERIOS POSIBLES. SUJETADORES MÁS NUEVOS CARGADOS CON EL OBJETO ENTRAN EN CONTACTO CON O DISPARADOR ACTIVADO. EL HACERLO PUEDE DAR LUGAR A DAÑOS CORPORALES SERIOS POSIBLES.

QUITAR LOS CLAVOS:

1. Desconecte el suministro de aire.
2. Empuje el cierre del compartimiento y tire del compartimiento a la posición abierta (FIG5).
3. Agarre la cabeza de la tira del clavo y quítelo del compartimiento.

MÉTODOS DE OPERACIÓN

Esta herramienta se equipa de la seguridad y no funciona a menos que se presione la seguridad. Los métodos de operación para conducir clavos con esta herramienta son solo mecanismo de impulsión.

- 1). Coloque el enchufe del clavo en el objeto con el dedo del disparador.
- 2). Presione la seguridad firmemente hasta que se presiona totalmente.
- 3). Jale del disparador para conducir un clavo.
- 4). Quite el dedo del disparador.

Para continuar clavando una localización separada, mueva la herramienta a lo largo de la madera, repitiendo los pasos (2-5) como sea necesario.

NOTA:

- Siempre los maneje clavos y paquete cuidadosamente. Si se caen los clavos, el enlace de compaginación puede estar roto, que causará la falta de alimentación y atoración.
- Después de clavar:
 - 1). Desconecte la manguera de aire de la herramienta.
 - 2). Quite todos los clavos de la herramienta.
 - 3). Proporcione 5-10 gotas del lubricante neumático de la herramienta en el enchufe del aire en la herramienta.
 - 4). Abra la llave de purga en el tanque del compresor de aire para drenar cualquier humedad.

OPERACIÓN DE TIEMPO FRÍO

ADVERTENCIA

NO UTILICE UNA HERRAMIENTA EN ENFRÍAMIENTO, permita que la herramienta deshiele antes de usar. La humedad congelada en la herramienta puede impedir componentes internos dando por resultado el riesgo de lesión y/o daño de la herramienta.

Cuando usa la herramienta en condiciones frías la herramienta completará un ciclo más lentamente que generalmente mientras que conduce los primeros clavos. La tasa del ciclo aumentará como la herramienta calienta. Mantenga la herramienta caliente para evitar tasa reducida del ciclo.

AJUSTE DEL EXTRACTOR

La dirección del respiradero del extractor puede ser cambiada dando vuelta a la cubierta superior (FIG7).

FIG. 7

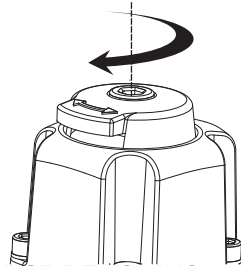

INDICADOR DEL CLAVO

Las barras rojas del indicador se utilizan para demostrar cuando la herramienta necesita ser recargada (FIG11). Cuando la herramienta se carga con una tira del clavo, las barras rojas del indicador serán no más visibles en la ventana del indicador, como entonces los clavos que es la tira es consumida, las barras rojas del indicador comenzarán a llegar a ser visibles. La herramienta debe ser recargada cuando la barra roja del indicador es media expuesta en la ventana del indicador.

FIG. 8

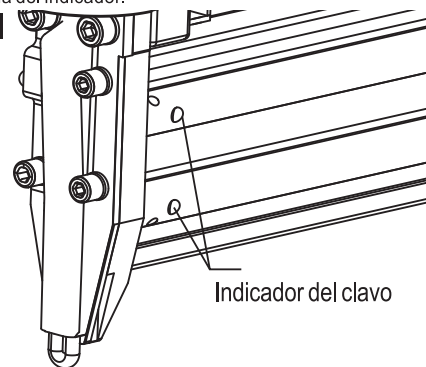

MANTENIMIENTO

QUITAR ATASCO

Quite un clavo atorado en la orden siguiente:

FUNCTIONAL DESCRIPTION AND SPECIFICATIONS

WARNING

Disconnect the tool from the air source before making any adjustments, changing accessories or storing the tool. Such precautionary safety measures reduce the risk of unintentional tool operation.

FIG. 1

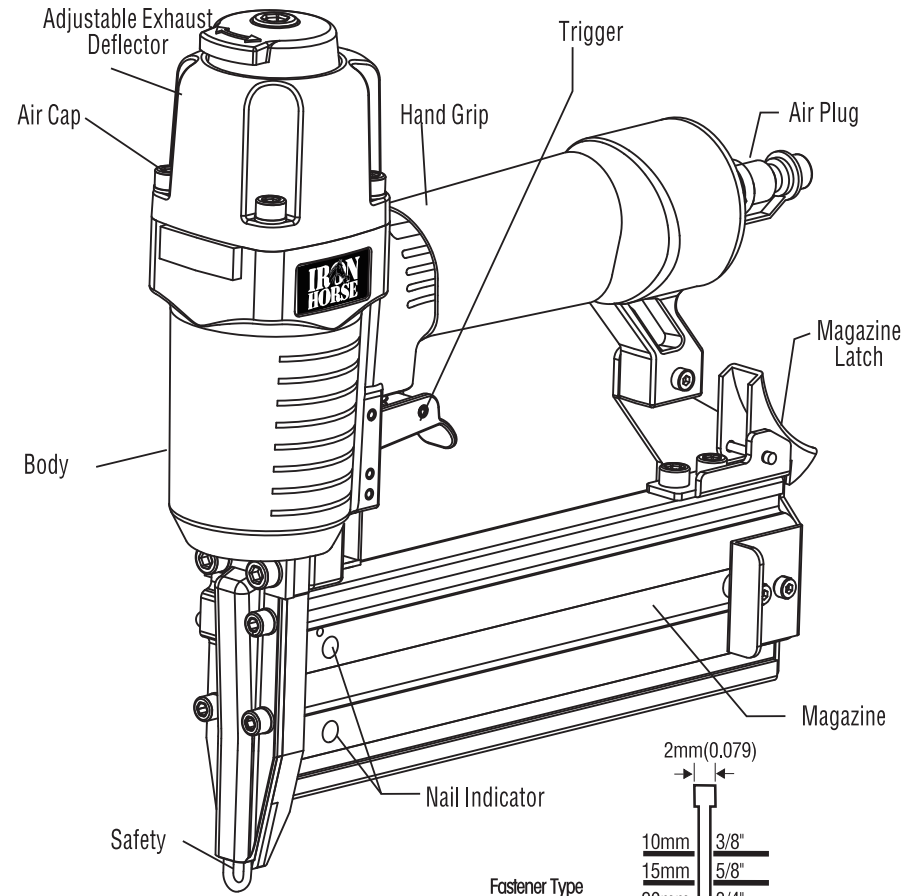

SPECIFICATIONS

Product Size :
 Length : 10.04"(255mm)
 Height : 9.23"(235mm)
 Width : 2.17"(55mm)
 Weight : 3.02lbs(1.37kg)
 Normal Operating Pressure : 70-110PSI(4.8-7.5Bar)
 Magazine Capacity : 100 Nails
 Firing Mode : Sequential Fire
 Fastener Size Range :
 18 Gauge Brads : 3/8" - 2"(10-50mm)

Fastener Type	2mm(0.079)
10mm	3/8"
15mm	5/8"
20mm	3/4"
25mm	1"
30mm	1-3/16"
32mm	1-1/4"
35mm	1-3/8"
38mm	1-1/2"
40mm	1-5/8"
45mm	1-3/4"
50mm	2"
1.26 x 1.05 mm (0.050)(0.041")	
18Ga.	

FEATURES

- ◆ 360° adjustable exhaust
Allows user to direct air away from debris.
- ◆ Comfort-grip handle.
For increased comfort and control.
- ◆ Ergonomically engineered body.
Rugged and comfortable resulting in a light weight tool great for extended use.

ASSEMBLY/INSTALLATION

Follow the instructions below to prepare your tool for operation.

1. All tool operators and their immediate supervisors must become familiar with the operator safety instructions before operating the tool.
2. Included with each tool are one copy of these Operating/Safety Instructions. Keep this publications for future reference.
3. Install a filter, regulator, lubricator unit and moisture trap on your air delivery system per the manufacturer's instructions for these devices. Additionally, install a pressure gauge as close as practical to the tool, preferably within 10 feet.
4. Select hoses with a minimum inner diameter of 1/4 inches and a maximum length of 100 feet.

⚠ WARNING

To reduce the risk of injury from a hose bursting, select hoses that are rated at least 200PSI.

5. Select fittings that are appropriately sized for the selected hoses. The tool and air hose must have a hose coupling such that all pressure is removed from the tool when the coupling joint is disconnected.

⚠ WARNING

Never use non relieving couplers and/or female quick disconnect couplings on the tool. Non relieving couplings and female couplings will trap high pressure air in the tool when the air line is disconnected. This will leave the tool charged with enough air after it has been disconnected to drive a nail. Only MALE pneumatic type air connectors should be fitted to the tool, so that high pressure air in the tool is vented to atmosphere as soon as the air line is disconnected.

6. Set the regulator at the air delivery system to a PSI that falls within the tool's operating range of 70–110PSI. The correct pressure is the lowest pressure that will do the job.

OPERATION

LUBRICATION

⚠ WARNING

USE ONLY THE AIR TOOL LUBRICANTS SUPPLIED WITH THE TOOL. Do not use other lubricants as they may damage the tool.

If the tool is not used with an in-line lubrication system on the air supply it is necessary to periodically lubricate the tool with air tool lubrication.

Under low use, lubricate once a day. Under heavy use, lubricate twice a day. To lubricate, insert 2–3 drops of lubricant into the air supply fitting attached to the tool handle (FIG 2). Using too much oil will cause it to collect in the tool and be noticeable in the exhaust.

FIG. 2

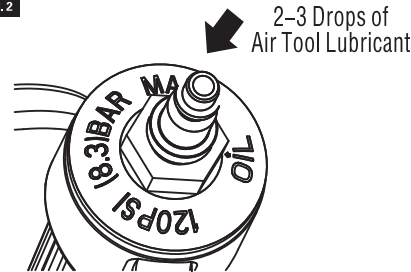

Do not use detergent oil, WD-40, transmission fluid, motor oil, or other lubricants not specifically designated as air tool lubricants. These lubricants will cause accelerated wear to the seals, o-rings, and bumpers in the tool, resulting in poor tool performance and frequent maintenance.

ADJUSTING AIR PRESSURE

Adjust the air pressure at recommended operating pressure 70–110PSI according to the length of nails and the hardness of workpiece.

The correct air pressure is the lowest pressure which will do the job. Using the tool at a higher than required air pressure unnecessarily over stresses the tool. Don't exceed 110PSI.

FIG. 3

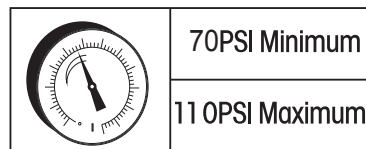

CONNECTING AIR SUPPLY

⚠ WARNING

Never use oxygen or other bottled gases as a power source. Explosion may occur. Combustible gases and other bottled gases are dangerous and may cause the tool to explode.

⚠ WARNING

Never connect the tool to an air source that is capable of producing air pressure exceeding 200PSI. Excessive pressure can cause abnormal operation or cause the tool to burst, resulting in personal injury.

⚠ ADVERTENCIA

No exceda la presión de aire recomendada máxima marcada en la herramienta. Verifique antes de usar la herramienta que la fuente del aire se ha ajustado dentro de la presión atmosférica clasificada sonó. Sea seguro que la galga de presión de aire está funcionando correctamente y que la comprueba por lo menos dos veces al día. Las herramientas funcionadas superior a su grado máximo de la presión pueden funcionar anormalmente o estallar dando por resultado daños corporales.

Para conectar la herramienta con el compresor utilice solamente las mangueras de aire neumáticas que resuelven los criterios siguientes:

1. Grado mínimo de la presión de la manguera, 200PSI.
2. Diámetro interno de la manguera mínima, 1/4 pulg.
3. Longitud máxima de la manguera, 100 pies.

FIG. 4

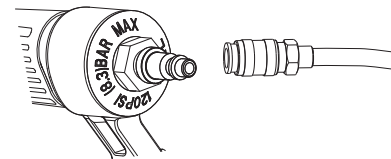

Conectar el suministro de aire:

- Broche la manguera de aire sobre el conector rápido.
- Revise la fuga de aire. Si se observa la fuga, deje de usar la herramienta inmediatamente y realizado por el personal calificado de reparación.
- Sea seguro que la galga de presión de aire está funcionando correctamente y compruebe por lo menos dos veces al día.

PRUEBA DE LA HERRAMIENTA

⚠ PELIGRO

OPERADORES Y OTROS EN ÁREA DE TRABAJO DEBEN USAR LENTES DE SEGURIDAD CON LOS PROTECTORES LATERALES QUE CUMPLEN CON ESPECIFICACIONES ANSI Z87. 1.

⚠ ADVERTENCIA

NUNCA UTILICE LA HERRAMIENTA A MENOS QUE LA SEGURIDAD ESTÉ FUNCIONANDO CORRECTAMENTE.

Antes de que realmente comience el trabajo de clavar, pruebe la herramienta usando la lista de cheque abajo, conduzcan la prueba en la orden siguiente.

Si ocurre la operación anormal, pare el usar de la herramienta y realizado por el personal cualificado de la reparación inmediatamente.

1. Desconecte la manguera de aire de la herramienta. Quite todos los clavos de la herramienta.
 - TODOS LOS TORNILLOS DEBE SER APRETADOS. Si algunos tornillos son flojos, apriételos.
 - LA SEGURIDAD Y EL DISPARADOR DEBE MOVERSE SUAVEMENTE.
2. Ajuste la presión de aire a 70PSI, conecte la manguera de aire. No cargue ninguna clavos en la herramienta.
 - LA HERRAMIENTA NO DEBE TENER FUGA DE AIRE. .
3. Quite el dedo del disparador y presione la seguridad contra la madera.

● LA HERRAMIENTA NO DEBE FUNCIONAR

4. Separe la seguridad de la madera. Después, apunte la herramienta hacia abajo, jale el disparador y después espere en esa posición por 5 segundos o más largo.

● LA HERRAMIENTA NO DEBE FUNCIONAR.

5. 1). Sin tocar el disparador, presione la seguridad contra el objeto. Jale el disparador.

● LA HERRAMIENTA DEBE FUNCIONAR.

- 2). Sostenga a cabo el disparador detrás mientras que separa la seguridad de la madera.

La herramienta permanecerá en estado funcionado (la lámina del conductor permanecerá en el fondo).

- 3). Quite el dedo del disparador.

La operación de la herramienta terminará (la lámina del conductor volverá a la tapa.)

6. Si no se observa ninguna operación anormal, usted puede cargar clavos en la herramienta. Conduzca los clavos en el objeto que es el mismo tipo que se utilizará en el uso real.

● LA HERRAMIENTA DEBE FUNCIONAR CORRECTAMENTE.

CARGAR CLAVO

⚠ ADVERTENCIA

Siempre cargue clavos en el compartimiento de la herramienta antes de conectar el suministro de aire. Conectar el suministro de aire después de que cargó clavos reduce el riesgo inintencionalmente de conducir un clavo y de lesionarse a si mismo o a otras personas.

⚠ ADVERTENCIA

Al cargar el compartimiento de herramientas, compruebe que las extremidades del clavo entran en contacto con el carril del desgaste y resbale suavemente contra la superficie del compartimiento. Si los clavos no se cargan correctamente, la herramienta fallará y los clavos se pueden desviar, haciendo la herramienta reaccionar de una manera inesperada, y dañan la herramienta.

1. Desconecte el suministro de aire.
2. Empuje el cierre del compartimiento y tire del compartimiento a la posición abierta (FIG5).
3. Vea las especificaciones de la herramienta para determinar tamaños apropiados del clavo. Inserte las tiras apropiadas del clavo, con las extremidades del clavo entrando en contacto con el carril del desgaste (FIG.6)
4. Empuje la tira del clavo contra la nariz.
5. Empuje el compartimiento cerrado completamente. El cierre del compartimiento mantendrá la posición completamente cerrada.

FIG. 5

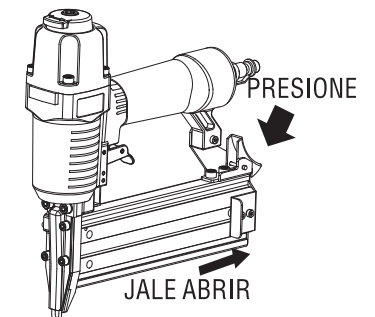

CARACTERÍSTICAS

- **360° extractor ajustable**
Permite que el usuario dirija el aire lejos del desecho.
- **Manija de apretón comodo.**
Para la comodidad y el control crecientes.
- **Cuerpo ergonómicamente dirigido.**
Rugoso y cómodo dando por resultado una herramienta ligera grandemente para el uso extendido.

ASAMBLEA/INSTALACIÓN

Siga las instrucciones abajo de preparar su herramienta para la operación.

1. Todos los operadores de la herramienta y sus supervisores inmediatos deben convertirse al corriente de las instrucciones de seguridad del operador antes de funcionar la herramienta.
2. Se incluye con cada herramienta una copia de estas Instrucciones de Operación/Seguridad. Guarde este las publicaciones para la referencia futura.
3. Instale un filtro, regulador, unidad del lubricador y un colector de humedad en su sistema de la entrega de aire por las instrucciones del fabricante para estos dispositivos. Además, instale una galga de presión tan cerca como práctica a la herramienta, preferiblemente a 10 pies.
4. Seleccione las mangueras con un diámetro interno mínimo de 1/4 pulgadas y una longitud máxima de 100 pies.

⚠ ADVERTENCIA

Para reducir el riesgo de lesión de una manguera que estalla, seleccione las mangueras que son por lo menos clasificado 200PSI.

5. Seleccione las guarniciones que se clasifican apropiadamente para las mangueras seleccionadas, la herramienta y manguera de aire debe tener una manguera el juntar de tales que toda la presión está quitada de la herramienta cuando se desconecta el empalme del acoplador.

⚠ ADVERTENCIA

Nunca utilice no relevar los acopladores y/o los acopladores de desconexión rápida femeninos en la herramienta. No relevar acopladores y acopladores de hembra atraparé el aire de alta presión en la herramienta cuando se desconecta la línea de aire. Esto saldrá de la herramienta cargada con bastante aire después de que se haya desconectado para conducir un clavo. Solamente el tipo neumático MASCULINO conectadores del aire se debe caber a la herramienta, para expresar el aire de alta presión en la herramienta a la atmósfera tan pronto como se desconecte la línea de aire.

6. Fije el regulador en el sistema de la entrega de aire a una PSI que baje dentro del rango de operación de la herramienta de 70-110PSI. La presión correcta es la presión más baja que hará el trabajo.

OPERACIÓN

LUBRICACIÓN

⚠ ADVERTENCIA

UTILICE SOLAMENTE LOS LUBRICANTES DE LA HERRAMIENTA DEL AIRE PROPORCIONADOS CON LA HERRAMIENTA. No utilice otros lubricantes como pueden dañar la herramienta

Si la herramienta no se utiliza con un sistema lubricante en línea en el suministro de aire es necesario lubricar periódicamente la herramienta con la lubricación de la herramienta del aire.

Bajo uso bajo, lubrique una vez al día, bajo uso pesado, lubrican dos veces al día, para lubricar, insertan 2-3 gotas del lubricante en la guarnición del suministro de aire unida a la manija de la herramienta (FIG2). El usar a mucho aceite lo hará recoger en la herramienta y ser sensible en el extractor.

FIG. 2

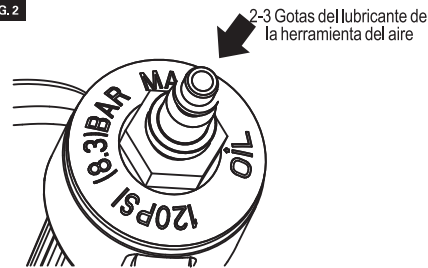

No utilice el aceite detergente, WD-40, líquido de la transmisión, aceite del motor, u otros lubricantes señalados no específicamente como lubricantes de la herramienta del aire, estos lubricantes causarán desgaste acelerado a los sellos, a los anillos o, y a los topes en la herramienta, dando por resultado funcionamiento pobre de la herramienta y mantenimiento frecuente.

ADJUSTING AIR PRESSURE

Ajuste la presión de aire en la presión de funcionamiento recomendada 70-110PSI según la longitud de clavos y la dureza del objeto.

La presión de aire correcta es la presión más baja que hará el trabajo. Usar la herramienta en un excedente más altamente que requerido de la presión de aire tensiona innecesariamente la herramienta. No exceda 110PSI.

FIG. 3

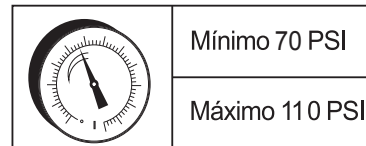

CONECTAR A SUMINISTRO DE AIRE

⚠ ADVERTENCIA

Nunca utilice el oxígeno u otros gases en botella como una explosión de la fuente de energía puede ocurrir. Los gases combustibles y otros gases en botella son peligrosos y pueden hacer la herramienta estallar.

⚠ ADVERTENCIA

Nunca conecte la herramienta con una fuente del aire que sea capaz de producir la presión de aire que excede 200PSI. La presión excesiva puede causar la operación anormal o hacer la herramienta estallar, dando por resultado daños corporales.

⚠ WARNING

Do not exceed maximum recommended air pressure marked on the tool. Verify prior to using the tool that the air source has been adjusted within the rated air-pressure rang. Be sure the air pressure gauge is operating properly and check it at least twice a day. Tools operated in excess of their maximum pressure rating may operate abnormally or burst resulting in personal injury.

To connect the tool to the compressor only use pneumatic air hoses that meet the following criteria:

1. Minimum hose pressure rating, 200PSI.
2. Minimum hose inner diameter, 1/4 in.
3. Maximum hose length, 100 ft.

FIG. 4

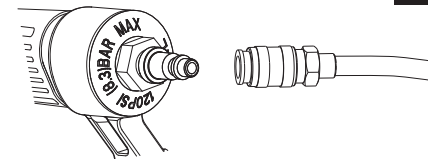

Connect the air supply:

- Snap the air hose onto the quick connector.
- Check for air leakage. If leakage is noted, cease using the tool immediately and performed by qualified repair personnel.
- Be sure the air pressure gauge is operating properly and check it at least twice a day.

TOOL TESTING

⚠ DANGER

OPERATORS AND OTHERS IN WORK AREA MUST WEAR SAFETY GLASSES WITH SIDE SHIELDS WHICH CONFORMS TO ANSI Z87.1 SPECIFICATIONS.

⚠ WARNING

NEVER USE TOOL UNLESS SAFETY IS OPERATING PROPERLY.

Before actually beginning the nailing work, test the tool by using the check list below. Conduct the test in the following order.

If abnormal operation occurs, stop using the tool and performed by qualified repair personnel immediately.

1. Disconnect air hose from tool, remove all nails from tool.
 - ALL SCREWS MUST BE TIGHTENED. If any screws are loose, tighten them.
 - THE SAFETY AND TRIGGER MUST MOVE SMOOTHLY.
2. Adjust the air pressure to 70PSI, connect the air hose, do not load any nails in the tool.
 - THE TOOL MUST NOT LEAK AIR.
3. Remove the finger from the trigger and press the safety

against the wood.

- THE TOOL MUST NOT OPERATE.
4. Separate the safety from the wood. Next, point the tool downward, pull the trigger and then wait in that position for 5 seconds or longer.
 - THE TOOL MUST NOT OPERATE.
 5. 1). Without touching the trigger, depress the safety against the workpiece. Pull the trigger.
 - THE TOOL MUST OPERATE
 2). Hold the trigger back while separating the safety from the wood.

The tool will remain in operated status (the driver blade will remain at the bottom).

 3). Remove the finger from the trigger.

Tool operation will end (the driver blade will return to the top).
 6. If no abnormal operation is observed, you may load nails in the tool. Drive nails into the workpiece that is the same type to be used in the actual application.
 - THE TOOL MUST OPERATE PROPERLY.

NAIL LOADING

⚠ WARNING

Always load nails into the tool's magazine before the air supply is connected. Connecting the air supply after loading nails reduces the risk of unintentionally driving a nail and injuring yourself or someone else.

⚠ WARNING

When loading the tools magazine, check that the nail tips contact the wear rail and slide smoothly against the surface of the magazine. If the nails are not loaded properly, the tool will misfire and nails can be deflected, causing the tool to react in an unexpected manner, and damage the tool.

1. Disconnect air supply.
2. Push magazine latch and pull magazine to open position (FIG 5).
3. See tool specifications to determine appropriate nail sizes. Insert appropriate nail strips, with the nail tips contacting the wear rail (FIG 6).
4. Push the nail strip against the nose.
5. Push magazine fully closed. Magazine latch will maintain fully closed position.

FIG. 5

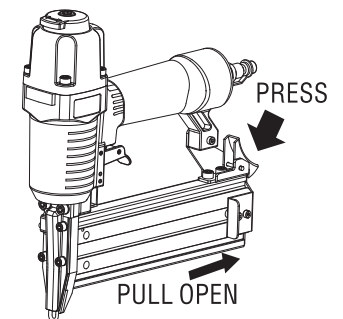
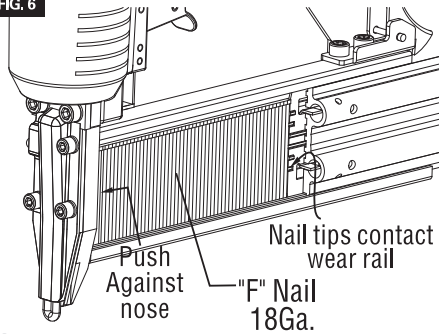

FIG. 6



WARNING

KEEP THE TOOL POINTED AWAY FROM YOURSELF AND OTHERS WHEN LOADING FASTENERS. FAILURE TO DO SO COULD RESULT IN POSSIBLE SERIOUS PERSONAL INJURY.

NEVER LOAD FASTENERS WITH THE WORKPIECE CONTACT OR TRIGGER ACTIVATED. DOING SO COULD RESULT IN POSSIBLE SERIOUS PERSONAL INJURY.

REMOVING THE NAILS:

1. Disconnect air supply.
2. Push magazine latch and pull magazine to open position(FIG 5).
3. Grasp the head of the nail strip and remove from magazine.

METHODS OF OPERATION

This tool is equipped with the safety and does not operate unless the safety is depressed. The methods of operation to drive nails with this tool is single actuation mechanism.

- 1).Position the nail outlet on the workpiece with finger off the trigger.
- 2).Depress the safety firmly until it is completely depressed.
- 3).Pull the trigger to drive a nail.
- 4).Remove finger from the trigger.

To continue nailing a separate location, move the tool along the wood, repeating steps (2-5) as required.

NOTE:

- Always handle nails and package carefully. If nails are dropped, collating bond may be broken, which will cause mis-feeding and jamming.
- After nailing:
 - 1).Disconnect air hose from the tool.
 - 2).Remove all nails from the tool.
 - 3).Supply 5-10 drops of pneumatic tool lubricant into the air plug on the tool.
 - 4).Open the petcock on the air compressor tank to drain any moisture.

COLD WEATHER OPERATION

WARNING

DO NOT USE A FROZEN TOOL. Allow tool to thaw before using. Moisture frozen in the tool may impede internal components resulting in the risk of injury and/or tool damage.

When using the tool in cold conditions the tool will cycle slower than usual while driving the first nails. The cycle rate will increase as the tool warms up. Keep tool warm to avoid reduced cycle rate.

ADJUSTING THE EXHAUST

The direction of the exhaust vent can be changed by turning the top cover (FIG 7).

FIG. 7

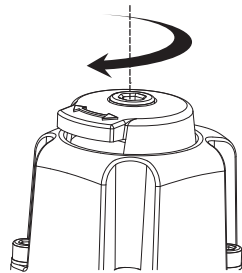

NAIL INDICATOR

The red indicator bars are used to show when the tool needs to be reloaded (FIG 8). When the tool is loaded with a nail strip, the red indicator bars will no longer be visible in the indicator window. As then nails strip is consumed, the red indicator bars will start to become visible. The tool should be reloaded when the red indicator bar is half way exposed in the indicator window.

FIG. 8

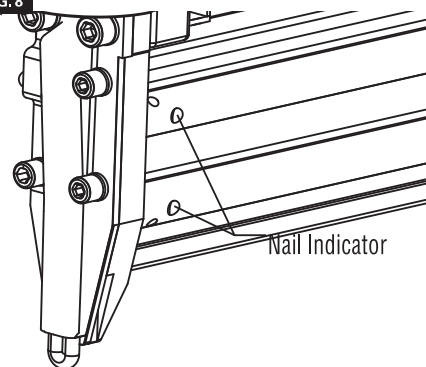

MAINTENANCE

JAM CLEARING

Remove a jammed nail in the following order:

DESCRIPCIÓN FUNCIONAL Y ESPECIFICACIONES

ADVERTENCIA

Desconecte la herramienta de la fuente del aire antes de hacer cualesquiera accesorios de los ajustes, el cambiar o almacenar la herramienta. Tales medidas de seguridad preventivas reducen el riesgo o la operación inintencional de la herramienta.

FIG. 1

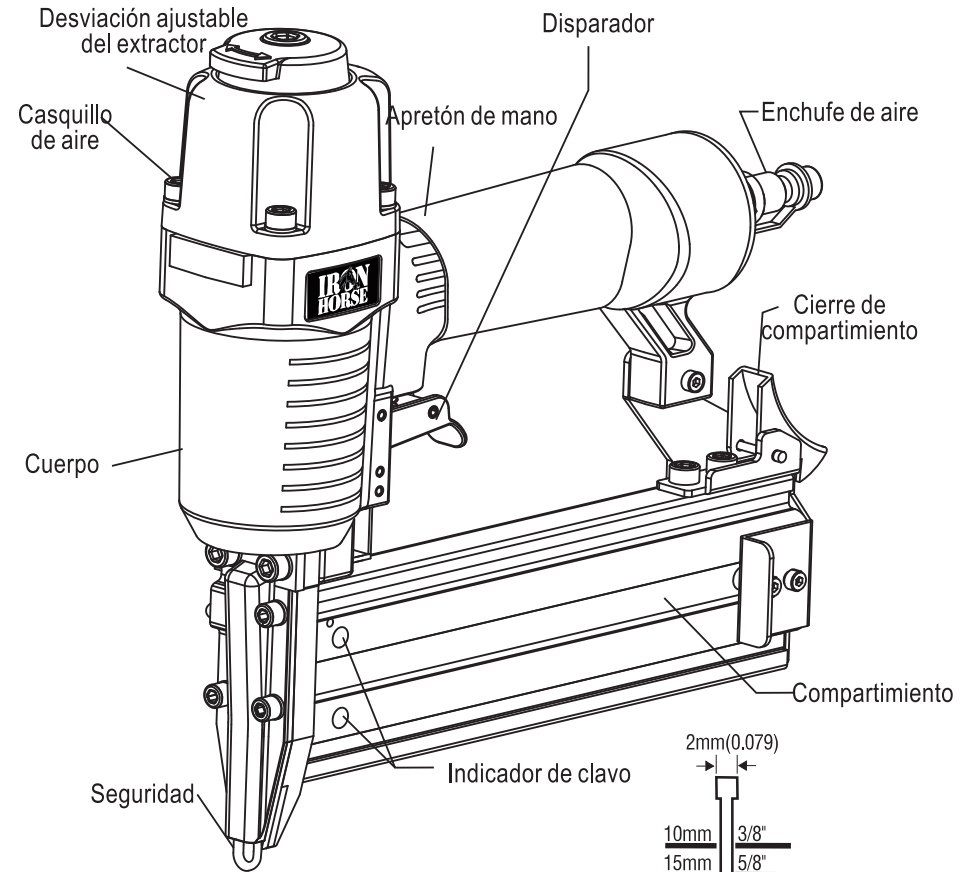

ESPECIFICACIONES

Tamaño del producto :
 Longitud : 10.04'(255mm)
 Altura : 9.23'(235mm)
 Anchura : 2.17'(55mm)
 peso : 3.02lbs(1.37kg)
 Presión de funcionamiento normal : 70-110PSI(4.8-7.5Bar)
 Capacidad del compartimiento : 100 clavos
 Modo de afinar : Fuego secuencial
 Gama del tamaño del sujetador :
 Medida de puntilla 18 : 3/8" - 2"(10-50mm)

Tipo del sujetador

10mm	3/8"
15mm	5/8"
20mm	3/4"
25mm	1"
30mm	1-3/16"
32mm	1-1/4"
35mm	1-3/8"
38mm	1-1/2"
40mm	1-5/8"
45mm	1-3/4"
50mm	2"
1.26 x 1.05 mm (0.050)(0.041")	
18Ga.	

- ◆ **CONDICIONE QUE PUEDEN AFECTAR LA OPERACIÓN DE LA HERRAMIENTA.** Si está dañado, tenga la herramienta mantenida antes de usar. Muchos accidentes son causados por las herramientas mal mantenidas.
- ◆ **COMPRUEBE LA SEGURIDAD ANTES DE USAR.** Asegure el funcionamiento seguro correctamente, nunca utilice la herramienta a menos que la seguridad esté funcionando correctamente, si no la herramienta podría conducir un sujetador inesperado. No trate de forzar con ni quite la seguridad, si no la seguridad llega a ser inoperable.
- ◆ **NO UTILICE LA HERRAMIENTA SI EL DISPARADOR NO SE ACTÚA CORRECTAMENTE.** Cualquier herramienta que no se pueda controlar con el disparador es peligrosa y debe ser reparada.
- ◆ **NUNCA UTILICE LA HERRAMIENTA QUE ES DEFECTUOSA O EL FUNCIONAMIENTO ES ANORMAL.** Si la herramienta aparece funcionar inusualmente, la fabricación de ruidos extraños, o aparece defectuosa, para el usar de ella inmediatamente y arregla de otra manera para las reparaciones por un centro de servicio autorizado.
- ◆ **MANTENGA LAS HERRAMIENTAS CON CUIDADO.** Mantenga la herramienta limpia y lubricada para un funcionamiento mejor y más seguro.
- ◆ **NUNCA LLEVE LA HERRAMIENTA POR LA MANGUERA DE AIRE.**
- ◆ **ALMACENE LAS HERRAMIENTAS FUERA DEL ALCANCE DE LOS NIÑOS Y DE LA OTRA GENTE INEXPERIMENTADA.** Las herramientas son peligrosas en las manos de usuarios inexperimentados.
- ◆ **COLOQUE LA HERRAMIENTA CORRECTAMENTE EN EL OBJETO.** No conduzca los sujetadores encima de otros sujetadores o con la herramienta en demasiado escarpado de un ángulo; los sujetadores pueden rebotar y lastimar a alguien.
- ◆ **NO UTILICE LA HERRAMIENTA COMO MARTILLO.**
- ◆ **MANTENGA TODOS LOS TORNILLOS Y CUBIERTAS FIRME EN LUGAR.**
- ◆ **SIEMPRE MANTENGA LA CARA, MANOS Y LOS PIES LEJOS DE LA CABEZA DISPARADORA,** nunca coloque su cara, manos o los pies cerca de la cabeza disparadora.
- ◆ **NO DESCONECTE LA MANGUERA DE AIRE DE LA HERRAMIENTA CON EL DEDO EN EL DISPARADOR.** La herramienta puede encender cuando está vuelta a conectar a un suministro de aire.
- ◆ **NO CARGUE LOS SUJETADORES CON EL DISPARADOR TIRADO O LA SEGURIDAD PRESIONADA.** NUNCA PONGA UNA MANO O CUALQUIER PARTE DEL CUERPO EN EL ÁREA DE LA DESCARGA DEL SUJETADOR DE LA HERRAMIENTA.
- ◆ **DNO CONDUZCA LOS SUJETADORES EN TABLEROS FINOS O LAS ESQUINAS CERCANAS Y LOS BORDES DEL OBJETO.** Los sujetadores pueden ser conducidos o una manera del objeto golpeó a alguien.
- ◆ **DESCONECTE LA MANGUERA DE AIRE DE LA HERRAMIENTA CUANDO:**
 - 1). Hacer mantenimiento e inspección;
 - 2). Cargando sujetadores;
 - 3). Dar vuelta al ajustador y a la cubierta superior;
 - 4). Atar o quitar cualquier extremidad que estropea;
 - 5). Quitar un atasco;
 - 6). No en uso;
 - 7). Dejar área de trabajo;
 - 8). Moverlo a otra localización;
 - 9). Darlo a otra persona.

Nunca procure e quitar un atasco o repare la herramienta a menos que usted haya desconectado la manguera de aire de la herramienta y haya quitado todos los sujetadores restantes de la herramienta. La herramienta debe nunca ser dejada desatendida puesto que la gente que no está al corriente de la herramienta pudo manejarla y dañarse.

SERVICIO DE HERRAMIENTA

- ◆ **UTILICE SOLAMENTE ACCESORIOS QUE SEAN IDENTIFICADOS POR EL FABRICANTE PARA EL MODELO ESPECÍFICO DE LA HERRAMIENTA.**
- ◆ **EL USO DE PIEZAS DESAUTORIZADAS O LA FALTA DE SEGUIR INSTRUCCIONES DEL MANTENIMIENTO PUEDE CREAR UN RIESGO DE LESIÓN**
- ◆ **UTILICE SOLAMENTE LOS LUBRICANTES PROVEÍDOS DE LA HERRAMIENTA O ESPECIFICADOS POR LA FABRICACIÓN.**
- ◆ **EL SERVICIO DE LA HERRAMIENTA SE DEBE REALIZAR SOLAMENTE POR EL PERSONAL CALIFICADO DE REPARACIÓN.**

FUENTE DE AIRE

- ◆ **NUNCA UTILICE EL OXÍGENO U OTROS GASES EN BOTELLA COMO FUENTE DE ENERGÍA.** La explosión puede ocurrir. Los gases combustibles y otros gases en botella son peligrosos y pueden hacer la herramienta estallar.
- ◆ **NO EXCEDA LA PRESIÓN DE AIRE RECOMENDADA MÁXIMA MARCADA EN LA HERRAMIENTA.** Utilice solamente aire comprimido limpio, seco, regulado, dentro de la gama clasificada de la presión marcada en la herramienta. Nunca conecte la herramienta con la presión como que potencialmente excede 200PSI la herramienta puede estallar.
- ◆ **NO ABUSE DE LA MANGUERA DE AIRE.** Proteja todas las mangueras contra torceduras, restricciones, solventes u objetos agudos. Guarde la manguera de aire lejos del calor, aceite, de bordes agudos o de piezas móviles. Sustituya las mangueras dañadas inmediatamente. Las mangueras dañadas pueden estallar o azotar alrededor.
- ◆ **COMPRUEBE TODAS LAS GUARNICIONES, MANGUERAS, PIPAS, CONEXIONES Y COMPRESOR ANTES DE CADA USO DE ESTA HERRAMIENTA.** Repare o sustituya inmediatamente dañadas o que se escapan las mangueras y las conexiones. Dañe a una manguera o la conexión puede hacer una manguera de la presión romperse y azotar alrededor del área de trabajo, y puede conducir a lesión.

1. Disconnect air hose.
2. Remove fasteners from the tool. Failure to do so will
3. cause the fasteners to eject from the front of the tool.
4. Completely remove the small nose screws (A) and the top nose plate (B) to reveal the jammed fastener. Using caution not to bend or damage the driver blade,
5. using pliers or a screwdriver if required to clear the jammed fastener.
6. Put the nose plate (B) Back on the nose (C), fastening it with the screws (A).
7. Reconnect the tool to the air resource.
8. Reload the tool with fastener.

FIG. 9

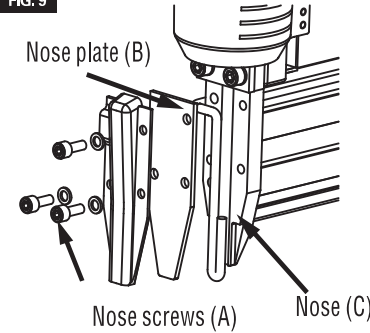

CLEANING

⚠ WARNING

When cleaning a tool be careful not to disassembly any portion of the tool since internal components may be misplaced or safety components may be improperly mounted. Certain cleaning agents such as gasoline, carbon tetrachloride, ammonia, etc. may damage plastic parts and o-rings.

⚠ WARNING

Do not attempt to clean by inserting pointed objects through openings. Sharp edges may damage internal components causing a serious hazard. Ventilation openings, the work contact element, and the trigger must be kept clean and free of foreign matter. Periodically clean the tool with compressed air. Clean the magazine. Remove metal or wooden chips which may have accumulated in the magazine. Periodically clean magazine with compressed air.

STORAGE

⚠ WARNING

Keep out of reach of children and personnel unfamiliar with tool operation. Lock the storage area. Tools are dangerous in the hands of personnel unfamiliar with the tool. When not in use, the tool should be disconnected and stored in the storage case in a warm and dry place. When tool will not be in use for an extended period, apply a thin coat of the lubricant to the steel parts to avoid rust. Do not store the tool in a could weather environment.

HOOKUP INSTRUCTIONS FOR TOOL TO AIR SUPPLY

NOTE:

For better performance, install a 3/8 inch quick plug(1/4 inch NPT threads) with an inside diameter of 0.315 inch (8mm) on the nailer and a 3/8 inch quick coupler on the air hose.

1. With ON/OFF switch in OFF position, plug compressor into electrical outlet.
2. Close pressure regulator by turning all the way to the left. Turn compressor ON and let it pump all the way up to automatic shut-off pressure.
3. Attach air hose to regulator outlet. Adjust pressure regulator by turning to the right so that outlet pressure is between 70PSI to 110PSI.
4. Load fasteners into nailer.
5. Point the nailer in a safe direction while attaching to air hose.
6. Nailer is ready for use. You may need to adjust outlet pressure to achieve proper fastener depth.

RECOMMENDED HOOKUP

MINIMUM COMPONENTS REQUIRED FOR HOOKUP

Air compressor: The air compressor must be able to maintain a minimum of 70PSI when the nailer is being used. An inadequate air supply can cause a loss of power and inconsistent driving.

Pressure regulator: A pressure regulator is required to control the operating pressure of the nailer between 70PSI and 100PSI.

Air supply hose: Always use air supply hoses with a minimum working pressure rating equal to or greater than the pressure from the power source, or 150PSI, whichever is greater. Use 1/4 inch air hose for runs up to 50 feet. Use 3/8 inch air hose for 50 feet, run or longer.

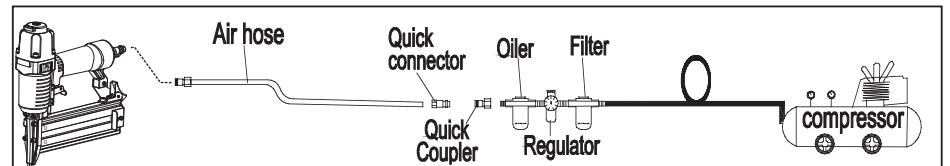

TROUBLE SOLVING

PROBLEMS	POSSIBLE CAUSES	SUGGESTED SOLUTIONS
Air leaking near the top of the tool or in the trigger area.	1. Loose screws. 2. Worn or damaged O-rings or seals.	1. Tighten screws. 2. Install overhaul kit.
Air leaking near the bottom of the tool.	1. Loose screws. 2. Worn or damaged O-rings or seals.	1. Tighten screws. 2. Install overhaul kit.
Tool does nothing or operates sluggishly.	1. Inadequate air supply. 2. Tool is too dry. 3. Exhaust blocked. 4. Worn or damaged O-rings or seals.	1. Make sure the air compressor is set between 70PSI and 110PSI. 2. Add about 2-3 drops of lubrication into the air connector. 3. Clean exhaust channel. 4. Install overhaul kit.
Fasteners are jammed in the tool frequently.	1. Driver channel is worn. 2. Piston is broken or worn. 3. Bent fasteners. 4. Dirty magazine. 5. Loose magazine. 6. Wrong fasteners.	1. Fix the drive channel. 2. Replace the piston. 3. Remove the bent fasteners, replace with the right fasteners. 4. Clean magazine. 5. Tighten screws. 6. Verify that fasteners are the correct size.

INFORMACIÓN IMPORTANTE

⚠️ ADVERTENCIA

PARA EVITAR DAÑOS CORPORALES SERIOS, TODOS LOS USUARIOS Y PATRONES DUEÑOS DEBEN LEER Y ENTENDER TODAS LAS INSTRUCCIONES EN ESTE MANUAL ANTES DE FUNCIONAR O MANTENIMIENTO DE ESTA HERRAMIENTA.

Guarde este manual para las advertencias y las precauciones de seguridad, funcionamiento, inspección, mantenimiento. Mantenga este manual y el recibo en un lugar seguro y seco para la referencia futura.

EXPLICACIÓN DE ACCIÓN CLAVAR

◆ MECANISMO DE SOLO IMPULSIÓN:

Primero, presione la seguridad contra la madera; después, jale del disparador para conducir el sujetador, después de sujetar una vez, sujetar no será posible otra vez hasta que el disparador se suelte y se presione otra vez.

◆ CONTACTO DE MECANISMO DE IMPULSIÓN:

ridad contra la madera para conducir el sujetador. Si el disparador se mantiene detrás, un sujetador será conducido cada vez que la seguridad se presiona contra la madera. Primero, presione la seguridad contra la madera; después, jale del disparador para conducir el sujetador. Primero. Tire del disparador, siguiente, presione la seguridad.

◆ MECANISMO DE IMPULSIÓN SECUENCIAL COMPLETO:

Primero, presione la seguridad contra la madera; después, jale del disparador para conducir el sujetador. Siga la misma secuencia para continuar conduciendo los sujetadores.

REGLAS GENERALES DE SEGURIDAD

ÁREA DE TRABAJO

- ◆ MANTENGA EL ÁREA DE TRABAJO LIMPIA Y BIEN ILUMINADA. Los bancos estorbados y las áreas oscuras aumentan los riesgos de accidentes.
- ◆ NO FUNCIONE LA HERRAMIENTA EN ATMÓSFERAS EXPLOSIVAS, por ejemplo en presencia de líquidos inflamables, gases, o el polvo, la herramienta crea una chispa que pueda encender líquidos inflamables, gases o polvo.
- ◆ MANTENER VISITANTES AUSENTES. No deje a visitantes manejar la herramienta. Todos los visitantes deben ser mantenidos lejos del área de trabajo.
- ◆ NUNCA HAGA JUEGOS CON LA HERRAMIENTA. Respete la herramienta como instrumento de trabajo.

SEGURIDAD PERSONAL

- ◆ LOS OPERADORES Y OTROS EN ÁREA DE TRABAJO DEBEN USAR LAS GAFAS DE SEGURIDAD CON LOS PROTECTORES LATERALES. Al funcionar la herramienta, use siempre las gafas de seguridad con los protectores laterales, y cerciórese de otros en gafas de seguridad del desgaste del área de trabajo, filetean. Las gafas de seguridad deben cumplir con los requisitos de American National Standards Institute, ANSI Z87. 1 y proporciona la protección contra partículas voladores contra el frente y el lado.

El patrón debe hacer cumplir el uso de las gafas de seguridad del operador de la herramienta y de otras en área de trabajo.

- ◆ ROTECCIÓN SIEMPRE DEL DESGASTE DEL OÍDO Y CABEZA. Use siempre la protección auditiva para proteger sus oídos contra ruido fuerte; siempre use protector de cabeza contra objetos voladores.
- ◆ UTILICE EL EQUIPO DE SEGURIDAD. Una máscara de polvo, zapatos antideslizantes de seguridad y un sombrero duro se deben utilizar para las condiciones aplicables. Use un protector lleno de la cara si usted está produciendo limaduras de metal o virutas de madera.
- ◆ VISTASE APROPIADAMENTE. No use la ropa o joyería floja. Contenga el pelo largo. Guarde su pelo, ropa y guantes lejos de piezas móviles. Las ropas flojas, joyería, o el pelo largo se pueden coger en piezas móviles y aumentan el riesgo de lesión.
- ◆ ESTE ALERTA, MIRE QUÉ ESTÁ HACIENDO USTED Y USE EL SENTIDO COMÚN AL FUNCIONAR UNA HERRAMIENTA ELÉCTRICA. No utilice la herramienta mientras que es cansado o bajo influencia de medicina, alcohol, o medicación. Un momento de la inatención mientras que el funcionamiento de la herramienta puede causar lesión seria.
- ◆ EVITE DISPARO ININTENCIONAL. Guarde los dedos lejos del disparador al no conducir los sujetadores, especialmente al conectar la herramienta con el suministro de aire.
- ◆ NO EXTRALIMITARSE. Mantenga el pie y el equilibrio siempre apropiado. El pie y el equilibrio apropiado permite un control mejor de herramienta en situaciones inesperadas.
- ◆ CERCÍORESE DE QUE LA MANGUERA DE AIRE ESTÉ LIBRE DE GANCHOS Y DE OBSTRUCCIONES, NO ATE UNA MANGUERA O UNA HERRAMIENTA DE AIRE A SU CUERPO. Las mangueras enredadas o grunidas pueden causar una pérdida de balance o de pie además de la operación inintencional de la herramienta. Una la manguera a la estructura para reducir el riesgo de la pérdida de balance de las cambios de la manguera.

USO Y CUIDADO DE LA HERRAMIENTA

- ◆ NUNCA SEÑALE LA HERRAMIENTA A SI MISMO U OTROS EN EL ÁREA DE TRABAJO. Asuma siempre que la herramienta contiene los sujetadores. Nunca señale la herramienta a si mismo u otros, si contiene los sujetadores o no. Si los sujetadores se conducen equivocadamente, puede conducir a lesiones severas. Nunca haga juegos con la herramienta. Respete la herramienta como instrumento de trabajo.
- ◆ GUARDE LOS DEDOS LEJOS DEL DISPARADOS AL NO CONducIR LOS SUJETADORES PARA EVITAR EL DISPARO ACCIDENTAL. Nunca lleve la herramienta con el dedo en disparador puesto que usted podría conducir un sujetador inintencionalmente y dañarse o a algún otro. Lleve siempre, la herramienta por la manija solamente.
- ◆ NUNCA MODIFIQUE O ALTERE UNA HERRAMIENTA. El hacerlo puede hacerlo funcionar incorrectamente y los daños corporales pueden resultar.
- ◆ CONOSCA ESTA HERRAMIENTA. Lea el manual cuidadosamente, aprenda sus usos y limitaciones, así como los peligros potenciales específicos relacionados con esta herramienta.
- ◆ UTILICE SOLAMENTE LOS SUJETADORES QUE SE RECOMIENDAN PARA SUS MODELOS. No utilice los sujetadores incorrectos ni cargue los sujetadores incorrectamente.
- ◆ COMPRUEBE PARA SABER SI HAY DESALINEAMIENTO O ATASCAMIENTO DE PIEZAS MÓVILES, FRACTURA DE PIEZAS, Y DE CUALQUIER OTRA.

CONTENTS:

INFORMACIÓN IMPORTANTE	P1
EXPLICACIÓN DE ACCIÓN CLAVAR	P1
REGLAS GENERALES DE SEGURIDAD	P1
ÁREA DE TRABAJO	P1
SEGURIDAD PERSONAL	P1
USO Y CUIDADO DE LA HERRAMIENTA	P1
SERVICIO	P2
FUENTE DE AIRE	P2
DESCRIPCIÓN Y ESPECIFICACIONE	P3
ESPECIFICACIONE	P3
CARACTERÍSTICAS	P4
ASAMBLEA/INSTALACIÓN	P4
OPERACIÓN	P4
LUBRICACIÓN	P4
AJUSTE DE LA PRESIÓN DE AIRE	P4
CONECTAR EL SUMINISTRO	P4
PRUEBA DE LA HERRAMIENTA	P5
CARGAR CLAVO	P5
MÉTODOS DE OPERACIÓN	P6
OPERACIÓN DE TIEMPO FRÍO	P6
AJUSTE DEL EXTRACTOR	P6
INDICADOR DEL CLAVO	P6
MANTENIMIENTO	P6
QUITAR ATASCO	P6
LIMPIEZA	P7
ALMACENAJE	P7
INSTRUCCIONES DE CONEXIÓN PARA LA HERRAMIENTA AL SUMINISTRO DE AIRE	P7
CONEXIÓN RECOMENDADA	P7
SOLUCIONAR DE AVERÍA	P8
GARANTÍA LIMITADA	P9

LIMITED WARRANTY

- DURATION:** From the date of purchase by the original purchaser as follows: Wood Industries, Inc(Standard Duty and Unannounced –One Year).
- WHO GIVES THIS WARRANTY (WARRANTOR):** Wood Industries, Inc. Address: 21 Front Street, Belmont, MS 38827, USA.
- WHO RECEIVES THIS WARRANTY (PURCHASER):** The original purchaser (other than for purposes of resale) of the Wood Industries, Inc. product.
- WHAT PRODUCTS ARE COVERED BY THIS WARRANTY:** Any Wood Industries, Inc. nailer, stapler or air accessory supplied or manufactured by Warrantor.
- WHAT IS COVERED UNDER THIS WARRANTY:** Substantial defects in material and workmanship which occur within the duration of the warranty period.
- WHAT IS NOT COVERED UNDER THIS WARRANTY:**
 - Implied warranties, including those of merchantability and FITNESS FOR A PARTICULAR PURPOSE ARE LIMITED FROM THE DATE OF ORIGINAL PURCHASE AS STATED IN THE DURATION. If this product is used for commercial, industrial or rental purposes, the warranty will apply for ninety (90) days from the date of purchase. Some States do not allow limitation on how long an implied warranty lasts, so the above limitations may not apply to you.
 - ANY INCIDENTAL, INDIRECT, OR CONSEQUENTIAL LOSS, DAMAGE, OR EXPENSE THAT MAY RESULT FROM ANY DEFECT, FAILURE, OR MALFUNCTION OF WOOD INDUSTRIES, INC. PRODUCT. Some States do not allow the exclusion or limitation of incidental or consequential damages, so the above limitation or exclusion may not apply to you.
 - Any failure that results from an accident, purchaser's abuse, neglect or failure to operate products in accordance with instructions provided in the owner's manual(s) supplied with product. Accident, purchaser's abuse, neglect or failure to operate products in accordance with instructions shall also include the removal or alteration of any safety devices. If such safety devices are removed or altered, this warranty is void.
 - Normal adjustments which are explained in the owner's manual(s) provided with the product.
 - Items or service that are normally required to maintain the product, i.e. o-ring, springs, bumpers, driver blades, gaskets, seals, nozzles, material hoses, or any other expendable part not specifically listed. These items will only be covered for ninety (90) days from date of original purchase. Underlined items are warranted for defects in material and workmanship only.
 - Cosmetic defects that do not interfere with the product's function.
- RESPONSIBILITIES OF WARRANTOR UNDER THIS WARRANTY:** Repair or replace, at Warrantor's option, products or components which are defective, have malfunctioned and/or failed to conform within duration of the warranty period.
- RESPONSIBILITIES OF PURCHASER UNDER THIS WARRANTY:**
 - Provide dated proof of purchase and maintenance records.
 - Call 1-800-551-2406 to obtain your warranty service options. Freight costs must be borne by the purchaser.
 - Use reasonable care in the operation and maintenance of the products as described in the owner's manual(s).
- WHEN WARRANTOR WILL PERFORM REPAIR OR REPLACEMENT UNDER THIS WARRANTY:** Repair or replacement will be scheduled and serviced according to the normal work flow at the servicing location, and depending on the availability of replacement parts.

This Limited Warranty applies in the United States, Canada and Mexico only and gives you specific legal rights. You may also have other rights which vary from state to state or country to country.

Notes

MANUAL DE USUARIO

18GA. 2" Clavadora de Puntillas

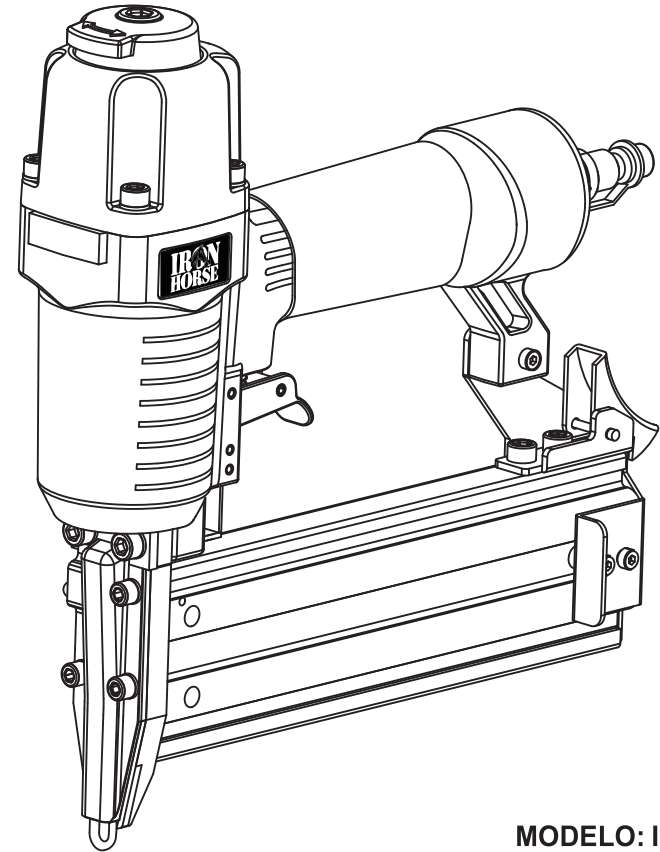

MODELO: IH-BN2



Wood Industries, Inc.
21 Front Street, Belmont, MS 38827
<http://www.eaglecompressor.com>
Copyright© 2009 by Wood Industries, Inc. All rights reserved.

Made in China



PARA PREVENIR LESIÓN SERIA, LEA Y ENTIENDA TODAS LAS ADVERTENCIAS E INSTRUCCIONES ANTES DE USAR.

Ninguna parte de este manual o de cualquier ilustración contenida adjunto se puede reproducir en cualquier manera de la forma sin el consentimiento expreso escrito de Wood Industries, Inc.

Para las partes, información de producto y servicio visite www.eaglecompressor.com

Para las preguntas técnicas y partes de recambio, por favor llame 1-800-551-2406

Copyright© 2009 por Wood Industries, Inc. Todos los derechos reservados.

CONTENTS:

INFORMATION IMPORTANTE	P1
EXPLICATION D'ACTION DE CLOUAGE	P1
REGLES DE SECURITE GENERALES	P1
ZONE DE TRAVAIL	P1
SECURITE PERSONNELLE	P1
UTILISATION ET SOIN D'OUTIL	P1
ENTRETIEN D'OUTIL	P2
SOURCE D'AIR	P2
DESCRIPTION FONCTIONNELLE ET SPECIFICATIONS	P3
SPECIFICATIONS	P3
CARACTERISTIQUES	P4
MONTAGE/INSTALLATION	P4
OPERATION	P4
LUBRICATION	P4
REGLAGE PRESSION D'AIR	P4
CONNEXION DE FOURNITURE D'AIR	P4
TEST D'OUTIL	P5
CHARGEMENT DE CLOU	P5
METHODES D'OPERATION	P6
OPERATION EN CLIMAT FROID	P6
REGLAGE D'EMBOUT	P6
INDICATEUR DE CLOU	P6
MAINTENANCE	P6
NETTOYAGE DE BOUT	P6
NETTOYAGE	P7
STOCKAGE	P7
INSTRUCTIONS D'AGRAFEUSE POUR L'OUTIL A FOURNITURE D'AIR	P7
AGRAFEUSE RECOMMANDEE	P7
RESOLUTION DE PANNE	P8
GARANTIE LIMITEE	P9

GARANTIE LIMITEE

- DUREE: Dès la date d'achat par l'acheteur original comme suit: Wood Industries, Inc (Service Standard et non annoncé)-un (1) an.
- GARANTIE ACCORDEE PAR (GARANT) : Wood Industries, Inc. Adresse : 21 Front Street, Belmont, MS 38827, E.U.A.
- BENEFICIAIRE DE CETTE GARANTIE (ACHETEUR) : L'acheteur original (sauf en cas de revente) du produit Wood Industries, Inc.
- PRODUITS COUVERTS PAR CETTE GARANTIE : Tous les outils de fixation (cloueuses et agrafeuses), outils pneumatiques, pistolets vaporisateurs, gonfleurs ou accessoires pneumatiques Wood Industries, Inc qui sont fournis par ou fabriqués par le Garant.
- COUVERTURE DE LA PRESENTE GARANTIE : Défauts de matière et de fabrication considérables qui se révèlent pendant la période de validité de la garantie.
- LA PRESENTE GARANTIE NE COUVRE PAS :
 - Les garanties implicites, y compris celles de commercialisabilité et D'ADAPTION A UNE FONCTION PARTICULIERE SONT LIMITEES A PARTIR DE LA DATE D'ACHAT INITIALE TELLE QU'INDIQUEE DANS LA SECTION DUREE. Si ce produit est utilisé pour une fonction commerciale, industrielle ou pour la location, la durée de la garantie sera quatre-vingt-dix (90) jours à compter de la date d'achat. Quelques Provinces (Etats) n'autorisent pas de limitations de durée pour les garanties implicites. Les limitations précédentes peuvent donc ne pas s'appliquer.
 - TOUT DOMMAGE, PERTE OU DEPENSE FORTUIT OU INDIRECT POUVANT RESULTER DE TOUT DEFAUT, PANNE OU MAUVAIS FONCTIONNEMENT DU PRODUIT WOOD INDUSTRIES, INC. Quelques Provinces (Etats) n'autorisent pas l'exclusion ni la limitation des dommages fortuits ou indirects. La limitation ou exclusion précédente peut donc ne pas s'appliquer.
 - Toute panne résultant d'un accident, d'une utilisation abusive, de la négligence ou d'une utilisation ne respectant pas les instructions données dans le(s) manuel(s) accompagnant le produit. Un accident, l'utilisation abusive par l'acheteur, la négligence ou le manque de faire fonctionner les produits selon les instructions comprend aussi l'enlèvement ou la modification de n'importe quel appareil de sûreté. Si ces appareils de sûreté sont enlevés ou modifiés, la garantie sera annulée.
 - Réglages normaux qui sont expliqués dans le(s) manuel(s) d'utilisation accompagnant le produit.
 - Articles ou services qui sont exigés pour l'entretien du produit: O-anneau, ressorts, amortisseurs, lames d'entraînement, fusibles, garnitures scellement, graisses, tuyaux de matériaux, ou toute pièce qui n'est pas indispensable et qui n'est pas indiquée. Ces articles seront couverts pour quatre-vingt-dix (90) jours à partir de la date d'achat original. Les articles soulignés sont garanties pour défauts de matière et de fabrication seulement.
 - Les défauts cosmétiques qui n'interviennent pas avec la fonction du produit.
- RESPONSABILITES DU GARANT AUX TERMES DE CETTE GARANTIE : Réparation ou remplacement, au choix du Garant, des produits ou pièces qui se sont révélés défectueux pendant la durée de validité de la garantie.
- RESPONSABILITES DE L'ACHETEUR AUX TERMES DE CETTE GARANTIE:
 - Fournir une preuve d'achat datée et un état d'entretien.
 - Appelez 1-800-551-2406 pour obtenir vos options de service sous garantie. Les frais de transport sont la responsabilité de l'acheteur.
 - Utilisation et entretien du produit avec un soin raisonnable, ainsi que le décri(vent) et le(s) manuel (s) d'utilisation.
- RAPARATION OU REMPLACEMENT EFFECTUE PAR LE GARANT AUX TERMES DE LA PRESENTE GARANTIE: La réparation ou le remplacement sera prévu et exécuté en fonction de la charge de travail Cette Garantie Limitée s'applique aux E.U., au Canada et au Mexique seulement et vous donne des droits juridiques précis. L'acheteur peut également jouir d'autres droits qui varient d'une Province, d'un Etat ou d'un Pays à l'autre.

RESOLUTION DE PANNE

PROBLEMES	CAUSES POSSIBLES	SOLUTIONS SUGGEREES
La fuite d'air près du haut de l'outil ou dans la zone de déclencheur.	1. Déserrer les vis. 2. O-anneaux ou scellements usés ou endommagés.	1. Serrer les bis. 2. Installer l'ensemble d'entretien.
La fuite d'air près du bas de l'outil.	1. Déserrer les vis. 2. O-anneaux ou scellements usés ou endommagés.	1. Serrer les bis. 2. Installer l'ensemble d'entretien.
L'outil bourne rien ou opère lentement.	1. La fourniture d'air inadéquate. 2. L'outil est très sec. 3. Echappement bloqué. 4. O-anneaux ou scellements usés ou endommagés.	1. S'assurer que le compresseur à air réglé entre 70PSI et 110PSI. 2. Ajouter environ 2-3 gouttes de lubrification dans le connecteur d'air. 3. Nettoyer la chaîne d'échappement. 4. Installer l'ensemble d'entretien.
Les pièces de fixation sont coincées fréquemment dans l'outil.	1. La chaîne de moteur est usée 2. Le piston est cassé ou usé. 3. Bent fasteners. 4. Magasine sale. 5. Magasine déserré. 6. Les pièces de fixation incorrectes.	1. Fixez la chaîne de moteur. 2. Remplacez le piston. 3. Enlevez les pièces de fixation courbées, remplacez avec les pièces de fixation correctes. 4. Nettoyez le magasin. 5. Serrez les vis. 6. Vérifiez que les pièces de fixation sont de la taille correcte.

INFORMATION IMPORTANTE

⚠ AVERTISSEMENT

POUR EVITER LA BLESSURE PERSONNELLE, TOUS LES UTILISATEURS ET LES EMPLOYEES/PROPRIETAIRES DOIVENT LIRE ET COMPRENDRE TOUTES LES INSTRUCTIONS DANS CE MANUEL AVANT D'OPERER LA MAINTENANCE DE CET OUTIL. gardez ce manuel pour les avertissements de sécurité et les précautions, l'opération, l'inspection et la maintenance. Gardez ce manuel et le reçu dans un endroit sécurisé et sec pour la référence ultérieure.

EXPLICATION D'ACTION DE CLOUAGE

◆ MECANISME D'ACTUATION SINGLE:

Premièrement, appuyez sur la sécurité contre le bois; ensuite, tirez le déclencheur pour activer la cloueuse. Une fois après le clouage, la cloueuse ne sera pas possible à nouveau jusqu'à ce que le déclencheur est relâché et appuyé à nouveau.

◆ MECANISME D'ACTUATION DE CONTACT:

Premièrement, appuyez sur la sécurité contre le bois; ensuite, tirez le déclencheur pour activer la cloueuse. Premièrement, tirez le déclencheur, ensuite, appuyez sur la sécurité contre le bois pour activer la cloueuse. Si le déclencheur est maintenu, une cloueuse sera activée à chaque fois la sécurité est appuyée contre le bois.

◆ MECANISME D'ACTUATION SEQUENTIELLE COMPLETE:

Premièrement, appuyez sur la sécurité contre le bois; ensuite, tirez le déclencheur pour activer la cloueuse. Suivez la même séquence pour continuer d'activer les cloueuses.

REGLES DE SECURITE GENERALES

ZONE DE TRAVAIL

- ◆ GARDEZ CETTE ZONE DE TRAVAIL PROPRE ET BIEN ALLUMEE. Les bancs encombrés et des secteurs sombres augmentent les risques d'accidents.
- ◆ NE PAS OPERER CET OUTIL DANS LES ATMOSPHERES EXPLOSIVES, telle que en présence de liquides inflammables, le gaz ou la poussière. L'outil crée l'étincelle qui pourrait allumer les liquides inflammables, le gaz ou la poussière.
- ◆ ELOIGNEZ LES VISITEURS. Ne pas laissez les visiteurs traiter l'outil. Tous les visiteurs doivent être gardés en sécurité en éloignant de la zone de travail.
- ◆ JAMAIS JOUER DES JEUX DE MAINS AVEC L'OUTIL. Respectez l'outil comme un implément de travail.

SECURITE PERSONNELLE

- ◆ LES OPERATEURS ET LES AUTRES DANS LA ZONE DE TRAVAIL DOIVENT PORTER DES LUNETTES DE SECURITE AVEC LES ECRANS LATERAUX. En cas d'opérer l'outil, portez toujours les lunettes de sécurité avec les écrans latéraux, et s'assurer que les autres dans la zone de travail portent les lunettes de sécurité, l'outil. Les lunettes de sécurité doivent être conformes aux exigences de l'Institut des

Normes National des Etats Unis, ANSIZ87.1 et présenter la protection contre les particules volants en avant et de côté. L'employeur doit être forcé d'utiliser des lunettes de sécurité par l'opérateur d'outil et les autres dans la zone de travail.

- ◆ PORTEZ TOUJOURS LA PROTECTION DES OREILLES ET DE TETE. Portez toujours la protection des oreille pour protéger vos oreilles du grand bruit ; portez toujours la protection de tête des objets volants.
 - ◆ UTILISEZ L'EQUIPEMENT DE SECURITE. Un masque de poussière, les chaussures de sécurité antidérapantes et une casquette dure doit être utilisée pour les conditions applicables. Portez un écran de visage complet si vous être en train de produire les remplissages ou les wagons.
 - ◆ S'HABILLER CORRECTEMENT. Ne pas portez le vêtement déserré ou les bijoux. Containir les cheveux long. Gardez vos cheveux, le vêtement et les gants loin des pièces mouvantes. Le vêtement déserré, le bijou ou les cheveux longs peuvent être coincés dans les pièces mouvantes et augmente le risque de blessure.
 - ◆ RESTEZ VIGILANT, PRETEZ ATTENTION A CE QUE VOUS FAITES ET UTILISEZ LE SENSE COMMUN EN CAS D'OPERER UN OUTIL D'ALIMENTATION. Ne pas utilisez l'outil en cas de fatigue ou sous l'influence des drogues, l'alcool, ou le médicament. Un moment d'attention en cas d'opérer l'outil pourrait causer la blessure sérieuse.
 - ◆ EVITEZ L'INCENDIE NON INTENTIONNE. Gardez les doigts loin de déclencheur en cas de non activation de cloueuse, surtout en cas de connecter l'outil à la fourniture d'air.
 - ◆ NE PAS VISEZ TROP HAUT. Gardez le fondement et l'équilibre à tout moment. Le fondement et l'équilibre correct contrôle mieux l'outil dans les situations non attendues.
 - ◆ S'ASSURER QUE LE TUYAU AERIEU EST SANS ACCROCS ET DES OBSTRUCTIONS. NE PAS ATTACHEZ UN TUYAU A ERIEN UN OUTIL A VOTRE CORPS. Les tuyaux empêtrés ou grondés peuvent causer une perte d'équilibre ou l'appui en plus de l'opération d'outil involontaire. Attacher le tuyau à la structure pour réduire le risque de perte d'équilibre de changements de tuyau.
- ### UTILISATION ET SOIN D'OUTIL
- ◆ JAMAIS POINTEZ L'OUTIL A VOUS-MEME OU LES AUTRES DANS LA ZONE DE TRAVAIL. S'assumer toujours que l'outil contient les cloueuses. Jamais pointez l'outil à vous-même ou les autres, même s'il contient les cloueuses ou pas. Si les cloueuses sont activées par erreur, il peut conduire aux blessures graves. Jamais s'engager dans les jeux de mains avec l'outil. Respectez l'outil comme un implément de travail.
 - ◆ GARDEZ LES DOIGTS LOIN DE DECLENCHEUR EN CAS DE NON ACTIVATION DE CLOUEUSES POUR EVITER L'INCENDIE ACCIDENTELLE. Jamais portez l'outil avec le doigt ou le déclencheur puisque vous pourriez activer une cloueuse sans intention et blessez vous-même ou quelqu'un d'autre. Toujours portez, l'outil par la poignée seulement.
 - ◆ JAMAIS MODIFIEZ OU CHANGEZ UN OUTIL. Sinon ceci pourrait causer la mal fonction et les blessures personnelles pourraient avoir lieu.
 - ◆ CONNAITRE CET OUTIL. Lisez attentivement ce manuel, apprenez ses applications et limitations, aussi bien que les dangers potentiels spécifiques concernés à cet outil.

- ◆ **UTILISEZ SEULEMENT LES CLOUEUSES QUI SONT RECOMMANDEES POUR VOS MODELES.** Ne pas utiliser les cloueuses ou chargez incorrectement les cloueuses.
- ◆ **VERIFIEZ POUR LE MAL ALIGENEMENT OU L'ATTACHEMENT AUX PIECES MOUVANTES, LA FUITE DES PIECES, ET TOUT AUTRE.**
- ◆ **LA CONDITION QUI POURRAIT AFFECTER L'OPERATION DE L'OUTIL.** Si endommagé, faites l'outil réparé avant l'utilisation. Beaucoup d'accidents sont causés par les outils incorrectement maintenus.
- ◆ **VERIFIEZ LA SECURITE AVANT L'UTILISATION.** S'assurer que la sécurité s'opère correctement. Jamais utiliser l'outil sauf que la sécurité soit correctement opérée, sinon l'outil pourrait activer inattendu une cloueuse. Ne pas toucher à ou enlever la sécurité, sinon la sécurité devient inopérable.
- ◆ **NE PAS UTILISEZ L'OUTIL SI LE DECLENCHEUR N'ACTUE PAS CORRECTEMENT.** Tout outil qui ne peut être pas contrôlé avec le déclencheur est dangereux et doit être réparé.
- ◆ **JAMAIS UTILISEZ L'OUTIL QUI EST DEFECTIVE OU OPERE ANORMALEMENT.** Si l'outil apparaît à opérer anormalement, faisant des bruits étranges, ou sinon apparaît défective, arrêter utilisant immédiatement et arrangez pour les réparations par un centre de service autorisé.
- ◆ **MAINTENIR LES OUTILS AVEC SOIN.** Gardez l'outil propre et lubrifié pour meilleure performance plus sécurisée.
- ◆ **JAMAIS PORTEZ L'OUTIL PAR LE TUYAU AERIEN.**
- ◆ **STOCKEZ LES OUTILS HORS PORTEE DES ENFANTS ET AUTRES GENS NON FORMES.** Les outils sont dangereux dans les mains des utilisateurs non formés.
- ◆ **METTEZ L'OUTIL CORRECTEMENT SUR LA PIECE DE TRAVAIL.** Ne pas activer les cloueuses en haut des autres cloueuses ou avec l'outil d'un angle très étroit; les cloueuses peuvent ricocher et blesser quelqu'un.
- ◆ **NE PAS UTILISEZ L'OUTIL COMME UN MARTEAU.**
- ◆ **GARDEZ TOUTES LES VIS ET LES COUVERTURES SERREES SUR PLACE.**
- ◆ **GARDEZ LE VISAGE, LES MAINS ET LES PIEDS LOIN DE TETE DE FEU A TOUT MOMENT,** Jamais mettez votre visage, vos mains ou vos pieds près de la tête de feu.
- ◆ **NE PAS DECONNECTEZ LE TUYAU AERIEN D'OUTIL AVEC LE DOIGT SUR LE DECLENCHEUR.** L'outil peut causer l'incendie en cas de reconnecter à une fourniture d'air.
- ◆ **NE PAS CHARGEZ LES CLOUEUSES AVEC LE DECLENCHEUR TIRE OU SECURITE DEPRESSEE.**
- ◆ **JAMAIS METTEZ UNE MAIN OU TOUTE PARTIE DU CORPS SUR LA ZONE DE DECHARGEMENT DE CLOUEUSE DE L'OUTIL.**
- ◆ **NE PAS ACTIVEZ LES CLOUEUSES DANS LES PLANCHES FINES OU PRES DE COINS ET LES BORDS DE PIECE DE TRAVAIL.** Les cloueuses peuvent être activées ou loin de pièce de travail pour risque de frapper quelqu'un.
- ◆ **DECONNECTEZ LE TUYAU AERIEN DE L'OUTIL LORSQUE :**
 - 1). Faites la maintenance et l'inspection;
 - 2). Chargement de cloueuses;
 - 3). Tourner l'ajusteur et la couverture du haut;
 - 4). Attacher ou enlever le bout antimarque;
 - 5). Effacer un blocage;
 - 6). Il n'est pas en utilisation;

- 7). Laisser la zone de travail;
 - 8). Déplacer-le à un autre endroit ;
 - 9). Passer-le à une autre personne.
- Jamais essayez d'effacer un blocage ou réparez l'outil sauf que vous aviez déconnecté le tuyau aérien de l'outil et enlevé toutes les cloueuses restantes. L'outil ne doit jamais être laissé inattendu puisque les gens qui ne sont pas familières avec l'outil pourraient le traiter et blesser eux-même.

ENTRETIEN D'OUTIL

- ◆ **UTILISEZ SEULEMENT LES ACCESSOIRES QUI SONT IDENTIFIES PAR LE FABRICANT POUR LE MODELE D'OUTIL SPECIFIQUE.**
- ◆ **L'UTILISATION DES PIECES NON AUTORISEES OU L'ECHEC DE SUIVRE LES INSTRUCTIONS DE MAINTENANCE POURRAIT CREER UN RISQUE DE BLESSURE**
- ◆ **UTILISEZ SEULEMENT LES LUBRIFIANTS FOURNIS AVEC L'OUTIL OU SPECIFIE PAR LE FABRICANT**
- ◆ **L'ENTRETIEN D'OUTIL DOIT ETRE FAIT SEULEMENT PAR LE PERSONNEL DE REPARATION QUALIFIE.**

SOURCE D'AIR

- ◆ **JAMAIS UTILISEZ L'OXYGENE OU AUTES GAZ EN BOITE COMME UNE SOURCE D'ALIMENTATION.** L'explosion pourrait avoir lieu. Le gaz combustible et les autres gaz enbouteillés sont dangereux et pourrait causer l'outil à exploser.
- ◆ **NE PAS DEPASSER LE NOMBRE MAXIMUM RECOMMANDE DE PRESSION D'AIR SUR L'OUTIL.** Utilisez seulement l'air propre, sec, régulé et comprimé dans la portée de pression nominale marquée sur l'outil. Jamais connectez l'outil à pression qui pourrait dépasser potentiellement 200PSI l'outil peut exploser.
- ◆ **NE PAS ABUSEZ LE TUYAU A AIR.** Protégez tous les trous de noeuds, restrictions, solvants ou les objets pointus. Gardez le tuyau à air loin de la chaleur, l'huile et les bords pointus ou les pièces bougeantes. Remplacez immédiatement les trous endommagés. Les trous endommagés peuvent exploser ou battre autour.
- ◆ **VERIFIER TOUTES LES INSTALLATIONS, LES TUYAUX, LES PIPES, LES CONNEXIONS ET LE COMPRESSEUR AVANT CHAQUE UTILISATION DE CET OUTIL.** Réparer ou rempalcer les tuyaux endommagés ou enfuit et les connexion immédiatement. L'endommagement à un tuyau ou la connexion peut causer un tuyau de pression à casser et fouetter autour de la zone de travail, et peut conduire à la blessure.

1. Déconnect le tuyau à air.
2. Enlever les pièces de fixation de l'outi. Echouer à faire ceci va.
3. causer les pièces de fixation à éjecter d'avant de l'outil.
4. Enlever complètement le petite vis de nez (A) et le plateau haut de nez (B) pour révéler la pièce de fixation bourrée.
5. Utilisez la précaution de ne pas courber ou endommager la lame de moteur, utilisant les pliers ou un tournevis si nécessaire pour effacer les pièces de fixation coincées.
6. Mettre le plateau de nez (B) en arrière du nez (C), en le serrant avec les vis (A).
7. Reconnecter l'outil à une ressource d'air.
8. Recharger l'outil avec la pièce de fixation.

FIG. 9

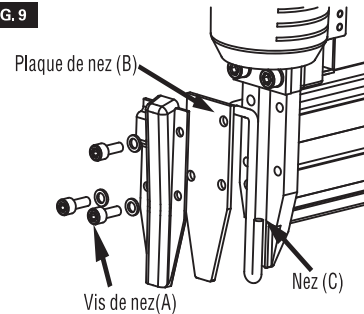

NETTOYAGE

AVERTISSEMENT

En cas de nettoyer un outil soyez attentif de ne pas démonter tout partie d'outil car les composants internes pourraient être mal mis ou les composants de sécurité pourraient être montés incorrectement. Certains agents de nettoyage tel que la gasoline, le charbon tetrachloride, l'ammonia. etc. pourraient endommager les pièces plastiques et o-anneaux.

AVERTISSEMENT

Ne pas essayer de nettoyer en insérant les objets pointus par les ouvertures. Les bords pointus pourraient endommager les composants internes cauant un danger sérieux. Les ouvertures de la ventilation, l'élément de contact de travail, et le déclencheur doit être gardé propre et hors matière étrangère. Nettoyer périodiquement l'outil avec l'air comprimé.

Nettoyer le magazine Enlever les fragments métaux ou du bois qui pourraient avoir accumulé dans le magasin. Nettoyer périodiquement le magasin avec l'air comprimé.

STOCKAGE

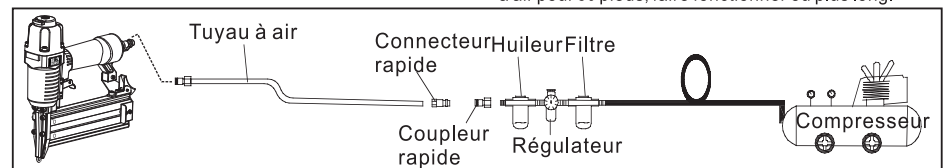

AVERTISSEMENT

Garder hors portée des enfants et le personnel non familier avec l'opération d'outil. Verrouiller la zone de stockage. Les outils sont dangereux dans les mains du personnel non familier avec l'outil. En cas de non utilisation, l'outil doit être déconnecté et stocké dans un casier de stockage dans un endroit chaud et sec. Lorsque l'outil n'est pas en utilisation pour une période étendue, appliquer une petite couche de lubrifiant aux pièces d'acier pour éviter la rouille. Ne pas stocker l'outil dans un environnement froid.

INSTRUCTIONS D'AGRAFEUSE POUR L'OUTIL A FOURNITURE D'AIR NOTE:

Pour meilleure performance, installer une prise rapide de 3/8 pouces (1/4 pouces de file NPT) avec un diamètre interne de 0.315 pouces (8mm) sur la cloueuse et un coupleur de 3/8 pouces rapides sur le tuyau à air.

1. Avec l'interrupteur ON/OFF à la position OFF, brancher le compresseur dans la douille électrique.
2. Fermer le régulateur de pression en mettant toute orientation à gauche. Mettre en marche le compresseur et pomper haut à la pression shut-off automatique.
3. Attacher le tuyau à air à la douille de régulateur. Régler le régulateur de pression en mettant à droite pour que la douille de pression est entre 70PSI à 110PSI.
4. Charger les pièces de fixation dans la cloueuse.
5. Pointer la cloueuse dans une direction sécurie en cas d'attacher à tuyau d'air.
6. La cloueuse est prête à utiliser. Vous devez régler la pression de douille pour atteindre la profondeur de la pièce de fixation correcte.

AGRAFEUSE RECOMMANDEE

COMPOSANTS MINIMUM EXIGES POUR AGRAFEUSE

Compresseur d'air: Le compresseur d'air doit être capable de maintenir un minimum de 70PSI lorsque la cloueuse est en train d'utiliser. Une fourniture d'air inadéquate peut causer une perte d'alimentation et de conduite inconsistante.

Régulateur de pression: Un régulateur de pression est exigé pour contrôler la pression d'opération de cloueuse entre 70PSI et 110PSI.

Tuyau de fourniture d'air: Utiliser toujours les tuyaux de fourniture d'air avec une pression nominale de travail minimal égal à ou plus grande que la pression de la source d'alimentation, ou 150PSI, n'importe lequel est plus grand. Utiliser 1/4 pouces de tuyau d'air pour faire fonctionner à 50 pieds. Utiliser 3/8 pouces de tuyau à air pour 50 pieds, faire fonctionner ou plus long.

FIG. 6

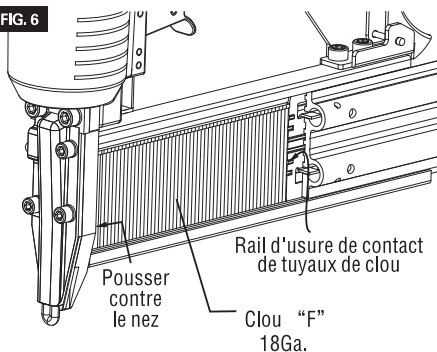

OPERATION EN CLIMAT FROID

⚠ AVERTISSEMENT

NE PAS UTILISER UN OUTIL GELE. Laisser l'outil à tirer avant l'utilisation. L'humide gelé dans l'outil pourrait empêcher les composants internes causant le disque de blessure et/ou l'endommagement d'outil.

En cas d'utiliser l'outil dans les conditions froides l'outil va cycler plus bas que normal en cas de déclencher les premiers clous. Le taux de cycle va augmenter lorsque l'outil se chauffe. Garder l'outil chaud pour éviter le taux de cyclage réduit.

REGLAGE D'EMBOUT

La direction de ventilation d'embout peut être changée en tournant la couverture en haut (FIG7).

FIG. 7

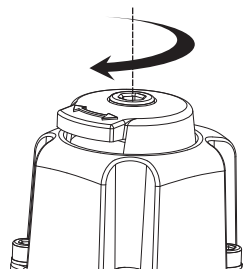

INDICATEUR DE CLOU

Les barres d'indicateur rouge sont utilisés pour montrer quand l'outil a besoin d'être rechargé (FIG11). Lorsque l'outil est chargé avec une piste de clou, les barres d'indicateur rouge ne seront pas visibles dans la fenêtre d'indicateur. Et puis les pistes de clous est consommés, les barres d'indicateur rouge vont commencer à devenir visibles. L'outil doit être recharge lorsque la barre d'indicateur rouge est moitièrement exposée dans la fenêtre d'indicateur.

FIG. 8

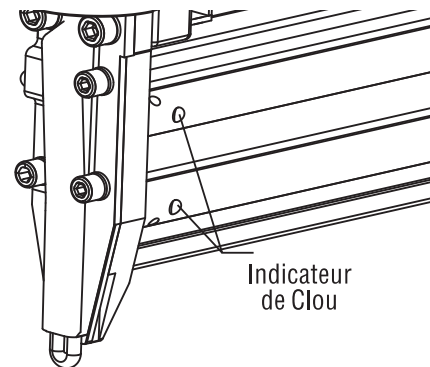

⚠ AVERTISSEMENT

GARDER L'OUTIL POINTE LOIN DE VOUS ET LES AUTRES EN CAS DE CHARGER LES PIECES DE FIXATION. ECHOUER A FAIRE CECI POURRAIT CAUSER LE BLESSURE PERSONNELLE GRAVE

JAMAIS CHARGER LES PIECES DE FIXATION AVEC LA PIECE DE CONTACT OU LE DECLENCHEUR ACTIVE. SINON CECI VA CAUSER LA BLESSURE PERSONNELLE GRAVE.

ENLEVEMENT DES CLOUS:

1. Déconnecter la fourniture d'air.
2. Pousser le verrou de magazine et pousser le magasin pour ouvrir la position (FIG5).
3. Maîtriser le tuyau de clou et enlever de magasin.

METHODES D'OPERATION

Cet outil est équipé de sécurité et n'opère pas sauf la sécurité est dépressée. Les méthodes d'opération pour engendrer les clous avec cet outil est un mécanisme d'actuation single.

- 1). Positionner la sortie de clou sur la pièce avec le doigt hors déclencheur.
- 2). Dépresser fermement la sécurité jusqu'à ce qu'il soit complètement dépressé.
- 3). Tirer le déclencheur pour engender un clou.
- 4). Enlever le doigt de déclencheur. Pour continuer le clouage sur un endroit séparé, déplacer l'outil avec le bois, répéter les étapes (2-5) comme exigé.

NOTE:

- Traiter toujours les clous et l' emballage avec soin. Si les clous tombent, la bonde de collatement pourraient être cassées, qui va causer la mal alimentation et le bourrage.
- Après le clouage:
 - 1). Déconnecter le tuyau d'air d'outil
 - 2). Remove all nails from the tool.
 - 3). Fournir 5-10gouttes de lubrifiant d'outil pneumatique dans la prise d'air sur l'outil.
 - 4). Ouvrir le robinet de petit diamètre sur la citerne de compresseur d'air pour drainer toute humidité.

Fr6

DESCRIPTION FONCTIONNELLE ET SPECIFICATIONS

⚠ AVERTISSEMENT

Déconnecter l'outil de la source d'air avant de faire tout réglage, changer les accessoires ou stocker l'outil. Telles mesures de sécurité précautionnaire réduisent le risque ou l'opération d'outil non intentionnée.

FIG. 1

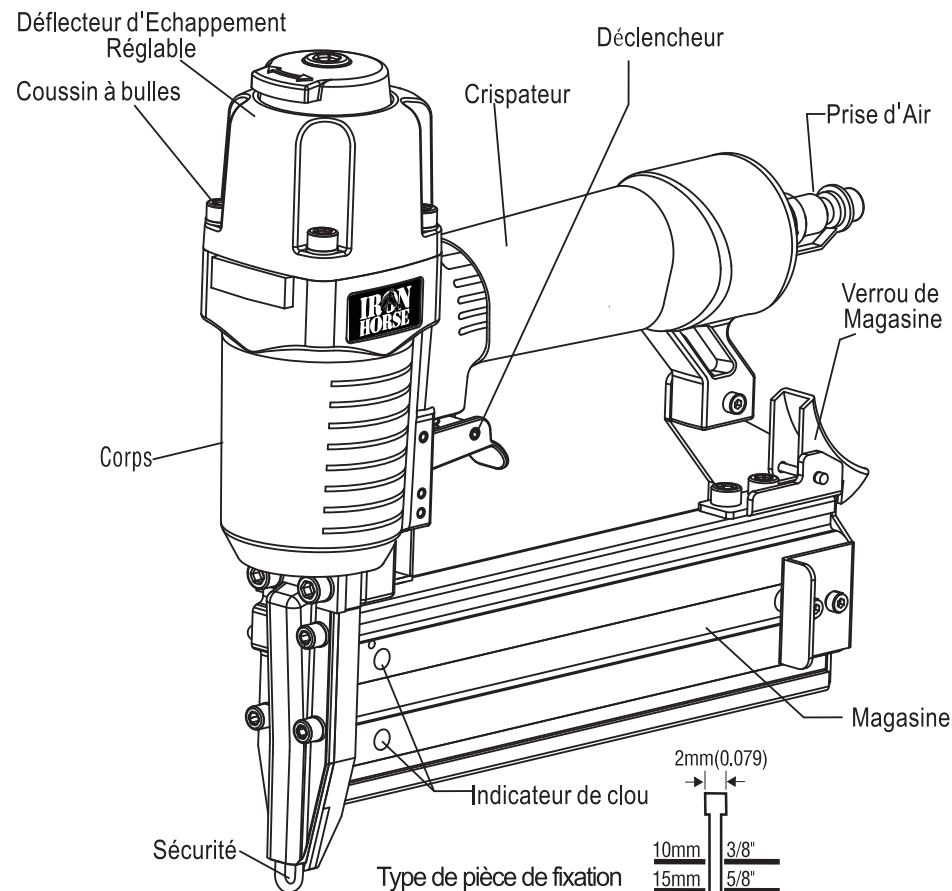

SPECIFICATIONS

Taille du produit:
 Longueur : 10.04"(255mm)
 Hauteur : 9.23"(235mm)
 Largeur : 2.17"(55mm)
 Poids : 3.02lbs(1.37kg)
 Pression d'Opération Normale : 70-110PSI(4.8-7.5Bar)
 Capacité de Magasin : 100Clous
 Mode Raffiné : Feu Séquentiel
 Portée de Taille de Pièce de Fixation :
 18 Typomètres de clou de finition: 3/8" - 2"(10-50mm)

10mm	3/8"
15mm	5/8"
20mm	3/4"
25mm	1"
30mm	1-3/16"
32mm	1-1/4"
35mm	1-3/8"
38mm	1-1/2"
40mm	1-5/8"
45mm	1-3/4"
50mm	2"
1.26 x 1.05 mm (0.050)(0.041") 18Ga.	

Fr3

CARACTERISTIQUES

- ◆ **360° embout réglable**
Permettre à l'utilisateur de vider l'air des débris.
- ◆ **Poignée de prise confort.**
Pour le confort et le contrôle augmenté.
- ◆ **Corps d'ingénierie ergonomiquement.**
Accidenté et confortable venant d'un outil de poids léger pour l'utilisation étendue.

MONTAGE/INSTALLATION

Suivre les instructions ci-dessous pour préparer votre outil pour l'opération.

1. Tous les opérateurs d'outil et leurs superviseurs immédiats doivent devenir familiers avec les instructions de sécurité d'opérateur avant d'opérer l'outil.
2. Compris avec chaque outil est une copie de ces Instructions d'Opération/Sécurité. Gardez cette publication pour la référence ultérieure.
3. Installer un filtre, un régulateur, un lubrificateur et le purgeur de condensate sur votre système de livraison d'air selon les instructions du fabricant pour ces appareils. De plus, installez un manomètre de près pratique à l'outil, préférablement dans 10 pieds.
4. Sélectionner les tuyaux avec un diamètre interne minimum de 1/4 pouces et une longueur maximale de 100 pieds.

⚠ AVERTISSEMENT

Pour réduire le risque de blessure d'un tuyau explosé, sélectionner les tuyaux qui sont nommées au moins 200PSI.

5. Sélectionner les installations qui sont approximativement taillées pour les tuyaux sélectionnés. L'outil et le tuyau à air doivent avoir un tuyau couple pour que toutes les pressions soient enlevées de l'outil lorsque le joint de couplage est déconnecté.

⚠ AVERTISSEMENT

Jamais utilisez les coupleurs non soulagés et/ou les coupleurs de déconnexion rapide féminins sur l'outil. Les coupleurs non soulagés et les coupleurs féminins vont piéger haute pression d'air dans l'outil lorsque la ligne d'air est déconnectée. Ceci va laisser l'outil chargé avec suffisamment d'air après qu'il ait été déconnecté à engendrer un clou. Seulement les connecteurs d'air du type pneumatique MALE doivent être installés dans l'outil, ainsi la pression haute d'air dans l'outil est ventilée à l'atmosphère tandis que la ligne d'air est déconnectée.

6. Régler le régulateur au système de livraison d'air à un PSI qui tombe dans la portée d'opération d'outil de 70-110PSI. La pression correcte est celle la plus basse qui va faire ce travail.

OPERATION

LUBRICATION

⚠ AVERTISSEMENT

UTILISEZ SEULEMENT LES LUBRIFIANTS D'OUTIL D'AIR FOURNI AVEC L'OUTIL. Ne pas utiliser les autres lubrifiants comme ils pourraient endommager l'outil.

Si l'outil n'est pas utilisé avec un système de lubrification en-ligne sur la fourniture d'air il est nécessaire de lubrifier périodiquement l'outil avec la lubrification d'outil d'air.

Sous l'utilisation basse, lubrifier une fois par jour, Pour l'utilisation lourde, lubrifier deux fois par jour, Pour lubrifier, insérer 2-3 gouttes de lubrifiant dans l'installation de fourniture d'air dans la poignée d'outil (FIG2). L'utilisation beaucoup d'huile va causer à collectionner dans l'outil et remarquable dans l'échappement.

FIG. 2

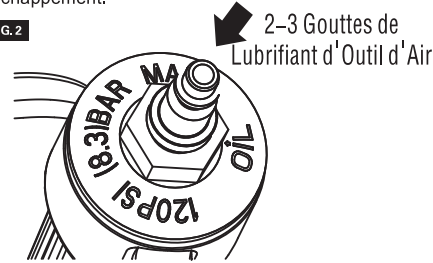

Ne pas utiliser l'huile détergente, WD-40, le liquide de transmission, l'huile de moteur, ou autres lubrifiants non spécifiquement conçu comme les lubrifiants d'outil d'air. Ces lubrifiants vont causer l'usure accélérée aux sellements, o-anneaux, et pompes dans l'outil, causant la mauvaise performance d'outil et la maintenance fréquente.

REGLAGE PRESSION D'AIR

Régler la pression d'air à la pression d'opération recommandée 70-110PSI selon la longueur de clous et la dureté de la pièce.

La pression d'air correcte est la pression la plus basse qui va faire le travail. L'utilisation de l'outil à une pression plus haute qu'exigée non nécessairement sur stresse l'outil. Ne pas dépasser 110PSI.

FIG. 3

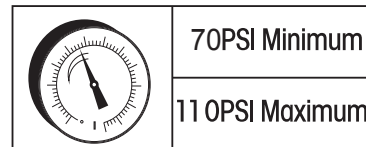

CONNEXION DE FOURNITURE D'AIR

⚠ AVERTISSEMENT

Jamais utiliser l'oxygène ou autre gaz embouteillé comme une source d'alimentation. L'exposition pourrait avoir lieu. Le gaz combustible et l'autre gaz embouteillé est dangereux et pourrait causer l'outil à exploser.

⚠ AVERTISSEMENT

Jamais connecter l'outil à une source d'air qui est capable de produire la pression d'air dépassant 200PSI. La pression excessive peut causer l'opération anormale ou causer l'outil à exploser, causant la blessure personnelle.

⚠ AVERTISSEMENT

Ne pas dépasser la pression d'air maximale marquée sur l'outil. Vérifier avant d'utiliser l'outil que la source d'air a été réglée dans la portée de pression d'air nominée. S'assurer que le clapet de pression d'air opera correctement et vérifier-le au moins deux fois par jour. Les outils opérés en excès de leur pression nominale maximale pourrait opérer anormalement ou exploser causant la blessure personnelle.

Pour connecter l'outil au compresseur utilisez seulement les tuyaux à air pneumatiques qui satisfont le critère suivant:

1. Pression nominale de nez minimum, 200PSI.
2. Diamètre interne de tuyau minimum, 1/4 pouces.
3. Longueur de tuyau maximum, 100ft.

FIG. 4

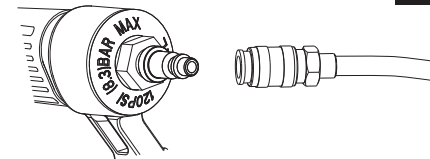

Connecter la fourniture d'air

- Craquer le tuyau à air sur le connecteur rapide.
- Vérifier pour la fuite d'air. Si la fuite est remarquée, cesser d'utiliser l'outil immédiatement fait par le personnel de réparation qualifié.
- S'assurer que le calibre de pression d'air opère correctement et vérifier au moins deux fois par jour.

TEST D'OUTIL

⚠ DANGER

LES OPERATEURS ET LES AUTRES DANS LA ZONE DE TRAVAIL DOIVENT PORTER LES LUNETTES DE SECURITE AVEC LES ECRANS LATERAUX QUI SONT CONFORMES AUX SPECIFICATIONS ANSI Z87.1.

⚠ AVERTISSEMENT

JAMAIS UTILISEZ L'OUTIL SAUF LA SECURITE OPERE CORRECTEMENT.

Avant de commencer actuellement le travail de clouage, tester l'outil en utilisant la liste de vérification ci-dessous, Faire le test dans l'ordre suivant.

Si l'opération anormale a lieu, arrêter d'utiliser l'outil et faire faire immédiatement par le personnel de réparation qualifié.

1. Déconnecter le tuyau à air d'outil. Enlever tous les clous d'outil
 - TOUTES LES VIS DOIVENT ETRE SERREES. Si toutes les vis sont déserrées, serrer-les.
 - LE SECURITE ET LE DECLENCHEUR DOIVENT DPLACER GLISSEMENT.
2. Régler la pression d'air à 70PSI, connecter le tuyau à air. Ne pas charger tous les clous dans l'outil.
 - L'OUTIL NE DOIT PAS FUIRE L'AIR.
3. Enlever le doigt de déclencheur et appuyer sur la

sécurité contre le bois.

- L'OUTIL NE DOIT PAS OPERER.

4. Séparer la sécurité du bois. Ensuite, pointer l'outil vers le bas, tirer le déclencheur et puis attendre dans la position pour 5 secondes ou plus long.

- L'OUTIL NE DOIT PAS OPERER.

5. 1). Sans toucher le déclencheur, dépresser la sécurité contre la pièce. Tirer le déclencheur.

- L'OUTIL DOIT OPERER.

- 2). Maintenir le déclencheur en cas de séparer la sécurité du bois.

L'outil va rseter en état opéré (la lame de moteur va rester en bas).

- 3). Enlever le doigt de déclencheur.

L'opération d'outil va terminer (la lame de moteur va retourner en haut.)

6. Si aucune opération anormale est observée, vous pourriez charger les clous dans l'outil. Engendrer les clous dans la pièce qui est le même type à utiliser dans l'application actuelle.

- L'OUTIL DOIT OPERER CORRECTEMENT.

CHARGEMENT DE CLOU

⚠ AVERTISSEMENT

Charger toujours les clous dans le magasin d'outil avant que la fourniture d'air soit connectée.

Connexion de fourniture d'air après le chargement de clous réduit le risque de déclenchement non intentionné un clou et blessure à vous-même ou à quelqu'un d'autre.

⚠ AVERTISSEMENT

En cas de charger le magasin des outils, vérifier que les tuyaux de clou contactent le rail d'usure et glisser contre la surface de magasin. Si les clous ne sont pas chargés correctement, l'outil va rater et les clous ne peuvent être défectés, en causant l'outil à réagir dans une manière inattendue, et endommager l'outil.

1. Déconnecter la fourniture d'air.
2. Pous ser le verrou de magasin et tirer le magasin à ouvrir la position (FIG5).
3. Voir les spécifications d'outil pour déterminer les tailles de clou. Insérer les tuyaux de clou correctement, avec les tuyaux de clou contactant le clou d'usure (FIG 6).
4. Pousser le tuyau de clou contre le nez.
5. Pousser complètement le magasin fermé. Le verrou de magasin va maintenir la position fermée complètement.

FIG. 5

