



## Keyed Patio Door Lock

### INSTRUCTIONS

**CAUTION:** Before Installation, check with patio door manufacturer for door specifications. Failure to do so may result in glass breakage!

1. Close sliding door completely.
2. With bolt retracted, place lock in desired position at top or bottom of leading edge of sliding door, leaving enough room to clear track so door slides smoothly.
3. Tap back of lock lightly with hammer to mark bolt hole position; remove lock. Make sure drill will clear glass. Drill 1-1/32" diameter hole for locking bolt.
4. With bolt extended, position lock and slide bolt into hole. Mark screw holes, remove lock and drill 1/8" diameter holes.
5. Replace lock; install with standard screws and tighten. Or, to make door tamper-proof, remove standard screws and replace with non-removable screws.

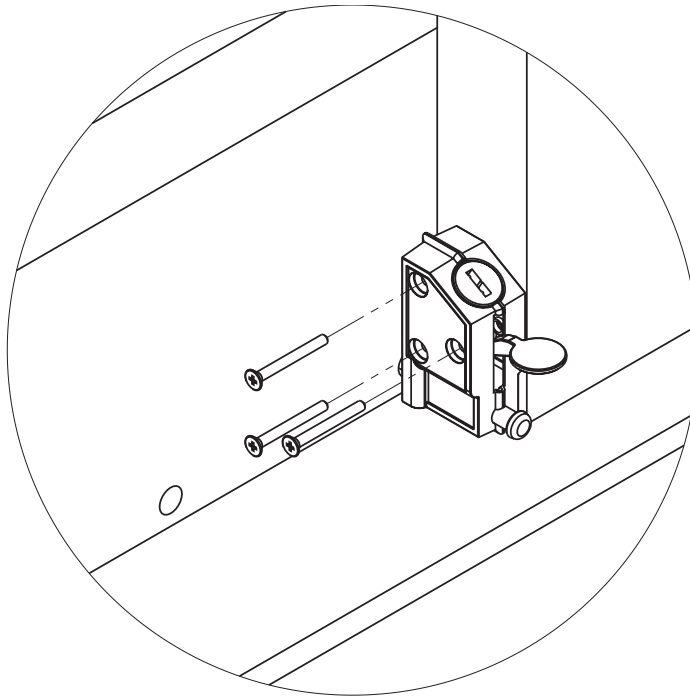

1253

### SATISFACTION GUARANTEED

(See website for details <http://www.hickoryhardware.com/warranty>)

©HICKORY HARDWARE, INC.  
3438 Briley Park Blvd • Nashville, TN 37269  
Made to Hickory Hardware's specifications in China

## INSTRUCTIONS

**ATTENTION :** Avant l'installation, vérifiez avec le fabricant des portes patio afin d'obtenir les spécifications de la porte. Sans vérifier, vous pourriez casser les parties en verre!

1. Fermez la porte coulissante complètement.
2. Avec le pêne retiré, placez la serrure dans la position désirée au dessus ou au dessous de l'arête avant de la porte coulissante. Laissez assez d'espace afin de dégager le chemin et ainsi laisser glisser la porte facilement.
3. Tapotez doucement l'arrière de la serrure avec un marteau afin de marquer le trou du pêne. Enlevez la serrure. Assurez-vous que la perceuse évitera la vitre. Percez un trou de 2,6 cm de diamètre pour le pêne enclenchant.
4. Avec le pêne allongé, placez la serrure et le pêne dans le trou. Marquez les trous de vis, enlevez la serrure et percez des trous de 3,2 mm de diamètre.
5. Remplacez la serrure. Installez-la avec des vis standards et serrez-les. Ou, pour rendre la porte à l'épreuve de changements, enlevez les vis standards et remplacez-les avec des vis permanentes.

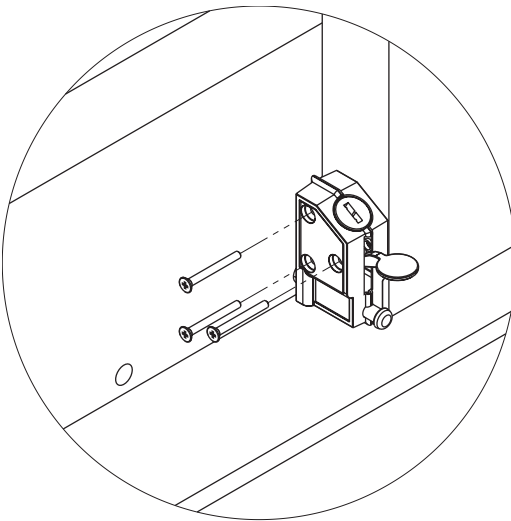

1253

### SATISFACTION GARANTIE

(Veuillez consulter le site web pour obtenir les détails  
<http://www.hickoryhardware.com/warranty>).

©HICKORY HARDWARE, INC.  
 3438 Briley Park Blvd • Nashville, TN 37269  
 Fabriqué en Chine aux spécifications de Hickory Hardware

## INSTRUCCIONES

**PRECAUCIÓN:** Antes de realizar la instalación, consulte con un fabricante de puertas para patios para obtener las especificaciones de éstas. ¡Si no lo hace, se pueden romper los vidrios!

1. Cierre completamente la puerta corrediza.
2. Con la cerradura hacia atrás, colóquela en la ubicación deseada en la parte superior o inferior del borde la puerta corrediza, deje suficiente espacio para que deslice con suavidad.
3. Marque la ubicación del agujero para el perno golpeando suavemente la parte trasera de la cerradura con un martillo. Asegúrese de no perforar el vidrio. Realice un agujero de 2,6 cm de diámetro para el cerrojo.
4. Con el cerrojo extendido, coloque la cerradura y deslice el cerrojo en el agujero. Marque las ubicaciones de los agujeros para los tornillos, extraiga la cerradura y realice agujeros de 3,2 mm de diámetro.
5. Vuelva a colocar la cerradura. Instálela con tornillos estándar y ajústela. O, para hacer que la puerta sea a prueba de falsificaciones, extraiga los tornillos estándar y reemplácelos con tornillos fijos.

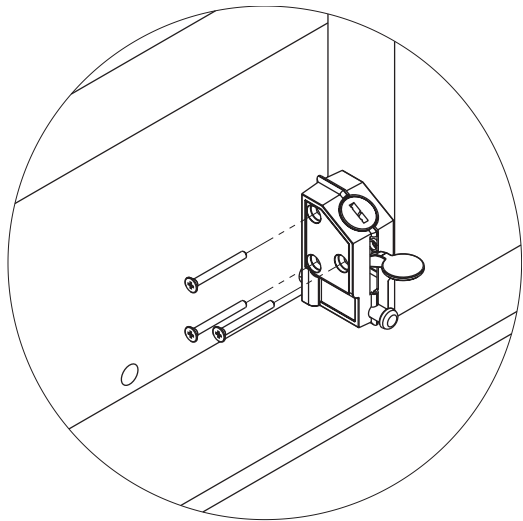

1253

### SATISFACCIÓN GARANTIZADA

(Visite el sitio web para obtener más información  
<http://www.hickoryhardware.com/warranty>).

©HICKORY HARDWARE, INC.  
 3438 Briley Park Blvd • Nashville, TN 37269  
 Fabricado según las especificaciones de los herrajes Hickory en China