

Installation Guide

Two-Port Thermostatic Valve

K-528

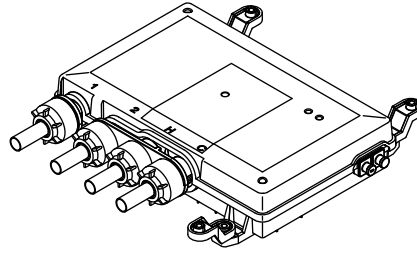

M product numbers are for Mexico (i.e. K-12345**M**)
Los números de productos seguidos de **M** corresponden a México
(Ej. K-12345**M**)
Français, page "Français-1"
Español, página "Español-1"

THE BOLD LOOK
OF **KOHLER**®

IMPORTANT INSTRUCTIONS



WARNING: When using electrical products, basic precautions should always be followed, including the following:



WARNING: Risk of electric shock. Connect only to a circuit protected by a Ground-Fault Circuit-Interrupter (GFCI)*. **Grounding is required.** The unit should be installed and grounded by a qualified service representative.



WARNING: Risk of electric shock. A qualified electrician should route all electrical wiring.



WARNING: Risk of electric shock. Disconnect power before servicing.



WARNING: Unauthorized modification may cause poor performance of the valve. Do not make modifications to the valve as this could adversely affect the performance of the valve and void the warranty. Kohler Co. shall not be liable under its warranty or otherwise for personal injury or damage caused by any such unauthorized modification.



WARNING: Risk of injury or property damage. Please read all instructions thoroughly before beginning installation.

NOTICE: Follow all plumbing, electrical, and building codes.

NOTICE: Provide generous, unrestricted service access to the valve. Provide access for servicing the valve and interface. This access must be located immediately next to the valve. Refer to the roughing-in information.

*Outside North America, this device may be known as a Residual Current Device (RCD).

Specifications

Pressures

Maximum Static Pressure	125 psi, 862 kPa, 8.6 bar
Supply Pressure Differential*	Max 5 psi, 34.5 kPa, 0.34 bar (Equal pressures recommended.)
Minimum Flow Rate	1.6 gal/min (Less than 72 psi dynamic pressure.)
	6 l/min (Less than 500 kPa maintaining pressure.)
	2.1 gal/min (Greater than 72 psi dynamic pressure.) 8 l/min (Greater than 500 kPa maintaining pressure.)

Temperatures

Programmable Temperature	Max 120°F (49°C) Min 86°F (30°C) <i>Full cold may also be selected.</i>
Default Temperature at Start-up	100°F (38°C)
Minimum Mixed Temperature Differential from Hot Supply	3.6°F (2°C)
Temperature Stability at Recommended Supply Conditions	+/- 1.6°F (1°C)
Ambient Temperature	Greater than 34°F (1°C), Max 104°F (40°C)
Maximum Relative Humidity	95% non-condensing

Electrical

Electrical Service	120 V, 15 A, 60 Hz
User Interface Cable Length (supplied)	20 ft (6.1 m)

*In commercial applications where there is a large difference in hot and cold supply pressures or frequent fluctuation in either supply line is anticipated, it is strongly recommended that pressure regulators be installed.

Tools and Materials

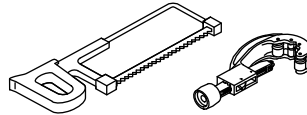
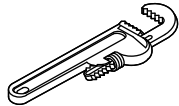
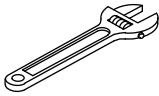
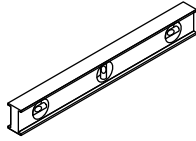
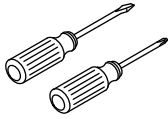
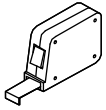
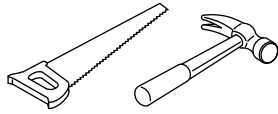
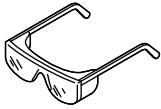

Hacksaw or Tube Cutter



Sealant
Tape



Solder

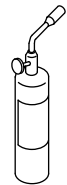

Propane
Torch

Plus:

- (2) 1/2" Union Connectors
- Wood and Framing Materials
- PEX Tubing, Copper Tubing, or PVC
- (2) Water Hammer Arrestors (Recommended)
- (2) Supply Shut-Off Valves

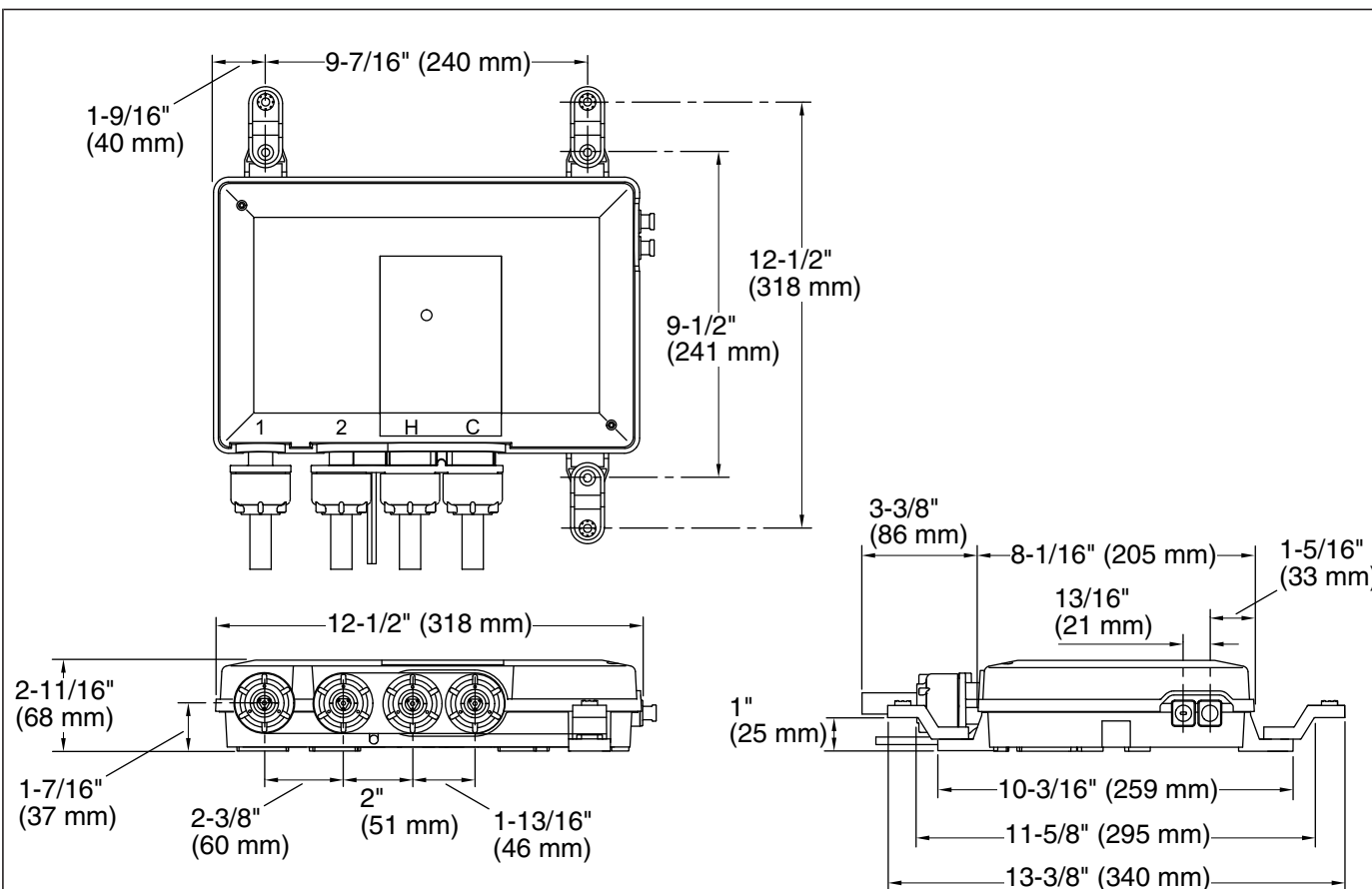

Roughing-In

Before You Begin

NOTICE: Do not install the valve under a whirlpool surround or any location where the temperature may exceed 104°F (40°C). The valve and its integrated power supply is rated to operate in temperatures up to 104°F (40°C).

NOTICE: Do not apply excessive heat near the valve or apply flux or acids directly onto the valve. This valve contains plastic and rubber components which will melt if heat is directly applied.

NOTICE: Do not apply petroleum-based lubricants to the valve components. Doing so will damage the valve components.

NOTICE: Do not use oil-based, non-setting compounds, such as plumbers putty, on the threaded connections.

NOTICE: If the digital valve will be used for a bath/shower application, the bath fill supply line must be routed from the #1 outlet port.

- Read these instructions and determine the locations of all required components before beginning installation.
- For optimum performance, 1/2" dedicated water supply lines are recommended.
- When possible, install the valve prior to installing the interface(s).
- If possible, flush all piping thoroughly before installing the valve. If the pipes are flushed after the valve is installed, clean the inlet screens before using the system.
- This valve is not intended for single-outlet use.

Before You Begin (cont.)

- A qualified electrician should install a 120 V GFCI electrical outlet, within the stud framing, in close proximity to the valve.
- If possible, install the electrical outlet prior to installing the valve.
- This valve complies with UL1951, ASME A112.18.1, ASSE 1016, CSA B125, and CSA C222 No. 218.2-93. This valve is listed with ASSE, IAPMO/cUPC, and UL.

Mounting on a Vertical Surface

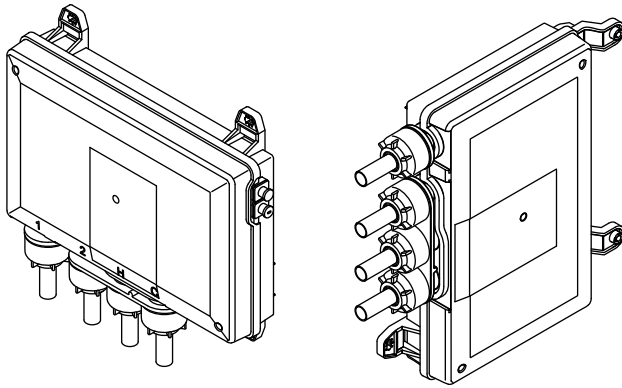

Mounting on a Horizontal Surface

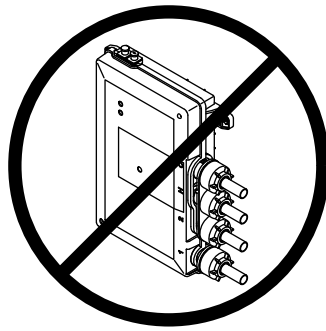
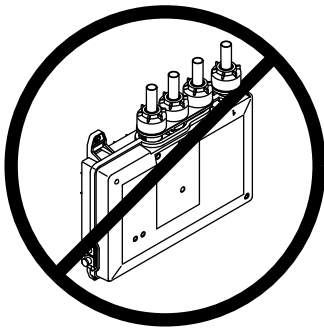
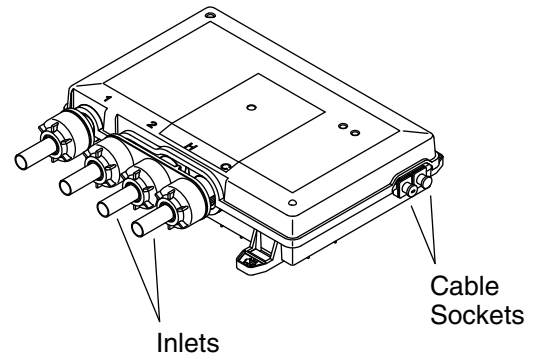

1. Mounting Configurations

NOTICE: Do not mount the valve with the inlets located at the top. Doing so will damage this product.

- Vertical and horizontal mounting options are shown above. **Do not** mount the valve with the inlets or cable sockets pointing up.

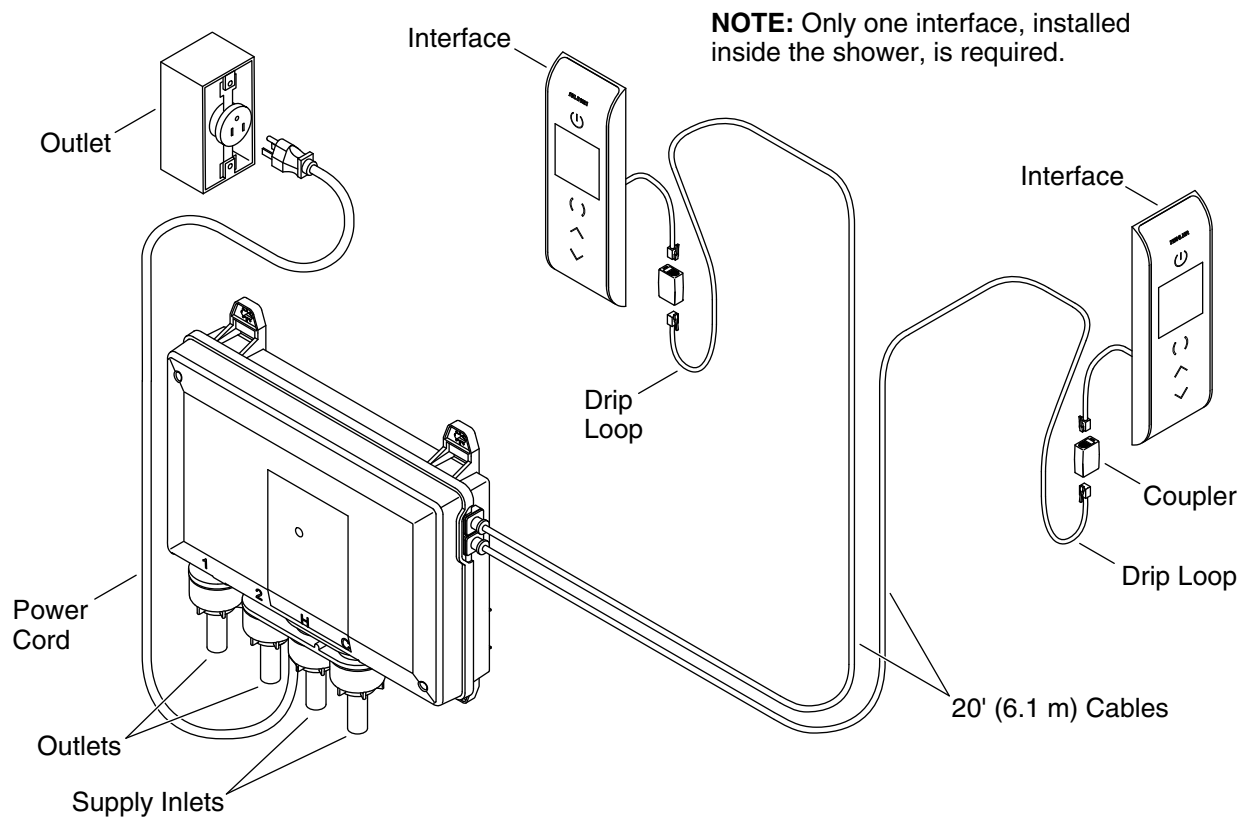

2. Plan the Component Locations

NOTICE: If the digital valve will be used for a bath/shower application, the bath fill supply line must be routed from the #1 outlet port.

NOTE: Only one interface is required, located inside the showering enclosure. A second interface can be installed outside the showering enclosure. The interfaces are identical and either can be used for the primary and secondary connection.

- Determine the locations of all required components before beginning installation.
- When routing piping, the numbers marked at each valve outlet must correspond to the appropriate showering component for pre-programmed or custom showering experiences to function properly.

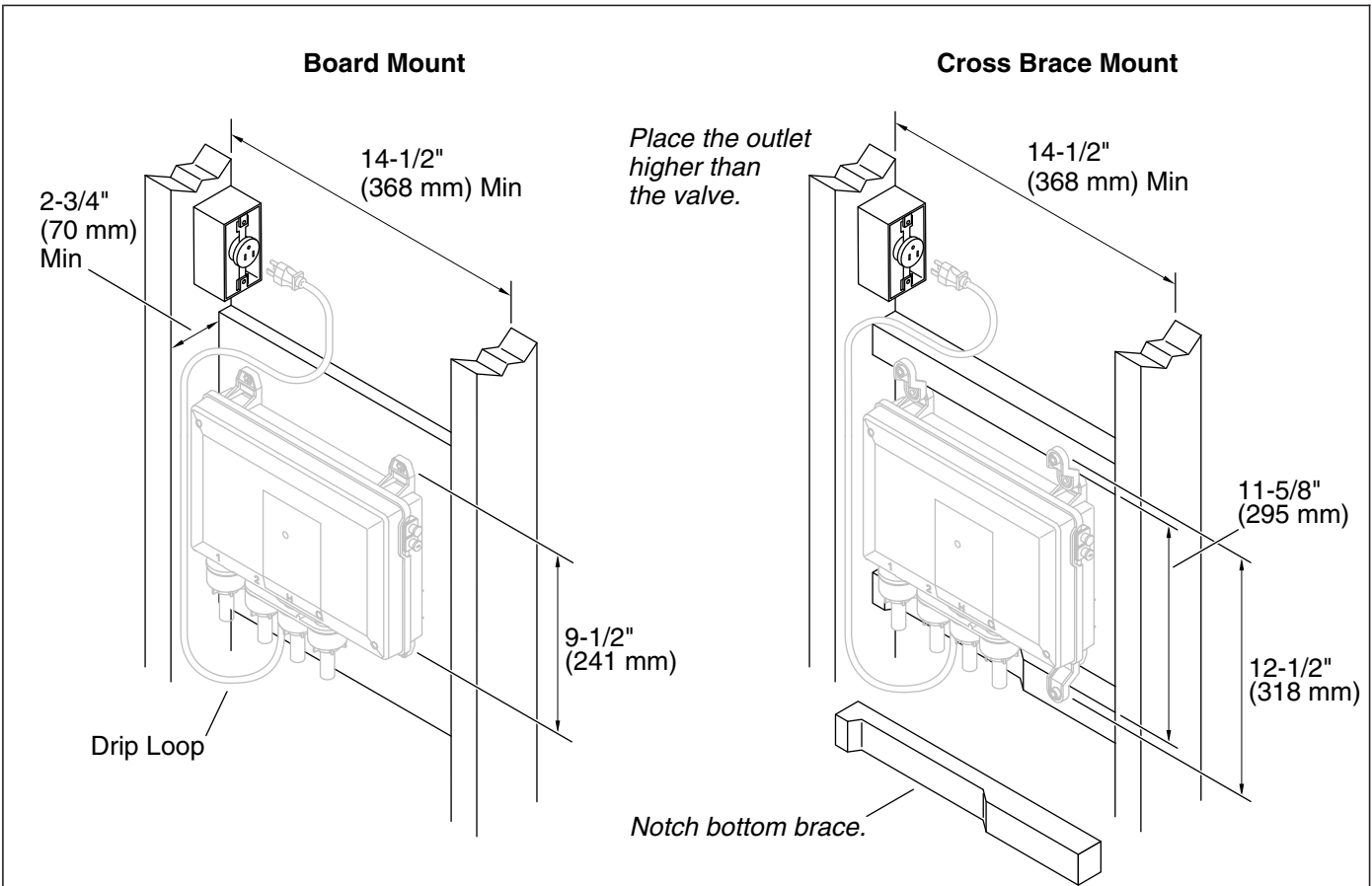

3. Prepare the Site

NOTE: Horizontal wall installation is shown. The valve can also be wall-mounted vertically or mounted to a horizontal surface. Refer to the "Mounting Configurations" section.

- This product is designed to fit within a minimum 14-1/2" (368 mm) 2x4 stud cavity.
- Install adequate bracing for mounting the valve. Notch the bracing as needed to accommodate the inlets and outlets.

4. Install the Electrical Outlet

NOTICE: Do not install the valve under a whirlpool surround or any location where the temperature may exceed 104°F (40°C). The valve and its integrated power supply is rated to operate in temperatures up to 104°F (40°C).

- Install a 120 V GFCI electrical outlet within the stud framing, in close proximity to the valve. Locate the outlet above the valve.

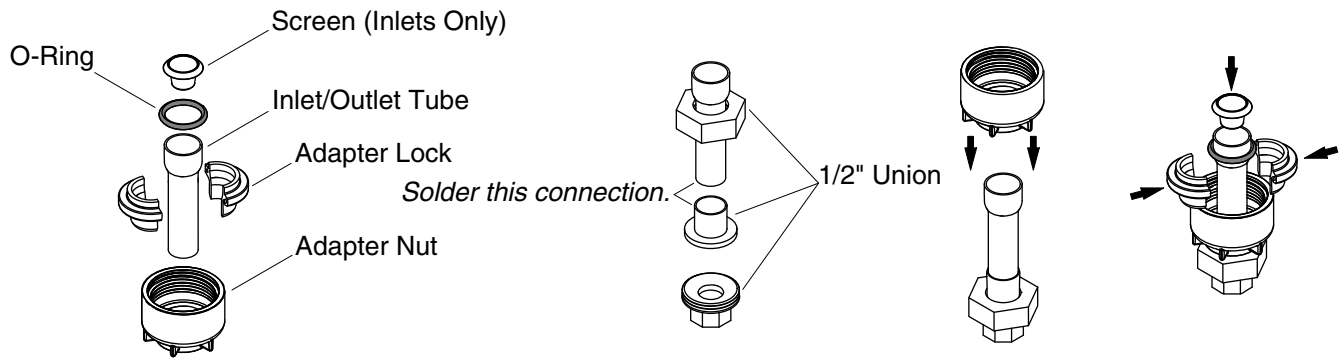

5. Assemble the Adapters and Unions

NOTICE: Do not apply excessive heat near the valve or apply flux or acids directly onto the valve. This valve contains plastic and rubber components which will melt if heat is directly applied.

- Disassemble the adapter. Ensure all rubber and plastic components are removed.
- Slide the union nut onto the inlet/outlet tube.
- Solder the inlet/outlet tube to the union. Allow to cool completely.
- Assemble the union.
- Slide the adapter nut onto the inlet/outlet tube.
- Assemble the adapter lock onto the inlet/outlet tube and slide the assembly into the adapter nut.
- Slide the O-ring onto the inlet/outlet tube.
- **For inlet tubes only:** Insert the screen into the end of the inlet tube.
- Reinstall the adapter assembly to the valve.
- Repeat for all inlet/outlet tubes as required.

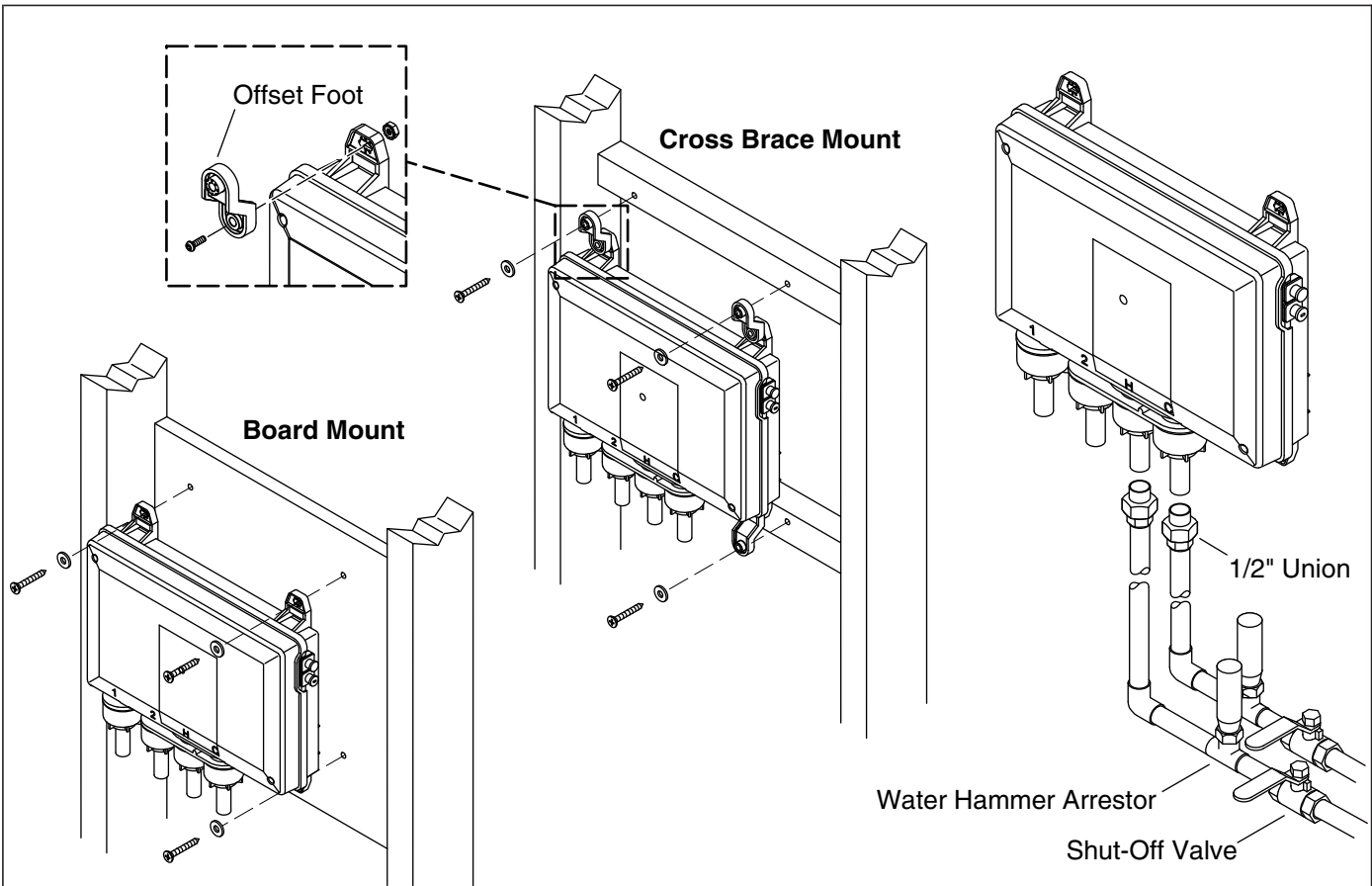

6. Install the Valve

NOTICE: Do not apply excessive heat near the valve or apply flux or acids directly onto the valve. This valve contains plastic and rubber components which will melt if heat is directly applied.

IMPORTANT! If your water supply has high amounts of particulates, install wye strainers in the supply lines.

- Route 1/2" dedicated water supply lines. Use unions to install removable pipe segments to the valve inlets to allow access for periodic cleaning of the inlet screens.
- Install shut-off valves and water hammer arrestors in the supply lines prior to the valve.
- Hold the valve up to the installation location. Verify fit and mark the hole locations.
- Pre-drill the holes.
- Secure the valve with the washers and screws. Do not overtighten.

IMPORTANT! Make sure the shower components are connected to the corresponding numbered outlet(s) on the valve.

- Route the piping from the valve outlets to the appropriate shower components.
- Connect the hot and cold supply lines to the appropriate valve inlets. Hot is red and marked with an "H," cold is blue and marked with a "C."
- Secure all piping to the framing.

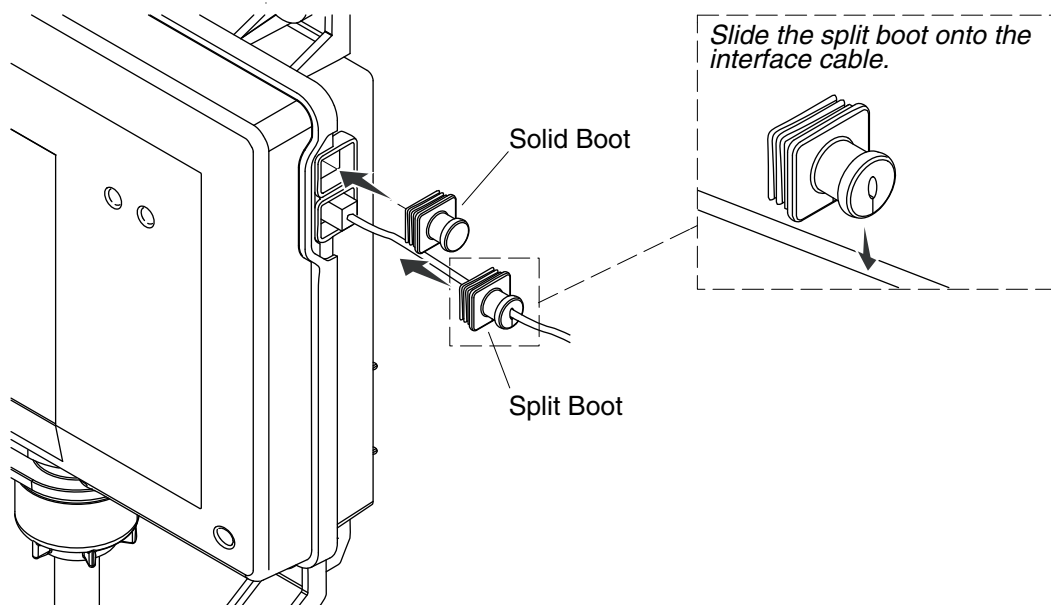

7. Complete the Installation

If an interface is not available, proceed to the "Installation Checkout" section, and "Test for Leaks without an Interface."

NOTICE: Do not plug in the power cord until all interface cables are connected.

NOTE: Make drip loops in all cables and cords.

- Route the interface cable(s) in the wall from the valve location to the interface installation location(s).
- If not already installed, install the interface(s) according to the instructions packed with the product.
- Attach a split boot to each interface cable.
- Connect the interface cable(s) to the valve.
- Press the boot over the connection and into the valve socket. If only one interface is installed, insert a solid boot into the unused socket.
- Verify there is power to the 120 V GFCI electrical outlet.
- Plug the power cord into the outlet.

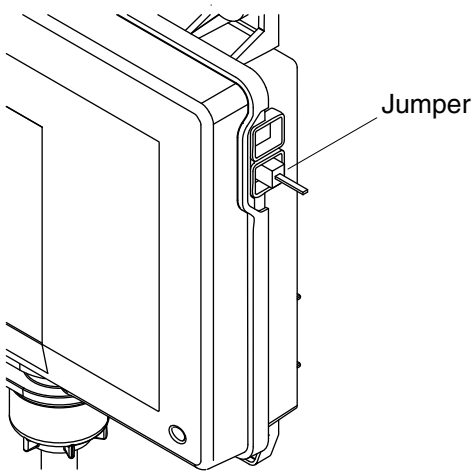

8. Installation Checkout

- Turn on the water supply to the valve.

Test for Leaks without an Interface

- Disconnect the power from the valve.
- Connect the jumper to the valve, then reconnect the power.
- Wait 10 seconds for the valve to initialize; the outlets will activate.
- Check all connections for leaks.
- Disconnect the power, then remove the jumper.
- Reconnect the power to the valve.

Test for Proper Operation (Requires an Installed Interface)

- Press the power icon on the user interface. The interface screen should be lit.
- If not already completed, refer to the "Digital Interface Homeowners Guide" to set up the interface.

NOTE: For more information about using the interface, refer to the "Digital Interface Homeowners Guide."

- Use the interface to turn on the water outlets.
- Check for leaks and make any adjustments as needed.
- Verify that the water flow is sufficient for your showering needs.

Exercise the Valve (Requires an Installed Interface)

NOTE: Valves which have been recently installed, or have not been used for some time should be exercised before running tests or setting the maximum temperature.

NOTE: The maximum water temperature to the outlets is limited to 120°F (49°C). The valve will automatically shut down if the temperature exceeds 120°F (49°C).

- Verify that the hot and cold water supply lines are connected to appropriate valve inlets.
- Using the up and down arrow icons on the user interface, adjust the temperature from cold to hot and back to cold several times, pausing for 30 seconds at each extreme.

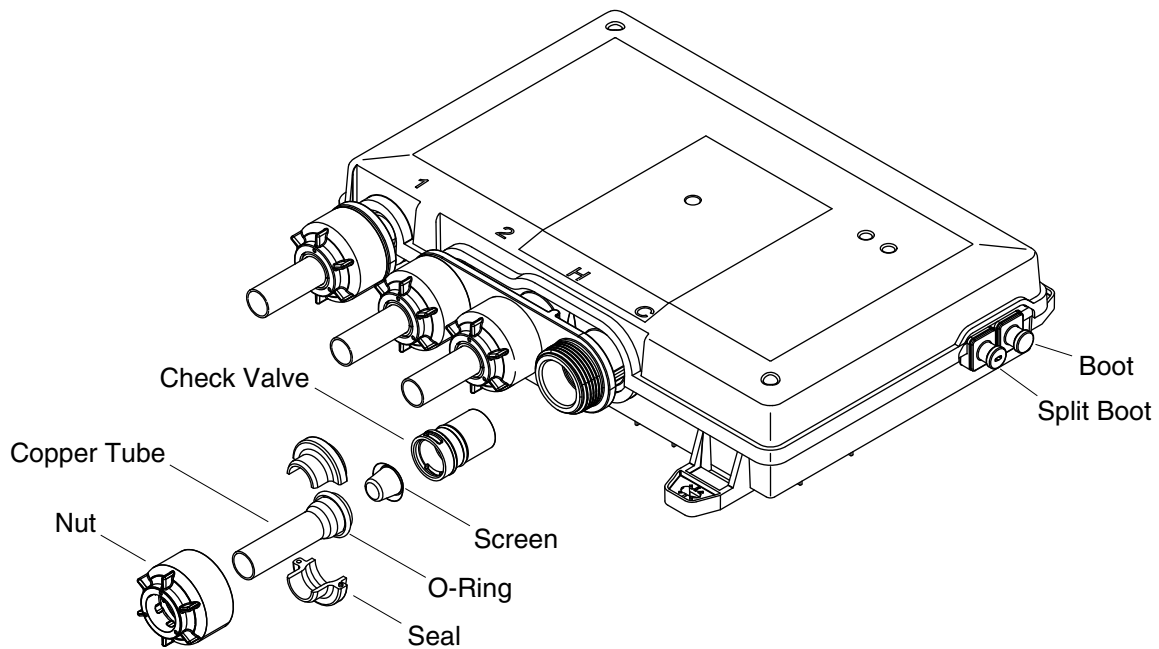

Clean the Inlet Screens

- Disconnect the power and turn off the water supply.
- Unthread the plastic nuts from the hot and cold inlets.
- Remove the copper tubes. The O-ring and screen may be attached to the end of the tube.
- If the screen remains in the check valve, use a small bladed screwdriver to gently pull the check valve from the valve inlet.
- Remove the screens from the copper tubes or check valves.
- Clean the screens to remove any dirt or debris.
- Rinse or replace the check valves and screens.
- Reassemble the inlet connections.

9. Troubleshooting



CAUTION: Risk of personal injury. The valve may contain hot water; be careful when draining any residual water.



WARNING: Risk of electric shock. Disconnect power before servicing.

NOTE: For service parts information, visit your product page at www.kohler.com.

It is recommended that any valve maintenance be performed by a KOHLER Authorized Service Representative.

This troubleshooting guide is for general aid only. For service and installation issues or concerns, call 1-800-4KOHLER.

Troubleshooting Table

Symptoms	Probable Cause	Recommended Action
1. Control panel is not lit.	A. Valve is not plugged into the outlet.	A. Plug the valve into an outlet.

Troubleshooting (cont.)

Troubleshooting Table

Symptoms	Probable Cause	Recommended Action
	<p>B. Interface cable connections may be loose or disconnected.</p> <p>C. Circuit breaker has been tripped.</p> <p>D. The valve memory may require resetting.</p> <p>E. A "straight-through" cable or coupler was used to connect the interface to the valve.</p> <p>F. If none of the recommended actions for the above issues correct the symptom, the valve or interface requires servicing.</p>	<p>B. Check all interface cable connections, connect if needed.</p> <p>C. Reset the circuit breaker.</p> <p>D. Disconnect and reconnect the valve power cord from the electrical outlet.</p> <p>E. Connect the interface to the valve using a "cross-over" cable and coupler.</p> <p>F. Contact your Kohler Co. Authorized Service Representative.</p>
2. The interface power indicator is lit, but the system will not turn on.	<p>A. Interface cable connections may be loose.</p> <p>B. If the above recommended action does not correct the symptom, the interface or valve requires servicing.</p>	<p>A. Check all interface cable connections, connect if needed.</p> <p>B. Contact your Kohler Co. Authorized Service Representative.</p>
3. The interface functions normally but no water flows from the components.	<p>A. Valve outlets may be blocked.</p> <p>B. Fittings/Spray faces may be blocked.</p> <p>C. Hot and cold water supplies are not turned on.</p> <p>D. The valve memory may require resetting.</p> <p>E. System error.</p> <p>F. If none of the recommended actions for the above issues correct the symptom, the valve requires servicing.</p>	<p>A. Check the valve outlets for blockage or debris. Clean the outlet screens. Refer to the "Clean the Outlet Screens" section.</p> <p>B. Clean the spray faces and any screens in your fittings.</p> <p>C. Turn on the water supply to the valve.</p> <p>D. Disconnect and reconnect the valve power cord from the electrical outlet.</p> <p>E. Check the user interface for an error code. Refer to the "Error Code Diagnosis" section in the Digital Interface Homeowners Guide.</p> <p>F. Contact your Kohler Co. Authorized Service Representative.</p>
4. Maximum blend temperature too hot or too cold.	<p>A. Incorrect maximum temperature setting.</p> <p>B. If the above recommended action does not correct the symptom, the interface or valve requires servicing.</p>	<p>A. Refer to the "Set the Maximum Temperature" section in the Digital Interface Homeowners Guide.</p> <p>B. Contact your Kohler Co. Authorized Service Representative.</p>
5. Continuous flow.	<p>A. System will not switch off.</p> <p>B. Flow rate exceeds 10 gpm (45.5 lpm) from one outlet.</p>	<p>A. Turn off the water and power supply and contact your Kohler Co. Authorized Service Representative.</p> <p>B. Ensure flow restrictors are installed in both outlets.</p>
6. Only cold water flows from the outlets.	<p>A. Hot water supply is either not turned on or not connected to the valve inlet.</p>	<p>A. Check if the hot water supply is turned on and connected to the valve inlet.</p>

Troubleshooting (cont.)

Troubleshooting Table

Symptoms	Probable Cause	Recommended Action
	<p>B. Hot water inlet is blocked.</p> <p>C. The hot water supply is exhausted.</p> <p>D. If none of the recommended actions for the above issues correct the symptom, the valve requires servicing.</p>	<p>B. Check the hot water inlet screen for blockage. Clean or replace the inlet screen.</p> <p>C. Allow time for the water heater to come up to temperature.</p> <p>D. Contact your Kohler Co. Authorized Service Representative.</p>
7. Fluctuating or reduced flow rate. Valve is functioning properly.	<p>A. Valve inlets may be blocked.</p> <p>B. Fittings/Spray faces may be blocked.</p> <p>C. Water outlet pressure is low.</p> <p>D. Fluctuating supply pressure.</p> <p>E. Water supply temperatures are not within the recommended range.</p>	<p>A. Check the valve inlets for blockage or debris. Clean the inlet screens. Refer to the "Clean the Inlet Screens" section.</p> <p>B. Clean the spray faces and any screens in your fittings.</p> <p>C. Check that the flow rate is at or above the minimum rate required. Refer to "Specifications" section.</p> <p>D. Verify that the dynamic inlet pressures are within specifications. Refer to "Specifications" section.</p> <p>E. Check if inlet water temperatures are within the recommended range.</p>
8. Blend temperature drift or temperature cycling.	<p>A. Fluctuating water supply temperature.</p> <p>B. Pressure difference greater than 5 psi (34.5 kPa) between the hot and cold supply lines.</p> <p>C. If none of the recommended actions for the above issues correct the symptom, the valve requires servicing.</p>	<p>A. Check the inlet temperature differentials and verify they are sufficient. Refer to "Specifications" section.</p> <p>B. Install pressure regulators to bring the supplies within 5 psi (34.5 kPa) of each other.</p> <p>C. Contact your Kohler Co. Authorized Service Representative.</p>
9. Water leaking from the valve. CAUTION: Risk of personal injury or product damage. Turn off the main power and water supply.	<p>A. Connections are not secure.</p> <p>B. Seals are worn or damaged.</p> <p>C. Internal leak.</p>	<p>A. Check all connections. Make adjustments as needed.</p> <p>B. Order a seal service pack and replace all seals.</p> <p>C. Unit requires overhaul. Contact your Kohler Co. Authorized Service Representative.</p>
10. Hot water only, the valve shuts down.	<p>A. Hot and cold lines are reversed.</p>	<p>A. Switch hot and cold water supply connections. Verify the hot water supply is connected to the inlet marked "H" and the cold water supply is connected to the inlet marked "C."</p>

Guide d'installation

Vanne thermostatique à deux orifices

INSTRUCTIONS IMPORTANTES



AVERTISSEMENT: Lors de l'utilisation de produits électriques, toujours observer les précautions de base, notamment:



AVERTISSEMENT: Risque de choc électrique. Raccorder uniquement à un circuit protégé par un disjoncteur de fuite de terre (GFCI)*. **Une mise à la terre est requise.** L'appareil doit être installé et mis à la terre par un représentant technique qualifié.



AVERTISSEMENT: Risque de choc électrique. Tout le câblage électrique doit être réalisé par un électricien qualifié.



AVERTISSEMENT: Risque de choc électrique. Déconnecter l'alimentation électrique avant d'effectuer un entretien.



AVERTISSEMENT: Des modifications non approuvées pourraient provoquer une mauvaise performance de la vanne. N'effectuer aucune modification sur la vanne, car ceci pourrait avoir un effet indésirable sur la performance de celle-ci et annuler la garantie. Kohler Co. décline toute responsabilité sous sa garantie et pour toutes blessures ou tous dommages causés par de telles modifications non autorisées.



AVERTISSEMENT: Risque de blessures ou d'endommagement du matériel. Lire toutes les instructions avec attention avant de commencer l'installation.

AVIS: Respecter tous les codes de plomberie, d'électricité et de construction.

AVIS: Fournir un large espace non restreint pour pouvoir accéder à la vanne. Fournir un espace pour pouvoir accéder à la vanne et à l'interface. Cet accès doit être situé juste à côté de la vanne. Se référer à l'information de raccordement.

*Hors de l'Amérique du Nord, ce dispositif peut être connu sous le nom de dispositif à courant résiduel (RCD).

Spécifications

Pressions

Pression statique maximale	125 psi, 862 kPa, 8,6 bars
Différentiel de pression d'alimentation*	Max 5 psi, 34,5 kPa, 0,34 bar (pressions égales recommandées.)
Débit minimum	1,6 gal/min (moins de 72 psi de pression dynamique.)
	6 l/min (moins de 500 kPa de pression de maintien.)
	2,1 gal/min (plus de 72 psi de pression dynamique.)
	8 l/min (plus de 500 kPa de pression de maintien.)

Températures

Température programmable	Max 120°F (49°C) Min 86°F (30°C) <i>L'option entièrement froid peut également être sélectionnée.</i>
Température par défaut au démarrage	100°F (38°C)
Différentiel de température mélangée minimum en provenance de l'alimentation en eau chaude	3,6°F (2°C)
Stabilité de température aux conditions d'alimentation recommandées	+/- 1,6°F (1°C)
Température ambiante	Plus de 34°F (1°C), Max 104°F (40°C)

Spécifications (cont.)

Pressions

Humidité relative maximale 95% sans condensation

Système électrique

Service électrique 120 V, 15 A, 60 Hz

Longueur de câble de l'interface utilisateur (fourni) 20 pi (6,1 m)

* Dans les applications commerciales où il y a une grande différence en pressions d'alimentation en eau chaude et en eau froide ou si l'on prévoit une fluctuation fréquente dans l'une des conduites d'alimentation, il est vivement recommandé d'installer des régulateurs de pression.

Outils et matériaux

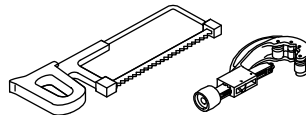
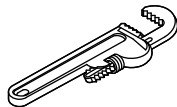
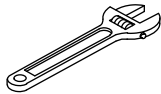
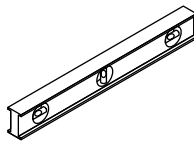
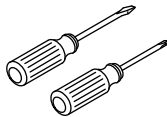
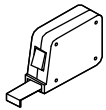
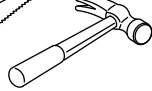
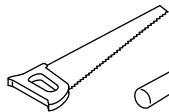
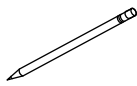
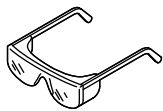

Scie à métaux
ou coupe tube



Ruban
d'étanchéité



Soudure

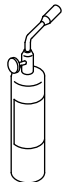

Chalumeau
à propane

Plus:

- (2) Connecteurs d'union 1/2"
- Matériels de bois et de cadrage
- Tuyauterie PEX, Tuyauterie en cuivre, ou PVC
- (2) anti coups de bélier (recommandés)
- (2) valves d'arrêt d'alimentation

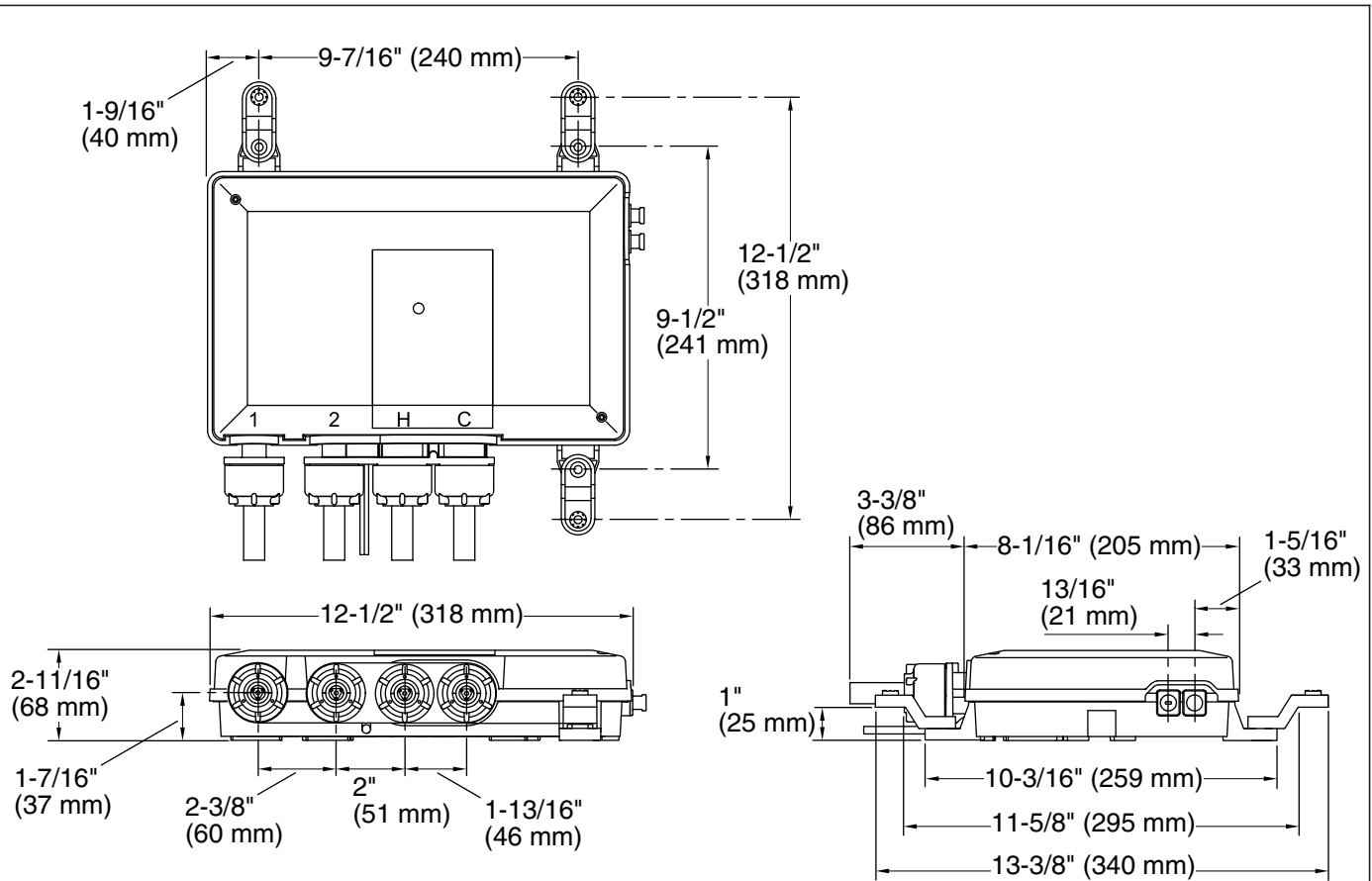

Plan de raccordement

Avant de commencer

AVIS: Ne pas installer la vanne sous un encadrement de baignoire à hydromassage ni dans des endroits où la température pourrait dépasser 104°F (40°C). La vanne et son alimentation électrique intégrée sont destinées à fonctionner à des températures de 104°F (40°C) maximum.

AVIS: Ne pas appliquer de chaleur excessive à proximité de la vanne et ne pas appliquer de flux ou d'acides directement sur la vanne. Cette vanne contient des composants en plastique et en caoutchouc qui fondent en cas d'application directe de chaleur.

AVIS: Ne pas appliquer de lubrifiants à base de pétrole sur les composants de la vanne. Ceci pourrait endommager les composants de la vanne.

AVIS: Ne pas utiliser de composés à base d'huile ou à haute dispersion, comme du mastic de plombier, sur les raccords filetés.

AVIS: Si la vanne numérique est utilisée pour une application de baignoire/douche, la conduite d'arrivée de remplissage de la baignoire doit être acheminée à partir du port de la sortie #1.

- Lire ces instructions et déterminer les emplacements de tous les composants requis avant de commencer l'installation.
- Pour assurer une performance optimale, il est recommandé d'utiliser des conduites d'alimentation dédiées de 1/2".
- Lorsque possible, installer la vanne avant d'installer l'interface ou les interfaces.
- Si possible, purger complètement tous les tuyaux avant d'installer la vanne. Si les tuyaux sont purgés après l'installation de la vanne, nettoyer les grilles d'entrée avant d'utiliser le système.

Avant de commencer (cont.)

- Cette vanne n'est pas prévue pour une utilisation à une seule sortie.
- Un électricien qualifié doit poser une prise électrique GFCI de 120 V, dans l'ossature, à proximité immédiate de la vanne.
- Si possible, installer la prise électrique avant d'installer la vanne.
- Cette vanne est conforme aux normes UL1951, ASME A112.18.1, ASSE 1016, CSA B125 et CSA C222 No. 218.2-93. Cette vanne est homologuée avec ASSE, IAPMO/UPC et UL.

Montage sur une surface verticale

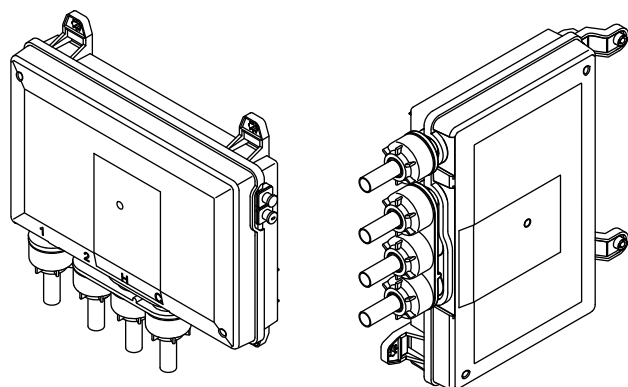

Montage sur une surface horizontale

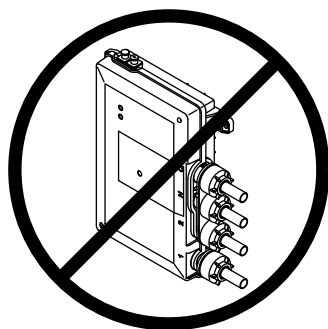
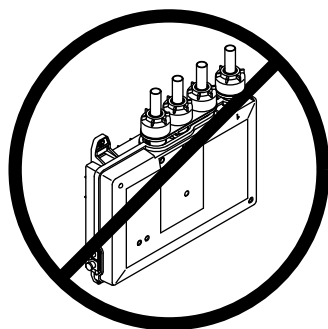
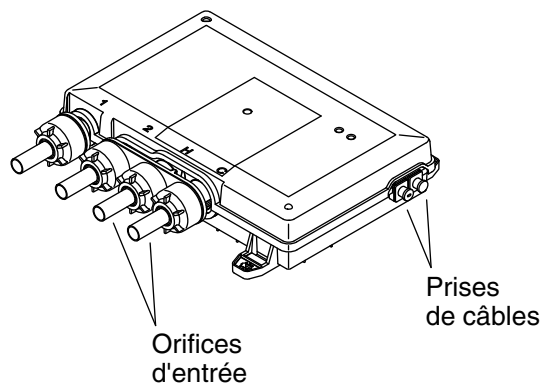

1. Configurations de montage

AVIS: Ne pas monter la vanne avec les orifices d'entrée sur le dessus. Ceci pourrait endommager ce produit.

- Les options de montage verticales et horizontales sont illustrées ci-dessus. **Ne pas** monter la vanne avec les orifices d'entrée ou les prises de câble dirigés vers le haut.

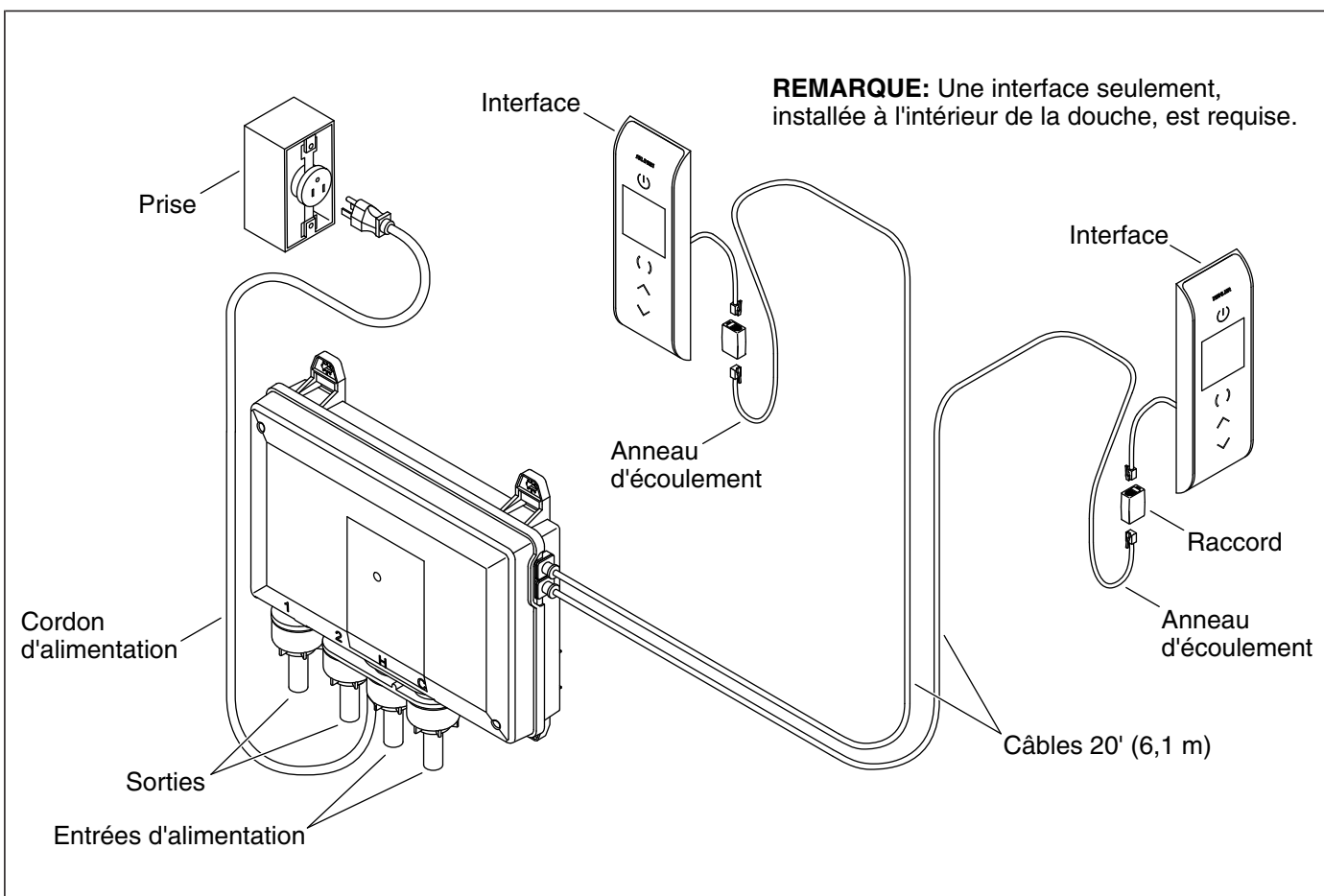

2. Planifier les emplacements des composants

AVIS: Si la vanne numérique est utilisée pour une application de baignoire/douche, la conduite d'arrivée de remplissage de la baignoire doit être acheminée à partir du port de la sortie #1.

REMARQUE: Une seule interface est requise; elle se trouve à l'intérieur de l'enceinte de la douche. Une deuxième interface peut être installée à l'extérieur de l'enceinte de la douche. Les interfaces sont identiques et peuvent être utilisées soit pour la connexion principale, soit pour la connexion secondaire.

- Déterminer les emplacements de tous les composants requis avant de commencer l'installation.
- Lors de l'acheminement de la tuyauterie, les chiffres indiqués au niveau de chaque sortie de vanne doivent correspondre au composant de douche approprié pour que les expériences préprogrammées ou personnalisées puissent fonctionner correctement.

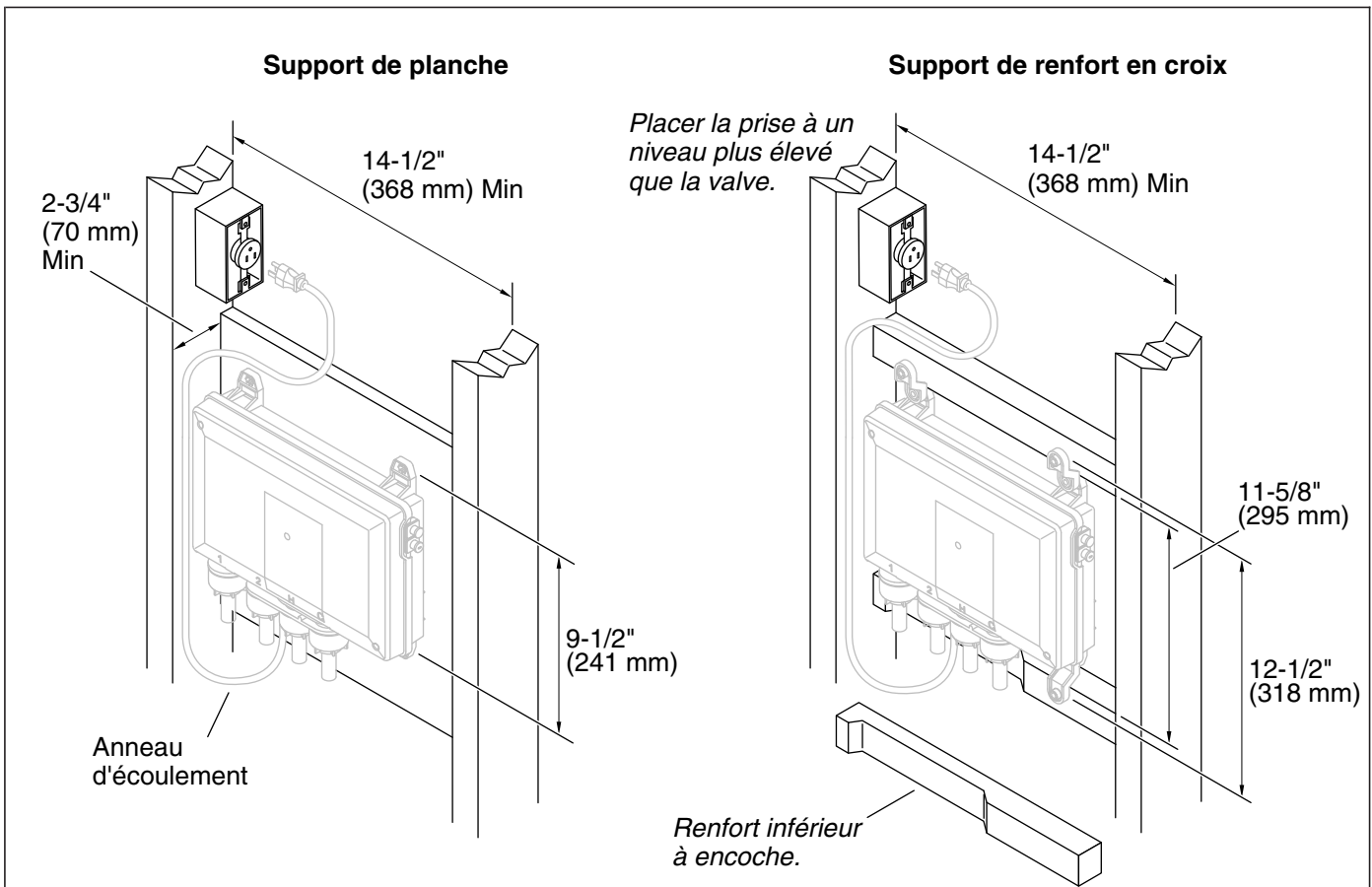

3. Préparer le site

REMARQUE: Une installation murale horizontale est illustrée. La vanne peut également être montée verticalement sur un mur ou elle peut être montée sur une surface horizontale. Se référer à la section "Configurations de montage".

- Ce produit est conçu pour s'adapter à une cavité de montant 2x4 de 14-1/2" (368 mm).
- Installer l'ossature adéquate pour la fixation de la vanne. Mettre un cran dans l'entretoise selon les besoins pour adapter les orifices d'entrée et de sortie.

4. Installation de la prise électrique

AVIS: Ne pas installer la vanne sous un encadrement de baignoire à hydromassage ni dans des endroits où la température pourrait dépasser 104°F (40°C). La vanne et son alimentation électrique intégrée sont destinées à fonctionner à des températures de 104°F (40°C) maximum.

- Poser une prise électrique GFCI de 120 V, dans l'ossature, à proximité immédiate de la vanne. Positionner la prise au-dessus de la vanne.

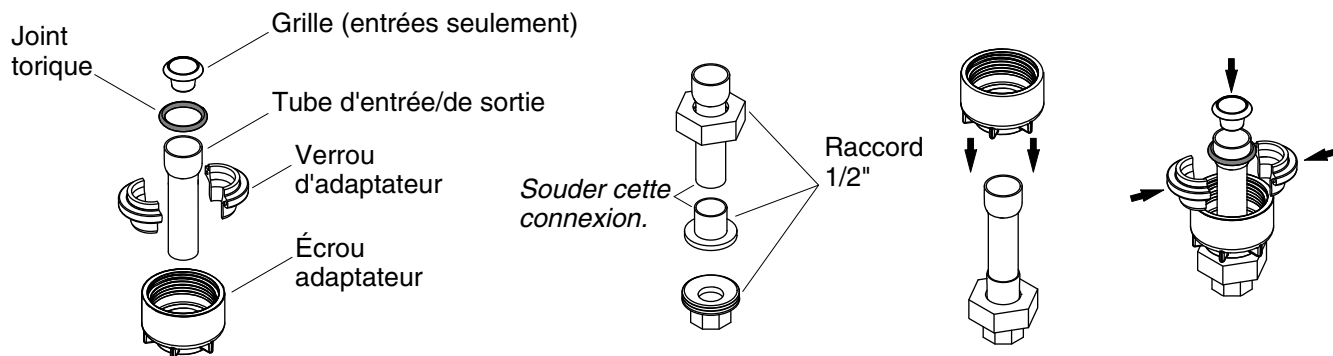

5. Assembler les adaptateurs et les raccords

AVIS: Ne pas appliquer de chaleur excessive à proximité de la vanne et ne pas appliquer de flux ou d'acides directement sur la vanne. Cette vanne contient des composants en plastique ou en caoutchouc qui fondent en cas d'application directe de chaleur.

- Désassembler l'adaptateur. S'assurer que les composants en caoutchouc et en plastique sont retirés.
- Faire glisser l'écrou du raccord sur le tube d'entrée/de sortie.
- Souder le tube d'entrée/de sortie sur le raccord. Laisser entièrement refroidir.
- Assembler le raccord.
- Faire glisser l'écrou de l'adaptateur sur le tube d'entrée/de sortie.
- Assembler le verrou de l'adaptateur sur le tube d'entrée/de sortie et faire glisser l'ensemble dans l'écrou de l'adaptateur.
- Faire glisser le joint torique sur le tube d'entrée/de sortie.
- Pour les tubes d'entrée seulement:** Insérer la grille dans l'extrémité du tube d'entrée.
- Réinstaller l'ensemble de l'adaptateur sur la vanne.
- Répéter pour tous les tubes d'entrée/de sortie tel que requis.

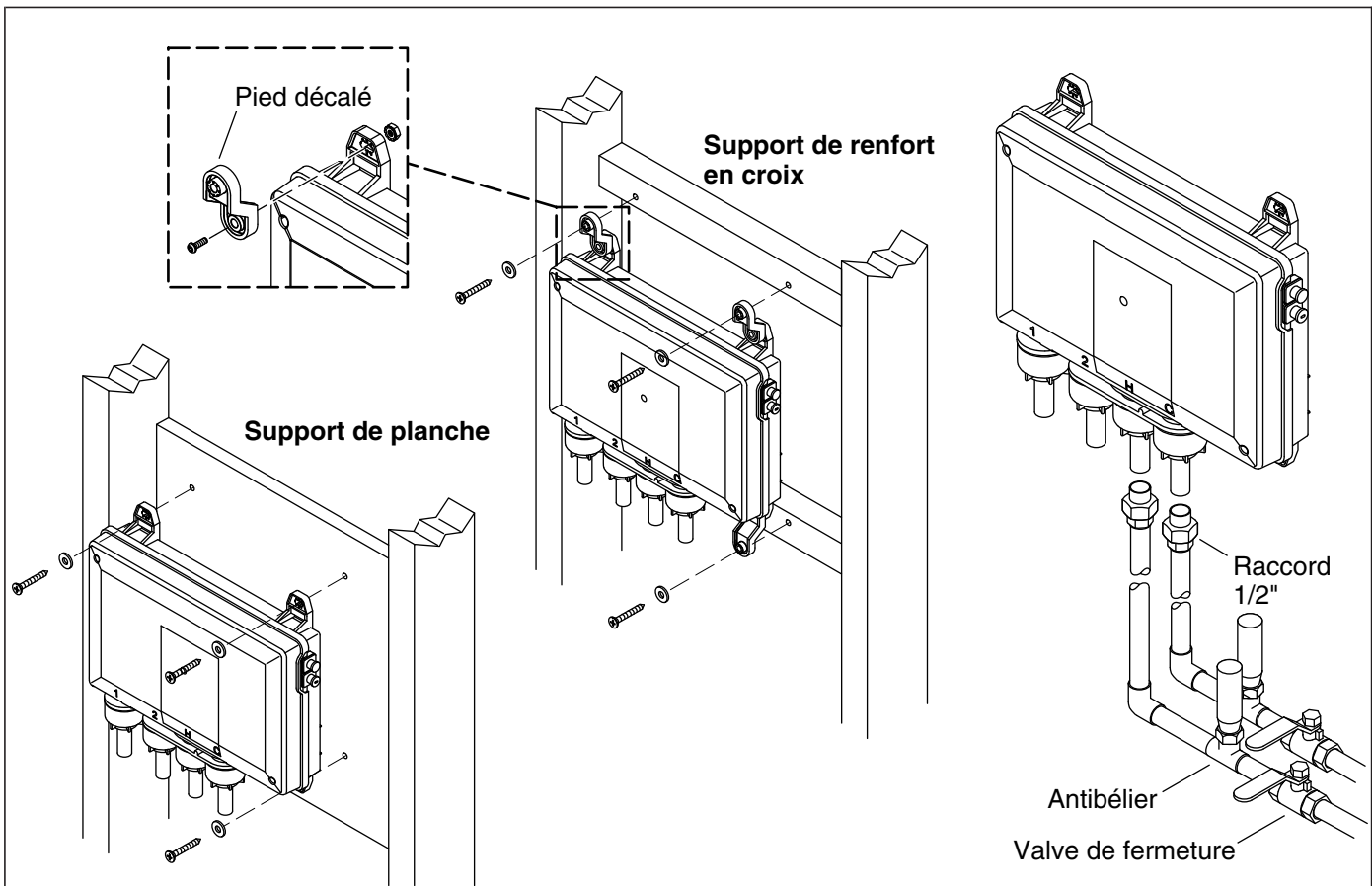

6. Installer le robinet

AVIS: Ne pas appliquer de chaleur excessive à proximité de la vanne et ne pas appliquer de flux ou d'acides directement sur la vanne. Cette vanne contient des composants en plastique ou en caoutchouc qui fondent en cas d'application directe de chaleur.

IMPORTANT! Si l'alimentation en eau en question contient une quantité importante de particules, poser des filtres à tamis de type Y dans les conduites d'alimentation.

- Acheminer des conduites d'alimentation en eau dédiées de 1/2". Utiliser des raccords pour installer des segments de tuyaux amovibles sur les orifices d'entrée des vannes afin de permettre un accès périodique pour le nettoyage des grilles d'entrée.
- Installer des robinets d'arrêt et des antibéliers dans les conduites d'alimentation avant la vanne.
- Tenir la vanne au niveau de l'emplacement d'installation. Vérifier qu'elle est bien adaptée et marquer les emplacements des trous.
- Pré-percer les trous.
- Sécuriser la vanne avec les rondelles et les vis. Ne pas trop serrer.

IMPORTANT! S'assurer que les composants de la douche sont connectés à la ou aux sorties numérotées correspondantes sur la vanne.

- Acheminer les tuyaux entre les sorties de la vanne et les composants appropriés de la douche.
- Raccorder les robinets d'eau chaude et d'eau froide aux orifices d'entrée de vannes correspondants. L'eau chaude est rouge et est marquée d'un "H", l'eau froide est bleue et est marquée d'un "C."
- Sécuriser toute la tuyauterie en place sur l'ossature.

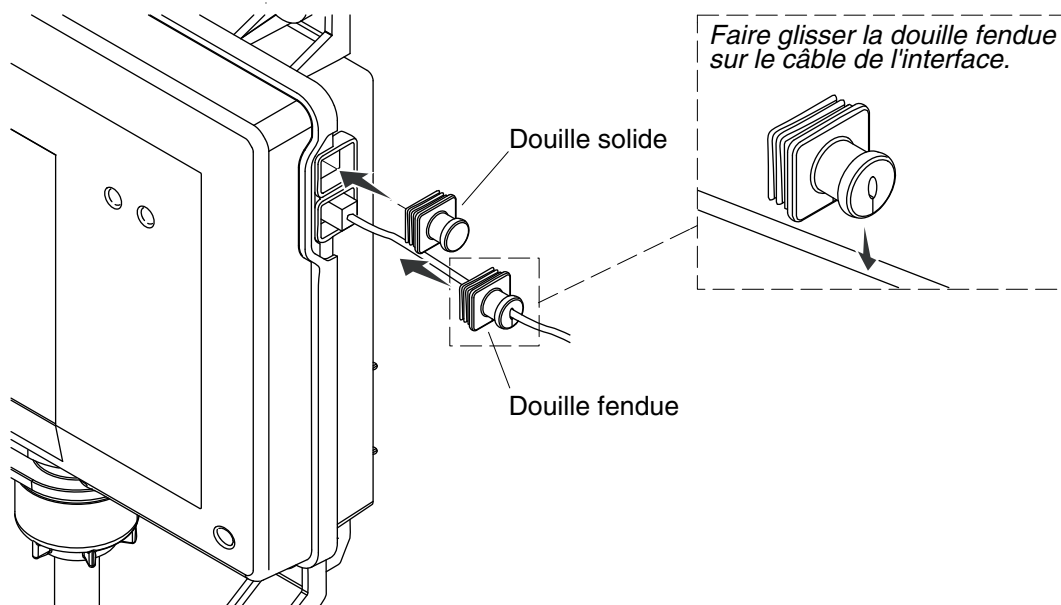

7. Terminer l'installation

Si une interface n'est pas disponible, passer à la section "Vérification après installation" et à la section "Rechercher des fuites sans interface."

AVIS: Ne pas brancher l'alimentation électrique avant d'avoir connecté tous les câbles d'interface.

REMARQUE: Créer des boucles d'égouttement dans tous les câbles et cordons.

- Acheminer le(s) câble(s) de l'interface dans le mur entre l'emplacement de la vanne et le(s) emplacement(s) d'installation de l'interface.
- Si ceci n'a pas encore été effectué, installer l'interface ou les interfaces selon les instructions accompagnant le produit.
- Attacher une gaine fendue sur chaque câble d'interface.
- Raccorder le(s) câble(s) d'interface à la vanne.
- Enfoncer la gaine par-dessus la connexion et dans la douille de la vanne. Si une seule interface est installée, insérer une gaine robuste dans la douille non utilisée.
- Vérifier la présence d'une alimentation vers la prise électrique GFCI de 120 V.
- Brancher le cordon d'alimentation électrique dans la prise.

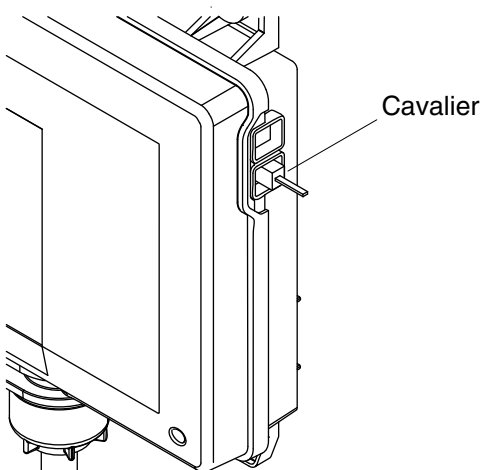

8. Inspection de l'installation

- Ouvrir l'alimentation en eau vers la vanne.

Rechercher des fuites sans interface.

- Déconnecter l'alimentation électrique de la vanne.
- Connecter le cavalier à la vanne, puis reconnecter l'alimentation.
- Attendre 10 secondes pour laisser la vanne s'initialiser; les sorties s'activent.
- Inspecter toutes les connexions pour y rechercher des fuites.
- Déconnecter l'alimentation électrique, puis retirer le cavalier.
- Reconnecter l'alimentation électrique à la vanne.

Vérifier le bon fonctionnement (exige l'installation d'une interface)

- Appuyer sur l'icône d'alimentation électrique sur l'interface utilisateur. L'écran de l'interface doit être allumé.
- Si ceci n'est pas encore effectué, se référer au "Guide du propriétaire de l'interface numérique" pour configurer l'interface.

REMARQUE: Pour obtenir de l'information supplémentaire sur l'utilisation de l'interface, se référer au "Guide du propriétaire de l'interface numérique".

- Utiliser l'interface pour mettre les sorties d'eau en marche.
- Rechercher des fuites et effectuer les réglages nécessaires.
- Vérifier que le débit d'eau est suffisant pour les besoins de douche.

Faire fonctionner la vanne (exige l'installation d'une interface)

REMARQUE: Les vannes qui ont été installées récemment ou qui n'ont pas été utilisées pendant un certain temps doivent être activées avant l'exécution des essais ou le réglage de la température maximum.

REMARQUE: La température maximum de l'eau vers les sorties est limitée à 120°F (49°C). La vanne s'arrête automatiquement si la température dépasse 120°F (49°C).

- Vérifier que les conduites d'alimentation en eau chaude et froide sont connectées aux entrées de vannes appropriées.
- Utiliser les icônes avec flèche vers le haut et vers le bas sur l'interface utilisateur pour régler la température du froid au chaud puis dans l'ordre inverse à plusieurs reprises, en faisant une pause de 30 secondes à chaque extrême.

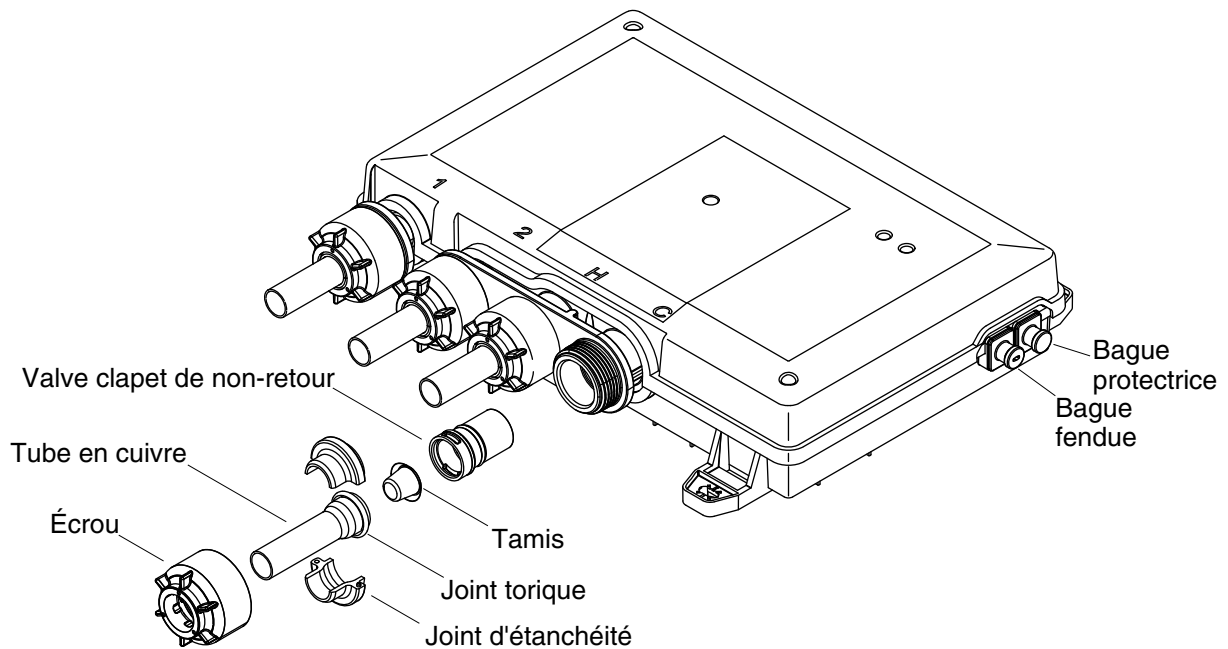

Nettoyer les grilles d'entrée

- Débrancher l'alimentation électrique et couper l'alimentation en eau.
- Dévisser les écrous en plastique des entrées d'eau chaude et froide.
- Retirer les tubes en cuivre. Le joint torique et la grille peuvent être attachés sur l'extrémité du tube.
- Si la grille reste dans le clapet de non-retour, utiliser un tournevis à petite lame pour tirer doucement sur le clapet de non-retour afin de le retirer de l'entrée de la vanne.
- Retirer les grilles des tubes en cuivre ou des clapets de non-retour.
- Nettoyer les grilles pour retirer toutes les saletés ou tous les débris.
- Rincer ou remplacer les clapets de non-retour et les grilles.
- Réassembler les connexions des orifices d'entrée.

9. Dépannage



ATTENTION: Risque de blessures. La vanne peut contenir de l'eau chaude; faire attention lors de la purge de toute eau résiduelle.



AVERTISSEMENT: Risque de choc électrique. Déconnecter l'alimentation électrique avant d'effectuer un entretien.

REMARQUE: Pour tout renseignement sur les pièces de rechange, visiter la page du produit à www.kohler.com.

Il est recommandé que toute maintenance de vanne soit effectuée par un représentant technique agréé de KOHLER.

Ce guide de dépannage est seulement destiné à fournir une aide d'ordre général. Pour des problèmes ou questions concernant l'entretien et l'installation, composer le 1-800-4KOHLER.

Dépannage (cont.)

Tableau de dépannage

Symptômes	Cause probable	Action recommandée
1. Le panneau de commande n'est pas allumé.	<p>A. La vanne n'est pas branchée dans la prise.</p> <p>B. Les connexions du câble d'interface pourraient être desserrées ou déconnectées.</p> <p>C. Le disjoncteur s'est déclenché.</p> <p>D. La mémoire de la vanne devra peut-être être réinitialisée.</p> <p>E. Un coupleur ou un câble "direct" a été utilisé pour connecter l'interface à la vanne.</p> <p>F. Si aucune des mesures recommandées pour les problèmes susmentionnés ne corrigent la défaillance, il sera nécessaire de réparer la vanne ou l'interface.</p>	<p>A. Brancher la vanne dans une prise.</p> <p>B. Vérifier toutes les connexions du câble d'interface, et connecter si nécessaire.</p> <p>C. Réinitialiser le disjoncteur.</p> <p>D. Déconnecter et reconnecter le cordon d'alimentation de la vanne en provenance de la prise électrique.</p> <p>E. Connecter l'interface à la vanne en utilisant un câble "de recouplement" et un coupleur.</p> <p>F. Contacter un représentant technique agréé de Kohler Co.</p>
2. L'indicateur d'alimentation de l'interface est allumé, mais le système ne se met pas en marche.	<p>A. Les connexions du câble d'interface pourraient être desserrées.</p> <p>B. Si la mesure recommandée ci-dessus ne rectifie pas le problème, il sera nécessaire de réparer l'interface ou la vanne.</p>	<p>A. Inspecter toutes les connexions du câble d'interface, et connecter si nécessaire.</p> <p>B. Contacter un représentant technique agréé de Kohler Co.</p>
3. L'interface fonctionne normalement mais il n'y a pas de débit d'eau en provenance des composants.	<p>A. Les sorties de la vanne pourraient être obstruées.</p> <p>B. Les parties avant des raccords/du vaporisateur pourraient être obstruées.</p> <p>C. Les alimentations en eau chaude et froide ne sont pas ouvertes.</p> <p>D. La mémoire de la vanne devra peut-être être réinitialisée.</p> <p>E. Erreur système.</p> <p>F. Si aucune des mesures recommandées pour les problèmes susmentionnés ne corrigent la défaillance, il sera nécessaire de réparer la vanne.</p>	<p>A. Inspecter les sorties de la vanne afin d'y détecter des blocages ou des débris. Nettoyer les grilles de sortie. Se reporter à la section "Nettoyer les grilles de sortie".</p> <p>B. Nettoyer les parties avant du vaporisateur et toutes les grilles dans vos raccords.</p> <p>C. Ouvrir l'alimentation en eau vers la vanne.</p> <p>D. Déconnecter et reconnecter le cordon d'alimentation de la vanne en provenance de la prise électrique.</p> <p>E. Examiner l'interface utilisateur pour y rechercher un code d'erreur. Se référer à la section "Diagnostics de codes d'erreur" du guide du propriétaire de l'interface numérique.</p> <p>F. Contacter un représentant technique agréé de Kohler Co.</p>
4. La température maximale de mélange est trop chaude ou trop froide.	<p>A. Réglage de température maximale incorrect.</p>	<p>A. Se reporter à la section "Définir la température maximale" du guide du propriétaire de l'interface numérique.</p>

Dépannage (cont.)

Tableau de dépannage

Symptômes	Cause probable	Action recommandée
	B. Si la mesure recommandée ci-dessus ne rectifie pas le problème, il sera nécessaire de réparer l'interface ou la vanne.	B. Contacter un représentant technique agréé de Kohler Co.
5. Débit continu.	A. Le système ne s'éteint pas. B. Le débit dépasse 10 gal/min (45,5 l/min) en provenance d'une sortie.	A. Couper l'eau et l'alimentation électrique et contacter un représentant technique agréé de Kohler Co. B. S'assurer que les limiteurs de débit sont installés dans les deux sorties.
6. Les sorties d'eau ne fournissent que de l'eau froide.	A. Soit l'alimentation en eau chaude n'est pas ouverte, soit elle n'est pas connectée à l'entrée de la vanne. B. L'entrée d'eau chaude est obstruée. C. L'alimentation en eau chaude est épuisée. D. Si aucune des mesures recommandées pour les problèmes susmentionnés ne corrigent la défaillance, il sera nécessaire de réparer la vanne.	A. Vérifier si l'alimentation en eau chaude est ouverte et connectée à l'entrée de la vanne. B. Inspecter la grille d'entrée d'eau chaude pour y rechercher une obstruction. Nettoyer ou remplacer la grille d'entrée. C. Attendre que le chauffe-eau atteigne la température voulue. D. Contacter un représentant technique agréé de Kohler Co.
7. Fluctuation ou réduction du débit. La vanne fonctionne correctement.	A. Les entrées de la vanne pourraient être obstruées. B. Les parties avant des raccords/du vaporisateur pourraient être obstruées. C. La pression de sortie d'eau est faible. D. Fluctuation de la pression d'alimentation. E. Les températures d'alimentation en eau ne sont pas comprises dans la plage recommandée.	A. Inspecter les entrées de la vanne afin d'y rechercher des obstructions ou des débris. Nettoyer les grilles d'entrée. Se reporter à la section "Nettoyer les grilles d'entrée". B. Nettoyer les parties avant du vaporisateur et toutes les grilles dans vos raccords. C. Vérifier que le débit est au minimum ou au-dessus du débit minimum requis. Se reporter à la section "Spécifications". D. Vérifier que les pressions d'entrée dynamiques sont conformes aux spécifications. Se reporter à la section "Spécifications". E. Vérifier si les températures de l'eau d'alimentation sont comprises dans la plage recommandée.
8. Dérive de température mixte ou cycle de température.	A. Fluctuation de la température d'alimentation en eau. B. Différence de pression supérieure à 5 psi (34,5 kPa) entre les conduites d'alimentation en eau chaude et en eau froide.	A. Examiner les différentiels de température d'entrée et s'assurer qu'ils sont suffisants. Se reporter à la section "Spécifications". B. Installer des régulateurs de pression pour amener les alimentations à 5 psi (34,5 kPa) entre elles.

Dépannage (cont.)

Tableau de dépannage

Symptômes	Cause probable	Action recommandée
	C. Si aucune des mesures recommandées pour les problèmes susmentionnés ne corrigent la défaillance, il sera nécessaire de réparer la vanne.	C. Contacter un représentant technique agréé de Kohler Co.
9. Fuite d'eau en provenance de la vanne. ATTENTION: Risque de blessures ou d'endommagement du produit. Couper le courant principal et l'alimentation en eau.	A. Les connexions ne sont pas sécurisées. B. Les joints sont usés ou endommagés. C. Fuite interne.	A. Inspecter toutes les connexions. Effectuer les réglages selon les besoins. B. Commander un kit d'entretien de joints et remplacer tous les joints. C. L'appareil nécessite une remise en état. Contacter un représentant technique agréé de Kohler Co.
10. Eau chaude uniquement, la vanne s'arrête.	A. Les conduites d'eau chaude et d'eau froide sont inversées.	A. Échanger les connexions d'alimentation en eau chaude et en eau froide. Vérifier que l'alimentation en eau chaude est connectée à l'entrée marquée "H" et que l'alimentation en eau froide est connectée à l'entrée marquée "C".

Guía de instalación

Válvula termostática de dos puertos

INSTRUCCIONES IMPORTANTES



ADVERTENCIA: Al usar aparatos eléctricos, siga siempre las precauciones básicas, incluyendo las siguientes:



ADVERTENCIA: Riesgo de sacudida eléctrica. Conecte sólo a un circuito protegido por un interruptor de circuito con pérdida a tierra (GFCI)*. **La conexión a tierra es un requisito.** Un representante de servicio autorizado debe instalar esta unidad y conectarla a tierra.



ADVERTENCIA: Riesgo de sacudida eléctrica. Un electricista calificado debe realizar todo el cableado eléctrico.



ADVERTENCIA: Riesgo de sacudida eléctrica. Desconecte el suministro eléctrico antes de dar servicio.



ADVERTENCIA: Las modificaciones no autorizadas pueden causar bajo rendimiento de la válvula. No haga modificaciones a la válvula, pues esto podría tener un efecto adverso en el funcionamiento de la misma y anular la garantía. Kohler Co. no será responsable bajo su garantía o de ninguna otra forma, de lesiones personales o daños provocados por modificaciones no autorizadas.



ADVERTENCIA: Riesgo de lesiones personales o daños a la propiedad. Por favor, lea atentamente todas las instrucciones antes de comenzar la instalación.

AVISO: Cumpla con todos los códigos de plomería, eléctricos y de construcción.

AVISO: Provea amplio acceso de servicio sin restricciones a la válvula. Provea acceso para dar servicio a la válvula y la interface. Este acceso se debe ubicar justo junto a la válvula. Consulte la información del diagrama de instalación.

*Fuera de los Estados Unidos, este dispositivo se conoce como un dispositivo de corriente residual (RCD, por sus siglas en inglés).

Especificaciones

Presiones

Presión estática máxima	125 psi, 862 kPa, 8.6 bar
Diferencial de presión del suministro*	5 psi, 34,5 kPa, 0,34 bar máx. (Se recomiendan presiones iguales.)
Tasa mínima de flujo	1,6 gal/min (presión dinámica menor que 72 psi.)
	6 l/min (presión sostenible menor de 500 kPa.)
	2,1 gal/min (presión dinámica mayor de 72 psi.)
	8 l/min (presión sostenible mayor de 500 kPa.)

Temperaturas

Temperatura programable	Máx 120°F (49°C) Mín 86°F (30°C) <i>También se puede seleccionar completamente fría.</i>
Temperatura preseleccionada en el encendido	100°F (38°C)
Diferencial de temperatura mínimo de la mezcla a partir del suministro caliente	3.6°F (2°C)
Estabilidad de la temperatura en condiciones recomendadas del suministro	+/- 1,6°F (1°C)
Temperatura ambiental	Mayor de 34°F (1°C), Máx. 104°F (40°C)

Especificaciones (cont.)

Presiones

Humedad relativa máxima 95% sin condensación

Eléctricas

Circuitos eléctricos 120 V, 15 A, 60 Hz

Longitud del cable de la interface del usuario (provisto) 20 pies (6,1 m)

* En aplicaciones comerciales donde existe una gran diferencia en las presiones del suministro de agua caliente y fría, o se anticipa una fluctuación frecuente en alguna de las líneas de suministro, se recomienda enfáticamente la instalación de reguladores de presión.

Herramientas y materiales

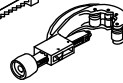
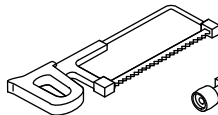
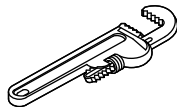
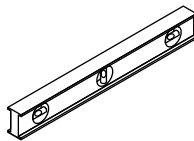
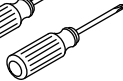
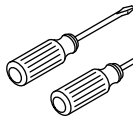
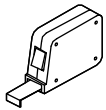
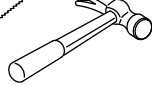
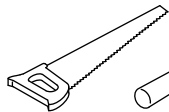
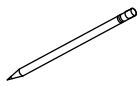
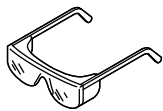

Sierra para metales
o cortatubos



Cinta
selladora



Suelda

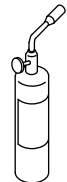

Soplete
de propano

Más:

- (2) Conectores de unión de 1/2"
- Madera y materiales para construir la estructura de madera
- Tubo PEX, tubo de cobre o PVC
- (2) Amortiguadores de golpe de ariete (se recomienda)
- (2) Llaves de paso del suministro



Diagrama de instalación

Antes de comenzar

AVISO: No instale la válvula bajo una pared circundante de bañera de hidromasaje o en lugares donde la temperatura pueda alcanzar temperaturas superiores a 104°F (40°C). La válvula y su fuente de alimentación eléctrica integrada tiene la capacidad para funcionar a temperaturas de hasta 104°F (40°C).

AVISO: No aplique calor excesivo cerca de la válvula ni aplique fundente ni ácidos directamente en la válvula. Esta válvula tiene componentes de plástico y de goma que se funden si se les aplica calor directamente.

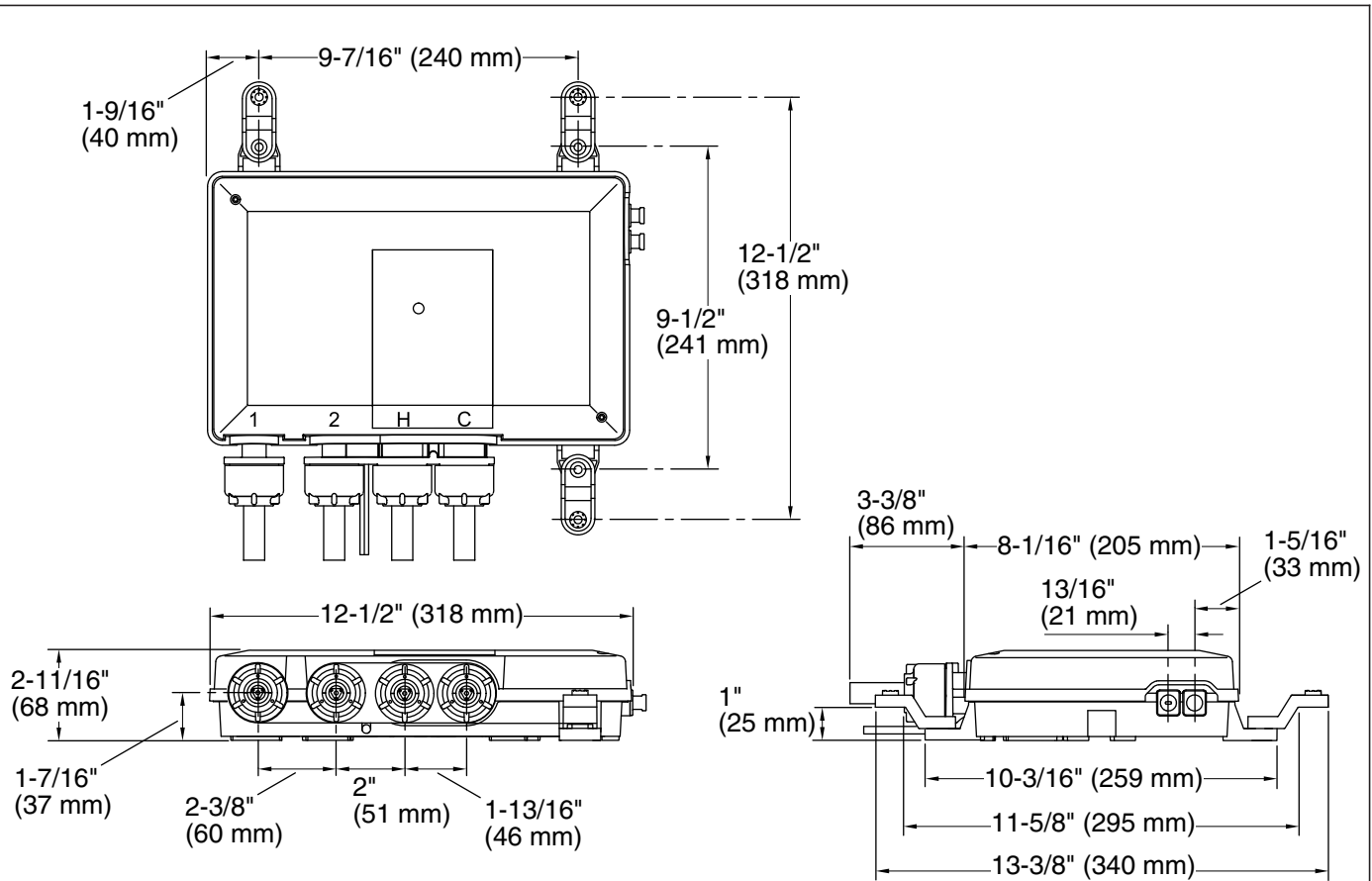
AVISO: No aplique lubricantes derivados del petróleo a los componentes de la válvula. Esto causa daños a los componentes de la válvula.

AVISO: No utilice compuestos a base de aceite que no solidifiquen, como masilla de plomería, en las conexiones roscadas.

AVISO: Si la válvula digital se utiliza para una aplicación de bañera/ducha, la línea de suministro para llenar la bañera debe tenderse desde el puerto de salida #1.

- Lea estas instrucciones y determine la ubicación de todos los componentes requeridos antes de comenzar la instalación.
- Para un funcionamiento óptimo, se recomienda que utilice líneas de suministro de agua dedicadas de 1/2".
- Cuando sea posible, instale la válvula antes de instalar la interface o las interfaces.

Antes de comenzar (cont.)

- De ser posible, haga circular agua por todas las tuberías antes de instalar la válvula. Si se hace circular agua por las tuberías después de haber instalado la válvula, limpie las rejillas de entrada antes de utilizar el sistema.
- Esta válvula no está diseñada para usarse con una sola salida.
- Un electricista calificado debe instalar un tomacorriente eléctrico GFCI de 120 V, en la estructura de postes de madera, cerca de la válvula.
- Si es posible, instale el tomacorrientes eléctrico antes de instalar la válvula.
- Esta válvula cumple con UL1951, ASME A112.18.1, ASSE 1016, CSA B125, y CSA C222 N.º 218.2-93. Esta válvula aparece en las listas de ASSE, CSA, IAPMO/UPC, y UL.

Montaje en una superficie vertical

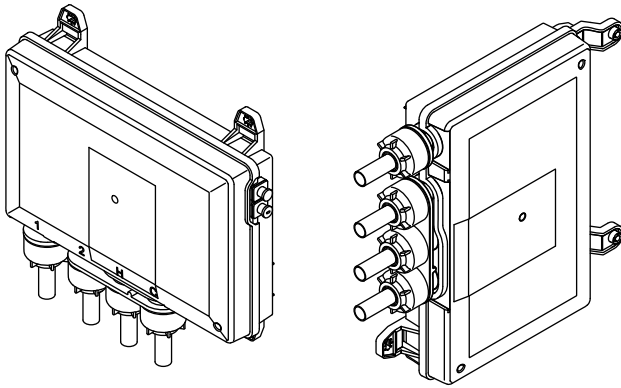

Montaje en una superficie horizontal

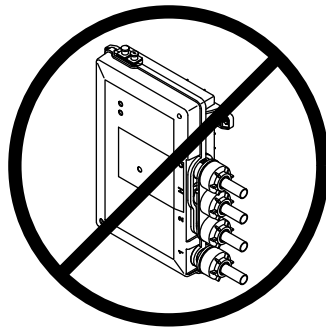
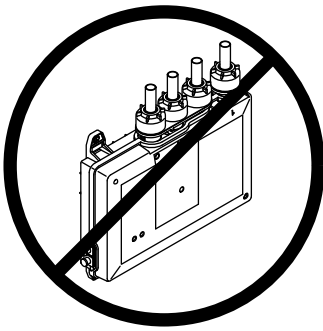
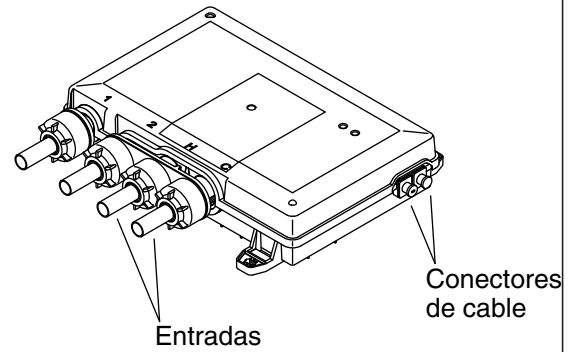

1. Configuraciones de montaje

AVISO: No monte la válvula con las entradas en la parte superior. Esto causaría daños al producto.

- Arriba se muestran las opciones de montaje vertical y horizontal. **No** instale la válvula con las entradas o los conectores de cable apuntando hacia arriba.

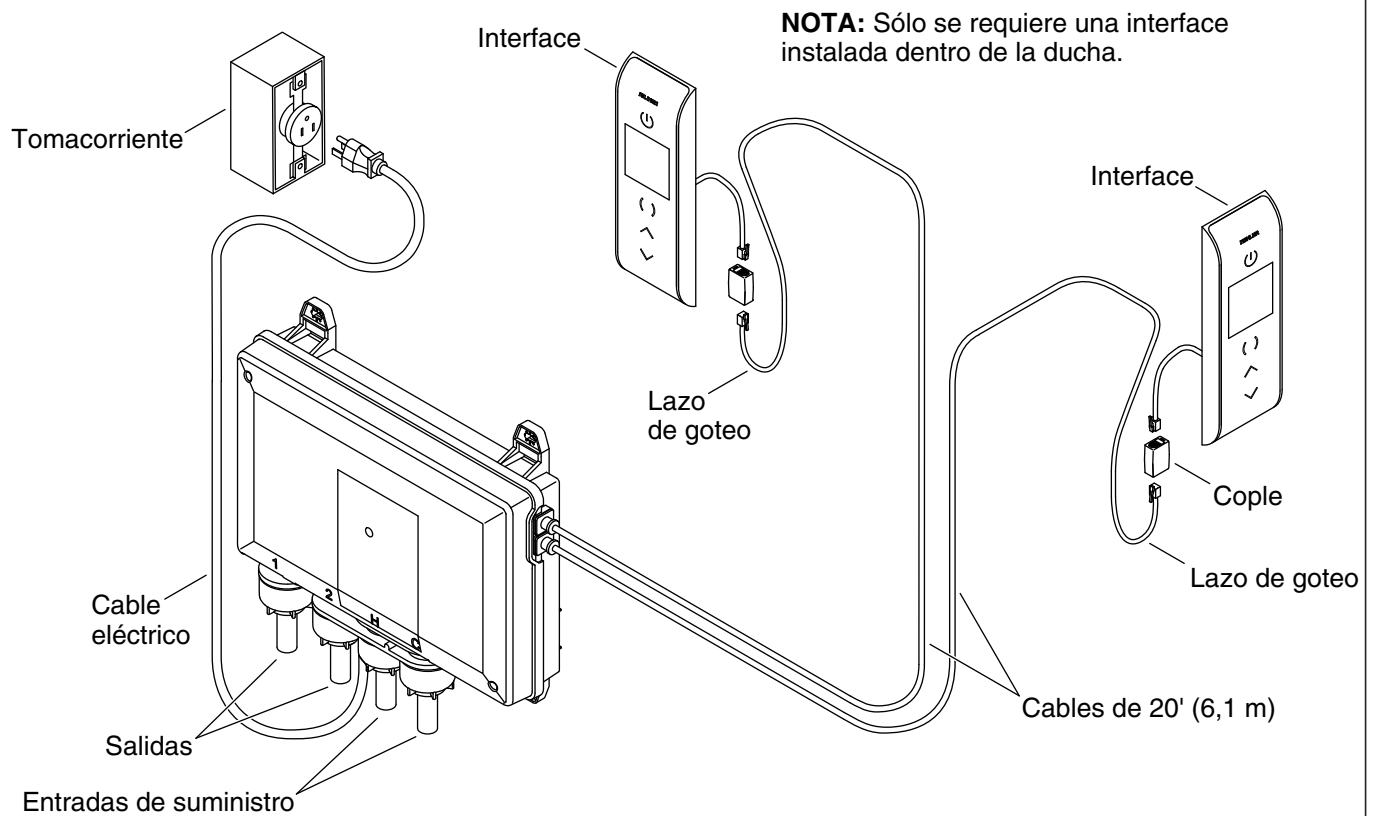

2. Planee la ubicación de los componentes

AVISO: Si la válvula digital se utiliza para una aplicación de bañera/ducha, la línea de suministro para llenar la bañera debe tenderse desde el puerto de salida #1.

NOTA: Solo se necesita una interface dentro de la mampara de ducha. Se puede instalar una segunda interface fuera de la mampara de ducha. Las interfaces son idénticas y se puede usar cualquiera de ellas para comunicación primaria o secundaria.

- Determine la ubicación de todos los componentes requeridos antes de comenzar la instalación.
- Al tender la tubería, los números marcados en cada salida de válvula tienen que corresponder con el componente de ducha adecuado para que las experiencias de duchas personalizadas o preprogramadas funcionen correctamente.

Montura de tabla

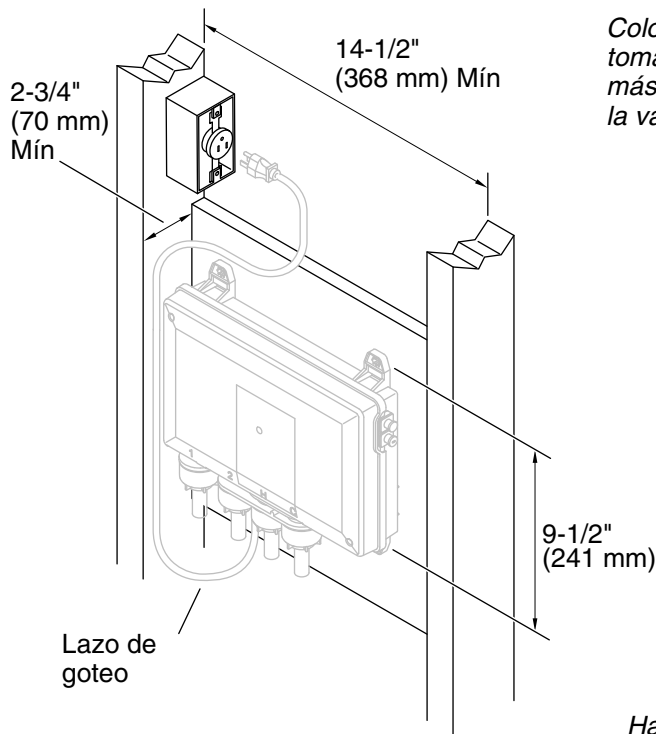

Montura de refuerzo transversal

Coloque el tomacorriente más alto que la válvula.

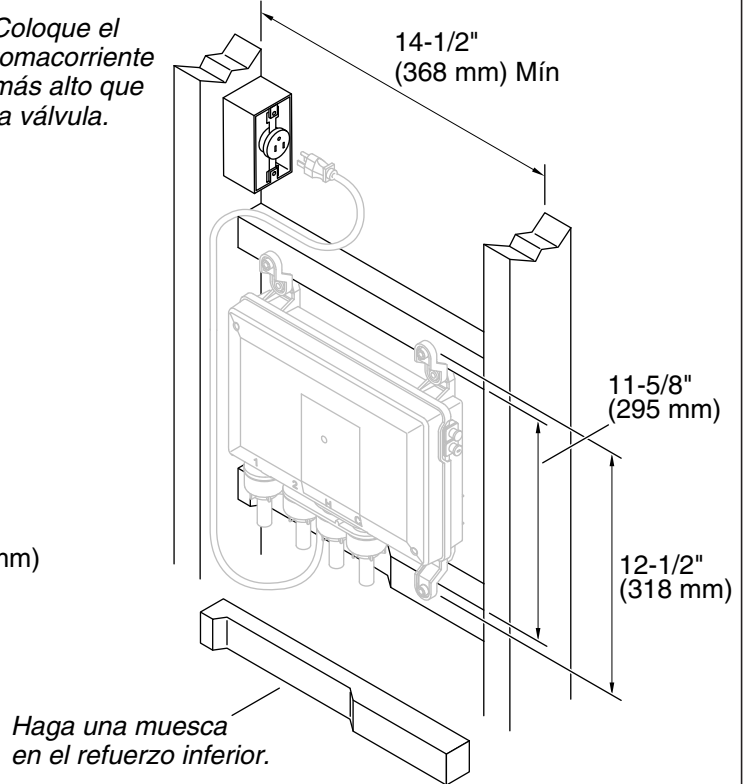

3. Prepare el sitio

NOTA: Se muestra la instalación horizontal a la pared. La válvula también se puede montar verticalmente a la pared o en una superficie horizontal. Consulte la sección "Configuraciones de montaje".

- Este producto está diseñado para que entre en una cavidad de postes de madera de 2x4 de 14-1/2" (368 mm) como mínimo.
- Instale refuerzos adecuados para montar la válvula. Haga las muescas necesarias en los refuerzos para adaptarse a las entradas y a las salidas.

4. Instale el tomacorriente

AVISO: No instale la válvula bajo una pared circundante de bañera de hidromasaje o en lugares donde la temperatura pueda alcanzar temperaturas superiores a 104°F (40°C). La válvula y su fuente de alimentación eléctrica integrada tiene la capacidad para funcionar a temperaturas de hasta 104°F (40°C).

- Instale un tomacorriente eléctrico GFCI de 120 V en la estructura de postes de madera cerca de la válvula. Ubique la salida sobre la válvula.

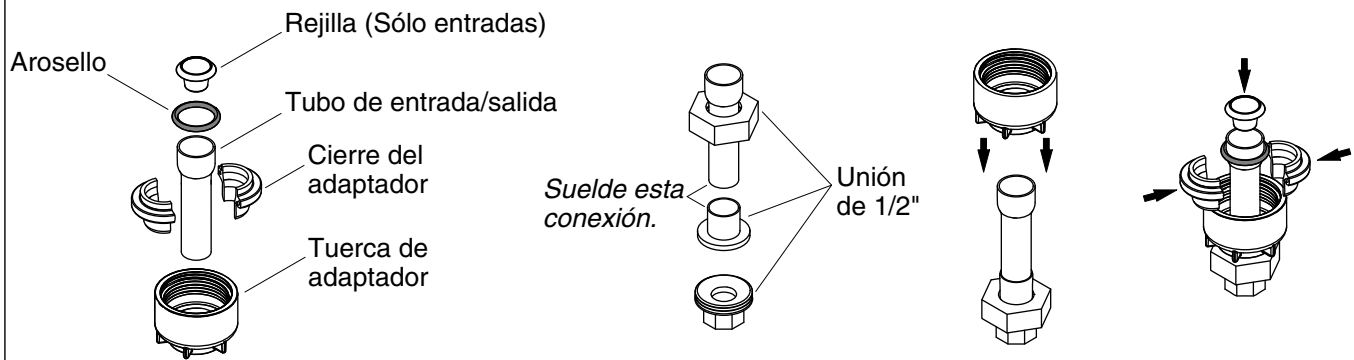

5. Ensamble los adaptadores y las uniones.

AVISO: No aplique calor excesivo cerca de la válvula ni aplique fundente ni ácidos directamente en la válvula. Esta válvula tiene componentes de plástico y de goma que se funden si se les aplica calor directamente.

- Desensamble el adaptador. Asegúrese de retirar todos los componentes de goma y de plástico.
- Deslice la tuerca de unión en el tubo de entrada/salida.
- Suelde el tubo de entrada/salida a la unión. Deje enfriar completamente.
- Ensamble la unión.
- Deslice la tuerca del adaptador en el tubo de entrada/salida.
- Ensamble el cierre del adaptador en el tubo de entrada/salida y deslice el montaje en la tuerca del adaptador.
- Deslice el arosello en el tubo de entrada/salida.
- Sólo para tubos de entrada:** Inserte la rejilla en el extremo del tubo de entrada.
- Vuelva a instalar el montaje del adaptador a la válvula.
- Repita el procedimiento en todos los tubos de entrada/salida según sea necesario.

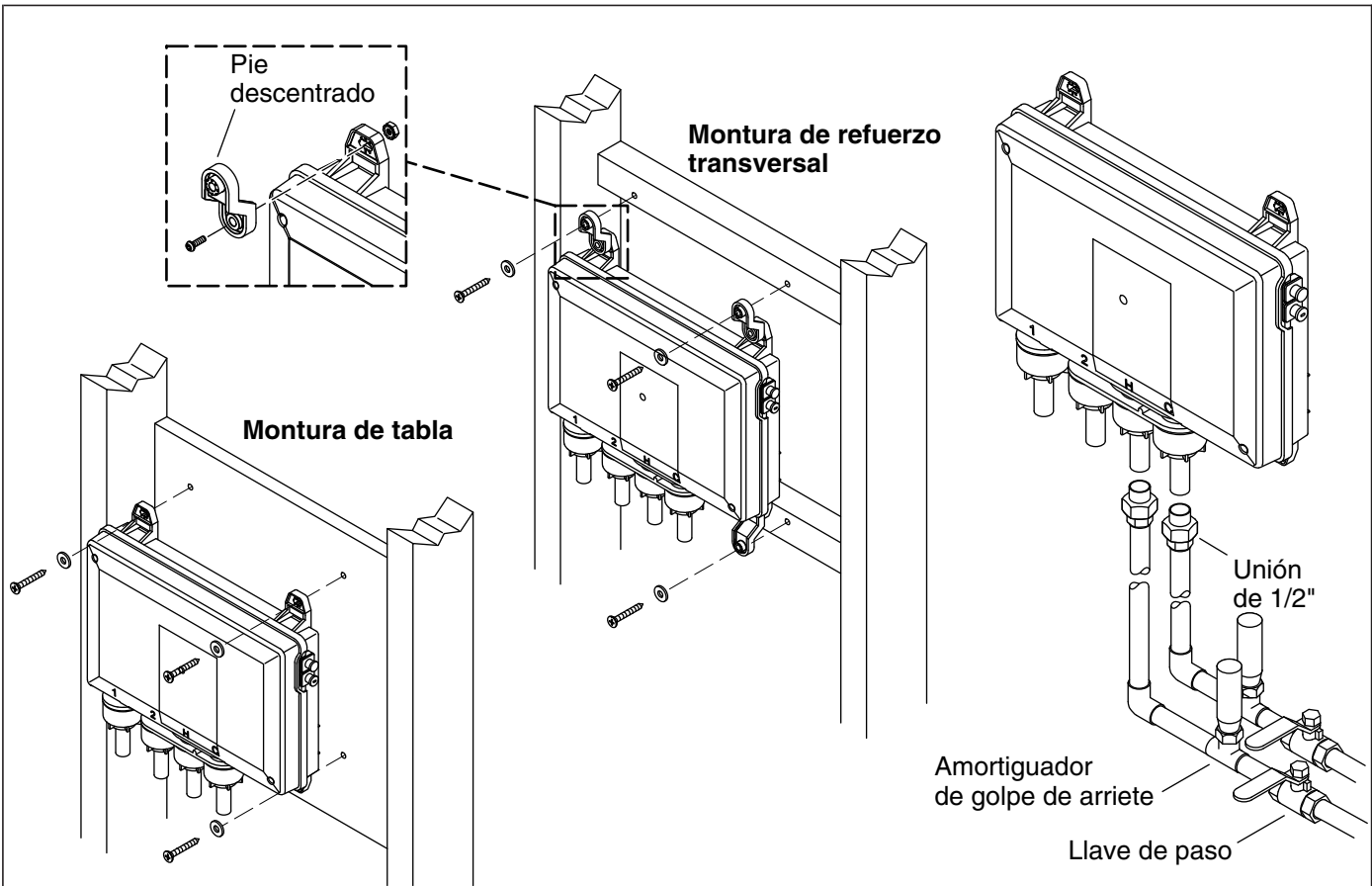

6. Instale la válvula

AVISO: No aplique calor excesivo cerca de la válvula ni aplique fundente ni ácidos directamente en la válvula. Esta válvula tiene componentes de plástico y de goma que se funden si se les aplica calor directamente.

¡IMPORTANTE! Si su suministro de agua tiene alto contenido de partículas, instale filtros en Y en las líneas de suministro.

- Tienda líneas dedicadas de suministro de agua de 1/2". Use uniones para instalar segmentos desmontables de tubería a las entradas de válvulas para permitir el acceso a limpieza periódica de las rejillas de entrada.
- Instale llaves de paso y amortiguadores de golpe de ariete en las líneas de suministro antes de la válvula.
- Sustenga la válvula en el lugar de instalación. Verifique que se ajuste bien y marque la ubicación de los orificios.
- Taladre los orificios.
- Fije la válvula con las arandelas y los tornillos. No apriete demasiado.

¡IMPORTANTE! Asegúrese de que los componentes de la ducha estén conectados a las salidas numeradas correspondientes en la válvula.

- Instale la tubería desde las salidas de las válvulas hasta los componentes de ducha correspondientes.
- Conecte las líneas de suministro de agua fría y caliente a las entradas de las válvulas apropiadas. Caliente es roja y está marcada con una "H", fría es azul y está marcada con una "C".
- Fije todas las tuberías a la estructura de postes.

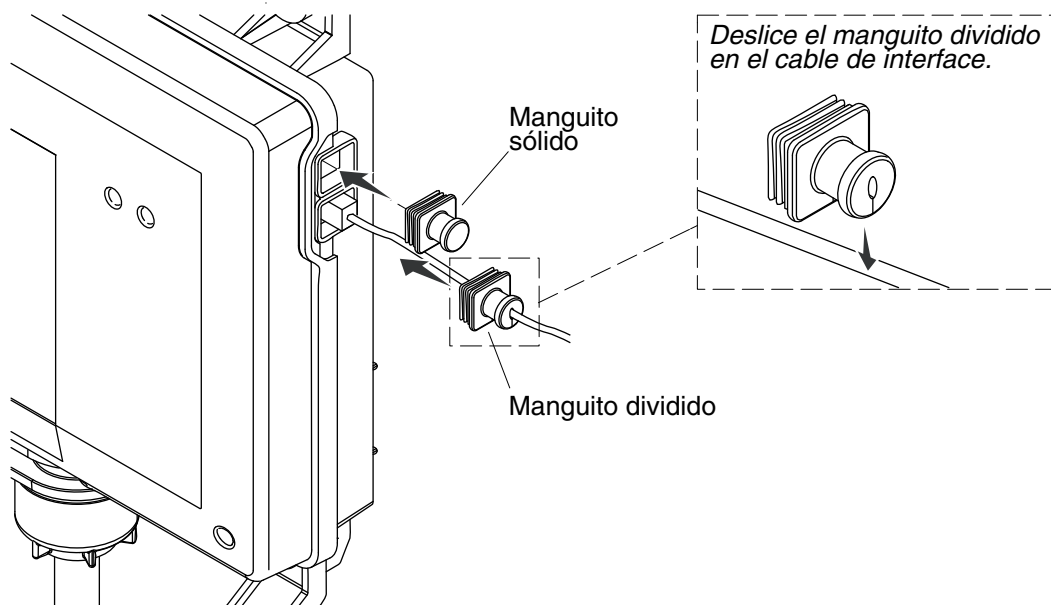

7. Termine la instalación

Si no tiene disponible una interface, pase a la sección "Verificación de la instalación" y a "Verificación de fugas sin una interface".

AVISO: No enchufe el cable eléctrico hasta que todos los cables de la interface estén conectados.

NOTA: Forme lazos de goteo en todos los cables y cordones.

- Tienda los cables de interface en la pared desde el lugar de la válvula hasta los lugares de instalación de la interface.
- Si todavía no las instala, instale las interfaces de acuerdo a las instrucciones adjuntas al producto.
- Una un manguito dividido en cada cable de interface.
- Conecte los cables de interface a la válvula.
- Presione el manguito sobre la conexión y dentro del conector de la válvula. Si sólo va a instalar una interface, inserte un manguito sólido dentro del conector no usado.
- Verifique que haya alimentación eléctrica al tomacorriente eléctrico de 120 V GFCI.
- Enchufe la fuente de alimentación al tomacorriente.

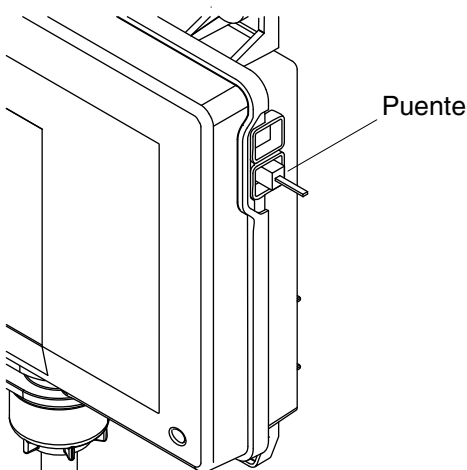

8. Verificación de la instalación

- Abra el suministro de agua a la válvula.

Verificación de fugas sin una interface

- Desconecte el suministro eléctrico de la válvula.
- Conecte el puente a la válvula, luego vuelva a conectar la energía eléctrica.
- Espere 10 segundos para que la válvula se inicialice; las salidas se activan.
- Revise que no haya fugas en las conexiones.
- Desconecte la energía eléctrica, luego retire el puente.
- Vuelva a conectar el suministro eléctrico a la válvula.

Pruebe el funcionamiento correcto (requiere una interface instalada)

- Oprima el icono de encendido en la interface. La interface de la pantalla debe estar iluminada.
- Si no lo ha hecho, consulte la "Guía del usuario de la interface digital" para configurar la interface.

NOTA: Para obtener más información sobre el uso de la interface, consulte la "Guía del usuario de la interface del usuario".

- Utilice la interface para abrir las salidas de agua.
- Revise que no haya fugas y haga los ajustes necesarios.
- Verifique que el flujo de agua sea suficiente para las necesidades de su ducha.

Hacer funcionar la válvula (requiere una interface instalada)

NOTA: Las válvulas que hayan sido instaladas recientemente, o que no se hayan usado durante un periodo prolongado, deben hacerse funcionar antes de realizar alguna prueba o fijar la temperatura máxima.

NOTA: La temperatura máxima del agua a las salidas se limita a 120°F (49°C). La válvula se apaga automáticamente si la temperatura excede 120°F (49°C).

- Verifique que el agua fría y la caliente estén conectadas a las entradas correctas de la válvula.
- Con los iconos de flechas hacia arriba y hacia abajo en la interface del usuario, ajuste la temperatura de fría a caliente y otra vez a fría varias veces, pausando durante 30 segundos en cada extremo.

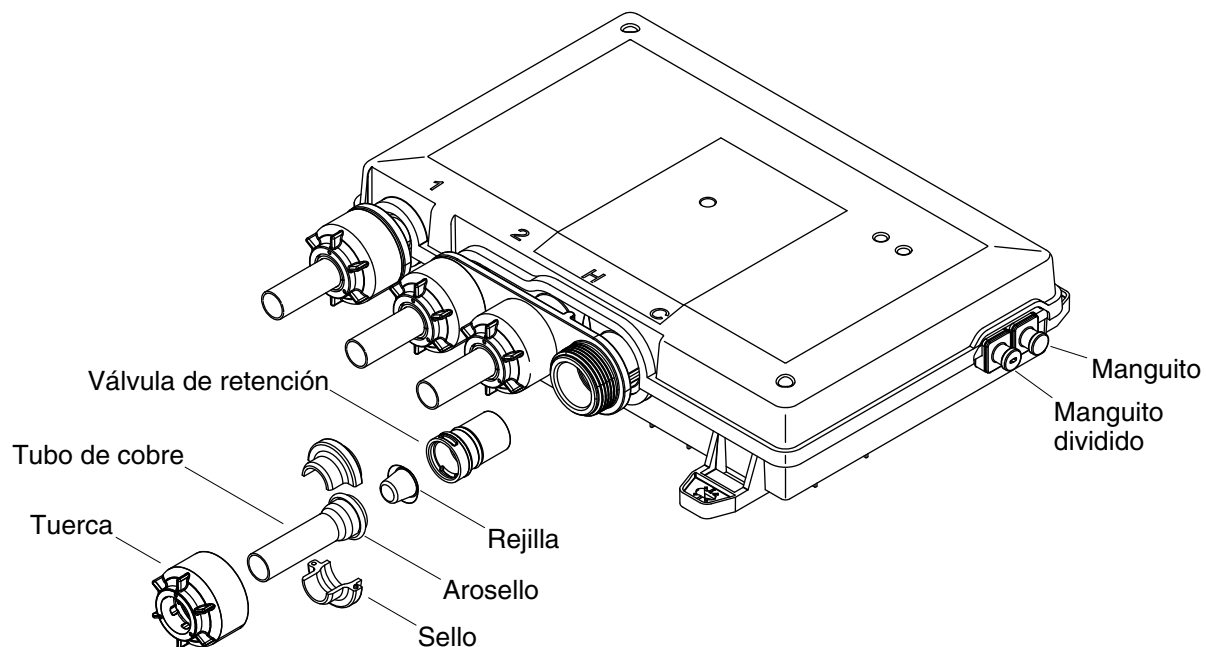

Limpie las rejillas de entrada

- Desconecte la alimentación eléctrica y cierra el suministro de agua.
- Desenrosque las tuercas de plástico de las entradas de agua fría y caliente.
- Retire los tubos de cobre. El arosello y la rejilla pueden haberse quedado en el extremo del tubo.
- Si la rejilla permanece en la válvula de retención, utilice un destornillador plano pequeño para jalar suavemente la válvula de retención de la entrada de la válvula.
- Retire las rejillas de los tubos de cobre o de las válvulas de retención.
- Limpie las rejillas para eliminar los residuos y la suciedad.
- Enjuague o reemplace las válvulas de retención y las rejillas.
- Vuelva a ensamblar las conexiones de entrada.

9. Guía para resolver problemas



PRECAUCIÓN: Riesgo de lesiones personales. La válvula puede tener agua caliente, tenga cuidado al drenar el agua residual.



ADVERTENCIA: Riesgo de sacudida eléctrica. Desconecte el suministro eléctrico antes de dar servicio.

NOTA: Para información sobre piezas de repuesto, visite la página de su producto en www.kohler.com.

Se recomienda que un representante de servicio autorizado de KOHLER realice todo el mantenimiento de cualquier válvula.

Esta guía para resolver problemas está diseñada únicamente como ayuda general. Si tiene preguntas con respecto al servicio o a la instalación, llame al 1-800-4KOHLER.

Tabla para resolver problemas

Síntomas	Causa probable	Acción recomendada
1. El panel de control no se ilumina.	A. La válvula no está enchufada en el tomacorriente.	A. Enchufe la válvula en un tomacorriente.

Guía para resolver problemas (cont.)

Tabla para resolver problemas

Síntomas	Causa probable	Acción recomendada
	<p>B. Las conexiones del cable de la interface pueden estar flojas o desconectadas.</p> <p>C. El interruptor de circuito se ha disparado.</p> <p>D. Puede ser necesario restablecer la memoria de la válvula.</p> <p>E. Se utilizó un cable "directo" o cople para conectar la interface a la válvula.</p> <p>F. Si ninguna de las acciones recomendadas para los problemas anteriores corrige el síntoma, la válvula o la interface requiere servicio.</p>	<p>B. Revise todas las conexiones del cable de la interface, conecte si es necesario.</p> <p>C. Restablezca (reset) la corriente eléctrica del interruptor de circuito.</p> <p>D. Desconecte y vuelva a conectar el cable eléctrico de la válvula en el tomacorriente eléctrico.</p> <p>E. Conecte la interface a la válvula utilizando un cable "de red" y cople.</p> <p>F. Consulte a su representante de servicio autorizado de Kohler Co.</p>
<p>2. El indicador de encendido de la interface está encendido, pero el sistema no se enciende.</p>	<p>A. Las conexiones del cable de la interface pueden estar flojas.</p> <p>B. Si la acción recomendada anteriormente no corrige el síntoma, la interface o la válvula requiere servicio.</p>	<p>A. Revise todas las conexiones del cable de la interface, conecte si es necesario.</p> <p>B. Consulte a su representante de servicio autorizado de Kohler Co.</p>
<p>3. La interface funciona normalmente pero no fluye agua de los componentes.</p>	<p>A. Las salidas de la válvula pueden estar obstruidas.</p> <p>B. Las conexiones/placas exteriores de rociado pueden estar obstruidas.</p> <p>C. Los suministros del agua fría y caliente no están abiertos.</p> <p>D. Puede ser necesario restablecer la memoria de la válvula.</p> <p>E. Error del sistema.</p> <p>F. Si ninguna de las acciones recomendadas para los problemas anteriores corrige el síntoma, la válvula requiere servicio.</p>	<p>A. Verifique que no haya suciedad u obstrucciones en las salidas de la válvula. Limpie las rejillas de salida. Consulte la sección "Limpieza de las rejillas de salida".</p> <p>B. Limpie las placas exteriores de rociado y las rejillas en las conexiones.</p> <p>C. Abra el suministro de agua a la válvula.</p> <p>D. Desconecte y vuelva a conectar el cable eléctrico de la válvula en el tomacorriente eléctrico.</p> <p>E. Vea si la interface del usuario tiene un código de error. Consulte la sección "Diagnóstico de códigos de error" en la Guía del usuario de la interface digital.</p> <p>F. Consulte a su representante de servicio autorizado de Kohler Co.</p>
<p>4. La temperatura máxima de la mezcla está muy caliente o muy fría.</p>	<p>A. Valor de temperatura máxima incorrecto.</p> <p>B. Si la acción recomendada anteriormente no corrige el síntoma, la interface o la válvula requiere servicio.</p>	<p>A. Consulte la sección "Fijar la temperatura máxima" en la Guía del usuario de la interface digital.</p> <p>B. Consulte a su representante de servicio autorizado de Kohler Co.</p>

Guía para resolver problemas (cont.)

Tabla para resolver problemas

Síntomas	Causa probable	Acción recomendada
5. Flujo continuo.	<p>A. El sistema no se apaga.</p> <p>B. La tasa del flujo excede de 10 gal/min (45,5 L/min) en una salida.</p>	<p>A. Cierre el suministro de agua y desconecte el suministro eléctrico, y comuníquese con su representante de servicio autorizado de Kohler Co.</p> <p>B. Asegúrese de instalar restrictores de flujo en ambas salidas.</p>
6. Sólo agua fría fluye de las salidas.	<p>A. El suministro de agua caliente no está abierto o no está conectado a la entrada de la válvula.</p> <p>B. La entrada de agua caliente está obstruida.</p> <p>C. El suministro de agua caliente se ha agotado.</p> <p>D. Si ninguna de las acciones recomendadas para los problemas anteriores corrige el síntoma, la válvula requiere servicio.</p>	<p>A. Verifique que el suministro de agua caliente esté abierto y conectado a la entrada de la válvula.</p> <p>B. Verifique que la rejilla de entrada del agua caliente no tenga obstrucciones. Limpie o reemplace la rejilla de entrada.</p> <p>C. Espere a que el calentador de agua alcance la temperatura.</p> <p>D. Consulte a su representante de servicio autorizado de Kohler Co.</p>
7. Tasa de flujo reducida o fluctuante. La válvula funciona correctamente.	<p>A. Las entradas de la válvula pueden estar obstruidas.</p> <p>B. Las conexiones/placas exteriores de rociado pueden estar obstruidas.</p> <p>C. La presión de salida de agua es baja.</p> <p>D. Fluctuación de la presión del suministro.</p> <p>E. Las temperaturas del suministro de agua no están dentro del rango recomendado.</p>	<p>A. Verifique que las entradas de la válvula no tengan suciedad u obstrucciones. Limpie las rejillas de entrada. Consulte la sección "Limpieza de las rejillas".</p> <p>B. Limpie las placas exteriores de rociado y las rejillas en las conexiones.</p> <p>C. Verifique que la tasa de flujo esté al valor mínimo requerido o más alto. Consulte la sección "Especificaciones".</p> <p>D. Verifique que las presiones dinámicas de entrada estén dentro de las especificaciones. Consulte la sección "Especificaciones".</p> <p>E. Verifique que las temperaturas del agua de entrada estén dentro del rango recomendado.</p>
8. Cambio o altibajas en la temperatura de mezcla.	<p>A. La temperatura del suministro de agua fluctúa.</p> <p>B. Diferencia de presión mayor que 5 psi (34,5 kPa) entre los suministros de agua caliente y fría.</p> <p>C. Si ninguna de las acciones recomendadas para los problemas anteriores corrige el síntoma, la válvula requiere servicio.</p>	<p>A. Verifique que los diferenciales de temperatura de entrada sean suficientes. Consulte la sección "Especificaciones".</p> <p>B. Instale reguladores de presión para que los suministros estén dentro de 5 psi (34,5 kPa) uno del otro.</p> <p>C. Consulte a su representante de servicio autorizado de Kohler Co.</p>

Guía para resolver problemas (cont.)

Tabla para resolver problemas

Síntomas	Causa probable	Acción recomendada
<p>9. Fuga de agua en la válvula. PRECAUCIÓN: Riesgo de lesiones personales o daños al producto. Desconecte la energía eléctrica principal y cierre el suministro de agua.</p>	<p>A. Las conexiones no están aseguradas. B. Los sellos están gastados o dañados. C. Fuga interna.</p>	<p>A. Revise todas las conexiones. Haga los ajustes necesarios. B. Adquiera el paquete de sellos de servicio y cambie todos los sellos. C. La unidad requiere reconstrucción. Consulte a su representante de servicio autorizado de Kohler Co.</p>
<p>10. Sólo sale agua caliente, la válvula se apaga.</p>	<p>A. Las líneas de agua fría y caliente están invertidas.</p>	<p>A. Intercambie las conexiones de los suministros del agua fría y caliente. Verifique que el suministro de agua caliente esté conectado a la entrada identificada con la letra "H" y que el suministro de agua fría esté conectado a la entrada identificada con la letra "C."</p>

USA/Canada: 1-800-4KOHLER

México: 001-800-456-4537

kohler.com

THE BOLD LOOK
OF **KOHLER**®

©2013 Kohler Co.

1145587-2-B