

WWW.PRIME-LINE-PRODUCTS.COM  
*on the WEB...*

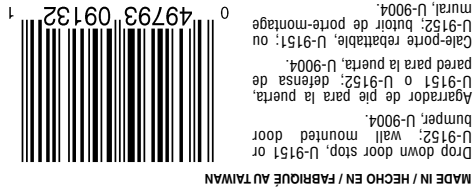

WWW.PRIME-LINE-PRODUCTS.COM  
*on the WEB...*

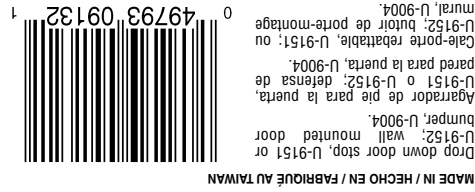

WWW.PRIME-LINE-PRODUCTS.COM  
*on the WEB...*



**Closet door ball catch**

Puerta de armario:  
 Bola con resorte

**Fermeture à bille de porte de placard**

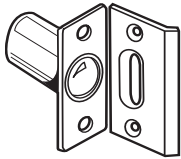

**U-9132**

**Closet door ball catch**

Puerta de armario:  
 Bola con resorte

**Fermeture à bille de porte de placard**

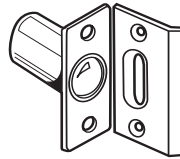

**U-9132**

**Closet door ball catch**

Puerta de armario:  
 Bola con resorte

**Fermeture à bille de porte de placard**

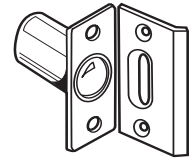

**U-9132**

- 7/8" drill bit needed
- Pedazo de taladro de 22 mm necesitó
- Forent morceau de 22 mm eu besoin

- 7/8" drill bit needed
- Pedazo de taladro de 22 mm necesitó
- Forent morceau de 22 mm eu besoin

- 7/8" drill bit needed
- Pedazo de taladro de 22 mm necesitó
- Forent morceau de 22 mm eu besoin

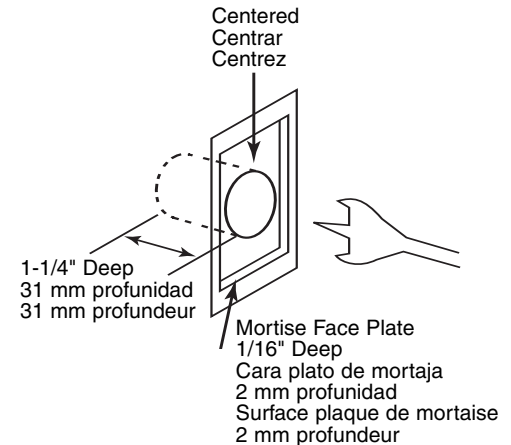
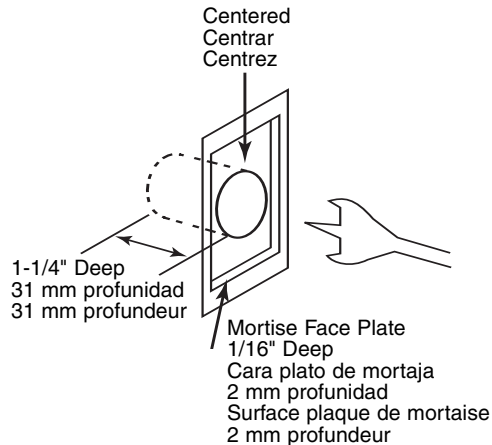
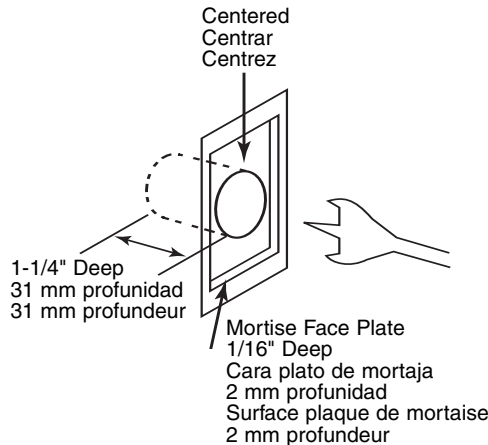
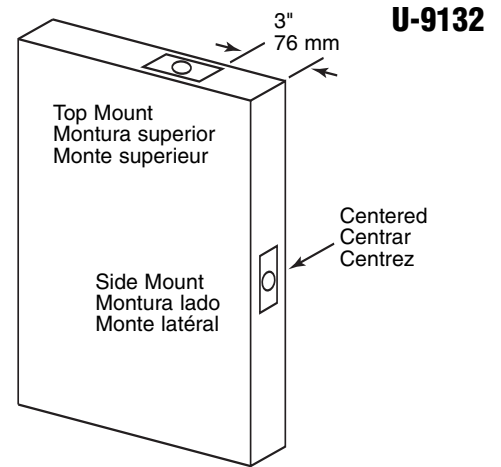
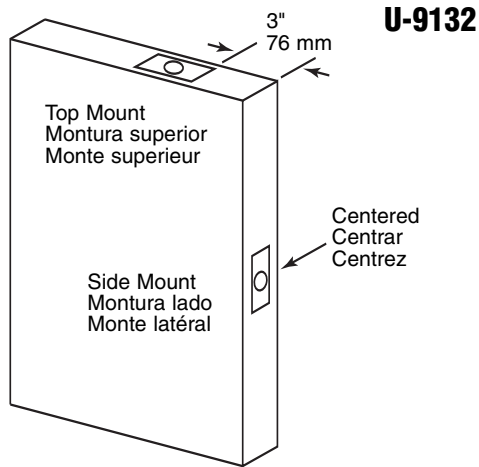
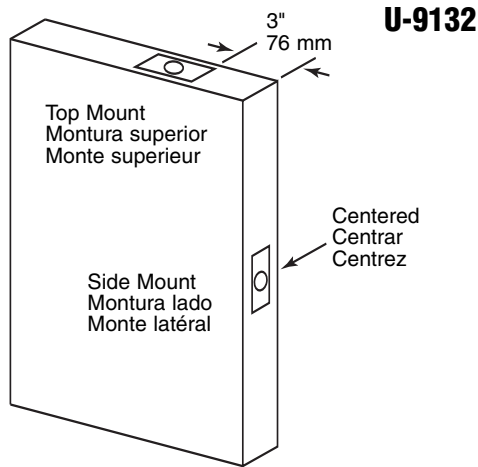
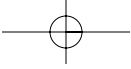

Center barrel of catch on edge of door. Mark center of door width and drill 7/8" hole 1-1/4" deep. Insert catch; outline face; then mortise using wood chisel. Install screws. Align strike on jamb with catch; outline; then mortise using chisel and install. Adjust tension by turning ring on face of catch.

Debe centrar el barril del cerrojo en la orilla de la puerta. Marque el centro del grosor de la puerta y haga un hoyo de 22mm de 32mm de profundidad. Meta el cerrojo, marque la cara, y saque el material de madera con un formón. Alinee el rasero en el marco con el cerrojo, márquelo, y saque el material de madera con un formón. Ajuste la tensión girando la llave en la cara del cerrojo.

Centrez le barillet du loquet sur le bord de la porte. Marquez le centre de la largeur de porte et percez un orifice de 22 mm de diam., 31 mm de profondeur. Insérez la fermeture à bille; dessinez le pourtour de la face avant puis mortaisez avec un ciseau à bois. Insérez les vis. Alignez la gâche au loquet sur le jambage. Dessinez-en le pourtour puis mortaisez au ciseau à bois et installez. Réglez la tension en tournant la bague sur la face avant de la gâche.

Center barrel of catch on edge of door. Mark center of door width and drill 7/8" hole 1-1/4" deep. Insert catch; outline face; then mortise using wood chisel. Install screws. Align strike on jamb with catch; outline; then mortise using chisel and install. Adjust tension by turning ring on face of catch.

Debe centrar el barril del cerrojo en la orilla de la puerta. Marque el centro del grosor de la puerta y haga un hoyo de 22mm de 32mm de profundidad. Meta el cerrojo, marque la cara, y saque el material de madera con un formón. Alinee el rasero en el marco con el cerrojo, márquelo, y saque el material de madera con un formón. Ajuste la tensión girando la llave en la cara del cerrojo.

Centrez le barillet du loquet sur le bord de la porte. Marquez le centre de la largeur de porte et percez un orifice de 22 mm de diam., 31 mm de profondeur. Insérez la fermeture à bille; dessinez le pourtour de la face avant puis mortaisez avec un ciseau à bois. Insérez les vis. Alignez la gâche au loquet sur le jambage. Dessinez-en le pourtour puis mortaisez au ciseau à bois et installez. Réglez la tension en tournant la bague sur la face avant de la gâche.

Center barrel of catch on edge of door. Mark center of door width and drill 7/8" hole 1-1/4" deep. Insert catch; outline face; then mortise using wood chisel. Install screws. Align strike on jamb with catch; outline; then mortise using chisel and install. Adjust tension by turning ring on face of catch.

Debe centrar el barril del cerrojo en la orilla de la puerta. Marque el centro del grosor de la puerta y haga un hoyo de 22mm de 32mm de profundidad. Meta el cerrojo, marque la cara, y saque el material de madera con un formón. Alinee el rasero en el marco con el cerrojo, márquelo, y saque el material de madera con un formón. Ajuste la tensión girando la llave en la cara del cerrojo.

Centrez le barillet du loquet sur le bord de la porte. Marquez le centre de la largeur de porte et percez un orifice de 22 mm de diam., 31 mm de profondeur. Insérez la fermeture à bille; dessinez le pourtour de la face avant puis mortaisez avec un ciseau à bois. Insérez les vis. Alignez la gâche au loquet sur le jambage. Dessinez-en le pourtour puis mortaisez au ciseau à bois et installez. Réglez la tension en tournant la bague sur la face avant de la gâche.

