



REACT™

CORDLESS VACUUM

USER MANUAL

 **IMPORTANT: READ CAREFULLY BEFORE ASSEMBLY AND USE.**

This product is intended for household use only.
If used commercially the warranty is void.

Replacement Parts:

Filter: 440011434

Battery: BH04000

Charger: BH04200

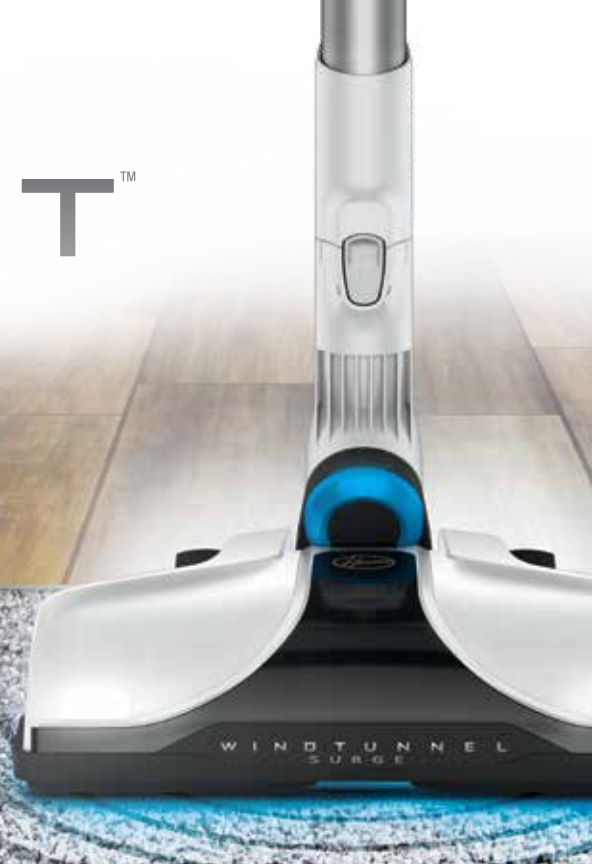

Welcome to Hoover[®] ownership.

Make it official.

Register your vacuum by:



Visiting Hoover.com or
Hoover.ca



Calling 877 839-2046

IT'S GUARANTEED.

Get cleaning confidence for up to 3 years with the Hoover limited warranty.
See warranty for complete details.

Table of Contents

Safety Instructions	4
Getting to know your Hoover REACT™ Cordless Vacuum.....	6
What's in the Box?	7
Assembly.....	8
Mounting the Wall Bracket.....	9
Charging your ONE PWR™ Lithium Battery	10
Hoover® FloorSense™ Technology	11
Hoover® Dashboard and FloorSense™ Technology	12
Using the Hoover App	13
Quick Start	14
Using your Vacuum	15
Using your Vacuum as a Handheld.....	16
Using your Vacuum to Clean Up High	17
Maintenance: Removing the ONE PWR™ Lithium Battery.....	18
Maintenance: Emptying the Dirt Cup	19
Maintenance: Cleaning the Filter, Dirt Cup and Separator	20
Maintenance: Removing and Replacing the Brush Roll.....	21
How to Order Accessories.....	22
Need Help?	23
Service & Warranty Information	24
Français.....	28
Espanol	54

IMPORTANT SAFETY INSTRUCTIONS SAVE THESE INSTRUCTIONS

When using an electrical appliance, basic precautions should always be followed, including the following: **READ ALL INSTRUCTIONS BEFORE USING THIS APPLIANCE. THIS PRODUCT IS INTENDED FOR HOUSEHOLD USE ONLY. IF USED COMMERCIALY WARRANTY IS VOID.**

WARNING: TO REDUCE THE RISK OF FIRE, ELECTRIC SHOCK, DAMAGE OR INJURY:

- Fully assemble before operating.
- Do not use appliance on wet surfaces. Do not expose appliances to rain. Store appliances indoors.
- The charger is for indoor use only. Be sure to always keep the battery and charger indoors in a dry place.
- Do not allow to be used as a toy. Not intended for use by children age 12 and under. Close supervision is necessary when used near children. To avoid injury or damage, keep children away from product, and do not allow children to place fingers or other objects into any openings.
- Use only as described in this manual. Use only Hoover® recommended attachments and products.
- Do not use charger with damaged cord or plug. If appliance or charger is not working as it should, has been dropped, damaged, left outdoors, or dropped into water, take it to a service center prior to continuing use.
- Do not pull or carry charger by cord, use cord as a handle, close a door on cord, or pull cord around sharp edges or corners. Do not place product on cord. Do not run appliance over cord. Keep cord away from heated surfaces.
- Do not unplug charger by pulling on cord. To unplug charger, grasp the plug, not the cord.
- Do not handle charger including charger plug and charger terminals, or appliance with wet hands.
- Do not put any object into openings. Do not use with any opening blocked; keep free of dust, lint, hair, and anything that may reduce air flow.
- Keep hair, loose clothing, fingers, and all parts of body away from openings and moving parts.
- Use extra care when cleaning on stairs. To avoid personal injury or damage, and to prevent the cleaner from falling.
- Do not use to pick up flammable or combustible liquids, such as gasoline, or fine wood shavings, or use in areas where they may be present.
- Do not pick up anything that is burning or smoking, such as cigarettes, matches, or hot ashes.
- Do not use without Dirt Cup and/or Filters in place.

- Turn power switch off and remove battery before removing or installing brush roll.
- Always turn off this appliance before connecting or disconnecting Motorized Turbo Tool or tools.
- Do not incinerate the charger, battery, or appliance even if it is severely damaged. The batteries can explode in a fire.
- This product includes rechargeable Lithium-Ion Batteries. Do not expose batteries to high temperatures, as they may catch fire and/or explode.
- Do not expose battery to crushing, incineration or similar actions.
- Do not dispose of battery in a fire or trash compactor. See battery disposal section for directions.
- Do not attempt to disassemble battery.
- Unplug the charger from the outlet before any routine cleaning or maintenance.
- Leaks from battery cells can occur under extreme conditions. If any liquid gets on the skin wash quickly with soap and water. If any liquid gets into the eyes, do not rub eyes, immediately flush them with clean water continuously for a minimum of 15 minutes. Seek medical attention immediately.
- Use only the charger (**Hoover Model #BH04200**) supplied by Hoover® to recharge.
- Use only the battery (**Hoover Model #BH04000**) supplied by Hoover®. Other batteries may burst causing serious personal injury or damage.
- Do not touch or insert objects into battery pack or charger terminals.
- Do not attempt to short circuit the battery or charger terminals.
- Prevent unintentional starting. Ensure the appliance is off before connecting to battery pack, picking up or carrying the appliance. Carrying the appliance with your finger on the trigger or energizing appliances that are powered on invites accidents.
- When battery pack is not in use, keep it away from other metal objects, like paper clips, coins, keys, nails, screws or other small metal objects that can make a connection from one terminal to another. Shorting the battery terminals together may cause burns or a fire.
- Do not use a battery pack or appliance that is damaged or modified. Damaged or modified batteries may exhibit unpredictable behavior resulting in fire, explosion or risk of injury.
- Follow all charging instructions and do not charge the battery pack or appliance outside of the temperature range specified in the instructions. Charging improperly or at temperatures outside of the specified range may damage the battery and increase the risk of fire.

CHARGING AMBIENT TEMPERATURE RANGE: 5°C-50°C (41°F - 122°F)

- Have servicing performed by a qualified repair person using only identical replacement parts. This will ensure that the safety of the product is maintained.
- Do not modify or attempt to repair the appliance or the battery pack except as indicated in the instructions for use and care.
- Disconnect the battery pack from the appliance before making any adjustments, changing accessories, or storing appliance. Such preventive safety measures reduce the risk of starting the appliance accidentally.

CAUTION: The battery used in this device may present a risk of fire or chemical burn if mistreated. Do not disassemble, heat above manufacturer's maximum temperature limit (60°C/140°F), or incinerate. Replace battery with Hoover Battery Part #BH04000 only. Use of another battery may present a risk of fire or explosion. Dispose of used battery promptly. Keep away from children. Do not disassemble and do not dispose of in fire. Do not attempt to disassemble the battery or remove any component projecting from the battery terminals. The battery and charger have no user serviceable parts. Fire or injury may result. Prior to disposal, protect exposed terminals with heavy insulating tape to prevent shorting.

BATTERY DISPOSAL WARNING: RISK OF EXPLOSION OR EXPOSURE TO TOXIC MATERIAL.

LITHIUM-ION BATTERIES: The battery must be collected, recycled or disposed of in an environmentally sound manner. The EPA certified RBRC Battery Recycling Seal on the lithium-ion (Li-ion) battery indicated Techtronic Industries, a corporate affiliate of Hoover, is voluntarily participating in an industry program to collect and recycle these batteries at the end of their useful life, when taken out of service in the United States or Canada. The RBRC program provides a convenient alternative to placing used Li-ion batteries into the trash or the municipal waste stream, which may be illegal in your area. Please visit www.rbrc.org/call2recycle/ for information on Li-ion battery recycling and disposal bans/restrictions in your area. Hoover involvement in this program is part of our commitment to preserving our environment and conserving our natural resources.



This equipment has been tested and found to comply with the limits for a Class B digital device, pursuant to part 15 of the FCC Rules. These limits are designed to provide reasonable protection against harmful interference in a residential installation. This equipment generates, uses and can radiate radio frequency energy, and if not installed and used in accordance with the instructions, may cause harmful interference to radio communications. However, there is no guarantee that interference will not occur in a particular installation. If this equipment does cause harmful interference to radio or television reception, which can be determined by turning the equipment off and on, the user is encouraged to try to correct interference by one or more of the following measures:

- Reorient or relocate the receiving antenna.
- Increase the separation between the equipment and receiver.
- Connect the equipment into an outlet on a circuit different from that to which the receiver is connected.
- Consult the dealer or an experienced radio/TV technician for help.

Under Industry Canada regulations, this radio transmitter may only operate using an antenna of a type and maximum (or lesser) gain approved for the transmitter by Industry Canada. To reduce potential radio interference to other users, the antenna type and its gain should be so chosen that the equivalent isotropically radiated power (e.i.r.p.) is not more than that necessary for successful communication. Contains transmitter module IC:12246A-BM70BLES1F2

CAN ICES-3 (B)/NMB-3(B)

This device complies with Industry Canada license-exempt RSS standards(s). Operation is subject to the following two conditions: (1) this device may not cause interference, and (2) this device must accept any interference, including interference that may cause undesired operation of the device.

WARNING: This product contains chemicals known to the State of California to cause cancer, birth defects or reproductive harm. WASH HANDS AFTER HANDLING.





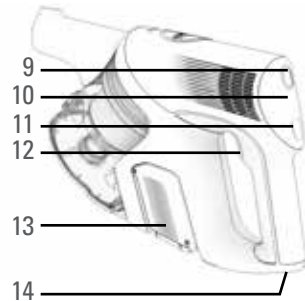
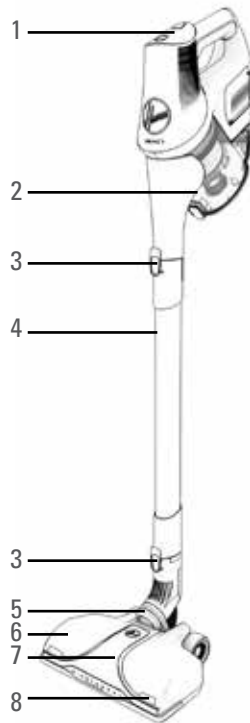



Getting to know your Hoover® REACT™ Cordless Vacuum

1. Hoover® Dashboard
2. XL Easy Empty Dirt Cup
3. Release Button
4. Reach Wand
5. Advanced Swivel Steering
6. Easy Clean Brush Roll
7. Powered Nozzle with WindTunnel Surge™
8. High Intensity LED Headlights
9. Battery Level Indicator
10. Mode Indicator
11. Mode Button
12. Power Trigger
13. ONE PWR™ Lithium Battery
14. ONE PWR™ Lithium Battery
15. ONE PWR™ Charger
16. Charger Indicator



What's in the Box?

CONTENTS VARY DEPENDING ON THE MODEL PURCHASED.

Unit Model	 Crevice Tool	 Dusting Brush	 Upholstery Tool	 Pivoting Extension	 Deluxe Crevice Tool	 Pet Upholstery Tool	 Powered Stair Tool	 Reach Wand Tool Storage Clip
BH53200/CA	✓	✓		✓				✓
BH53210/CDI	✓	✓	✓	✓				✓
BH53220		✓		✓	✓	✓	✓	✓
BH53230/PC	✓	✓		✓			✓	✓
BH53240/PC		✓		✓	✓	✓	✓	✓

All models come with a Handheld, Powered Nozzle, Reach Wand, ONE PWR™ Lithium Battery, Charger and Wall Mount.

Assembly

1

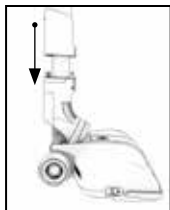

Push the Reach Wand down onto the Powered Nozzle until it clicks into place.

2

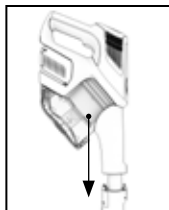

Push the Handheld down onto the Reach Wand until it clicks into place.

3



Before first use be sure to fully charge the battery.

TIP: Charging your ONE PWR™ Lithium Battery may take up to 3 hours.

WARNING

To reduce the risk of personal injury, remove battery before cleaning or servicing.

IMPORTANT

This vacuum cleaner is not free standing. In between uses or when carrying out any maintenance always lie flat on the floor in a suitable location so it does not become a trip hazard or can be stepped on.

Mounting the Wall Bracket

First, fully assemble the vacuum but do not attach the battery.

1

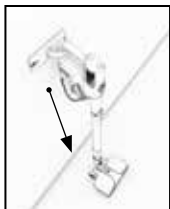

Install the Wall Bracket arm to the Wall Bracket. Hold the vacuum against the wall. Position the Wall Bracket behind the Handheld so that the hook holds the vacuum.

TIP: The Floor Nozzle must be flat on the ground for proper wall mounting.

2

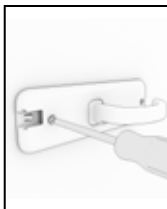

Set the vacuum aside. Mark the Wall Anchor locations. Install the anchors and screw the Wall Bracket to the wall.

IMPORTANT: Use BOTH screws to mount the Wall Bracket to wall.

3

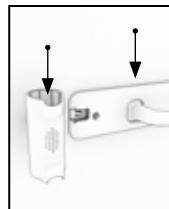

Slide Tool Storage Part into the slot on the Wall Mount Bracket until it locks into place.

Charging your ONE PWR™ Lithium Battery

1



Charge the battery fully before first use, this will take up to 3 hours.

NOTE: Due to federal regulations the battery does not come fully charged.

2





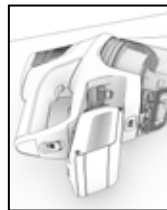

When charging, the charger will illuminate to indicate charging progress. See below for charger indicator explanation.

3



Once charge is complete, remove the ONE PWR™ Lithium Battery from the charger and place it into the handheld for cleaning.

	Continuous white light, battery is charged
	Pulsing white light, battery is charging
	Pulsing yellow light, battery waiting to charge will resume shortly
	Solid red light, please refer to Maintenance sections for Troubleshooting

Hoover® FloorSense™ Technology



Hoover® REACT™ with FloorSense™ Technology automatically optimizes cleaning performance on carpets and hard floors.

On carpet, FloorSense™ automatically increases the brush roll speed to lift deep-down embedded dirt.

On hard floors, FloorSense™ automatically slows the brush roll to prevent scattering of dirt across the floor.

The Hoover® Dashboard in the Handheld displays useful functions of your vacuum. When FloorSense™ is active, the dashboard will illuminate indicating "FloorSense".

Hoover® Dashboard and FloorSense™ Technology

TIP: To allow FloorSense™ to determine floor type and optimize brush roll speed automatically, ensure FloorSense™ is illuminated on the Hoover® Dashboard.

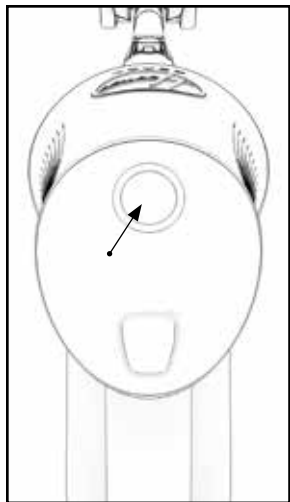

1

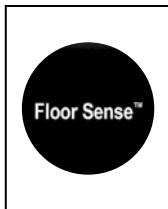

The Hoover® Dashboard will indicate "FloorSense". In FloorSense™ mode, brush roll speed automatically adjusts for the best results on any floor type.

3

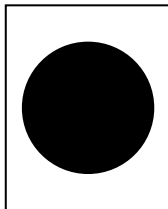

When the mode button has been pressed and no words illuminate on the Hoover® Dashboard, the brush roll is ON and perfect for lifting and removing deep-down dirt on carpet.

2

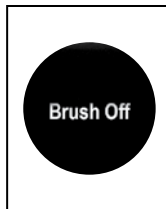

The Hoover® Dashboard will indicate "Brush Off". In "Brush Off" mode, brush roll turns OFF to prevent scattering of dirt and debris across hard floors and area rugs.

4

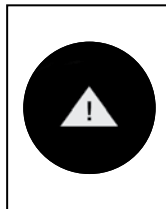

The Hoover® Dashboard will light up, if there is a system error. Refer to the Maintenance section for further information.

Using the Hoover® App

TIP: Pull power trigger to illuminate the Hoover® Dashboard and connect to the Hoover® App.

Hoover® REACT™ vacuums are compatible with the Hoover® App. Download the Hoover® App to:

1. Register your new vacuum
2. Customize FloorSense™ settings
3. Troubleshoot System Maintenance
4. Access tips and tricks



Customize
FloorSense™ Settings



Set Filter Maintenance
Reminders



Access Tips
and Tricks

IMPORTANT

Read all instructions before using this appliance.



Apple, the Apple logo, and iPhone are trademarks of Apple Inc., registered in the U.S. and other countries. App Store is a service mark of Apple Inc., registered in the U.S. and other countries.



Google Play and Google Play logo are trademarks of Google Inc.

Quick Start

1



Multi-Floor Cleaning

2



Handheld Cleaning

3



Up High Cleaning

Using your Vacuum

1

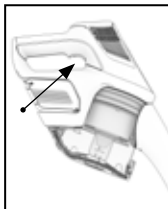

Squeeze the trigger to turn the vacuum ON. Release the trigger to shut the vacuum OFF.

NOTE: When power is ON, the Hoover® Dashboard will light up.

3

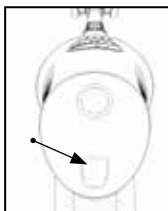

Push the "Mode" button on the Hoover® Dashboard if you'd like to change from FloorSense™. The vacuum will default to "FloorSense" mode.

2

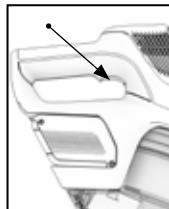

For continuous power, double-click the trigger. Power should remain ON. Pull trigger again to power OFF.

4



When in use, the Hoover® Dashboard will display the battery level and selected mode. When the battery level is getting low, recharge the battery.

WARNING

This vacuum cleaner has a constantly rotating brush roll when FloorSense™ is ON. Never leave the vacuum in one spot for an extended period of time as this may damage the floor surface.

WARNING

Risk of personal injury – the brush roll may suddenly restart. Turn power switch OFF and remove the battery before cleaning or servicing the brush roll.

Using your Vacuum as a Handheld

1

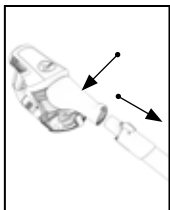

Press the Handheld release button. Pull to separate the Handheld from the Reach Wand.

2

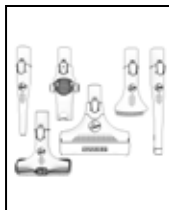

Choose an accessory.
(All accessories not available on all models).

3

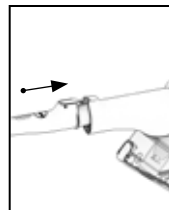

Push the chosen accessory into the Handheld until it clicks into place.

TIP: All available accessories can be attached directly onto the Handheld.

IMPORTANT

Not to be used for grooming a pet.

IMPORTANT

This vacuum cleaner is not free standing. In between uses or when carrying out any maintenance always lie flat on the floor in a suitable location so it does not become a trip hazard or can be stepped on.

Using your Vacuum to Clean Up High

1

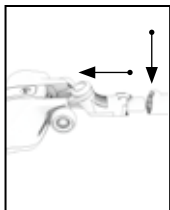

Press the Powered Nozzle release button and pull to remove the Powered Nozzle from the Reach Wand.

2



Choose an accessory (all accessories not available on all models).

3

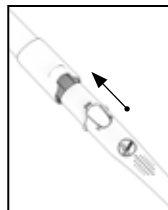

Push the chosen accessory into the Reach Wand until it clicks into place.

TIP: The Reach Wand can be used for hard-to-reach places.

IMPORTANT

This vacuum cleaner is not free standing. In between uses or when carrying out any maintenance always lie flat on the floor in a suitable location so it does not become a trip hazard or can be stepped on.

Maintenance: Removing the ONE PWR™ Lithium Battery

1



Lie the Handheld on its side on a flat stable surface. Pull the "Battery Release Button" back to release the ONE PWR™ Lithium Battery.

2

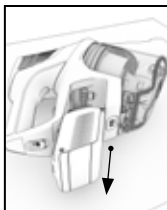

Slide the ONE PWR™ Lithium Battery out from the bottom of the Handheld.

3



Place ONE PWR™ Lithium Battery on charger.

WARNING

To reduce the risk of personal injury, remove battery before maintaining or servicing your vacuum.

Maintenance: Emptying the Dirt Cup

1

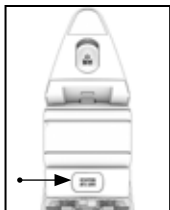

Press the Handheld release button. Pull to separate the Handheld from the Reach Wand.

2

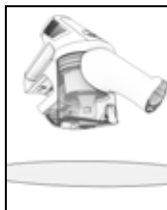

Ensure the ONE PWR™ Lithium Battery has been removed and hold the Handheld over a trash bin.

TIP: Wrap bag around dirt cup to capture dirt and dust.

3

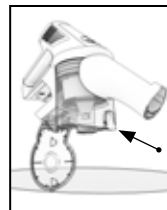

Press the dirt empty button.

WARNING

To reduce the risk of personal injury, remove battery before maintaining or servicing your vacuum.

IMPORTANT

This vacuum cleaner is not free standing. In between uses or when carrying out any maintenance always lie flat on the floor in a suitable location so it does not become a trip hazard or can be stepped on.

Maintenance: Cleaning the Filter, Dirt Cup and Separator

1

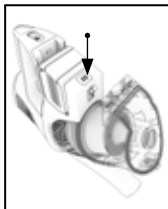

Remove the Reach Wand. Press the dirt cup release button and pull the dirt cup away.

2

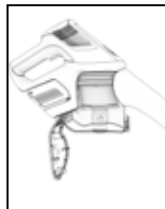

Pull the filter away and tap over a trash bin to remove dirt. Rinse filter under warm water until water is clear. Allow filter to dry for 24 hours or until completely dry before reinstalling.

3



To clean the separator, lift to remove. Clean dirt & debris, then place back into dirt cup.

4



To reassemble, align the hook to the front. Push the dirt cup backwards, until it locks in place.

WARNING

To reduce the risk of personal injury, remove battery before maintaining or servicing your vacuum.

IMPORTANT

DO NOT USE SOAP OR OTHER CHEMICALS TO CLEAN. DRY FILTER COMPLETELY, FOR UP TO 24 HOURS, BEFORE REINSTALLING INTO THE PRODUCT.

Maintenance: Removing and Replacing the Brush Roll

1



Remove Powered Nozzle from Reach Wand. Turn the Powered Nozzle upside down. Slide the Brush Roll Release Button.

3



Clear any threads or hair from both ends of the brush roll and any dirt or debris inside the housing of the Powered Nozzle.

2



Lift the end of brush roll to remove from the Powered Nozzle.

4



Re-fit the brush roll into the housing.

WARNING

Risk of personal injury – the brush roll may suddenly restart. Turn power OFF and remove the battery before cleaning or servicing the brush roll.

How to Order Accessories



Crevice Tool
Part #440011446



Dusting Brush
Part #440011813



Upholstery Tool
Part #440011814



Above Floor Extension
Part #440011450

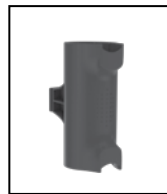

Reach Wand Tool Storage Clip
Part #440011451



Deluxe Crevice Tool
Part #440011447



Pet Upholstery Tool
Part #440011448



Powered Stair Tool
Part #440011449

WHAT TO BUY:

Buy Genuine Hoover® Parts & Accessories:

If you are in need of a new part, attachment or accessory, visit Hoover.com or Hoover.ca for more information.

Having trouble locating an item or model on our site, contact Customer Care at 877 839-2046.

Need Help?

My Hoover® REACT™ Cordless Vacuum won't turn on.

Your battery may not be charged. Check the Charge Level Indicator and charge the battery if it's low. Charge time may take between 1 and 3 hours. Due to federal regulations the battery does not come fully charged.

My Hoover® REACT™ Cordless Vacuum isn't picking up well.

You may have a clogged filter. Your filter should be rinsed every 4-6 times you fill the dirt cup or at least once a month. Remove the filter. Rinse with clear warm water for two minutes. Let it dry for 24 hours or until completely dry before reinstalling it.

If your suction power seems low.

You may also have a clog in the system. Check the Reach Wand for any clogged debris. If found, remove the clog.

Any other servicing should be done by an authorized service representative.

If appliance is not working as it should, has been dropped, damaged, left outdoors, or dropped into water, take it to a service center prior to continuing use.

WARNING

To reduce the risk of personal injury, remove battery before cleaning or servicing.

QUESTIONS OR CONCERNS?

[Hoover.com/support](https://www.hoover.com/support) or [Hoover.ca/support](https://www.hoover.ca/support)

Connect with us:

Twitter: [@HooverUSA](https://twitter.com/HooverUSA) • Facebook: [facebook.com/hoover](https://www.facebook.com/hoover)

Do not return to store. See back of product for model number.

SERVICE & WARRANTY FOR HOOVER® REACT™ CORDLESS VACUUM PRODUCT & BATTERY SERVICE INFORMATION

ANY SERVICING SHOULD BE DONE BY AN AUTHORIZED SERVICE REPRESENTATIVE

Call 877 839-2046 USA & Canada

In the event that further assistance is required, visit an authorized service center. Find one nearest you by visiting our website at www.hoover.com. Costs of any transportation to and from any place of repair are to be paid by the owner. Always identify your product by the model number and manufacturing code when requesting information or ordering replacement parts. (The model number and manufacturing code for the vacuum appears on the bottom and/or back of the product, and on the back of the battery and charger.)

LIMITED THREE YEAR WARRANTY (DOMESTIC USE)

WHAT THIS WARRANTY COVERS: When used and maintained in normal household use and in accordance with the Owner's Guide, your Hoover® product and battery are warranted against original defects in material and workmanship for a full three years from (a.) date of purchase (the "Warranty Period"). During the Warranty Period, Hoover® will provide labor and parts, at no cost to you, to correct any such defect in your products and (b.) will provide a replacement battery at no cost to you, to correct defects in the ONE PWR™ Lithium Battery that came with your product purchased in the United States, U.S. Military Exchanges and Canada.

HOW TO MAKE A WARRANTY CLAIM: If this product is not as warranted, take or send the product to a Hoover® Authorized Warranty Service Dealer along with proof of purchase. If the batteries are not as warranted, either take or send the batteries along with proof of purchase to a Hoover® authorized dealer or contact Hoover® Services at 877 839-2046. For an automated referral to authorized service outlets in the U.S.A., phone 877 839-2046 or visit Hoover® online at www.hoover.com.

WHAT THIS WARRANTY DOES NOT COVER: This warranty does not cover belts, filters and brush rolls, use of the product in a commercial operation (such as maid, janitorial and equipment rental services), improper maintenance of the product, damage due to misuse, acts of God, nature, vandalism or other acts beyond the control of Hoover®, owner's acts or omissions, use outside the country in which the product was initially purchase and resales of the product by the original owner. This warranty does not cover pick up, delivery, transportation or house calls. However, if you mail your product to a Hoover® Sales and Service Center for warranty service, cost of shipping will be paid one way. Please call the Hoover® Services, 877 839-2046, on how to ship this product. This warranty does not apply to products purchased outside the United States, including its territories and possessions, a U.S. Military Exchange and Canada.

OTHER IMPORTANT TERMS: This warranty is not transferable and may not be assigned. This warranty shall be governed and construed under the laws of the state of North Carolina. The Warranty Period will not be extended by any replacement of batteries or parts or repair performed under this warranty.

THIS WARRANTY IS THE EXCLUSIVE WARRANTY AND REMEDY ALL OTHER WARRANTIES, EXPRESSED OR IMPLIED, INCLUDING WARRANTIES OF MERCHANTABILITY OR FITNESS FOR PARTICULAR PURPOSE, ARE DISCLAIMED IN NO EVENT WILL HOOVER BE LIABLE FOR ANY SPECIAL, INDIRECT, INCIDENTAL OR CONSEQUENTIAL DAMAGES OF ANY KIND OR NATURE TO OWNER OR ANY PARTY CLAIMING THROUGH OWNER, WHETHER BASED IN CONTRACT, NEGLIGENCE, TORT OR STRICT PRODUCTS LIABILITY OR ARISING FROM ANY CAUSE WHATSOEVER.

Some states do not allow the exclusion of consequential damages, so the above exclusion may not apply to you. This warranty gives you specific rights; you may also have others that vary from state to state.



REACT™

ASPIRATEUR SANS FIL

GUIDE DE L'UTILISATEUR



IMPORTANT : LISEZ ATTENTIVEMENT LE PRÉSENT GUIDE D'UTILISATION AVANT D'ASSEMBLER ET D'UTILISER L'APPAREIL.

Ce produit est destiné à un usage domestique seulement.
La garantie est nulle si l'appareil est utilisé à des fins commerciales.

Pièces de rechange :

Filtre : 440011434

Pile : BH04000

Chargeur : BH04200



Bienvenue chez Hoover^{MD}.

Devenez officiellement propriétaire.

Pour enregistrer votre aspirateur :



Visitez le site Hoover.com ou Hoover.ca



ou appelez au 1 877 839-2046

C'EST GARANTI.

Nettoyez en toute confiance pendant trois (3) ans grâce à la garantie limitée de Hoover^{MD}.
Consultez la garantie pour obtenir tous les détails.

Table des matières

Consignes de sécurité	31
Apprendre à connaître votre aspirateur sans fil REACT ^{MC} de Hoover	34
Contenu de la boîte	35
Assemblage.....	36
Installation du support mural	37
Charger le pile au lithium ONE PWR ^{MC}	38
Technologie FloorSense ^{MC} de Hoover ^{MD}	39
Technologie du tableau de bord Hoover ^{MD} et caractéristique FloorSense ^{MC}	40
Utilisation de l'appli Hoover.....	41
ASSEMBLAGE RAPIDE.....	42
Utilisation de votre aspirateur	43
Utilisation de votre appareil comme un aspirateur à main.....	44
Utilisation de votre appareil pour le nettoyage en hauteur	45
Entretien Pour retirer la pile au lithium ONE PWR ^{MC}	46
Entretien Vidange du vide-poussière.....	47
Entretien Nettoyage du filtre, du vide-poussière et du séparateur	48
Entretien Retrait et réinstallation du rouleau-brosse.....	49
Commande d'accessoires	50
Dépannage	51
Renseignements concernant la garantie et les réparations	52
Français.....	28
Español	54

CONSIGNES DE SÉCURITÉ IMPORTANTES CONSERVEZ CES INSTRUCTIONS

Lorsque vous utilisez des appareils électriques, veuillez toujours respecter entre autres les consignes de sécurité élémentaires suivantes : VEUILLEZ LIRE TOUTES LES INSTRUCTIONS AVANT D'UTILISER CET APPAREIL. CE PRODUIT EST DESTINÉ UNIQUEMENT À UN USAGE DOMESTIQUE. UNE UTILISATION À DES FINS COMMERCIALES ANNULERA LA GARANTIE.

AVERTISSEMENT : POUR RÉDUIRE LE RISQUE D'INCENDIE, DE DÉCHARGE ÉLECTRIQUE, DE DOMMAGE OU DE BLESSURE :

- Assemblez entièrement l'appareil avant de l'utiliser.
- N'utilisez pas l'appareil sur des surfaces mouillées. N'exposez pas l'appareil à la pluie. Rangez les appareils à l'intérieur.
- Le chargeur est conçu pour être utilisé à l'intérieur seulement. Assurez-vous de toujours conserver la batterie et le chargeur à l'intérieur, dans un endroit sec.
- Ne permettez pas aux enfants de jouer avec l'appareil. Cet appareil ne doit pas être utilisé par des enfants de moins de 12 ans. Exercez une surveillance étroite lorsque l'appareil est utilisé à proximité d'enfants. Gardez l'appareil hors de la portée des enfants et ne laissez pas ces derniers introduire leurs doigts ou d'autres objets dans aucune ouverture afin d'éviter les blessures ou les bris.
- Utilisez l'appareil uniquement aux fins décrites dans le présent guide. N'utilisez que des accessoires et des produits recommandés par Hoover^{MD}.
- N'utilisez pas le chargeur si la fiche ou le cordon est endommagé. Si l'appareil ou le chargeur ne fonctionnent pas adéquatement, s'ils sont tombés sur le sol ou dans l'eau, s'ils sont endommagés ou ont été laissés à l'extérieur, apportez-les à un centre de service pour les faire inspecter avant de continuer à les utiliser.
- Ne tirez pas ni ne transportez le chargeur par le cordon, n'utilisez pas le cordon comme une poignée, ne coincez pas le cordon dans l'embrasure d'une porte et ne l'appuyez pas contre des arêtes tranchantes ou des coins. Ne placez pas l'appareil sur le cordon. Ne faites pas rouler l'appareil sur le cordon. Tenez le cordon éloigné des surfaces chaudes.
- Ne débranchez pas le chargeur en tirant sur le cordon. Pour débrancher le chargeur, tirez sur la fiche.
- Ne manipulez pas le chargeur, y compris la fiche et les bornes, ni l'appareil si vous avez les mains mouillées.
- N'insérez aucun objet dans les ouvertures. N'utilisez pas l'appareil si les ouvertures sont obstruées. Assurez-vous qu'elles sont exemptes de poussière, de mousse, de cheveux ou de tout ce qui pourrait réduire le débit d'air.
- Gardez les cheveux, les vêtements amples, les doigts et toute autre partie du corps à l'écart des ouvertures et des pièces en mouvement.
- Redoublez de prudence lorsque vous utilisez l'appareil dans un escalier. Évitez la chute de l'appareil afin d'éviter les blessures et les bris.
- N'utilisez pas l'appareil pour aspirer des liquides inflammables ou combustibles comme de l'essence, ni de la sciure de bois, ni dans des endroits où de telles substances peuvent être présentes.

- N'utilisez pas l'appareil pour aspirer quoi que ce soit qui brûle ou dégage de la fumée comme des cigarettes, des allumettes ou des cendres chaudes.
 - N'utilisez pas l'appareil si le vide-poussière ou les filtres ne sont pas installés.
 - Éteignez l'appareil et retirez la batterie avant d'enlever ou d'installer le rouleau-brosse.
 - Éteignez toujours l'appareil avant d'installer ou de retirer le tuyau, l'accessoire turbo motorisé ou les accessoires.
 - N'incinerez pas le chargeur, la batterie ou l'appareil mêmes s'ils sont gravement endommagés. La batterie peut exploser au feu.
 - Ce produit contient des piles au lithium-ion rechargeables. N'exposez pas la batterie à des températures élevées, car elle pourrait s'enflammer et exploser.
 - Évitez d'écraser et d'incinérer la batterie ou de la soumettre à des actions similaires.
 - Ne jetez pas la batterie au feu ou dans un compresseur à déchets. Consultez la section sur l'élimination de la batterie pour obtenir des instructions.
 - Ne tentez pas de démonter la batterie.
 - Débranchez le chargeur de la prise avant de procéder à tout nettoyage ou entretien de routine.
 - La batterie peut fuir si elle est soumise à des conditions extrêmes. Si l'électrolyte entre en contact avec votre peau, lavez aussitôt les parties touchées avec de l'eau et du savon. En cas de contact avec les yeux, ne frottez pas. Rincez immédiatement vos yeux à l'eau propre pendant au moins 15 minutes et consultez un médecin sans attendre.
 - Utilisez uniquement le chargeur (modèle no BHD4200 de Hoover) fourni avec votre appareil Hoover^{MD}.
 - Utilisez uniquement la pile (modèle no BHD400000 de Hoover) fourni avec votre appareil Hoover^{MD}. Un autre type de batterie pourrait exploser et causer des blessures ou des dommages graves.
 - Ne touchez pas aux bornes du chargeur et du bloc-piles et n'y insérez pas d'objets.
 - Ne tentez pas de court-circuiter la batterie ou les bornes du chargeur.
 - Retirez la batterie de l'appareil avant d'effectuer des réglages, changer les accessoires ou ranger l'appareil. Ces mesures de sécurité ont pour but d'éviter une mise en marche accidentelle de l'appareil.
 - Lorsque l'appareil n'est pas utilisé, tenir la batterie loin d'objets métalliques comme des trombones, des pièces de monnaie, des clés, des clous, des vis ou autres petits objets qui pourraient établir une liaison entre les bornes. Un court-circuit des bornes des batteries peut causer des brûlures ou un incendie.
 - Ne pas utiliser une batterie ou un appareil endommagé ou qui a été modifié. Des batteries endommagées ou modifiées peuvent avoir un comportement imprévisible pouvant causer un incendie, une explosion ou un risque de blessure.
 - Respecter toutes les instructions de chargement et ne pas charger la batterie ou l'appareil à des températures qui ne sont pas incluses dans la gamme de températures indiquées dans la notice d'instructions. Un chargement mal effectué.
- Température ambiante de charge:** 5°C-50°C (41°F - 122°F)
- Confier les réparations à une personne qualifiée qui utilisera uniquement des pièces de remplacement identiques. Cette façon de faire garantira la sécurité du produit.

- Ne pas modifier ni tenter de réparer l'appareil ou la batterie sauf comme il est indiqué dans les instructions d'utilisation et d'entretien.
- Retirer la batterie de l'appareil avant d'effectuer des réglages, changer les accessoires ou ranger l'appareil. Ces mesures de sécurité ont pour but d'éviter une mise en marche accidentelle de l'appareil.

MISE EN GARDE : La batterie utilisée dans cet appareil peut présenter un risque d'incendie ou de brûlure chimique si elle n'est pas manipulée adéquatement. Ne la démontez pas, ne la chauffez pas au-delà de la température maximale établie par le fabricant (60 °C/140 °F) et ne l'incinerez pas. Remplacez la pile par une pile Hoover[®] no BH04000 uniquement. L'utilisation d'une autre batterie pourrait causer un incendie ou une explosion. Jetez rapidement toute batterie usagée. Gardez la batterie hors de la portée des enfants. Ne démontez pas la batterie et ne la jetez pas au feu. Ne tentez pas de démonter la batterie ou de retirer tout composant en saillie des bornes de la batterie. Ne tentez pas de remplacer des pièces de la batterie ou du chargeur. Cela pourrait provoquer un incendie ou une explosion. Avant de jeter la batterie, protégez les bornes exposées à l'aide d'un épais ruban isolant pour éviter les courts-circuits.

AVERTISSEMENT CONCERNANT L'ÉLIMINATION DE LA PILE : RISQUE D'EXPLOSION OU D'EXPOSITION AUX MATIÈRES TOXIQUES :

BATTERIE AU LITHIUM-ION : La batterie doit être recueillie, recyclée ou éliminée dans le respect de l'environnement. Le sceau de recyclage des piles au lithium-ion de la RBRC certifié par l'EPA indique que Techtronic Industries, société affiliée à Hoover, Inc., participe volontairement à un programme de collecte et de recyclage des piles usagées au Canada et aux États-Unis. Le programme de recyclage de la RBRC offre une solution de rechange pratique qui permet d'éviter que les batteries soient jetées à la poubelle ou dans les ordures ménagères municipales, ce qui pourrait être illégal dans votre région. Visitez le www.rbrc.org/call2recycle/ pour obtenir de plus amples renseignements sur le recyclage des batteries au lithium-ion ainsi que sur les interdictions et les restrictions relatives à l'élimination de ces batteries dans votre région. La participation de Hoover, Inc. à ce programme témoigne de son engagement à protéger l'environnement et les ressources naturelles.



Cet appareil a été testé et déclaré conforme aux limites pour appareils numériques de classe B, conformément à la partie 15 des règlements de la FCC. Ces restrictions visent à garantir une protection suffisante contre les interférences nuisibles dans une installation résidentielle. Cet appareil génère, utilise et émet de l'énergie radioélectrique et peut, en cas d'installation ou d'utilisation non conforme aux instructions, engendrer des interférences nuisibles aux communications radio. Toutefois, rien ne garantit l'absence d'interférences dans une installation particulière. Si cet appareil produit de l'interférence perturbant la réception radio ou télévision, ce que vous pouvez confirmer en éteignant et en allumant l'appareil, nous vous recommandons d'essayer d'éliminer l'interférence de l'une des façons suivantes :

- Réorienter ou repositionner l'antenne de réception.
- Augmenter l'espacement entre l'équipement et le récepteur.
- Brancher l'appareil sur un circuit différent de celui du récepteur.
- Consulter le vendeur ou un technicien radiotélévision expérimenté pour obtenir de l'aide.

Conformément à la réglementation d'Industrie Canada, le présent émetteur radio peut fonctionner avec une antenne d'un type et d'un gain maximal (ou inférieur) approuvé pour l'émetteur par Industrie Canada. Dans le but de réduire les risques de brouillage radioélectrique à l'intention des autres utilisateurs, il faut choisir le type d'antenne et son gain de sorte que la puissance isotrope rayonnée équivalente (p.i.r.e.) ne dépasse pas l'intensité nécessaire à l'établissement d'une communication satisfaisante. Comprend le circuit intégré du module transmetteur : 12246A-BM70BLES1F2

CAN ICES-3 (B)/NMB-3(B)

Cet appareil est conforme aux normes RSS hors licence d'Industrie Canada. Son utilisation est assujettie aux deux conditions suivantes : (1) cet appareil ne doit pas causer d'interférences et (2) cet appareil doit pouvoir recevoir toutes les interférences, y compris celles susceptibles de gêner son bon fonctionnement.

AVERTISSEMENT : Ce produit contient des produits chimiques reconnus par l'État de la Californie comme pouvant causer le cancer, des anomalies congénitales ou des dysfonctions du système reproducteur. **BIEN SE LAVER LES MAINS APRÈS LA MANIPULATION.**





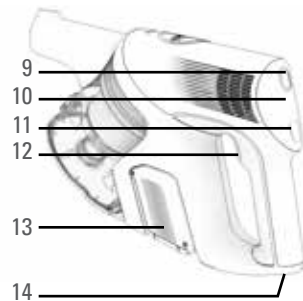
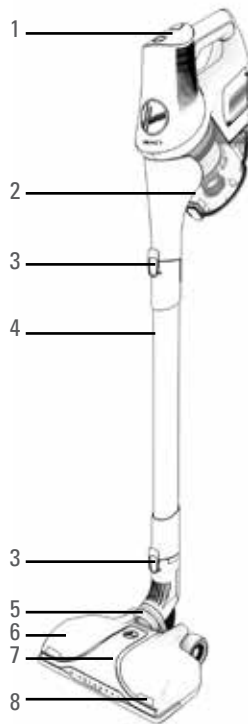



Apprendre à connaître votre aspirateur sans fil REACT^{MC} de Hoover^{MD}

1. Tableau de bord Hoover^{MD}
2. Très grand vide-poussière facile à vider
3. Bouton de déclenchement
4. Tube-rallonge
5. Direction pivotante évoluée
6. Rouleau-brosse facile à nettoyer
7. Buse motorisée avec caractéristique WindTunnel Surge^{MC}
8. Éclairage frontal DEL haute intensité
9. Indicateur de niveau de charge
10. Indicateur de mode
11. Bouton de mode
12. Mise en marche à gâchette
13. Pile au lithium ONE PWR^{MC}
14. Bouton de dégagement de la pile au lithium ONE PWR^{MC}
15. Chargeur ONE PWR^{MC}
16. Indicateur de charge



Contenu de la boîte

LE CONTENU VARIE EN FONCTION DU MODÈLE.

Modèle	 Suceur plat	 Brosse à épousseter	 Outil pour revêtements en tissu	 Rallonge pivotante	 Suceur plat de luxe	 Accessoire pour ameublement du traineau	 Outil motorisé pour escaliers	 Pince de rangement pour tube-rallonge
BH53200/CA	✓	✓		✓				✓
BH53210/CDI	✓	✓	✓	✓				✓
BH53220		✓		✓	✓	✓	✓	✓
BH53230/PC	✓	✓		✓			✓	✓
BH53240/PC		✓		✓	✓	✓	✓	✓

Tous les modèles sont livrés avec l'aspirateur à main, une buse motorisée, un tube-rallonge, une pile au lithium ONE PWR^{MC}, un chargeur et un support mural.

Assemblage

1

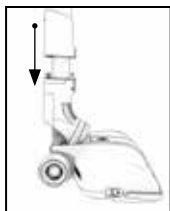

Poussez le tube-rallonge dans la buse motorisée jusqu'à ce qu'il s'enclenche.

2

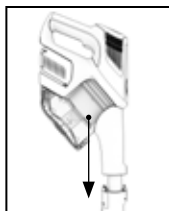

Poussez l'aspirateur à main dans le tube-rallonge jusqu'à ce qu'il s'enclenche.

3



Assurez-vous que la pile est complètement chargée avant d'utiliser l'appareil pour la première fois.

CONSEIL : La charge complète de votre pile au lithium ONE PWR^{MC} peut durer jusqu'à 3 heures.

AVERTISSEMENT

Afin de réduire le risque de blessures corporelles, retirez la batterie avant le nettoyage ou l'entretien.

IMPORTANT

Cet aspirateur ne se tient pas seul en position verticale. Entre les utilisations ou lors de toute tâche d'entretien, posez toujours l'aspirateur à plat sur le sol à un emplacement où vous ne risquerez pas de trébucher ou de marcher dessus.

Installation du support mural

Assemblez d'abord entièrement l'aspirateur sans installer la batterie.

1

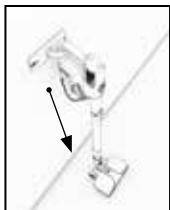

Installer le bras du support mural au support mural. Tenez l'aspirateur contre le mur. Positionnez le support mural derrière l'aspirateur à main de manière à ce que le crochet support l'aspirateur.

ASTUCE : La buse à plancher doit reposer à plat sur le sol lorsque l'appareil est installé correctement au mur.

2

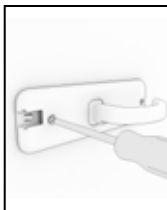

Mettez l'aspirateur de côté. Marquez les emplacements d'ancrage mural. Installez les ancrages et vissez le support mural au mur.

IMPORTANT : Montez le support mural au mur en utilisant les DEUX vis.

3

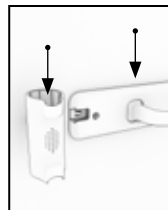

Insérez la pièce de rangement dans la fente du support mural monté jusqu'à ce qu'il s'enclenche en place.

Charge de votre pile au lithium ONE PWR^{MC}

1



Chargez d'abord complètement la pile (environ 3 heures) avant de l'utiliser pour la première fois.

REMARQUE : En raison des règlements fédéraux, la batterie n'est pas complètement chargée au moment de l'achat.

2





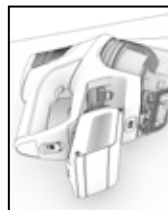

Pendant la charge, le chargeur s'illuminera pour indiquer la progression de la charge. Consultez les explications de l'indicateur de charge ci-dessous.

3



Dès que la charge est terminée, retirez la pile au lithium ONE PWR^{MC} du chargeur et installez-la sur l'aspirateur à main et vous voilà prêt à nettoyer.

	Témoin blanc fixe : la pile est chargée
	Témoin blanc clignotant : la pile se charge
	Témoin jaune clignotant : la pile se chargera bientôt
	Témoin rouge fixe : veuillez consulter les chapitres d'entretien pour résoudre le problème

Technologie FloorSense^{MC} de Hoover^{MD}



La caractéristique REACT^{MC} et la technologie FloorSense^{MC} de Hoover^{MD} optimisent automatiquement la performance d'aspiration pour les tapis et planchers durs.

Lors du nettoyage de tapis, la caractéristique FloorSense^{MC} augmente automatiquement la vitesse de rotation du rouleau-brosse pour déloger les saletés profondément incrustées.

Sur les planchers durs, la caractéristique FloorSense^{MC} diminue automatiquement la vitesse de rotation du rouleau-brosse pour éviter que la saleté n'érafle la surface du plancher.

Le tableau de bord Hoover^{MD} de l'aspirateur à main affiche les fonctions pratiques de votre aspirateur. Lorsque la caractéristique FloorSense^{MC} est activée, le mot « FloorSense » sera affiché au tableau de bord.

Technologie du tableau de bord Hoover^{MD} et caractéristique FloorSense^{MC}

CONSEIL : Pour que la caractéristique FloorSense^{MC} puisse déterminer le type de plancher et optimiser automatiquement la vitesse du rouleau-brosse, assurez-vous que le témoin de la caractéristique FloorSense^{MC} est allumé sur le tableau de bord Hoover^{MD}.

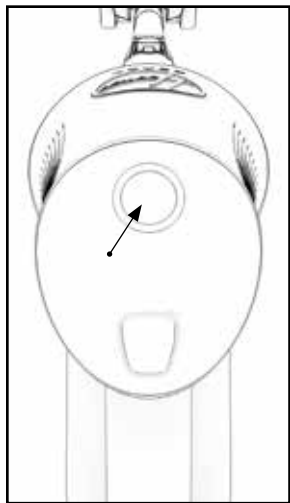

1

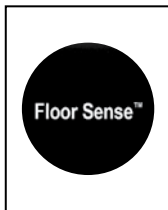

Le tableau de bord Hoover^{MD} affichera « FloorSense ». En mode FloorSense^{MC}, la vitesse du rouleau-brosse est réglée automatiquement pour permettre des résultats optimaux sur tout type de plancher.

3

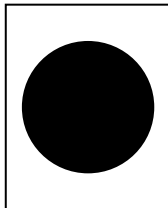

Lorsque le bouton de mode a été enfoncé et qu'aucun mot n'est affiché sur le tableau de bord Hoover^{MD}, le rouleau-brosse est en marche et aspirera parfaitement la saleté profondément incrustée dans les tapis.

2



Le tableau de bord Hoover^{MD} indiquera « Brush Off » (rouleau-brosse inactif). En mode de rouleau-brosse inactif (Brush Off), le rouleau-brosse ne tourne pour éviter que la saleté et les débris n'éraflent la surface des planchers durs après un passage sur des tapis.

4



Le tableau de bord Hoover^{MD} s'illuminera pour indiquer une erreur du système. Consultez le chapitre d'entretien pour connaître les détails.

Utilisation de l'application Hoover^{MD}

CONSEIL : Enfoncez la gâchette de mise en marche pour illuminer le tableau de bord Hoover^{MD} et vous connecter à l'application Hoover^{MD}.

Les aspirateurs REACT^{MC} de Hoover^{MD} sont compatibles avec l'application Hoover^{MD}. Téléchargez l'application Hoover pour :

1. Enregistrer votre nouvel aspirateur
2. Personnaliser vos réglages FloorSense^{MC}
3. Trouvez des solutions concernant l'entretien du système
4. Consulter les trucs et astuces



Personnaliser vos réglages
FloorSense^{MC}



Régler vos rappels d'entretien
du filtre



Consulter les trucs et
astuces

IMPORTANT

Veuillez lire toutes les instructions avant d'utiliser cet appareil.



Apple, le logo d'Apple et iPhone sont des marques de commerce d'Apple, Inc. enregistrées aux É.-U. et dans d'autres pays. App Store est une marque de service d'Apple Inc. enregistrée aux É.-U. et dans d'autres pays.

Google Play et le logo Google Play sont des marques de commerce de Google Inc.

Assemblage rapide

1



Nettoyage multisurface

2



Nettoyage avec aspirateur à main

3



Nettoyage en hauteur

Utilisation de votre aspirateur

1

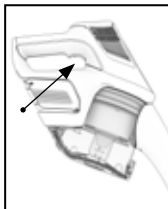

Enfoncez la gâchette pour mettre l'aspirateur en marche. Relâchez la gâchette pour arrêter l'aspirateur.

REMARQUE : Le tableau de bord Hoover^{MD} s'allume lorsque l'aspirateur est mis sous tension.

3

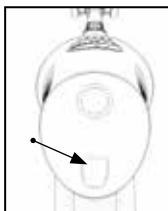

Enfoncez le bouton « Mode » sur la tableau de bord Hoover^{MD} si vous souhaitez passer à la caractéristique FloorSense^{MC}. L'aspirateur est en mode « FloorSense » par défaut.

2

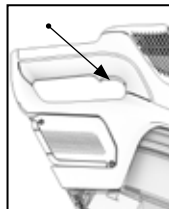

Appuyez deux fois sur la gâchette de mise en marche pour que votre appareil fonctionne continuellement. L'alimentation doit rester sous tension. Appuyez à nouveau sur la gâchette pour éteindre l'appareil.

4



Lorsque l'aspirateur est en marche, le tableau de bord Hoover^{MD} affichera le niveau de charge de la pile et le mode sélectionné. Chargez la pile dès que le niveau de puissance de la pile est faible.

AVERTISSEMENT

Cet aspirateur est équipé d'un rouleau-brosse à rotation constante lorsque la caractéristique FloorSense^{MC} est activée. Ne laissez jamais l'aspirateur au même endroit pendant une longue période pour éviter d'endommager la surface du plancher.

AVERTISSEMENT

Risque de blessures – le rouleau-brosse peut redémarrer de façon soudaine. Mettez l'appareil HORS TENSION et retirez la pile avant de nettoyer le rouleau-brosse ou d'en faire l'entretien.

Utilisation de votre appareil comme un aspirateur à main

1

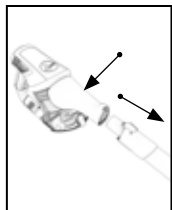

Appuyez sur le bouton de dégagement de l'aspirateur à main. Tirez sur l'aspirateur à main pour le dégager du tube-rallonge.

2



Choisissez un accessoire (tous les accessoires ne sont pas disponibles sur tous les modèles).

3

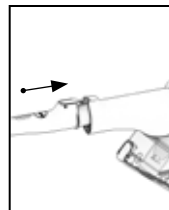

Poussez l'accessoire choisi dans l'aspirateur à main jusqu'à ce qu'il s'enclenche.

CONSEIL : Tous les accessoires disponibles peuvent être installés directement sur l'appareil.

IMPORTANT

N'utilisez pas l'aspirateur pour toiletter un animal.

IMPORTANT

Cet aspirateur ne se tient pas seul en position verticale. Entre les utilisations ou lors de toute tâche d'entretien, posez toujours l'aspirateur à plat sur le sol à un emplacement où vous ne risquerez pas de trébucher ou de marcher dessus.

Utilisation de votre appareil pour le nettoyage en hauteur

1

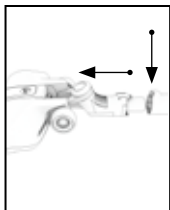

Appuyez sur le bouton de dégagement de la buse motorisée et des accessoires et tirez pour retirer la buse motorisée du tube-rallonge.

2



Choisissez un accessoire (certains accessoires ne sont pas offerts avec tous les modèles).

3

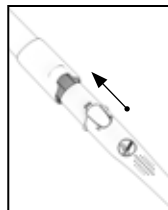

Poussez l'accessoire choisi dans le tube-rallonge jusqu'à ce qu'il s'enclenche.

CONSEIL : Le tube-rallonge peut être utilisé pour nettoyer des endroits difficiles à atteindre.

IMPORTANT

Cet aspirateur ne se tient pas seul en position verticale. Entre les utilisations ou lors de toute tâche d'entretien, posez toujours l'aspirateur à plat sur le sol à un emplacement où vous ne risquerez pas de trébucher ou de marcher dessus.

Entretien Pour retirer la pile au lithium ONE PWR^{MC}

1



Posez l'aspirateur à main sur le côté, sur une surface plane et stable. Poussez le bouton de dégagement de la pile vers l'arrière pour pouvoir retirer la pile au lithium ONE PWR^{MC}.

2

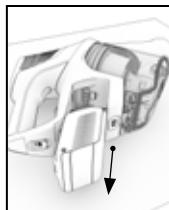

Insérez la pile au lithium ONE PWR^{MC} sous l'aspirateur à main.

3



Insérez la pile au lithium ONE PWR^{MC} sur le chargeur.

AVERTISSEMENT

Afin de réduire le risque de blessures corporelles, retirez la pile avant le nettoyage ou l'entretien.

Entretien Vidange du vide-poussière

1

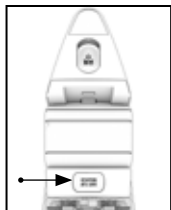

Appuyez sur le bouton de dégagement de l'aspirateur à main. Tirez sur l'aspirateur à main pour le dégager du tube-rallonge.

2

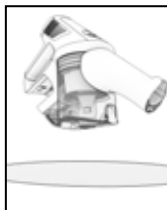

Assurez-vous que la pile au lithium ONE PWR^{MC} a bien été retirée et tenez l'aspirateur à main au-dessus d'une poubelle.

CONSEIL : Enroulez le sac autour du vide-poussière pour capturer la saleté et la poussière.

3

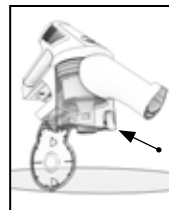

Appuyez sur le bouton du vide-poussière.

AVERTISSEMENT

Afin de réduire le risque de blessures corporelles, retirez la pile avant le nettoyage ou l'entretien.

IMPORTANT

Cet aspirateur ne se tient pas seul en position verticale. Entre les utilisations ou lors de toute tâche d'entretien, posez toujours l'aspirateur à plat sur le sol à un emplacement où vous ne risquez pas de trébucher ou de marcher dessus.

Entretien Nettoyage du filtre, du vide-poussière et du séparateur

1

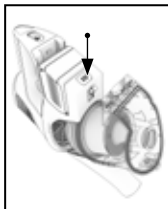

Retirez le tube-rallonge. Appuyez sur le bouton de dégagement du vide-poussière puis retirez-le.

3



Soulevez le séparateur et nettoyez-le. Éliminez la poussière et les débris puis réinstallez-le dans le vide-poussière.

2

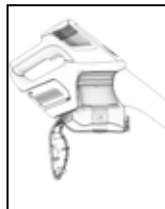

Retirez le filtre et frappez-le au-dessus d'une poubelle afin d'éliminer la saleté. Rincez le filtre à l'eau chaude jusqu'à ce que l'eau soit claire. Laissez sécher le filtre pendant 24 heures ou jusqu'à ce qu'il soit entièrement sec avant de le réinstaller.

4



Alignez le crochet au devant afin de le réinstaller. Réinsérez le vide-poussière et enclenchez-le.

AVERTISSEMENT

Afin de réduire le risque de blessures corporelles, retirez la pile avant le nettoyage ou l'entretien.

IMPORTANT

N'UTILISEZ PAS DE SAVON NI D'AUTRES PRODUITS CHIMIQUES POUR LE NETTOYAGE. FAITES SÉCHER LE FILTRE COMPLÈTEMENT JUSQU'À 24 HEURES AVANT DE LE RÉINSTALLER DANS LE PRODUIT.

Entretien Retrait et réinstallation du rouleau-brosse.

1



Retirez la buse motorisée du tube-rallonge.
Retournez la buse motorisée à l'envers.
Glissez le bouton de dégagement du rouleau-brosse.

3



Enlevez tout fil ou cheveu des extrémités
du rouleau-brosse ainsi que tout débris ou
saleté du logement de la buse motorisée.

2

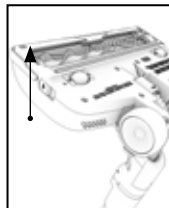

Soulevez l'extrémité du rouleau-brosse pour
pouvoir le séparer de la buse motorisée.

4

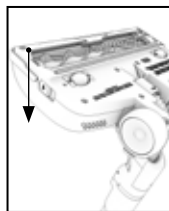

Réinstallez le rouleau-brosse dans le
logement.

AVERTISSEMENT

Risque de blessures – le rouleau-brosse peut redémarrer de façon soudaine. Mettez l'appareil HORS TENSION et retirez la pile avant de nettoyer le rouleau-brosse ou d'en faire l'entretien.

Commande d'accessoires



Suceur plat
Pièce n° 440011446



Brosse à épouseter
Pièce n° 440011813



Outil pour revêtements en tissu
Pièce n° 440011814



Rallonge pour nettoyage en hauteur
Pièce n° 440011450



Pince de rangement pour tube-rallonge
Pièce n° 440011451



Suceur plat de luxe
Pièce n° 440011447



Accessoire pour ameublement du traineau
Pièce n° 440011448



Outil motorisé pour escaliers
Pièce n° 440011449

QUOI ACHETER

Achetez des pièces et accessoires authentiques de Hoover^{MD} :
Si vous avez besoin d'une pièce ou d'un accessoire, visitez le site Hoover.com ou Hoover.ca pour obtenir plus de détails.
Vous avez de la difficulté à trouver un article ou un modèle sur notre site, appelez notre Service à la clientèle au 1 877 839-2046.

Dépannage

Mon aspirateur sans fil REACT^{MC} de Hoover^{MD} ne se met pas en marche.

La batterie n'est peut-être pas chargée. Vérifiez l'indicateur de charge et rechargez la batterie si le niveau est bas. La durée de charge est d'environ 1 à 3 heures. En raison des règlements fédéraux, la batterie n'est pas complètement chargée au moment de l'achat.

Mon aspirateur sans fil REACT^{MC} de Hoover^{MD} n'aspire pas correctement.

Le filtre de votre aspirateur est peut-être obstrué. Votre filtre doit être rincé après avoir vidé 4 à 6 fois le vide-poussière ou au moins une fois par mois. Enlevez le filtre. Rincez-le à l'eau tiède propre pendant 2 minutes. Laissez sécher le filtre pendant 24 heures ou jusqu'à ce qu'il soit entièrement sec avant de le réinstaller.

Si la puissance d'aspiration semble faible.

Il est également possible que le système soit obstrué. Assurez-vous que le tube n'est pas obstrué. Retirez le bouchon qui obstrue le système, le cas échéant.

Toute autre tâche d'entretien doit être confiée à un représentant de service autorisé. Cessez d'utiliser l'appareil s'il ne fonctionne pas comme prévu, s'il a été échappé sur le sol ou dans l'eau, s'il est endommagé ou s'il a été laissé à l'extérieur et apportez-le au centre de réparations.

AVERTISSEMENT

Afin de réduire le risque de blessures corporelles, retirez la batterie avant le nettoyage ou l'entretien.

DES QUESTIONS OU DES PRÉOCCUPATIONS?

[Hoover.com/support](https://www.hoover.com/support) ou [Hoover.ca/support](https://www.hoover.ca/support)

Suivez-nous :

Twitter : [@HooverUSA](https://twitter.com/HooverUSA) • Facebook : [facebook.com/hoover](https://www.facebook.com/hoover)

Ne retournez pas le produit en magasin. Le numéro de modèle du produit est indiqué à l'arrière de l'appareil.

ENTRETIEN ET GARANTIE DE L'ASPIRATEUR SANS FIL REACT^{MC} DE HOOVER^{MD} ET RENSEIGNEMENTS RELATIFS À L'ENTRETIEN DE LA PILE

TOUTES AUTRES RÉPARATIONS DOIVENT ÊTRE CONFIÉES À UN REPRÉSENTANT DE SERVICE AUTORISÉ.

Appelez au 1 877 839-2046 (É.-U. et Canada)

Si vous avez besoin d'aide supplémentaire, visitez un centre de service autorisé. Trouvez le centre le plus près de chez vous en visitant notre site Web à www.hoover.com. Les frais de transport à destination et en provenance de l'emplacement de réparation sont payés par le propriétaire. Indiquez toujours le numéro de modèle et le code de fabrication de votre produit lorsque vous demandez des renseignements ou que vous commandez des pièces de rechange. (Le numéro de modèle et le code de fabrication de l'aspirateur se trouvent au bas ou à l'arrière du produit et à l'arrière de la batterie et du chargeur.)

GARANTIE LIMITÉE DE TROIS (3) ANS (UTILISATION DOMESTIQUE)

COUVERTURE DE LA GARANTIE : Lorsqu'ils sont utilisés et entretenus dans des conditions normales d'utilisation et d'entretien domestiques, comme il est stipulé dans le guide de l'utilisateur, votre produit Hoover^{MD} et sa pile sont garantis contre les défauts de fabrication et de main-d'œuvre pendant une période de un (1) an (a.) à partir de la date d'achat (ci-après la « Période de garantie »). Au cours de la Période de garantie, Hoover^{MD} fournira sans frais la main-d'œuvre et les pièces nécessaires à la réparation de tels défauts de vos produits et (b.) elle fournira sans frais une pile de rechange afin de remplacer la pile au lithium ONEPWR^{MC} défectueuse livrée avec le produit que vous avez acheté aux États-Unis ou dans les boutiques d'échanges militaires américaines et au Canada.

RÉCLAMATION AU TITRE DE LA GARANTIE : Si le produit n'est pas dans l'état prévu par la garantie, apportez ou envoyez le produit chez un fournisseur autorisé de service sous garantie Hoover^{MD} avec une preuve d'achat. Si les piles ne sont pas dans l'état prévu par la garantie, apportez-les ou envoyez-les, avec une preuve d'achat, chez un fournisseur de services autorisé Hoover^{MD} ou communiquez avec les services Hoover^{MD} au 1 877 839-2046. Pour accéder à un service d'aide automatique présentant la liste des centres de service autorisés aux États-Unis, composez le 1 877 839-2046 ou visitez le site Web de Hoover^{MD} à www.hoover.com.

ÉLÉMENTS NON COUVERTS PAR LA GARANTIE : La présente garantie ne couvre pas les courroies, les filtres et les rouleaux-brosses, toute utilisation du produit dans des conditions commerciales (par exemple dans le cadre de services ménagers, de conciergerie et de location d'équipement), l'entretien inadéquat du produit, les dommages liés à une mauvaise utilisation, à des cas fortuits ou à des catastrophes

naturelles, au vandalisme, à tout autre acte hors du contrôle de Hoover^{MD}, ou à tout acte ou négligence de la part du propriétaire, toute utilisation dans un pays autre que celui où le produit a été acheté initialement et tout produit revendu par son propriétaire original. La présente garantie ne couvre pas le ramassage, la livraison, le transport, ni les réparations à domicile. Toutefois, si vous envoyez votre produit par courrier à un centre de vente et de service Hoover^{MD} pour une réparation sous garantie, les frais de livraison de retour seront payés. Veuillez appeler les services Hoover^{MD} au 1 877 839-2046 pour savoir comment expédier ce produit. Cette garantie ne s'applique pas aux produits achetés à l'extérieur des États-Unis, y compris ses territoires et possessions, en dehors des boutiques d'échanges militaires aux É.-U. et au Canada.

AUTRES CONDITIONS IMPORTANTES : La présente garantie n'est pas transférable et ne peut pas être cédée. La présente garantie sera régie et interprétée selon les lois de l'État de la Caroline du Nord. La Période de garantie ne peut pas être prolongée par une réparation ou un remplacement des batteries ou des pièces exécutés en vertu de la présente garantie, quels qu'ils soient.

LA PRÉSENTE GARANTIE CONSTITUE L'UNIQUE GARANTIE ET RECOURS. L'ENTREPRISE DÉCLINE TOUTE RESPONSABILITÉ QUANT À TOUTES LES AUTRES GARANTIES EXPRESSES OU IMPLICITES, Y COMPRIS LES GARANTIES LIÉES À LA QUALITÉ MARCHANDE OU À LA COMPATIBILITÉ DU PRODUIT POUR UN USAGE PARTICULIER. HOOVER NE POURRA EN AUCUN CAS ÊTRE TENUE RESPONSABLE DE DOMMAGES-INTÉRÊTS SPÉCIAUX OU DOMMAGES INDIRECTS, ACCESSOIRES OU CONSÉCUTIFS DE QUELQUE NATURE QUE CE SOIT, SUBIS PAR LE PROPRIÉTAIRE DU PRODUIT OU PAR TOUTE PARTIE RÉCLAMANT PAR L'INTERMÉDIAIRE DU PROPRIÉTAIRE, QU'ILS RELÈVENT DU DROIT DES CONTRATS, DE LA NÉGLIGENCE, DE LA RESPONSABILITÉ CIVILE DÉLICTEUELLE OU DE LA RESPONSABILITÉ STRICTE DU FAIT DES PRODUITS, OU QU'ILS DÉCOULENT DE QUELQUE CAUSE QUE CE SOIT.

Certains États ne permettent pas l'exclusion des dommages consécutifs. Par conséquent, l'exclusion précédente pourrait ne pas être applicable dans votre cas. La présente garantie vous donne des droits précis. Vous pouvez également avoir d'autres droits, lesquels varient d'une province à l'autre.



MD

REACT™

ASPIRADORA INALÁMBRICA

MANUAL DEL USUARIO



IMPORTANTE: LEA CUIDADOSAMENTE ESTA INFORMACIÓN ANTES DE ENSAMBLAR Y USAR LA ASPIRADORA.

El único uso previsto para este producto es el uso doméstico. Si se utiliza para uso comercial, se invalida la garantía.

Piezas de repuesto:
Filtro: 440011434
Batería: BH04000
Cargador: BH04200



Bienvenido a la propiedad de Hoover®.

Hágalo oficial.

Registre su aspiradora de la siguiente manera:



Visitando Hoover.com o
Hoover.ca



Llamando al 877 839-2046

TIENE GARANTÍA.

Obtenga confianza al limpiar con la garantía limitada de hasta tres años de Hoover.
Consulte la garantía para conocer los detalles completos.

Índice

Instrucciones de seguridad.....	57
Conozca su aspiradora inalámbrica Hoover REACT™.....	59
¿Qué hay en la caja?.....	60
Ensamblaje.....	61
Montaje del soporte de pared.....	62
Carga de la batería de litio ONE PWR™.....	63
Tecnología FloorSense™ de Hoover®.....	64
Tablero de Hoover® y tecnología FloorSense™.....	65
Uso de la aplicación Hoover.....	66
Inicio rápido.....	67
Uso de la aspiradora.....	68
Uso de la aspiradora como un dispositivo portátil.....	69
Uso de la aspiradora para limpiar lugares elevados.....	70
Mantenimiento: Extracción de la batería de litio ONE PWR™.....	71
Mantenimiento: Vaciado de la copa de recolección de residuos.....	72
Mantenimiento: Limpieza del filtro, la copa de recolección de residuos y el separador.....	73
Mantenimiento: Extracción y reemplazo del cepillo giratorio.....	74
Cómo pedir accesorios.....	75
¿Necesita ayuda?.....	76
Información de servicio y garantía.....	77
Français.....	28
Español.....	54

INSTRUCCIONES DE SEGURIDAD IMPORTANTES

CONSERVE ESTAS INSTRUCCIONES

Cuando se utilizan aparatos eléctricos, se deben seguir siempre precauciones básicas, incluidas las siguientes: LEA TODAS LAS INSTRUCCIONES ANTES DE USAR ESTE APARATO. ESTE PRODUCTO ESTÁ DISEÑADO SOLO PARA USO DOMÉSTICO. SI SE LO UTILIZA CON FINES COMERCIALES, LA GARANTÍA QUEDARÁ ANULADA.

ADVERTENCIA: PARA DISMINUIR EL RIESGO DE INCENDIO, DESCARGA ELÉCTRICA, DAÑOS O LESIONES, RESPETE LAS SIGUIENTES MEDIDAS:

- Arme la unidad por completo antes de ponerla en funcionamiento.
- No utilice este aparato en superficies mojadas. No exponga los aparatos a la lluvia. Almacénelo en interiores.
- El cargador es para uso en interiores solamente. Siempre asegúrese de guardar la batería y el cargador en interiores y en un lugar seco.
- Evite que se lo utilice como un juguete. Los niños de 12 años o menos no deben utilizar la unidad. Cuando se lo utilice cerca de niños, será necesario hacerlo bajo una estricta supervisión. Para evitar lesiones o daños, mantenga a los niños alejados del producto y no permita que introduzcan los dedos ni objetos en ninguna de las aberturas del producto.
- Utilice la unidad únicamente según el uso descrito en este manual. Utilice solamente los accesorios y productos recomendados por Hoover®.
- No utilice el cargador si el cable o el enchufe se encuentran dañados. Si el aparato o el cargador no funcionan como deben; si se han caído, han sido dañados, dejados a la intemperie o sumergidos en agua, llévelos a un Centro Técnico antes de continuar usándolos.
- No extraiga ni transporte el cargador tomándolo por el cable; no tire del cable, no cierre una puerta con él ni lo enrosque alrededor de bordes o esquinas filosas. No apoye el producto sobre el cable. No pase el aparato por encima del cable. Mantenga el cable lejos de las superficies calientes.
- No desenchufe el cargador tirando del cable. Para desenchufarlo, agarre el enchufe, no el cable.
- No manipule el cargador (incluido el enchufe y los terminales) ni el aparato con las manos mojadas.
- No coloque ningún objeto en las aberturas. No utilice la unidad si alguna de sus aberturas se encuentra bloqueada. Manténgala libre de polvo, pelusas, cabello y cualquier otro elemento que pueda disminuir el flujo de aire.
- Evite que el cabello, la ropa suelta, los dedos y cualquier otra parte del cuerpo entren en contacto con las

aberturas y las piezas móviles de la unidad.

- Extreme las precauciones cuando limpie en escaleras. Para evitar daños o lesiones personales, y para evitar que la aspiradora se caiga.
- No utilice la unidad para aspirar líquidos combustibles o inflamables, tales como gasolina o restos de madera lijada, ni la utilice en áreas en las que dichas sustancias puedan estar presentes.
- No aspire nada que se encuentre en combustión o emita humo, como cigarrillos, fósforos o cenizas calientes.
- No utilice la unidad si esta no tiene colocados la copa de recolección de residuos o los filtros.
- Apague el interruptor de alimentación y extraiga la batería antes de extraer o instalar el cepillo giratorio.
- Siempre apague el aparato antes de conectar o desconectar la herramienta Turbo motorizada o las herramientas.
- No incinere el cargador, la batería ni el aparato, aun si estuvieran muy dañados. Las baterías pueden explotar y provocar un incendio.
- Este producto incluye baterías recargables de iones de litio. No exponga las baterías a altas temperaturas, ya que pueden prenderse fuego o explotar.
- No aplaste ni incinere la batería, ni la someta a acciones similares.
- No deseche la batería en un incinerador ni en un compactador de desechos. Consulte la sección sobre desecho de la batería para obtener instrucciones.
- No intente desarmar la batería.
- Desenchufe el cargador del tomacorriente antes de llevar a cabo una rutina de limpieza o mantenimiento en la unidad.
- En condiciones extremas, pueden producirse pérdidas en las celdas de la batería. Si la piel entrara en contacto con el líquido, lávese rápidamente con jabón y agua. Si el líquido le entrara en los ojos, no se los frote. Enjuáguelos de inmediato con agua limpia, en forma continua durante 15 minutos como mínimo. Consulte a un médico de inmediato.
- Para recargar la unidad, utilice únicamente el cargador (Hoover Modelo #BH04200) provisto por Hoover®.
- Utilice únicamente la batería (Hoover Modelo #BH04000) provista por Hoover®. Otras baterías pueden explotar y causar lesiones o daños físicos graves.

- No toque el paquete de baterías ni los terminales del cargador, ni inserte objetos en ellos.
- No intente cortocircuitar la batería ni los terminales del cargador.

PRECAUCIÓN: La batería utilizada en este dispositivo puede presentar riesgo de incendio o quemaduras química si no se utiliza adecuadamente. No la desarme, incinere, ni caliente a temperaturas superiores al límite máximo de temperatura establecido por el fabricante (60 °C/140 °F). Reemplace la batería solo con baterías N.º de pieza de Hoover BH04000. El uso de otra batería puede representar riesgos de incendios o explosiones. Deseche la batería usada rápidamente. Manténgala alejada de los niños. No la desarme ni la deseche prendiéndola fuego. No intente desarmar la batería o eliminar algún componente que sobresalga de las terminales de la batería. La batería y el cargador no contienen piezas a las que el usuario pueda realizarles un servicio de mantenimiento. Esto podría causar incendio o lesiones. Antes de desecharla, proteja las terminales expuestas con cinta aislante gruesa, para evitar un cortocircuito.

ADVERTENCIA SOBRE LA ELIMINACIÓN DE LA BATERÍA: RIESGO DE EXPLOSIÓN O EXPOSICIÓN A MATERIAL TÓXICO.

BATERÍAS DE IONES DE LITIO: La batería se debe recolectar, reciclar o desechar de una forma que no sea perjudicial para el medio ambiente. El Sello de reciclado de la batería RBRC certificado por EPA (Agencia de Protección Ambiental) en la batería de iones de litio (Li-ion) indica que Techtronic Industries, una afiliada corporativa de Hoover, se encuentra participando voluntariamente en un programa industrial para recolectar y reciclar estas baterías al final de sus vidas útiles, cuando son retiradas de servicio en los Estados Unidos o Canadá. El programa RBRC proporciona una buena alternativa a desechar las baterías de iones de litio utilizadas en la basura o en caudales de residuos municipales, lo que puede ser ilegal en su área. Visite la página www.rbrc.org/call2recycle/ para obtener información sobre las prohibiciones/restricciones en su área, en relación con el reciclado y desecho de las baterías de iones de litio. La participación de Hoover en este programa forma parte de nuestro compromiso por preservar el medio ambiente y conservar los recursos naturales.



Este equipo se ha probado y se determinó que cumple con los límites para dispositivos digitales Clase B, conforme a la sección 15 de las Normas FCC. Estas condiciones tienen por objeto ofrecer una protección razonable contra interferencias perjudiciales en residencias. Este equipo genera, utiliza y puede irradiar energía de radiofrecuencia y, si no se instala y se utiliza de acuerdo con las instrucciones suministradas, podría ocasionar interferencias perjudiciales para las comunicaciones por radio. No obstante, no se puede garantizar que no se vaya a producir este tipo de interferencias en una instalación en particular. Si este equipo ocasiona interferencias perjudiciales en la recepción de radio o televisión, lo que puede comprobarse encendiendo y apagando el equipo, se recomienda que intente corregir la interferencia mediante una de las siguientes acciones:

- Reoriente o reubique la antena receptora.
- Aumente la separación entre el equipo y el receptor.
- Conecte el equipo a un tomacorriente de un circuito distinto al cual está conectado el receptor.
- Consulte con su distribuidor o con un técnico experto de radio y televisión.

Según las normas de Industria de Canadá, este transmisor de radio solo puede funcionar usando una antena de un tipo y de una ganancia máxima (o menor) aprobada para el transmisor por Industria de Canadá. Para reducir el potencial de interferencia de radio a otros usuarios, el tipo de antena y su ganancia deben ser elegidos de tal forma que la potencia radiada equivalente (e.i.r.p.) no sea más que la permitida para una comunicación exitosa. Contiene módulo transmisor IC:12246A-BM70BLES1F2

Este dispositivo cumple con las normas RSS de Industria de Canadá exentas de licencia. El funcionamiento está sujeto a las dos siguientes condiciones: (1) este dispositivo puede no causar interferencia, y (2) este dispositivo debe aceptar cualquier interferencia, incluso interferencia que pueda causar el funcionamiento no deseado del dispositivo.

ADVERTENCIA: Este producto contiene químicos reconocidos por el estado de California como causantes de cáncer, defectos de nacimiento u otros daños reproductivos. **LÁVESE LAS MANOS LUEGO DE MANIPULARLO.**





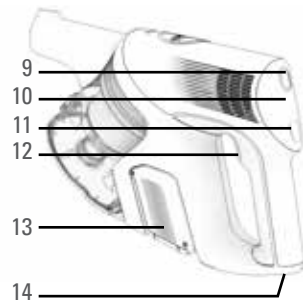
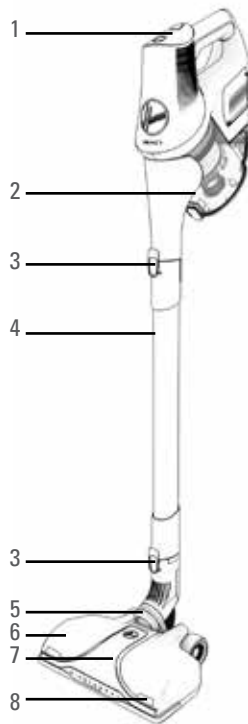

Conozca su aspiradora inalámbrica Hoover® REACT™

1. Panel de Hoover®
2. Copa de recolección de residuos Easy Empty extra grande
3. Botón de liberación
4. Vara de alcance
5. Orientación giratoria avanzada
6. Cepillo giratorio de limpieza fácil
7. Boquilla eléctrica con WindTunnel Surge™
8. Luces delanteras LED de alta intensidad
9. Indicador de nivel de batería
10. Indicador de modo
11. Botón de modo
12. Gatillo de encendido/apagado
13. BATERÍA DE LITIO ONE PWR™
14. BOTÓN DE LIBERACIÓN DE BATERÍA DE LITIO ONE PWR™
15. CARGADOR ONE PWR™
16. Indicador de cargador



¿Qué hay en la caja?

EL CONTENIDO PUEDE VARIAR SEGÚN EL MODELO QUE COMPRÓ.

Modelo de la unidad	 Herramienta para limpieza en rincones	 Cepillo quitapolvo	 Herramienta para tapizados	 Extensión giratoria	 Herramienta para limpieza en rincones de lujo	 Herramienta para eliminar pelos de animales en tapizados	 Herramienta mecánica para escaleras	 Sujetador de almacenamiento de herramientas de la vara de alcance
BH53200/CA	✓	✓		✓				✓
BH53210/CDI	✓	✓	✓	✓				✓
BH53220		✓		✓	✓	✓	✓	✓
BH53230/PC	✓	✓		✓			✓	✓
BH53240/PC		✓		✓	✓	✓	✓	✓

Todos los modelos vienen con dispositivo portátil, boquilla eléctrica, vara de alcance, batería de litio ONE PWR™, cargador y montaje a la pared.

Ensamblaje

1

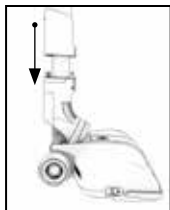

Empuje la vara de alcance hacia abajo en la boquilla eléctrica hasta que encaje en su sitio.

2

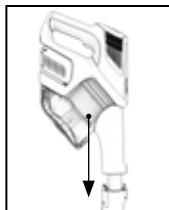

Empuje el dispositivo portátil hacia abajo en la vara de alcance hasta que encaje en su sitio (se oirá un clic).

3



Asegúrese de cargar por completo la batería antes del primer uso.

CONSEJO: La carga de la batería de litio ONE PWR™ puede demorar hasta 3 horas.

ADVERTENCIA

A fin de reducir el riesgo de daños personales, retire la batería antes de realizar la limpieza o el mantenimiento.

IMPORTANTE

Esta aspiradora no se mantiene por sí sola. Entre los usos o cuando lleve a cabo cualquier tipo de mantenimiento, siempre recuéstela sobre el piso en una ubicación adecuada de modo que no constituya una obstrucción en el paso ni nadie pueda pisarla.

Montaje del soporte de pared

Primero, ensamble completamente la aspiradora, pero no coloque la batería.

1

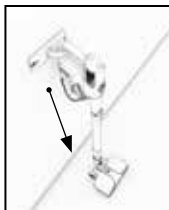

Instale el brazo del soporte de pared en el soporte de pared. Sostenga la aspiradora contra la pared. Coloque el soporte de pared detrás del dispositivo portátil para que el gancho sostenga la aspiradora.

CONSEJO: La boquilla para pisos debe estar plana en el suelo para un montaje de pared adecuado.

2

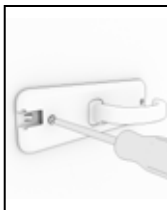

Aparte la aspiradora. Marque las ubicaciones de los anclajes de pared. Instale los anclajes y atornille el soporte de pared a la pared.

IMPORTANTE: Use **AMBOS** tornillos para montar el soporte de pared a la pared.

3

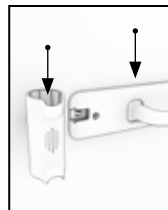

Deslice la pieza de almacenamiento de herramientas dentro de la ranura del soporte de montaje en pared hasta que se fije en su lugar.

Carga de la batería de litio ONE PWR™

1



Cargue la batería completamente antes del primero uso. Esto puede demorar hasta 3 horas.

NOTA: Debido a reglamentaciones federales la batería no viene completamente cargada.

2





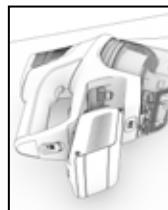

Durante la carga, el cargador se iluminará para indicar el progreso de la carga. Consulte a continuación para ver la explicación del indicador del cargador.

3



Una vez que finalice la carga, retire la batería de litio ONE PWR™ del cargador y colóquela en el dispositivo manual para la limpieza.

	Luz blanca continua, la batería está cargada
	Luz blanca parpadeante: la batería se está cargando.
	Luz amarilla parpadeante: la batería está esperando que la carga se reanude a la brevedad.
	Luz roja fija: consulte la sección Mantenimiento para obtener más resolución de problemas.

Tecnología FloorSense™ de Hoover®



Hoover® REACT™ con tecnología FloorSense™ optimiza automáticamente el rendimiento de limpieza en alfombras y pisos duros.

En alfombras, FloorSense™ aumenta automáticamente la velocidad del cepillo giratorio para extraer la suciedad profundamente incrustada.

En pisos duros, FloorSense™ automáticamente disminuye la velocidad del cepillo giratorio para no desparramar la suciedad en el piso.

El tablero de Hoover® del dispositivo portátil muestra funciones útiles de la aspiradora. Cuando FloorSense™ está activo, el tablero se iluminará indicando "FloorSense".

Tablero de Hoover® y tecnología FloorSense™

CONSEJO: Para permitir que FloorSense™ determine el tipo de piso y optimice la velocidad del cepillo giratorio automáticamente, asegúrese de que FloorSense™ esté iluminado en el tablero de Hoover®.

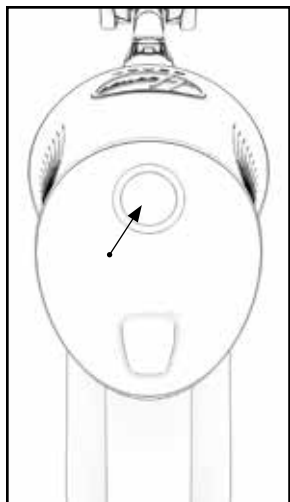

1

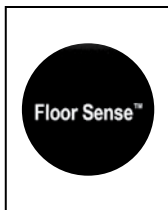

El tablero de Hoover® indicará "FloorSense". En modo FloorSense™, la velocidad del cepillo giratorio se ajusta automáticamente para obtener los mejores resultados en cualquier tipo de piso.

3

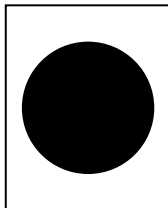

Cuando se presiona el botón de modo y no se ilumina ninguna palabra en el tablero de Hoover®, el cepillo giratorio se encenderá y será ideal para extraer y eliminar la suciedad profunda de la alfombra.

2



El tablero de Hoover® indicará "Brush Off" (Cepillo apagado). En modo "Brush Off" (Cepillo apagado), el cepillo giratorio se apaga para no desparramar la suciedad y el polvo en pisos duros y tapetes.

4



El tablero de Hoover® se iluminará si hay un error del sistema. Consulte la sección Mantenimiento para obtener más información.

Uso de la aplicación Hoover®

CONSEJO: Tire del gatillo de encendido para iluminar el tablero de Hoover® y conectarse a la aplicación Hoover®.

Las aspiradoras Hoover® REACT™ son compatibles con la aplicación Hoover®. Descargue la aplicación Hoover® para:

1. Registrar su nueva aspiradora
2. Personalizar la configuración de FloorSense™
3. Solucionar problemas de mantenimiento del sistema
4. Acceder a sugerencias y trucos



Personalizar la configuración de FloorSense™



Establecer recordatorios de mantenimiento del filtro



Acceder a sugerencias y trucos

! IMPORTANTE

Lea todas las instrucciones antes de usar este aparato.



Apple, el logotipo de Apple y iPhone son marcas comerciales de Apple Inc., registradas en EE. UU. y en otros países. App Store es una marca de servicio de Apple Inc., registrada en EE. UU. y en otros países.

Google Play y el logotipo de Google Play son marcas comerciales de Google Inc.

Inicio rápido

1



Limpieza de múltiples pisos

2



Limpieza con dispositivo portátil

3



Limpieza de lugares altos

Uso de la aspiradora

1

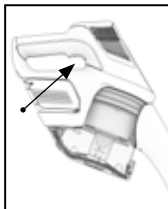

Apriete el gatillo para encender la aspiradora. Suelte el gatillo para apagar la aspiradora.

NOTA: Cuando la alimentación está encendida, se ilumina el tablero de Hoover®.

3

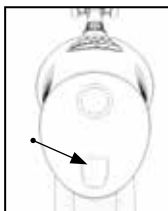

Presione el botón "Mode" (Modo) en el tablero de Hoover® si desea cambiar de FloorSense™. La aspiradora se colocará en modo "FloorSense" de manera predeterminada.

2

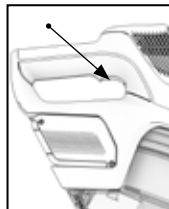

Para obtener alimentación continua, presione dos veces el gatillo. La alimentación debe permanecer encendida. Tire de gatillo de nuevo para apagar la alimentación.

4



Cuando esté en uso, el tablero de Hoover® mostrará el nivel de la batería y el modo seleccionado. Cuando disminuya el nivel de la batería, recárguela.

ADVERTENCIA

Esta aspiradora tiene un cepillo giratorio que rota constantemente cuando FloorSense™ está activado. Nunca deje la aspiradora en un solo lugar por un período extenso de tiempo ya que esto puede dañar la superficie del suelo.

ADVERTENCIA

Riesgo de daños personales: el cepillo puede reiniciarse repentinamente. APAGUE el interruptor de alimentación y retire la batería antes de limpiar o realizar el mantenimiento del cepillo giratorio.

Uso de la aspiradora como un dispositivo portátil

1

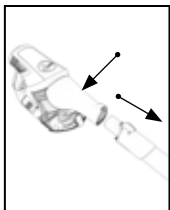

Presione el botón de liberación del dispositivo portátil. Tire para separar el dispositivo portátil de la vara de alcance.

2



Elija un accesorio.
(No todos los accesorios están disponibles en todos los modelos).

3

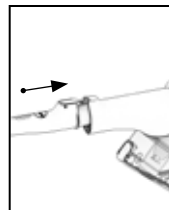

Empuje el accesorio elegido en el dispositivo portátil hasta que encastre en su lugar.

CONSEJO: Todos los accesorios disponibles se pueden conectar directamente en la aspiradora portátil.

! IMPORTANTE

La aspiradora no debe utilizarse para limpiar mascotas.

! IMPORTANTE

Esta aspiradora no se mantiene por sí sola. Entre los usos o cuando lleve a cabo cualquier tipo de mantenimiento, siempre recuéstela sobre el piso en una ubicación adecuada de modo que no constituya una obstrucción en el paso ni nadie pueda pisarla.

Uso de la aspiradora para limpiar lugares elevados

1

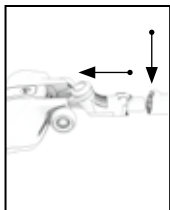

Presione el botón de liberación de la boquilla eléctrica y tire para extraer la boquilla eléctrica de la vara de alcance.

2



Elija un accesorio (no todos los accesorios están disponibles en todos los modelos).

3

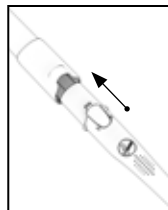

Empuje el accesorio elegido en la vara de alcance hasta que encastre en su lugar.

CONSEJO: La vara de alcance puede utilizarse para lugares difíciles de alcanzar.

IMPORTANTE

Esta aspiradora no se mantiene por sí sola. Entre los usos o cuando lleve a cabo cualquier tipo de mantenimiento, siempre recuéstela sobre el piso en una ubicación adecuada de modo que no constituya una obstrucción en el paso ni nadie pueda pisarla.

Mantenimiento: Extracción de la batería de litio ONE PWR™

1



Recueste el dispositivo portátil sobre un lado en una superficie plana y estable. Vuelva a presionar el "botón de liberación de la batería" para liberar la batería de litio ONE PWR™.

2

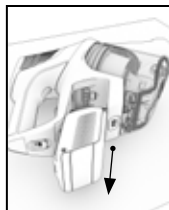

Deslice la batería de litio ONE PWR™ hacia afuera de la parte inferior del dispositivo portátil.

3



Coloque la batería de litio ONE PWR™ en el cargador.

ADVERTENCIA

A fin de reducir el riesgo de daños personales, retire la batería antes de realizar el mantenimiento o el servicio de la aspiradora.

Mantenimiento: Vaciado de la copa de recolección de residuos

1

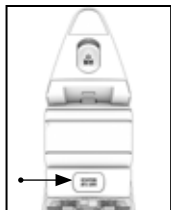

Presione el botón de liberación del dispositivo portátil. Tire para separar el dispositivo portátil de la vara de alcance.

2



Asegúrese de haber extraído la batería de litio ONE PWR™ y sostenga el dispositivo portátil sobre un cubo de basura.

CONSEJO: Envuelva la bolsa alrededor de la copa de recolección de residuos para capturar la suciedad y el polvo.

3

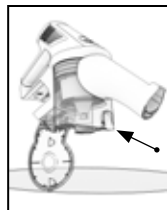

Presione el botón para vaciar los residuos.

ADVERTENCIA

A fin de reducir el riesgo de daños personales, retire la batería antes de realizar el mantenimiento o el servicio de la aspiradora.

IMPORTANTE

Esta aspiradora no se mantiene por sí sola. Entre los usos o cuando lleve a cabo cualquier tipo de mantenimiento, siempre recuéstela sobre el piso en una ubicación adecuada de modo que no constituya una obstrucción en el paso ni nadie pueda pisarla.

Mantenimiento: Limpieza del filtro, la copa de recolección de residuos y el separador

1

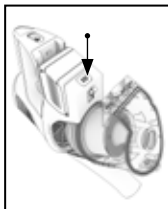

Retire la vara de alcance. Presione el botón de liberación de la copa de recolección de residuos y tire de la copa de recolección de residuos.

3



Para limpiar el separador, levántelo para extraerlo. Limpie la suciedad y el polvo y vuelva a colocarlo en la copa de recolección de residuos.

2

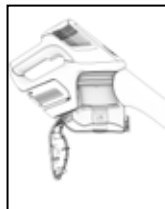

Tire del filtro hacia afuera y golpéelo sobre un cubo de basura para eliminar la suciedad. Enjuague el filtro con agua tibia hasta obtener el agua limpia. Déjelo secar durante 24 horas o hasta que esté completamente seco antes de volver a colocarlo.

4



Para el rearmado, alinee el gancho con la parte delantera. Presione la copa de recolección de residuos hacia atrás hasta que encaje en su lugar.

ADVERTENCIA

A fin de reducir el riesgo de daños personales, retire la batería antes de realizar el mantenimiento o el servicio de la aspiradora.

IMPORTANTE

NO USE JABÓN NI OTRO QUÍMICO PARA LIMPIARLO. SEQUE EL FILTRO COMPLETAMENTE DURANTE AL MENOS 24 HORAS ANTES DE VOLVER A INSTALARLO EN EL PRODUCTO.

Mantenimiento: Extracción y reemplazo del cepillo giratorio

1



Retire la boquilla eléctrica de la vara de alcance. Voltee hacia abajo la boquilla eléctrica. Deslice el botón de liberación del cepillo giratorio.

3



Quite todos los hilos o cabellos de ambos extremos del cepillo giratorio y cualquier basura o desecho que esté dentro del alojamiento de la boquilla eléctrica.

2

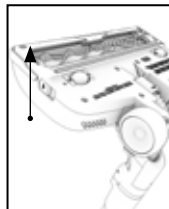

Eleve el extremo del cepillo giratorio para retirarlo de la boquilla eléctrica.

4

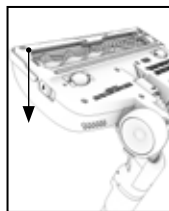

Vuelva a colocar el cepillo giratorio en el alojamiento.

ADVERTENCIA

Riesgo de daños personales: el cepillo puede reiniciarse repentinamente. APAGUE la alimentación y extraiga la batería antes de limpiar o realizar el servicio del cepillo giratorio.

Cómo pedir accesorios



Herramienta para limpieza en rincones
N.º de pieza 440011446



Cepillo quitapolvo
N.º de pieza 440011813



Herramienta para tapizados
N.º de pieza 440011814



Extensión para limpiar sobre el nivel del suelo
N.º de pieza 440011450



Sujetador de almacenamiento de herramientas de la vara de alcance
N.º de pieza 440011451



Herramienta para limpieza en rincones de lujo
N.º de pieza 440011447



Herramienta para eliminar pelos de animales en tapizados
N.º de pieza 440011448



Herramienta mecánica para escaleras
N.º de pieza 440011449

QUÉ COMPRAR:

Compre piezas y accesorios Hoover® originales:

Si necesita una nueva pieza o accesorio, visite Hoover.com o Hoover.ca para obtener más información.

Si tiene problema para localizar un artículo o modelo en nuestro sitio, comuníquese con Atención al cliente llamando al 877 839-2046.

¿Necesita ayuda?

La aspiradora inalámbrica Hoover® REACT™ no enciende.

La batería puede estar descargada. Verifique el indicador de nivel de la batería y cargue la batería si está baja. La carga puede demorar de 1 a 3 horas. Debido a reglamentaciones federales la batería no viene completamente cargada.

La aspiradora inalámbrica Hoover® REACT™ no recoge bien los residuos.

Es probable que el filtro esté obstruido. El filtro se debe enjuagar cada 4 a 6 veces que llene la copa de recolección de residuos o al menos una vez al mes. Extraiga el filtro. Enjuague con agua tibia limpia durante dos minutos. Déjelo secar durante 24 horas o hasta que esté completamente seco antes de volver a colocarlo.

Si la potencia de succión parece estar baja.

Es posible que haya una obstrucción en el sistema. Controle que la varilla de alcance no tenga residuos obstruidos. Si encuentra una obstrucción, remuévala.

Cualquier otro mantenimiento lo debe realizar un representante de servicio autorizado. Si el aparato no funciona como debe, si se ha caído, dañado o dejado a la intemperie, o si se ha sumergido en agua, llévelo a un centro técnico antes de continuar usándolo.

ADVERTENCIA

A fin de reducir el riesgo de daños personales, retire la batería antes de realizar la limpieza o el mantenimiento.

¿TIENE PREGUNTAS O INQUIETUDES?

[Hoover.com/support](https://www.hoover.com/support) o [Hoover.ca/support](https://www.hoover.ca/support)

Comuníquese con nosotros:

Twitter: @HooverUSA • Facebook: [facebook.com/hoover](https://www.facebook.com/hoover)

No devuelva la unidad a la tienda. Vea la parte posterior del producto para consultar el número de modelo.

SERVICIO Y GARANTÍA PARA HOOVER® REACT™ INFORMACIÓN DE SERVICIO DE PRODUCTO Y BATERÍA DE LA ASPIRADORA INALÁMBRICA

TODO SERVICIO DE MANTENIMIENTO DEBE SER REALIZADO POR UN REPRESENTANTE DE SERVICIO TÉCNICO AUTORIZADO.

Llame al 877 839-2046 en EE. UU y Canadá

En caso de que necesite asistencia adicional, visite un centro de servicio autorizado. Encuentre el más cercano en nuestro sitio web: www.hoover.com. El propietario deberá pagar todos los costos de transporte desde y hasta cualquier lugar de reparación. Siempre identifique su producto de acuerdo al número del modelo y el código de fábrica cuando solicite información o realice el pedido de las piezas de repuesto. (El número de modelo y el código de fábrica de la aspiradora aparecen en la parte inferior o en la parte posterior del producto, y en la parte posterior de la batería y del cargador).

GARANTÍA LIMITADA DE TRES AÑOS (PARA USO DOMÉSTICO)

COBERTURA DE LA GARANTÍA: En casos de uso y mantenimiento domésticos en condiciones normales y conforme a la Guía del propietario, el producto y la batería Hoover® tienen garantía contra fallas de fábrica en los materiales y fallas por mano de obra por un periodo completo de tres años desde (a.) la fecha de compra (en adelante, el "Plazo de la garantía"). Durante el Plazo de la garantía, Hoover® proporcionará la mano de obra y los repuestos, sin ningún costo, a los fines de reparar cualquier falla del producto y (b.) proporcionará una batería de repuesto gratis para reparar las fallas de la batería de litio ONE PWR™ que vino incluida con su producto adquirido en los Estados Unidos, Tiendas de intercambios militares de los EE. UU., y en Canadá.

¿CÓMO HACER UN RECLAMO DE LA GARANTÍA?: Si este producto no presentara las características garantizadas, llévelo o envíelo a un Distribuidor Técnico Oficial autorizado de Hoover® junto con el comprobante de compra. Si las baterías no presentaran las características garantizadas, llévelas o envíelas junto con el comprobante de compra a un Distribuidor autorizado de Hoover® o comuníquese con los Servicios de Hoover® llamando al 877 839-2046. Para que lo redirijan en forma automática a un Centro de Servicios autorizado en los EE. UU., llame al 877 839-2046 o visite el sitio en línea de Hoover®, www.hoover.com.

¿QUÉ ES LO QUE NO CUBRE ESTA GARANTÍA?: La presente garantía no cubre las correas, los filtros y los cepillos giratorios, el uso del producto en operaciones comerciales (tales como servicios de contratación de equipamiento y limpieza), el mantenimiento incorrecto del producto, los daños derivados de su mal uso, casos fortuitos o hechos de la naturaleza, vandalismo u otros actos fuera del control de Hoover®. La garantía tampoco cubre los actos u omisiones del propietario,

su uso fuera del país de compra original y las reventas del producto por parte del propietario. Esta garantía no cubre los servicios de recolección, entrega, transporte o visitas a domicilio. No obstante, si envía el producto por correo postal al Centro técnico y de ventas de Hoover® para obtener el servicio de la garantía, el envío tendrá un costo de ida solamente. Póngase en contacto con el Centro Técnico de Hoover® al 877 839-2046 para informarse sobre las formas de envío de este producto. Esta garantía no se aplica a los productos adquiridos fuera de los Estados Unidos, incluidos sus territorios y posesiones, fuera de tiendas de intercambios militares de los EE. UU., y Canadá.

OTROS TÉRMINOS IMPORTANTES: Esta garantía no es transferible y no puede asignarse. Esta garantía se regirá e interpretará bajo las leyes del estado de Carolina del Norte. El Plazo de la garantía no se prolongará por el reemplazo de las baterías o piezas, ni por cualquier reparación realizada conforme a esta garantía.

ESTA GARANTÍA ES LA GARANTÍA EXCLUSIVA Y SE RENUNCIA AL DERECHO DE CUALQUIER OTRA GARANTÍA, EXPRESA O IMPLÍCITA, INCLUSIVE GARANTÍAS DE COMERCIABILIDAD O ADECUACIÓN PARA UN FIN PARTICULAR. EN NINGÚN CASO HOOVER SERÁ RESPONSABLE POR NINGÚN DAÑO ESPECIAL, INDIRECTO, INCIDENTAL O CONSECUENTE DE NINGÚN TIPO O NATURALEZA AL PROPIETARIO O CUALQUIER PARTE QUE RECLAME A TRÁVES DEL PROPIETARIO, YA SEA CON BASE EN UN CONTRATO, LA NEGLIGENCIA, EL AGRAVIO O LA RESPONSABILIDAD ESTRUCTIVA DE LOS PRODUCTOS O PROCEDENTES DE CUALQUIER CAUSA.

Algunos estados no permiten la exclusión de los daños consecuentes, por lo que la exclusión anterior puede no aplicarse a usted. Esta garantía le otorga derechos específicos. También puede tener otros derechos, que varían según el estado.



#RethinkCleaning
Hoover.com

FIND US ON:



youtube.com/hover



facebook.com/hover



twitter.com/hoverusa