

Post Install Kit

INSTALLATION INSTRUCTIONS

- English 1
- Français 6
- Español 11



Read all instructions prior to installing product.
Refer to manufacturers safety instructions when operating any tools.

To register your product, please visit: **barretteoutdoorliving.com**

▲ WARNING:

- Improper installation of this product can result in personal injury. Always wear safety goggles when cutting, drilling and assembling the product.
- Incorrect installation may cause harm to the product or individual.

NOTICE:

- DO NOT attempt to assemble the kit if parts are missing or damaged.
- DO NOT return the product to the store, for assistance or replacement parts call: 1-800-336-2383.

TOOLS NEEDED:

Tape Measure
Level
3/8" and 1/8" Drill Bits
Rubber Mallet
Drill
Socket Wrench (3/8" Socket)
Steel Washers (As Shims)

Galvanized Steel 3/8" Bolts with Nuts
3/8" Masonry Anchors
Pencil
2x8 Wood Blocks
Safety Glasses
Post Jacket
#10x3 1/2" Deck Screws
Base Trim

**Post Install Kit
Components:**

Description
Steel Post
Mounting Plate
Plastic Post Inserts

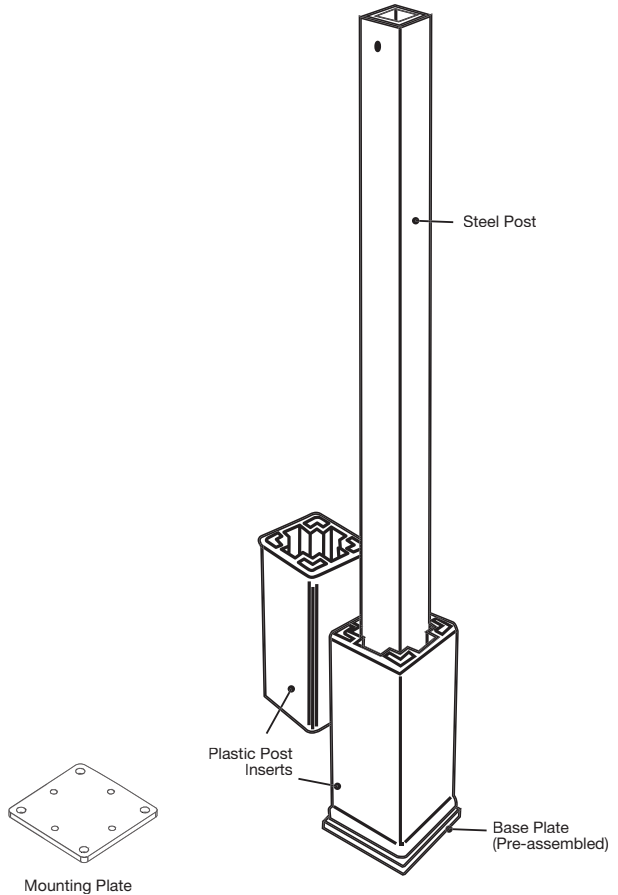

For Wood/Composite Deck Applications:

1.

Install blocking at post locations:

- Layout railing installation to determine post locations.
- Beneath all post locations install at least two (2) 2x8 blocks (Fig. 1) using at least three (3) #10x3½" deck screws (sold separately) penetrating through the joists at least 1½" into the blocks (Fig. 2).

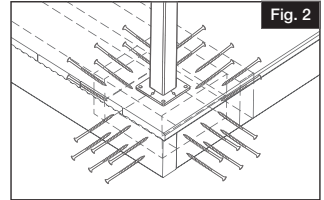
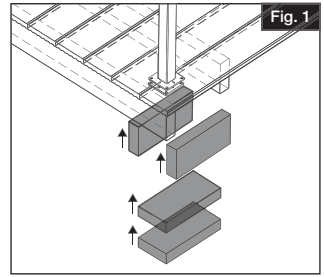

2.

Prepare to Attach:

- Raise bottom insert temporarily to allow room to fasten steel post to deck (Fig. 3).
- Mark holes through the bottom plate of steel post onto deck surface (Fig. 3).
- Remove steel post and drill ⅜" hole in all four marks through the deck board and blocking.

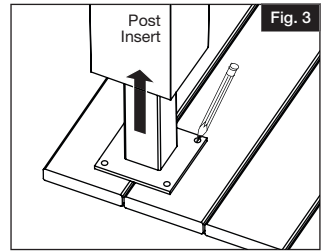

3.

Attaching Post:

- Purchase ⅝" diameter galvanized bolts and nuts approximately 1" longer than the distance between steel mounting plates (minimum 5").
- Push ⅝" bolts down through the post plate and attach separate bottom plate from beneath deck surface using purchased nuts (posts can be leveled as needed by using steel washers as shims) (Fig. 4).

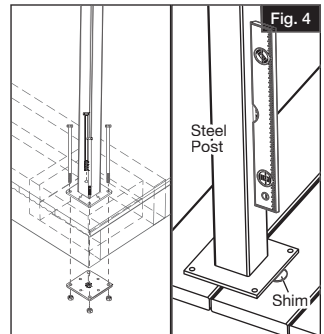

4.

Finishing:

- Return bottom insert to original position.
- Slide vinyl post jacket over post insert (Fig. 5).
- Slide second post insert into the tip of the vinyl post jacket over the steel post (Fig. 5).
- Install base trim around post jacket at deck surface before installing railing.

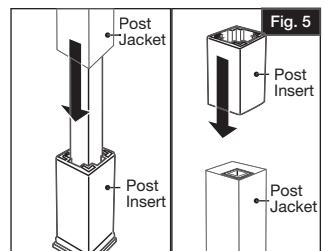

For Concrete Applications:

1.

Determine Post Locations:

Layout railing installation to determine post locations.

2.

Prepare to Attach:

- Raise bottom insert temporarily to allow room to fasten steel post to concrete (Fig. 1).
- Mark holes through the bottom plate of steel post onto concrete surface (Fig. 1).
- Remove steel post and drill $\frac{3}{8}$ " hole in all four marks into the concrete.

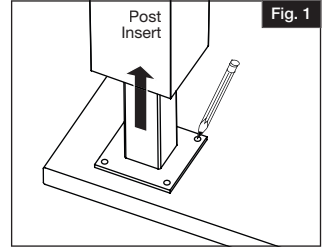

3.

Attaching Post:

Push masonry anchors (not included) through post plate and attach to concrete surface (posts can be leveled as needed by using steel washers as shims) (Fig. 2). Follow masonry anchor installation instructions.

NOTE:

The separate steel bottom plate will not be used for concrete applications.

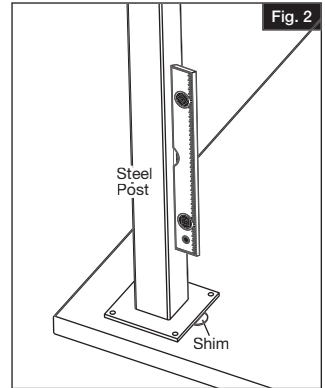

4.

Finishing:

- Return bottom insert to original position.
- Slide vinyl post jacket over post insert (Fig. 3).
- Slide second post insert into the tip of the vinyl post jacket over the steel post (Fig. 3).
- Install base trim around post jacket at deck surface before installing railing.

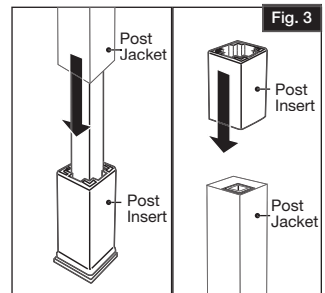

Transferable Limited Lifetime Warranty

What is covered: Barrette Outdoor Living warrants vinyl and aluminum products to include; vinyl and aluminum fence, vinyl and aluminum railing and plastic lattice against defects or workmanship for as long as you own your home. Barrette Outdoor Living will at its option replace the product in question with new product of the same or equivalent value at no charge. Barrette Outdoor Living warrants these products against peeling, flaking, splintering, corrosion, rusting or abnormal discoloration under normal use. This warranty extends to the original purchaser or transferee as specified herein on the products noted above. Separate and distinct warranties for hardware and other products are not covered under this warranty.

What this warranty does not cover: This limited warranty does not cover damage resulting from accident, unreasonable use, neglect, alteration, improper service, improper installation, acts of God or any other causes not arising out of defects in materials or workmanship. Additionally, this warranty does not cover costs of installation, removal, reinstallation or surface mold and mildew created by excessive environmental conditions. Any service or repair provided outside the scope of this limited warranty shall be at Barrette Outdoor Living's rate and terms then in effect.

What do we do to correct the problems? Should your Barrette Outdoor Living product prove defective under warranty, reference the website or call the phone number listed below. Your problem will be assigned a tracking number and an authorized Barrette Outdoor Living representative will contact you to arrange a convenient time to schedule an onsite inspection, or request pictures, if need be. If after inspection product is deemed to be manufacturer defect we will make arrangements to rectify the issue. You must have proof of your purchase in order for the problem to be corrected.

Transferee Coverage: Warranty coverage will be extended to one transferee on the above listed products with the following limitations. Transferee must obtain an original or copy of the initial sales receipt (with proof of date) from the previous owner(s). Additionally, if fence is purchased from a builder or installer, documentation must be supplied that names the product installed on property and date of transfer.

Registration: To activate this warranty, the online registration card must be completed and returned to Barrette Outdoor Living within 30 days of installation.

Additionally, this Warranty does not cover damage associated with surface mold and mildew resulting from environmental conditions including air pollution, or any other causes not arising out of defects in materials or workmanship by Barrette Outdoor Living.

This Warranty does not cover costs of removal or disposal of product, or reinstallation of replacement product. Any service provided outside the scope of this limited Warranty shall be at Barrette Outdoor Living's standard rate and terms then in effect.

Barrette Outdoor Living reserves the right to discontinue or modify any of its products, including the color of its products, without notice to the homeowner/consumer, and Barrette Outdoor Living does not warrant that any replacement material will match or be identical to the original product as replacement products may vary in color or gloss in comparison to the original product as a result of normal weathering. If Barrette Outdoor Living replaces any material under this Warranty, it may substitute products designated by Barrette Outdoor Living to be of comparable quality or price range in the event the product initially installed has been discontinued or modified.

THIS WARRANTY IS IN LIEU OF ALL CONDITIONS OR WARRANTIES, EXPRESS OR IMPLIED, INCLUDING BUT NOT LIMITED TO ANY IMPLIED CONDITIONS OR WARRANTIES OR MERCHANTABILITY OR FITNESS FOR A PARTICULAR PURPOSE ON THE PART OF BARRETTE OR ITS LICENSORS, SOME STATES DO NOT ALLOW THE EXCLUSIONS OF IMPLIED WARRANTIES OR LIMITATIONS OF HOW LONG AN IMPLIED WARRANTY LASTS, SO THE ABOVE LIMITATIONS MAY NOT APPLY TO YOU. IF THE PRODUCT IS DEFECTIVE PER THE ABOVE COVERAGES, YOUR SOLE AND EXCLUSIVE REMEDY SHALL BE REPAIR OR REPLACEMENT AS PROVIDED ABOVE. BARRETTE AND ITS LICENSORS SHALL NOT BE LIABLE FOR ANY DAMAGES, LOSS OF USE, LOSS OF PROFITS OR INTERRUPTION OF BUSINESS WHETHER SUCH ALLEGED DAMAGES ARE BASED IN WARRANTY, TORT, CONTRACT, OR INDEMNITY. SOME STATES DO NOT ALLOW THE EXCLUSION OF LIMITATIONS OF INCIDENTAL OR CONSEQUENTIAL DAMAGES, SO THE ABOVE LIMITATIONS MAY NOT APPLY TO YOU. This warranty is valid only in the United States and Canada.

For any specific questions about the Barrette Outdoor Living Warranty please contact Barrette Outdoor Living by visiting our website www.barretteoutdoorliving.com or calling 1-800-336-2383.

To begin your warranty coverage and register your product visit: www.barretteoutdoorliving.com. Retain manual and your dated sales slip for future reference or warranty claims.

Kit d'installation de poteau

INSTRUCTIONS D'INSTALLATION

- English 1
- Français 6
- Español 11



Lire toutes les instructions avant d'installer le produit.

Consulter les consignes de sécurité du fabricant lors de l'utilisation des outils.

Para registrar su producto, visite: **barretteoutdoorliving.com**

▲ AVERTISSEMENT :

- L'installation incorrecte de ce produit peut entraîner des blessures. On doit toujours porter des lunettes de sécurité lors de la coupe, du perçage et de l'assemblage du produit.
- Une installation incorrecte est susceptible de causer des dommages à la barrière ou des blessures à la personne qui en fait l'installation.

AVIS :

- NE PAS tenter d'assembler le kit s'il y a des pièces manquantes ou endommagées.
- NE PAS retourner le produit au magasin. Pour obtenir de l'aide ou des pièces de remplacement, composer le 1-800-336-2383.

OUTILS NÉCESSAIRES :

	Ruban à mesurer
	Niveau
	Mèches $\frac{3}{8}$ po (9,5 mm) et $\frac{1}{8}$ po (3,2 mm)
	Maillet en caoutchouc
	Perceuse
	Clé à douilles (douille $\frac{3}{8}$ po/9,5 mm)
	Rondelles d'acier (utilisées comme cales)

	Boulons et écrous en acier galvanisé de $\frac{3}{8}$ po (9,5 mm) de diamètre
	Ancrages de maçonnerie de $\frac{3}{8}$ po (9,5 mm)
	Crayon
	Blocs en bois 2 po x 8 po (50 mm x 203 mm)
	Lunettes de sécurité
	Manchon de poteau
	Vis pour terrasse no 10 x $3\frac{1}{2}$ po (88,9 mm)
	Garniture de base

Composantes de kit d'installation de poteau :

Description
Poteau d'acier
Plaques de montage
Pièces insérées de poteau de plastique

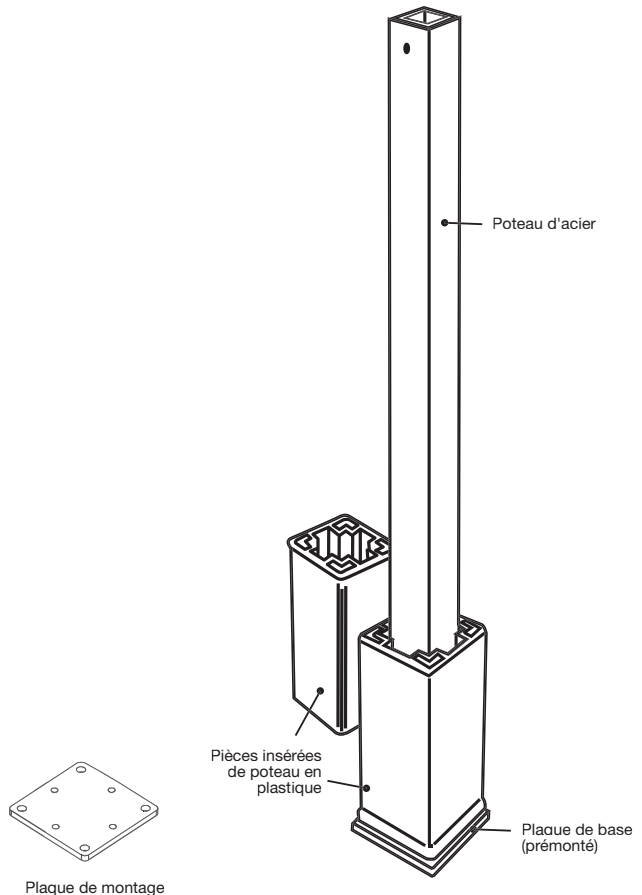

Installation sur une terrasse en bois/composite :

1.

Installer des blocs aux emplacements de poteaux :

- Disposer les rampes pour déterminer l'emplacement des poteaux.
- À chaque emplacement de poteau, placer au moins deux blocs de 2 po x 8 po/50 mm x 203 mm (Fig. 1) fixés au moyen d'au moins trois vis no 10 x 3½ po/88,9 mm (vendues séparément). Enfoncer les vis à travers les solives en s'assurant qu'elles pénètrent au moins 1½ po (38,1 mm) dans les blocs (Fig. 2).

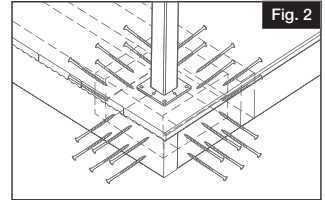
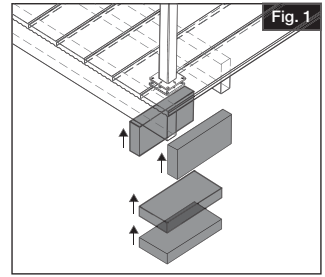

2.

Préparation en vue de la fixation :

- Soulever temporairement la pièce insérée du bas pour avoir suffisamment d'espace pour fixer le poteau d'acier à la terrasse (Fig. 3).
- Tracer des marques sur la surface de la terrasse à travers les trous de la plaque de base du poteau d'acier (Fig. 3).
- Enlever le poteau d'acier ; puis, percer quatre avant-trous de ⅜ po (9,5 mm) à travers les planches de terrasse et les blocs.

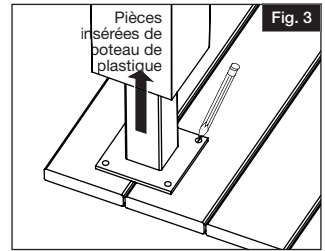

3.

Fixer les poteaux :

- Acheter des boulons et des écrous en acier galvanisé de ⅜ po (9,5 mm) de diamètre. La longueur des boulons doit être environ 1 po (25 mm) de plus que la distance entre les plaques de montage (au moins 5 po/127 mm).
- Insérer les boulons à travers les trous de la plaque de poteau, et fixer la plaque de base séparée depuis le dessous de la terrasse au moyen des écrous achetés. Au besoin, on peut se servir des rondelles d'acier comme cales pour mettre les poteaux de niveau (Fig. 4).

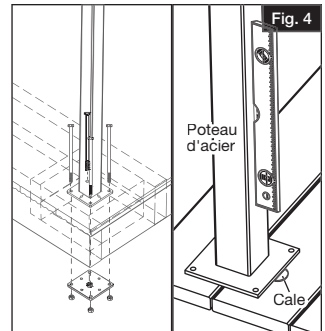

4.

Finition :

- Remettre la pièce insérée du bas à sa position initiale.
- Faire glisser le manchon de poteau en vinyle sur la pièce insérée de poteau (Fig. 5).
- Faire glisser la deuxième pièce insérée de poteau dans le bout du manchon de poteau en vinyle par-dessus le poteau d'acier (Fig. 5).
- Avant d'installer la rampe, poser la garniture de base autour du bas du manchon de poteau.

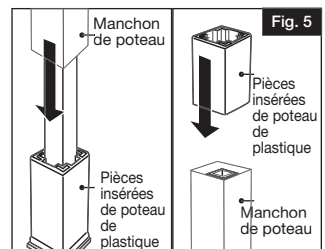

Installation sur du béton :

1. Déterminer l'emplacement des poteaux :

Disposer les rampes pour déterminer l'emplacement des poteaux.

2. Préparation en vue de la fixation :

- Soulever temporairement la pièce insérée du bas pour avoir suffisamment d'espace pour fixer le poteau d'acier au béton (Fig. 1).
- Tracer des marques sur la surface du béton à travers les trous de la plaque de base du poteau d'acier (Fig. 1).
- Enlever le poteau d'acier ; puis, percer quatre avant-trous de 3/8 po (9,5 mm) à travers le béton.

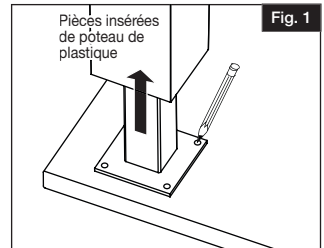

3. Fixer les poteaux :

Insérer les ancrages de maçonnerie (non compris) à travers les trous de la plaque de poteau, et fixer les ancrages à la surface du béton. Au besoin, on peut se servir des rondelles d'acier comme cales pour mettre les poteaux de niveau (Fig. 2).

NOTE :

La plaque de base en acier séparée n'est pas utilisée pour les installations sur le béton.

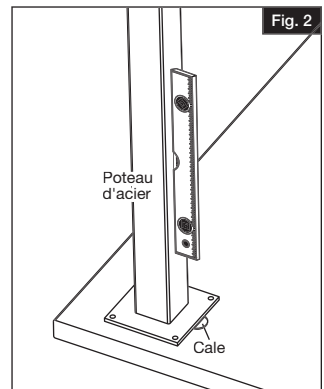

4. Finition :

- Remettre la pièce insérée du bas à sa position initiale.
- Faire glisser le manchon de poteau en vinyle sur la pièce insérée de poteau (Fig. 3).
- Faire glisser la deuxième pièce insérée de poteau dans le bout du manchon de poteau en vinyle par-dessus le poteau d'acier (Fig. 3).
- Avant d'installer la rampe, poser la garniture de base autour du bas du manchon de poteau.

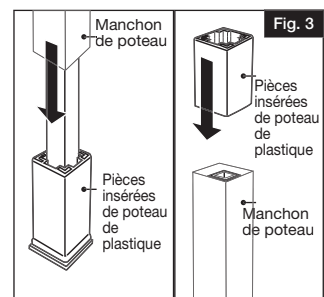

Garantie à vie limitée transférable

Ce qui est couvert par cette garantie : Barrette Outdoor Living garantit que les produits en vinyle et en aluminium qu'elle fabrique, notamment les clôtures en vinyle et en aluminium, les rampes en vinyle et en aluminium, et les treillis en plastique contre les vices de matériau ou de fabrication tant que vous êtes propriétaire de votre maison. Barrette Outdoor Living, à son gré, remplacera à ses frais le produit en question par un nouveau produit de valeur équivalente. Barrette Outdoor Living garantit ces produits contre les problèmes de pelage, de décollement, d'écaillage, de corrosion, de rouille ou de décoloration anormale dans des conditions d'utilisation ou de service normales selon la norme ASTM D 2244. Comme prévu par les présentes, cette garantie s'applique à l'acheteur initial des produits mentionnés ci-dessus ou à son cessionnaire. Cette garantie ne couvre pas la quincaillerie ou les autres produits.

Ce qui est n'est pas couvert par cette garantie : Cette garantie limitée ne couvre pas les dommages causés à la suite d'un accident, de l'usage abusif, de la négligence, de l'altération du produit, d'un mauvais entretien, d'une installation non conforme, de calamités naturelles ou de toute autre cause ne découlant pas d'un vice de matériau ou de fabrication. De plus, cette garantie ne couvre pas les frais d'installation, d'enlèvement ou de réinstallation, ni les frais liés à des problèmes de moisissure causés par des conditions environnementales extrêmes. Les réparations ou l'entretien fournis hors du cadre de cette garantie limitée seront effectués aux tarifs établis par Barrette Outdoor Living et selon les conditions alors en vigueur.

Que ferons-nous pour régler le problème ? Si votre produit Barrette Outdoor Living s'avère défectueux sous les conditions de la garantie, visitez le site Web de Barrette Outdoor Living ou composez le numéro de téléphone indiqué ci-dessous. On vous attribuera un numéro de suivi et un représentant autorisé de Barrette Outdoor Living communiquera avec vous pour planifier, au besoin, une inspection sur place ou pour demander des photos. Si, après inspection du produit, nous jugeons que le fabricant est responsable du problème, nous prendrons les mesures nécessaires pour remédier au problème. Vous devez fournir une preuve d'achat avant qu'on procède au règlement de votre réclamation.

Couverture du cessionnaire : La garantie sur les produits énumérés ci-dessus s'applique également à un cessionnaire, sous réserve des limitations suivantes : le cessionnaire doit obtenir du propriétaire précédent l'original ou une copie de la facture de vente initiale (sur laquelle doit figurer la date) ; de plus, si le produit a été acheté d'un constructeur ou d'un installateur, on doit nous fournir des documents qui font état des produits qui ont été installés, ainsi que de la date de transfert de la propriété.

CETTE GARANTIE REMPLACE TOUTES LES AUTRES CONDITIONS OU GARANTIES, EXPRESSES OU IMPLICITES, NOTAMMENT TOUTES LES CONDITIONS OU GARANTIES IMPLICITES DE QUALITÉ MARCHANDE OU D'APTITUDE À UN USAGE PARTICULIER DE LA PART DE BARRETTE OUTDOOR LIVING OU DE SES CONCÉDANTS. CERTAINES PROVINCES ET CERTAINS ÉTATS NE PERMETTENT PAS L'EXCLUSION DE GARANTIES IMPLICITES OU DE LIMITATIONS QUANT À LA DURÉE D'UNE GARANTIE IMPLICITE, ALORS LES LIMITATIONS ÉNUMÉRÉES CI-DESSUS POURRAIENT NE PAS S'APPLIQUER DANS VOTRE CAS. SI LE PRODUIT EST DÉFECTUEUX SOUS LES CONDITIONS DE LA GARANTIE CI-DESSUS, VOTRE UNIQUE RECOURS EST LA RÉPARATION OU LE REMPLACEMENT DU PRODUIT CONFORMÉMENT À CE QUI EST PRÉVU CI-DESSUS. BARRETTE OUTDOOR LIVING ET SES CONCÉDANTS NE SONT PAS RESPONSABLES DES DOMMAGES, DE LA PERTE D'UTILISATION, DE LA PERTE DE PROFITS OU DE L'INTERRUPTION DES AFFAIRES, QUE CES PRÉSUMÉS DOMMAGES SOIENT FONDÉS SUR UNE GARANTIE, UN DÉLIT, UN CONTRAT OU UNE INDEMNITÉ. CERTAINES PROVINCES ET CERTAINS ÉTATS NE PERMETTENT PAS D'EXCLUSION OU DE LIMITATIONS DES DOMMAGES ACCESSOIRES OU INDIRECTS, ALORS LES LIMITATIONS ÉNUMÉRÉES CI-DESSUS POURRAIENT NE PAS S'APPLIQUER DANS VOTRE CAS. CETTE GARANTIE EST VALIDE SEULEMENT AU CANADA ET AUX ÉTATS-UNIS.

Pour toute question concernant la garantie de Barrette Outdoor Living, ou pour faire une réclamation en vertu des conditions de la garantie, communiquer avec Barrette Outdoor Living en visitant www.barretteoutdoorliving.com, en envoyant un courriel ou en composant le 1-800-336-2383.

Pour activer sa garantie et enregistrer son produit Barrette Outdoor Living, visiter www.barretteoutdoorliving.com. Conserver le manuel et votre reçu de caisse daté pour de futures références ou de réclamations de garantie.

Kit de instalación de poste

INSTRUCCIONES DE INSTALACIÓN

• English	1
• Français	6
• Español	11



Lea todas las instrucciones antes de la instalación del producto.
Consulte las instrucciones de seguridad del fabricante al utilizar herramientas.

Para registrar su producto, visite: **barretteoutdoorliving.com**

⚠ ADVERTENCIA:

- La instalación incorrecta de este producto puede resultar en lesiones corporales. Utilice siempre gafas de seguridad al cortar, taladrar y ensamblar el producto.
- La instalación incorrecta puede causar daños a la puerta o a personas.

AVISO:

- NO intente ensamblar el kit si faltan piezas o las piezas están dañadas.
- NO devuelva el producto a la tienda; para solicitar ayuda o piezas de repuesto, llame al: 1-800-336-2383.

HERRAMIENTAS QUE SE REQUIEREN:

Cinta métrica
Nivel
Brocas de $\frac{3}{8}$ " y $\frac{1}{8}$ "
Martillo de goma
Taladro
Llave de vaso ($\frac{3}{8}$ ")
Arandelas de acero (a modo de cuñas)

Acero galvanizado de $\frac{3}{8}$ "
Tornillos con tuercas de $\frac{3}{8}$ "
Anclajes de mampostería
Lápiz
Bloques de madera de 2x8
Gafas de protección
Funda para postes
Tornillos para madera #10 de $\frac{3}{2}$ "
Moldura base

Kit de instalación de poste Componentes:

Descripción
Poste de acero
Placa de montaje
Inserciones de poste de plástico

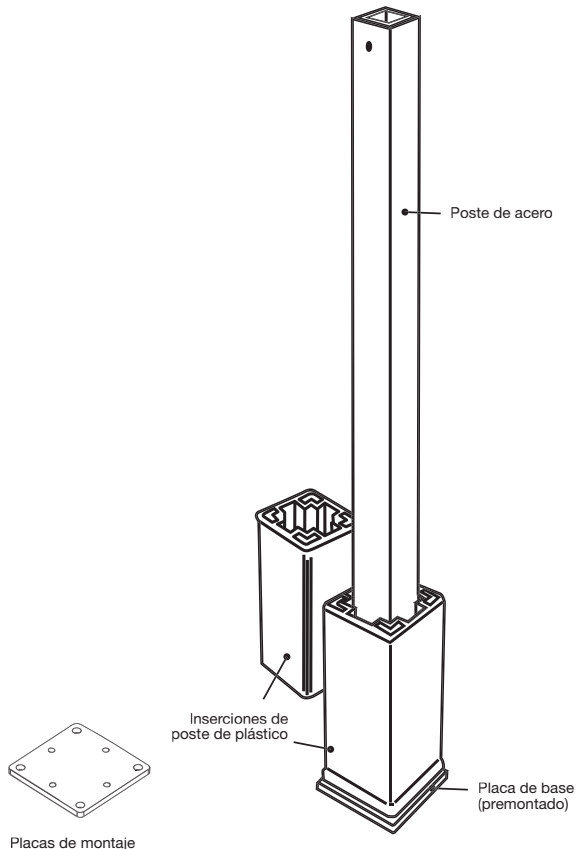

Para la aplicaciones en madera o en imitación de madera:

1.

Instalar bloques en las ubicaciones de los postes:

- Diseñe la instalación del barandal para determinar las ubicaciones de los postes.
- Debajo de las ubicaciones de los postes, instale al menos dos (2) bloques de 2x8 (Fig. 1), usando al menos tres (3) tornillos para madera #10 de 3½" (se venden por separado) que penetren a través de las viguetas entrando al menos 1½" en los bloques (Fig. 2)

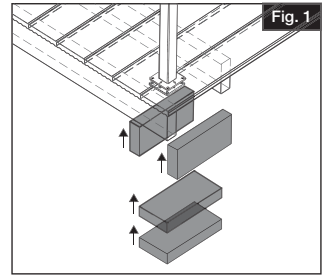

2.

Preparar para fijar:

- Eleve la inserción inferior temporalmente para dejar espacio para sujetar el poste de acero en la madera (Fig. 3).
- Marque los agujeros a través de la placa inferior del poste de acero en la superficie de madera (Fig. 3).
- Retire el poste de acero y perforo un agujero de ⅜" en las cuatro marcas atravesando la madera y el bloque.

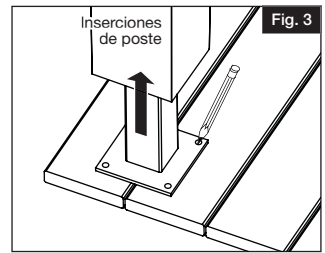
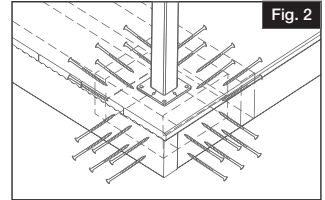

3.

Fijar el poste:

- Compre tornillos galvanizados de ⅜" de diámetro con sus respectivas tuercas, aprox. 1" más largos que la distancia entre las placas de montaje de acero (una longitud mínima de 5")
- Empuje los tornillos de ⅜" a través de la placa del poste y fije una placa inferior adicional por la parte inferior de la superficie de madera (puede nivelar los postes según se necesite usando arandelas de acero como cuñas) (Figura 4)

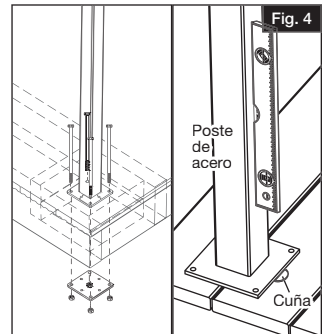

4.

Acabado:

- Regrese la inserción inferior a la posición original.
- Deslice la funda de vinilo del poste sobre la inserción del mismo (Fig. 5).
- Deslice la segunda inserción de poste por la parte superior de la funda de vinilo del poste, por encima del poste de acero (Fig. 5).
- Instale la moldura base alrededor de la funda del poste en la superficie de madera antes de instalar el barandal.

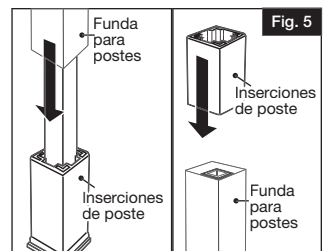

Para las aplicaciones en concreto:

1.

Determinar las ubicaciones de los postes:

Diseñe la instalación del barandal para determinar las ubicaciones de los postes.

2.

Preparar para fijar:

- Eleve la inserción inferior temporalmente para dejar espacio para sujetar el poste de acero en el concreto (Fig. 1).
- Marque los agujeros a través de la placa inferior del poste de acero en la superficie de concreto (Fig. 1).
- Retire el poste de acero y perforo un agujero de $\frac{3}{8}$ " en las cuatro marcas en el concreto.

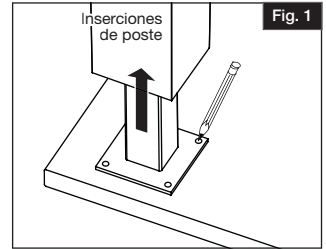

4.

Fijar el poste:

Empuje los anclajes de mampostería (no incluidos) a través de la placa del poste y fije a la superficie de concreto (puede nivelar los postes según se necesite usando arandelas de acero como cuñas) (Fig. 2). Siga las instrucciones de instalación de los anclajes de mampostería.

NOTA:

La placa inferior de acero no se utiliza en las aplicaciones de concreto.

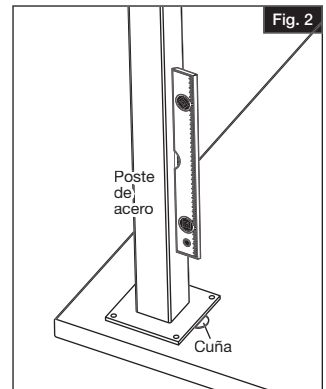

5.

Acabado:

- Regrese la inserción inferior a la posición original.
- Deslice la funda de vinilo del poste sobre la inserción del mismo (Fig. 3).
- Deslice la segunda inserción de poste por la parte superior de la funda de vinilo del poste, por encima del poste de acero (Fig. 3).
- Instale la moldura base alrededor de la funda del poste en la superficie de madera antes de instalar el barandal.

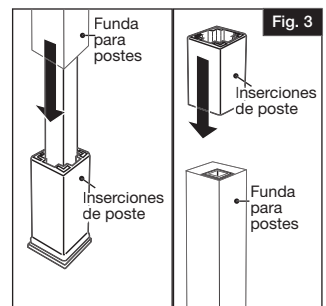

Garantía limitada de por vida transferible

Cuál es su cobertura: Barrette Outdoor Living garantiza los productos de vinilo y aluminio, que incluyen vallas de vinilo y aluminio, travesaños de vinilo y aluminio, y celosías de plástico, contra defectos de materiales o mano de obra mientras sea propietario de su residencia. Barrette Outdoor Living, a su discreción, reemplazará el producto en cuestión con un producto nuevo del mismo valor o de valor equivalente sin costo alguno. Barrette Outdoor Living garantiza estos productos contra descapelado, desconchado, astillado, oxidación, corrosión o decoloración anormal bajo uso y servicio normal, de conformidad con la norma ASTM D 2244. Esta garantía se extiende al comprador original o al cesionario como se especifica aquí sobre los productos mencionados anteriormente. Esta garantía no cubre otras garantías separadas y singulares para componentes y otros productos.

Qué no está cubierto por esta garantía: Esta garantía limitada no cubre daños que resulten de un accidente, uso irrazonable, negligencia, alteración, servicio inadecuado, instalación inadecuada, casos de fuerza mayor o cualquier otra causa que no surja de defectos de los materiales o de la mano de obra. Además, esta garantía no cubre costos de instalación, remoción, reinstalación ni enmohecimiento creado por condiciones ambientales excesivas. Para los servicios o reparaciones proporcionadas fuera del alcance de esta garantía limitada aplicarán las tarifas y términos vigentes de Barrette Outdoor Living.

¿Qué podemos hacer para corregir los problemas? En caso de que el producto de Barrette Outdoor Living salga defectuoso bajo la garantía, consulte el sitio web o llame al número de teléfono indicado abajo. El problema recibirá un número de seguimiento y un representante autorizado de Barrette Outdoor Living le contactará para programar una hora conveniente para una inspección en el lugar, o solicitar fotos, si se requiere. Si después de la inspección se considera que el producto tiene un defecto de fabricación, haremos arreglos para rectificar el problema. Debe tener un comprobante de compra para que se corrija el problema.

Cobertura del cesionario: La cobertura de la garantía se extenderá a un cesionario para los productos indicados anteriormente, con las siguientes limitantes. El cesionario debe obtener una copia o el original del recibo inicial de venta (con comprobante de fecha) de los propietarios anteriores. Además, si compró la valla a una constructora o instalador, se debe proveer la documentación donde se indiquen los nombres del producto instalado en la propiedad y la fecha de transferencia.

ESTA GARANTÍA SUSTITUYE TODAS LAS CONDICIONES O GARANTÍAS, EXPRESAS O IMPLÍCITAS, INCLUSIVE, ENTRE OTRAS, CONDICIONES O GARANTÍAS IMPLÍCITAS O COMERCIABILIDAD O IDONEIDAD PARA UN FIN EN PARTICULAR POR PARTE DE BARRETTE O SUS CONCESIONARIOS. ALGUNOS ESTADOS NO PERMITEN LA EXCLUSIÓN DE GARANTÍAS IMPLÍCITAS NI LAS LIMITACIONES SOBRE EL TIEMPO QUE PUEDE DURAR UNA GARANTÍA IMPLÍCITA, DE MODO QUE ES POSIBLE QUE LAS LIMITACIONES NO APLIQUEN A USTED. SI EL PRODUCTO ESTÁ DEFECTUOSO SEGÚN LAS COBERTURAS ANTERIORES, SU ÚNICO Y EXCLUSIVO REMEDIO ES LA REPARACIÓN O EL REEMPLAZO COMO SE INDICA ANTERIORMENTE. BARRETTE Y SUS CONCESIONARIOS NO SON LEGALMENTE RESPONSABLES DE DAÑOS, PÉRDIDAS DE USO, PÉRDIDAS DE GANANCIAS O INTERRUPCIONES COMERCIALES, SIN IMPORTAR SI LOS SUPUESTOS DAÑOS SE BASAN EN UNA GARANTÍA, AGRAVIO, CONTRATO O INDEMNIZACIÓN. ALGUNOS ESTADOS NO PERMITEN LA EXCLUSIÓN O LIMITACIÓN DE DAÑOS INCIDENTALES O CONSECUENTES, DE MODO QUE ES POSIBLE QUE LAS LIMITACIONES NO APLIQUEN A USTED. ESTA GARANTÍA SOLAMENTE ES VÁLIDA EN LOS ESTADOS UNIDOS Y CANADÁ.

Para preguntas específicas sobre la Garantía de Barrette Outdoor Living o para realizar una reclamación de garantía, contacte a Barrette Outdoor Living visitando nuestro sitio web www.barretteoutdoorliving.com, enviando un mensaje electrónico o llamando al 1-800-336-2383.

Comience la cobertura de la garantía y registre su producto de Barrette Outdoor Living en www.BarretteOutdoorLiving.com. Conserver le manuel et votre reçu de caisse daté pour de futures références ou de réclamations de garantie. Conserve le manuel y sus ventas anticuadas se deslizan para las demandas futuras de la referencia o de la garantía.

BARRETTE OUTDOOR LIVING

7830 FREEWAY CIRCLE
MIDDLEBURG HEIGHTS, OHIO 44130

TEL: (800) 336-2383
WWW.BARRETTEOUTDOORLIVING.COM

