



DESIGN
SOLUTIONS
INTERNATIONAL
INC

Item #1000 000 000

Model #17038

USE AND CARE GUIDE

1-LIGHT MINI PENDANT

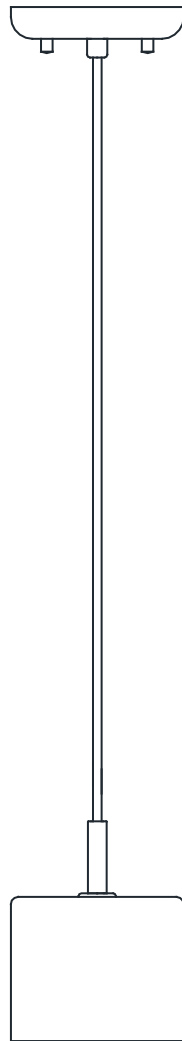

Questions, problems, missing parts? Before returning to the store,
call Design Solution International Customer Service
Mon-Fri 9:30am to 3:00pm EST

1-800-388-6141 ext 216

Table of Contents

Table of Contents.....	2	Tools Required.....	3
Safety Information.....	2	Hardware Included.....	3
Warranty.....	2	Package Contents.....	4
Five (5) Year Warranty.....	2	Installation.....	5
What is Covered.....	2	Care and Cleaning.....	7
What is Not Covered.....	2	Troubleshooting.....	7
Pre-Installation.....	3	Service Parts.....	8
Planning Installation.....	3	Model.....	8

Safety Information

READ AND SAVE THESE INSTRUCTIONS.

- For your protection and safety, carefully read and understand the information provided in this manual completely before attempting to assemble, install, or operate this product. Failure to do so could lead to electrical shock, fire, or other injuries that could be hazardous or even fatal.
- Before touching any wire, use a voltage tester to make sure it is not live.
- When replacing fuses, turn off the main power first. Make sure your hands and feet are dry, and place one hand behind your back to prevent electricity from making a complete circuit through your chest. Touch a plug fuse only by its insulated rim. Remove cartridge fuses with a fuse puller.
- Use tools with insulated handles and ladders made of wood or fiberglass.
- To protect children, place a safety cover over any unused outlets.



DANGER: Before starting installation of this fixture or removal of a previous fixture, disconnect the power by turning off the circuit breaker, removing the fuse at the fuse box, or tripping the breaker that controls that circuit. Tape a sign to the panel warning others to leave the circuit alone while you work.



CAUTION: CONSULT A QUALIFIED ELECTRICIAN IF YOU HAVE ANY ELECTRICAL QUESTIONS. If you have any non-electrical questions about this fixture, please call our Customer Service Team at 1-800-388-6141 ext 216. Please reference your SKU (1000 000 000) or UPC (8025 1317 0382).

Warranty

FIVE (5) YEAR WARRANTY

WHAT IS COVERED

The manufacturer warrants this fixture to be free from defects in materials and workmanship for a period of five (5) years from date of purchase. This warranty applies only to the original consumer purchaser and only to products used in normal use and service. If this product is found to be defective, the manufacturer's only obligation, and your exclusive remedy, is the repair or replacement of the product at the manufacturer's discretion, provided that the product has not been damaged through misuse, abuse, accident, modifications, alteration, neglect, or mishandling. This warranty shall not apply to any product that is found to have been improperly installed, set-up, or used in any way not in accordance with the instructions supplied with the product. This warranty shall not apply to a failure of the product as a result of an accident, misuse, abuse, negligence, alteration, faulty installation, or any other failure not relating to faulty material or workmanship. This warranty shall not apply to the finish on any portion of the product, such as surface and/or weathering, as this is considered normal wear and tear.

WHAT IS NOT COVERED

The manufacturer does not warrant and specifically disclaims any warranty, whether expressed or implied, of fitness for a particular purpose, other than the warranty contained herein. The manufacturer specifically disclaims any liability and shall not be liable for any consequential or incidental loss or damage, including but not limited to any labor/expense costs involved in the replacement or repair of said product.

Contact the Customer Service Team at 1-800-388-6141 ext 216 Eastern Time, Mon-Fri 9:30am to 3:00pm EST.

Pre-Installation

PLANNING INSTALLATION

Read all instructions before installing.

To avoid damaging this product, place it on a soft, non-abrasive surface, such as carpet or cardboard.



IMPORTANT: Inspect the wire insulation for any cuts, abrasions, or exposed copper that may have occurred during shipping. If there is a defect in the wire, do not attempt installation. Please call the Customer Service Team at 1-800-388-6141 ext 216.



NOTE: You may use one 40 W type G9 xenon bulb (included). DO NOT use type G9 halogen bulb without a shield.

TOOLS REQUIRED (NOT INCLUDED)

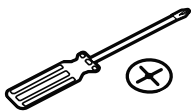

Phillips Screwdriver

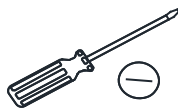

Flathead Screwdriver



Pliers



Wire Stripper



Safety Goggles



Electrical Tape

TOOLS REQUIRED (INCLUDED)



Gloves

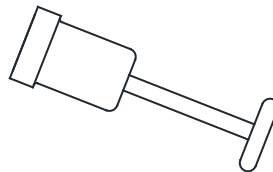

Socket ring key



NOTE: Please wear the gloves before installing in order to protect the fixture.

HARDWARE INCLUDED



NOTE: Hardware not shown to actual size.

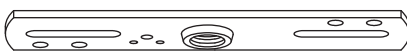

AA



BB

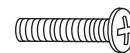

CC



DD



EE



FF



GG



HH

Part	Description	Quantity
AA	Mounting bracket	1
BB	Support screw (long)	2
CC	Outlet box screw (short)	2
DD	Hex nut	2

Part	Description	Quantity
EE	Green ground screw (Pre-assembled to mounting bracket (AA))	1
FF	Wire connector	3
GG	Cap nut	2
HH	40W G9 xenon bulb	1

Pre-Installation (continued)

PACKAGE CONTENTS

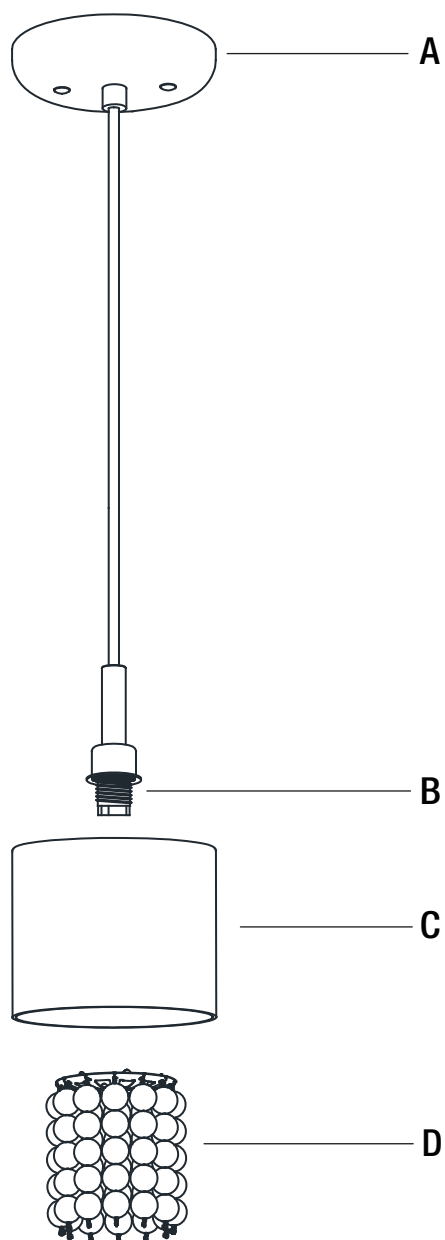

Part	Description	Quantity
A	Canopy assembly	1
B	Socket assembly	1
C	Glass shade	1
D	Socket ring with crystal beads	1

Installation

1 Preparing the mounting bracket

- Fasten the support screws (long) (BB) into the mounting bracket (AA), and secure it using the hex nuts (DD).



NOTE: The support screws (long) (BB) should extend long enough to protrude through the canopy assembly (A) when it is mounted. (Adjust as needed).

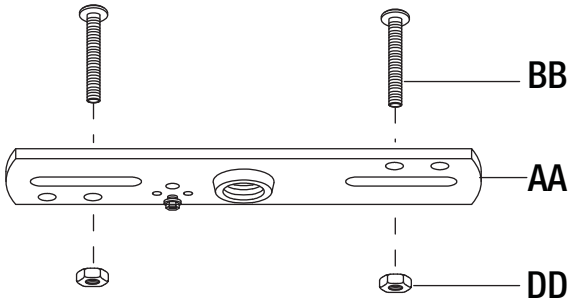

2 Installing the mounting bracket

- Fasten the mounting bracket (AA) onto the outlet box using two outlet box screws (short) (CC).

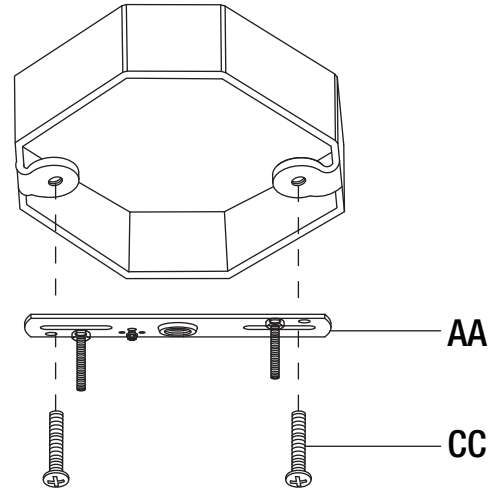

3 Adjusting the power cord

- Loosen the plastic screw on the canopy assembly (A) by using a flathead screwdriver and adjust the fixture wire to the desired length, then tighten the plastic screw back into the hole as shown in diagram.

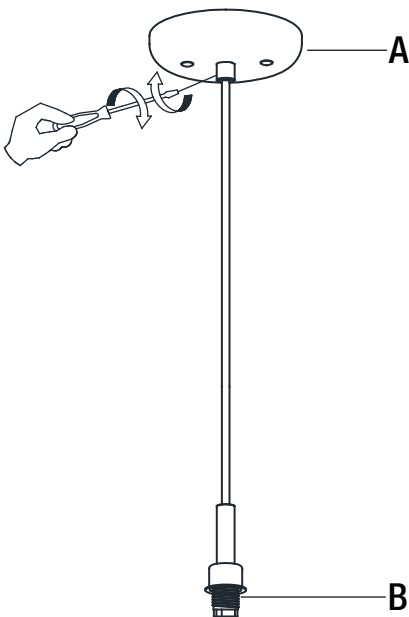

4 Making the electrical connections

- Strip 3/4 in. of insulation from the wire ends.
- Connect the black live wire from the fixture to the black wire from the outlet box, and the white neutral wire from the fixture to the white wire from the outlet box.
- Connect the bare copper ground wire from the canopy to the green ground wire from the fixture and the ground wire from the outlet box. The bare copper ground wire from the canopy must loop one turn under the head of the green ground screw (EE) on the mounting bracket (AA) before it is connected to the ground conductor of the supply circuit.
- Cover the wires with wire connectors (FF). Tape the wire connectors (FF) and wires together, and carefully position all wires inside the outlet box.

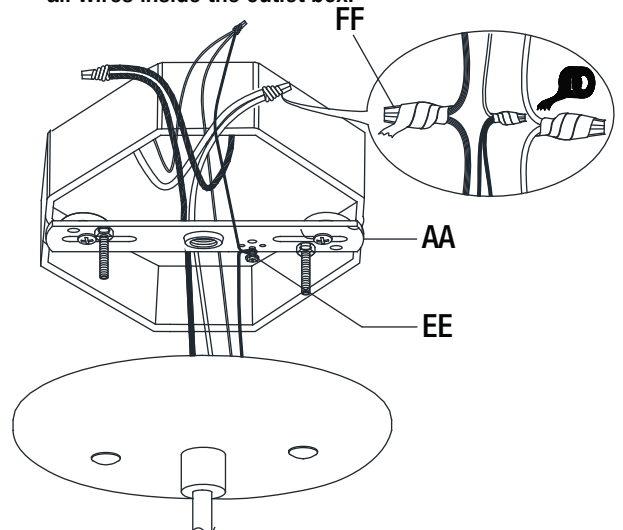

Installation (continued)

5 Assembling the canopy assembly to the outlet box

- Place the canopy assembly (A) over the outlet box, and ensure the heads of the support screws (long) (BB) come through the holes of the canopy assembly (A).
- Tighten the cap nuts (GG) onto the protruding support screws (long) (BB) on the mounting bracket (AA) until the canopy assembly (A) is held firmly against the ceiling.

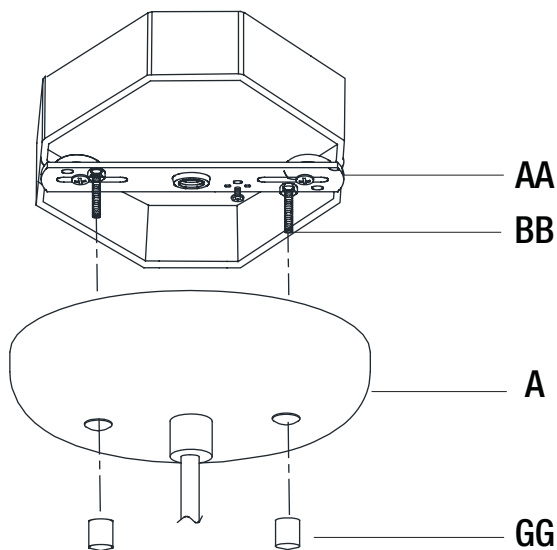

6 Installing the glass shade and light bulb

- Place the socket ring with crystal beads (D) on top of the socket ring key as shown. Slid the glass shade (C) over the socket assembly (B) and ensure the socket assembly (B) comes through the glass shade (C), screw the socket ring with crystal beads (D) to the socket assembly (B) tightly, then gently slid the glass shade (C) on the socket ring with crystal beads (D) and ensure socket ring with crystal beads (D) holds the glass shade (C) in place as shown.
- Install the light bulb (HH) (included) into the socket. Use one 40 W G9 base xenon bulb.



NOTE: Use only Max 40W type G9 xenon bulb. DO NOT use type G9 halogen bulb without a shield.

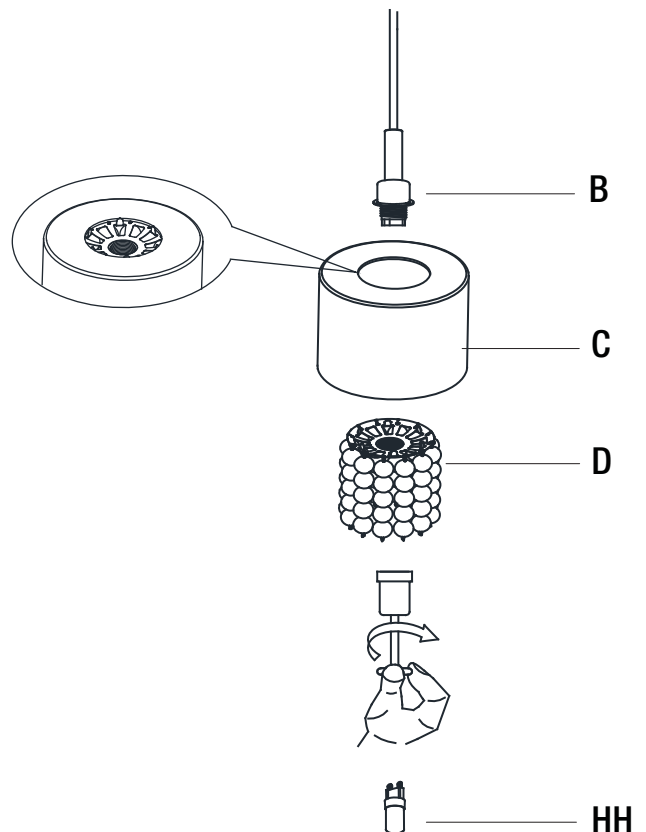

Care and Cleaning

- Do not use any cleaners with chemicals, solvents, or harsh abrasives. Use only a dry, soft cloth to dust or wipe carefully.
- To clean the fixture, disconnect the power by turning off the circuit breaker or by removing the fuse at the fuse box, and use a dry or slightly dampened, clean cloth to wipe the exterior surface of the fixture.

Troubleshooting

Problem	Possible Cause	Solution
The lights will not turn on.	The bulb is burned out.	Replace the light bulb.
	The power is off.	Ensure the power supply is turned on.
	There is a faulty switch.	Test or replace the switch.
	There is a faulty wire connection.	Check the wiring.
The fuse blows, or the circuit breaker trips, when the light is turned on.	There are crossed wires, or the power wire is grounding out.	Discontinue use of the lamp. Check the wire connections. Contact a qualified electrician or call the Customer Care Service Team at 1-800-388-6141 ext 216.

Service Parts

MODEL : 17038

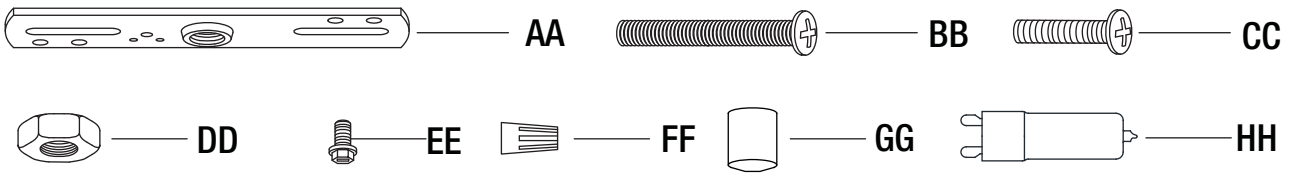

Part	Description
AA	Mounting bracket
BB	Support screw (long)
CC	Outlet box screw (short)
DD	Hex nut
EE	Green ground screw (Pre-assembled to mounting bracket (AA))
FF	Wire connector
GG	Cap nut
HH	40W G9 xenon bulb
A	Canopy assembly
B	Socket assembly
C	Glass shade
D	Socket ring with crystal beads

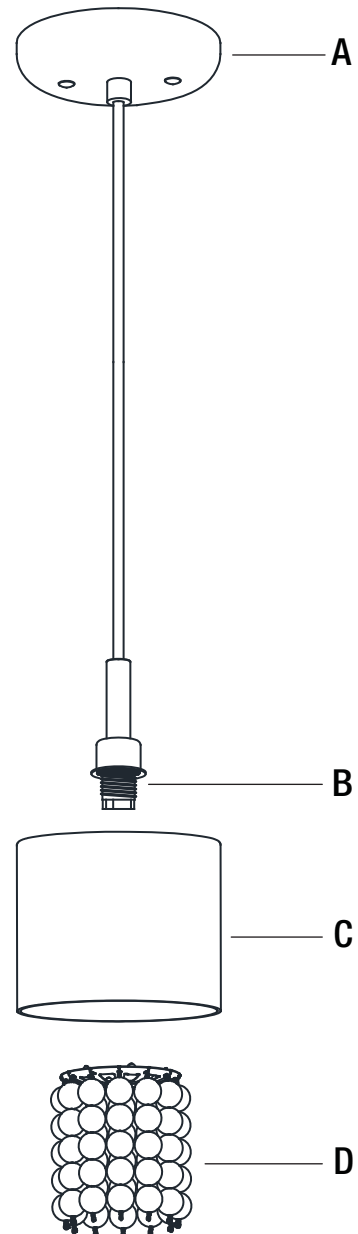



D E S I G N
S O L U T I O N S
I N T E R N A T I O N A L
I N C

Questions, problems, missing parts? Before returning to the store,
call Design Solution International Customer Service
Mon-Fri 9:30am to 3:00pm EST

1-800-388-6141 ext 216

Retain this manual for future use.



DESIGN
SOLUTIONS
INTERNATIONAL
INC

Artículo #1000 000 000

Modelo #17038

GUÍA DE USO Y MANTENIMIENTO

LÁMPARA COLGANTE PEQUEÑA DE 1 LUZ

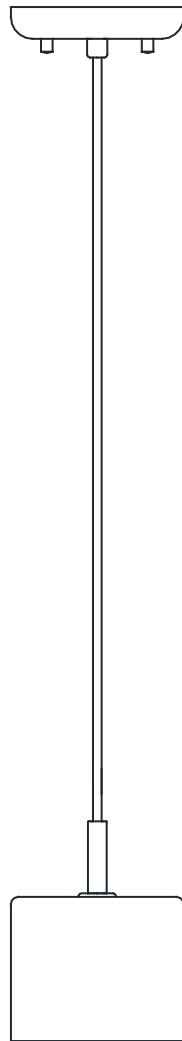

¿Preguntas, problemas o piezas faltantes? Antes de regresar a la tienda,
llame al Servicio al Cliente de Design Solutions International, de 9:30 a.m. a 3 p.m.,
hora estándar del Este, de Lunes a Viernes

1-800-388-6141 ext 216

Índice

Índice.....	2	Herramientas Necesarias.....	3
Información de Seguridad.....	2	Aparillage Incluido.....	3
Garantía.....	2	Contenido del Paquete.....	4
Cinco (5) Años de Garantía.....	2	Instalación.....	5
Incluido.....	2	Cuidado y Limpieza.....	7
No Incluido.....	2	Solución de Problemas	7
Pre-Instalación.....	3	Partes de Servicio.....	8
Planificación de Instalación.....	3	Modelo.....	8

Información de Seguridad

LEA CUIDADOSAMENTE Y GUARDE LAS SIGUIENTES INSTRUCCIONES.

- Para su protección y seguridad, lea cuidadosamente y entienda completamente la información suministrada en este manual antes de tratar de armar, instalar u operar este producto. El no seguir las instrucciones puede resultar en un corto circuito, incendio u otros daños peligrosos y en algunos casos fatales.
- Antes de tocar cualquier cable, asegúrese de usar un medidor de voltage para verificar que el cable no este activo.
- Apague la fuente de alimentación principal antes de remplazar los fusibles. Asegúrese que sus manos y pies esten secos, coloque una mano detras de la espalda para prevenir un circuito cerrado a través de su pecho. Solo sujete el fusible por la parte aislada. Utilize un extractor de fusibles para remover los cartuchos de fusibles.
- Use herramientas con mango aislado y escaleras de madera o fibra de vidrio.
- Para proteger a los niños, coloque un covertedor de seguridad en todas las salidas eléctricas que no están siendo utilizadas.



PELIGRO: Antes de comenzar la instalación de esta lámpara o antes de remover la lámpara existente, apague el interruptor automático del circuito eléctrico, retire el fusible de la caja de fusibles, o dispare el interruptor automático para desconectar la corriente eléctrica. Adhiera una señalización en el panel indicando a otras personas que no deben tocar el circuito mientras usted esté trabajando.



CUIDADO: CONSULTE A UN ELECTRICISTA CALIFICADO SI TIENE ALGUNA PREGUNTA ACERCA DE LA INSTALACIÓN ELÉCTRICA. Si usted tiene alguna otra pregunta acerca de esta lámpara, por favor contacte a nuestro Equipo de Servicio al Cliente al 1-800-388-6141 ext 216. Refiérase al numero SKU (1000 000 000) o UPC (8025 1317 0382).

Garantía

CINCO (5) AÑOS DE GARANTÍA

CUBIERTO

El fabricante garantiza que esta lámpara no presentará defectos materiales o de fabricación por un periodo de cinco (5) años a partir de la fecha de compra. Esta garantía es válida sólo para el comprador original y sólo cubre productos en uso y funciones normales. Si se descubre algún defecto en este producto, la única obligación y solución exclusiva del fabricante, a criterio del mismo, será reparar o reemplazar el producto siempre y cuando el defecto no sea resultado de un mal uso, abuso, accidente, modificaciones, alteraciones, negligencia o manejo indebido. Esta garantía no cubre ningún producto instalado, configurado o usado incorrectamente sin seguir las instrucciones adjuntas al producto. Esta garantía no cubre fallas del producto a consecuencia de un accidente, mal uso, abuso, negligencia, modificaciones o instalaciones defectuosas, o cualquier otra falla no relacionada con defectos materiales o de fabricación. Esta garantía no se aplica al acabado de ninguna parte del producto, como el de la superficie, ni al deterioro por condiciones ambientales, ya que eso se considera un desgaste normal.

NO CUBIERTO

El fabricante no garantiza y se exime especialmente de cualquier garantía, explícita o implícita, de la capacidad del producto de asumir una función específica, distinta de la indicada en la garantía incluida en la presente. El fabricante se exime específicamente de cualquier obligación y no es responsable de daños o pérdida directa o indirecta, incluidos cualquier costo de mano de obra o gastos relacionados con el reemplazo o reparación de dicho producto.

Llame al Servicio al Cliente de Design Solutions International al 1-800-388-6141 ext 216 de 9:30 a.m. a 3 p.m., hora estándar del Este, de Lunes a Viernes.

Pre-Instalación

PLANIFICACIÓN DE LA INSTALACIÓN

Lea todas las instrucciones antes de comenzar la instalación.

Para evitar dañar el producto, colócalo sobre una superficie suave, no abrasiva, como por ejemplo una alfombra o cartón.



IMPORTANTE: Revisa que el aislamiento de los cables no haya sufrido ningún corte, abrasión ni tenga filamentos de cobre expuestos debidos al envío. Si hay un defecto en el cable suspenda el ensamblaje. Por favor llama a nuestro Equipo de Servicio al Cliente al 1-800-388-6141 ext 216.



NOTA: Este producto requiere una bombilla de 40W de tipo G9 xenon (incluida). NO USE bombillas de tipo G9 halogenas sin protección.

HERRAMIENTAS REQUERIDAS (NO INCLUIDAS)

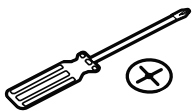

Destornillador
Phillips



Destornillador
Plano



Alicate



Pelador
de Cables



Gafas de
Seguridad



Cinta
Aislante

HERRAMIENTAS REQUERIDAS (INCLUIDAS)



Guantes

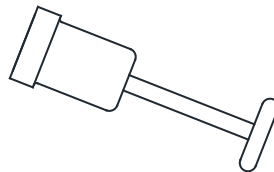

Llave del anillo del enchufe



NOTA: Por favor use los guantes antes de comenzar la instalación para proteger la lámpara.

HERRAMIENTAS INCLUIDAS



NOTA: Las herramientas no se muestran a escala.

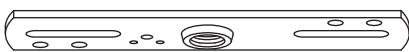

AA



BB

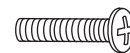

CC



DD



EE



FF



GG



HH

Pieza	Descripción	Cantidad
AA	Soporte de montaje	1
BB	Tornillo de soporte (largo)	2
CC	Tornillo de la caja de salida (corto)	2
DD	Tuerca hexagonal	2

Pieza	Descripción	Cantidad
EE	Tornillo verde a tierra (Pre-ensamblado al soporte de montaje (AA))	1
FF	Conector de cables	3
GG	Tuerca ciega	2
HH	Bombilla de 40W de tipo G9 xenon	1

Pre-Instalación (continuación)

CONTENIDO DEL PAQUETE

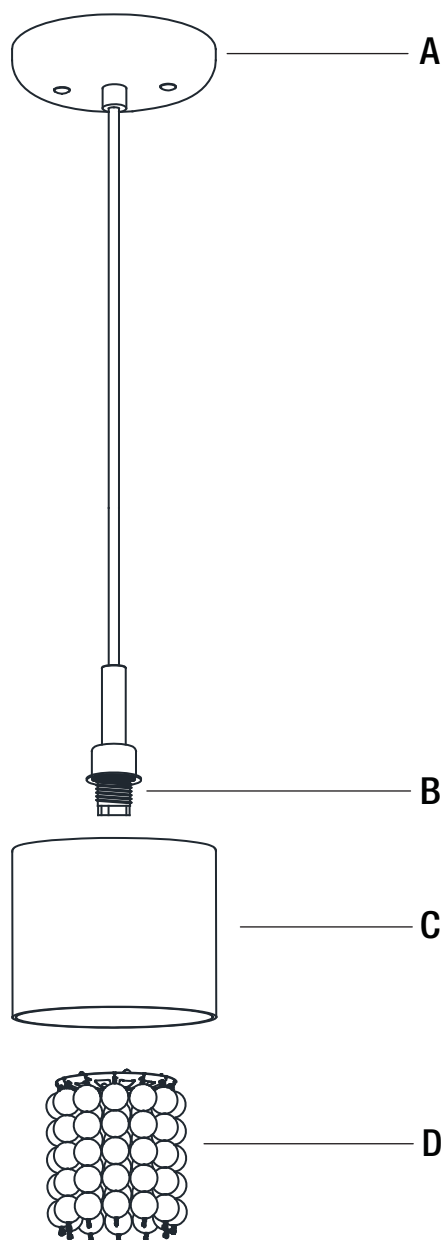

Pieza	Descripción	Cantidad
A	Conjunto del dosel	1
B	Conjunto del enchufe	1
C	Campana de vidrio	1
D	Anillo del enchufe con lágrimas de cristal	1

Instalación

1 Preparando el conjunto de montaje

- Apriete los tornillos de soporte (largos) (BB) en el soporte de montaje (AA), y asegúrelos usando las tuercas hexagonales (DD).



NOTA: Los tornillos de soporte (largos) (BB) debe extenderse lo suficiente a través del conjunto del dosel (A) cuando esté montado. (Ajustar según sea necesario).

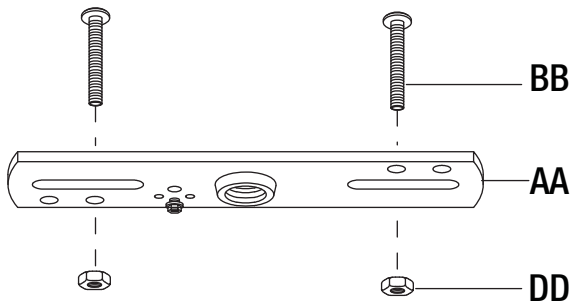

2 Instalando el soporte de montaje

- Fije el soporte de montaje (AA) a la caja eléctrica usando los dos tornillos de la caja de salida (cortos) (CC).

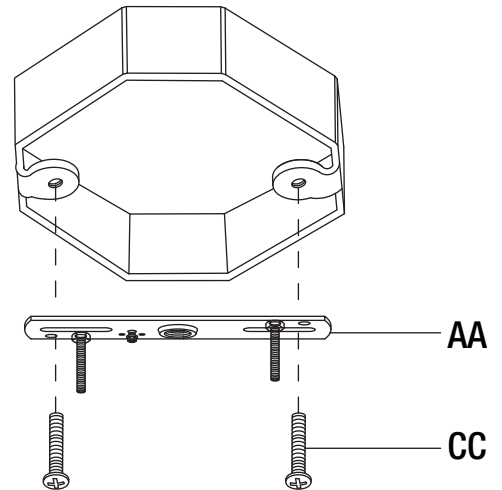

3 Ajustando el cable eléctrico

- Afloje el tornillo de plástico del conjunto del dosel (A) usando el destornillador plano y ajuste el cable eléctrico a la altura deseada, luego apriete el tornillo de plástico nuevamente en el orificio como se muestra en el diagrama de abajo.

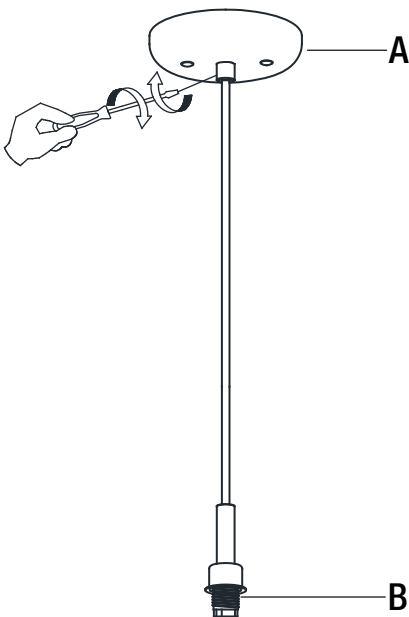

4 Realizar la conexión eléctrica

- Pelar el aislamiento del extremo de los cables 3/4 pulgada.
- Conecte el cable negro / vivo de la lámpara con el cable negro de la caja eléctrica, y el cable blanco / neutral de la lámpara con el cable blanco de la caja eléctrica.
- Conecte el cable desnudo de cobre a tierra del dosel al cable verde a tierra de la lámpara y al cable a tierra de la caja eléctrica. El cable desnudo de cobre a tierra del dosel debe enroscarse una vuelta en el tornillo verde a tierra (EE) en el soporte de montaje (AA) antes de ser conectado al conductor a tierra del circuito de alimentación.
- Cubra los extremos de los cables con los conectores (FF). Cubra los conectores de los cables (FF) junto con los cables utilizando la cinta aislante, e introduzca los cables cuidadosamente dentro de la caja eléctrica.

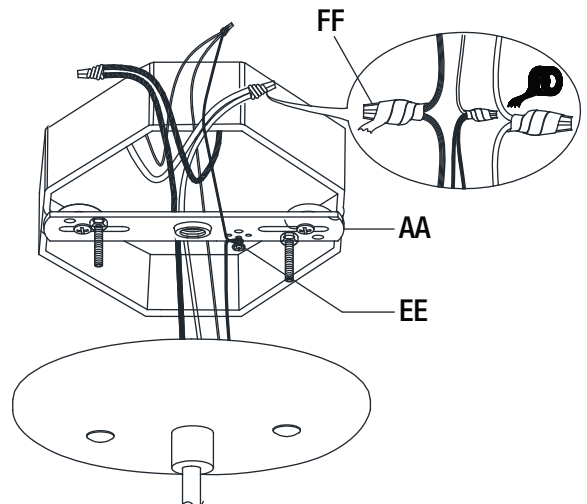

Instalación (continuación)

5 Instalación del dosel a la caja eléctrica

- Coloque el conjunto del dosel (A) sobre la caja eléctrica, y asegúrese que la cabeza de los tornillos de montaje (largos) (BB) atraviesen los orificios del conjunto del dosel (A).
- Apriete las tuercas ciegas (GG) en los tornillos de montaje (largos)(BB) en el soporte de montaje (AA) hasta que el conjunto del dosel (A) esté firmemente sostenido contra el techo.

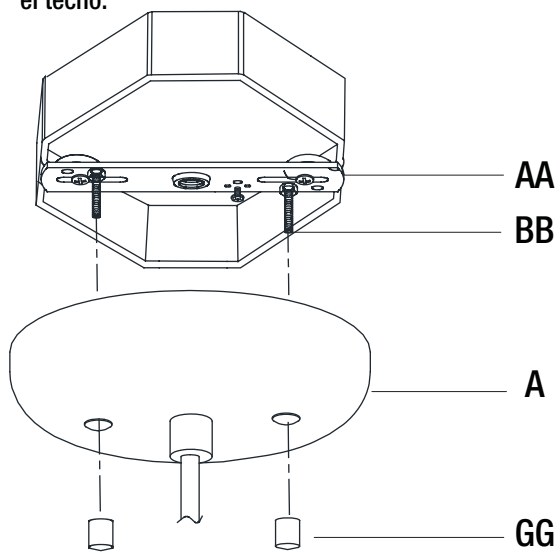

6 Instalación de la campana y la bombilla

- Coloque el anillo del enchufe con las lágrimas de cristal (D) encima de la llave del anillo del enchufe como se muestra. Deslice la campana de vidrio (C) sobre el conjunto del enchufe (B) y asegúrese que el conjunto del enchufe (B) atraviese la campana de vidrio (C), enrosque el anillo del enchufe con las lágrimas de cristal (D) en el conjunto del enchufe (B) firmemente, luego cuidadosamente deslice la campana de vidrio (C) con el anillo del enchufe con las lágrimas de cristal (D) y asegúrese que el anillo del enchufe con las lágrimas de cristal (D) sostengan en el lugar la campana de vidrio (C) como se muestra.
- Instale la bombilla (HH) (incluida) en los enchufes. Use una bombilla de 40 W G9 xenon.



NOTA: Use sólo una bombilla de 40W máximo de tipo G9 xenon (incluida). NO USE bombillas de tipo G9 halógenas sin protección.

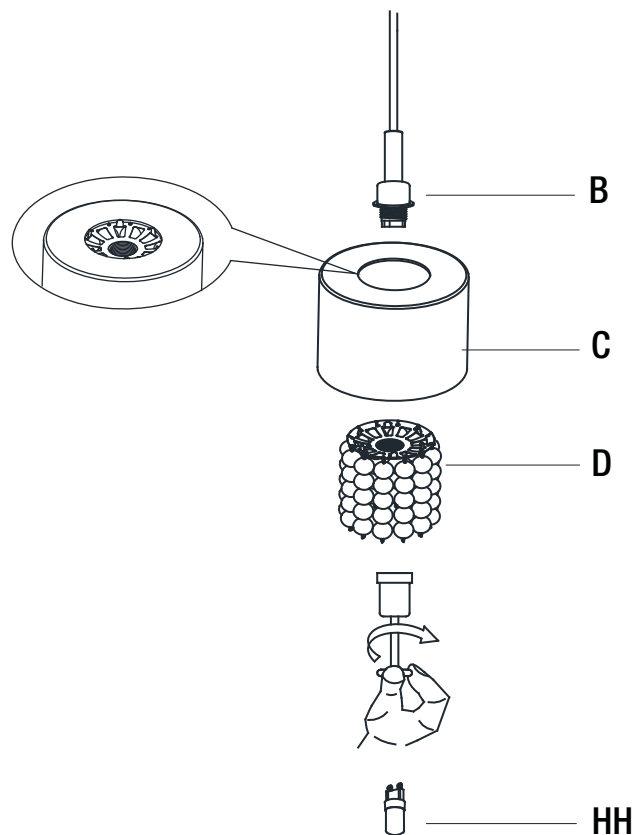

Mantenimiento y Limpieza

- No use limpiadores con químicos, solventes ni productos abrasivos. Use sólo un paño suave y seco para desempolvar o limpiar con cuidado.
- Para limpiar la lámpara, primero corta el suministro de electricidad, apagando el interruptor automático o retirando el fusible correspondiente en la caja de fusibles. Seguidamente, usa un paño limpio, seco o ligeramente húmedo (usa sólo agua limpia, nunca un solvente) para limpiar el exterior de la lámpara.

Solución de problemas

Problema	Posible Causa	Solución
La lámpara no enciende.	La bombilla está fundida.	Reemplaze la bombilla.
	La electricidad está apagada.	Asegúrese de que el suministro de electricidad esté encendido.
	Interruptor defectuoso.	Pruebe o reemplaze el interruptor.
	Conexión defectuosa del cable.	Revise el cableado.
El fusible se funde o el interruptor automático se activa cuando se enciende la luz.	Los cables están cruzados o el cable de alimentación está haciendo tierra.	Deje de usar la lámpara. Revise las conexiones de cables. Contacte a un electricista calificado o llame al equipo de Servicio al Cliente al 1-800-388-6141 ext 216.

Piezas de remplazo

MODELO: 17038

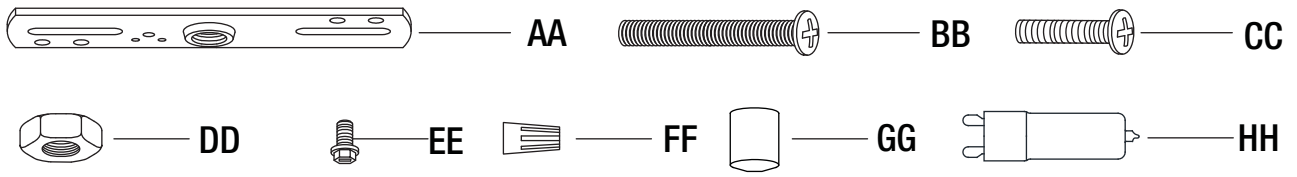

Pieza	Descripción
AA	Soporte de montaje
BB	Tornillo de soporte (largo)
CC	Tornillo de la caja de salida (corto)
DD	Tuerca hexagonal
EE	Tornillo verde a tierra (Pre-ensamblado al soporte de montaje (AA))
FF	Conector de cables
GG	Tuerca ciega
HH	Bombilla de 40W de tipo G9 xenon
A	Conjunto del dosel
B	Conjunto del enchufe
C	Campana de vidrio
D	Anillo del enchufe con lágrimas de cristal

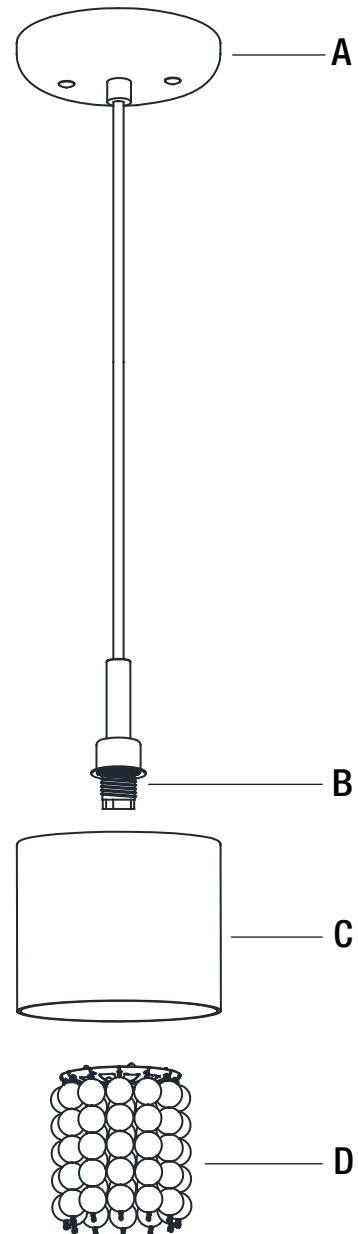



D E S I G N
S O L U T I O N S
I N T E R N A T I O N A L
I N C

¿Preguntas, problemas o piezas faltantes? Antes de regresar a la tienda,
llama al Servicio al Cliente de Design Solutions International,
Lunes - Viernes, 9:30 am - 6 pm, hora estándar del Este

1-800-388-6141 ext 216

Conserva este manual para referencias futuras.