

# OWNER'S MANUAL

THREE SPEED  
AIR MOVER

**AM25600**

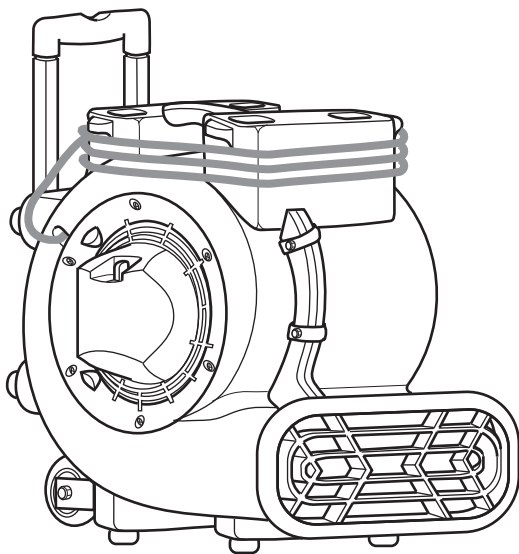

FOR QUESTIONS OR INFORMATION CONTACT US AT  
**1-800-4-RIDGID (1-800-474-3443) from the US and Canada**  
**01-800-701-9811 from Mexico**  
[www.ridgidvac.com](http://www.ridgidvac.com)

**⚠ WARNING:**

To reduce the risk of injury, the user must read and understand the owner's manual before using this product.

Thank you for buying a RIDGID product.

- Español - página 11
- Français - page 21

**SAVE THIS MANUAL FOR FUTURE REFERENCE**

# Table of Contents

Section	Page	Section	Page
Important Safety Instructions	2	Storage and Transportation	6
Motor Specifications and Electrical Requirements	3	Cleaning Your Air Mover	7
Introduction	4	User Servicing/Troubleshooting Instructions	7
Unpacking and Checking Carton Contents	4	Repair Parts	8-9
Features and Operation	5	Wiring Diagram	9
		Warranty	10

## IMPORTANT SAFETY INSTRUCTIONS

Safety is a combination of using common sense, staying alert, and knowing how your Air Mover works.

### Safety Signal Words

**▲ DANGER:** Indicates a hazardous situation which, if not avoided, **will** result in death or serious injury.

**▲ WARNING:** Indicates a hazardous situation which, if not avoided, **could** result in death or serious injury.

**▲ CAUTION:** Indicates a hazardous situation which, if not avoided, **could** result in minor or moderate injury.

When using your Air Mover, always follow basic safety precautions including the following:

### ▲ WARNING

**- To reduce the risk of fire, electric shock, or injury:**

- Read and understand this manual and all labels on the Air Mover before operating.
- Use only as described in this manual.
- To reduce the risk of electric shock, do not expose to rain, or immerse in or use in standing water. Store indoors only.
- Use only with GFCI-protected outlets.
- Do not stack Air Movers more than 2 units high.
- Do not use an extension cord with this Air Mover.
- Electrical appliances can ignite flammable vapors or dust. Do not use near combustible liquids, gases, or dusts.

- Do not leave plugged into outlet when not in use or when servicing. Turn off before unplugging.
- To reduce the risk of stirring up and inhaling toxic vapors, do not use near toxic or hazardous materials.
- Never operate with safety grills removed.
- This unit has an automatically-operated protective device which may shut down the unit during operation. Unplug before servicing or cleaning.
- Do not use with solid state speed control device.
- Do not allow to be used as a toy. Close attention is necessary when used by or near children.
- Do not unplug by pulling on cord. To unplug, grasp the plug, not the cord.
- Do not use with damaged cord, plug, or other parts.
- If your Air Mover is not working as it should, has missing parts, has been dropped, damaged, left outdoors, or dropped into water, call customer service.
- Do not pull or carry by cord, use cord as handle, close a door on cord, or pull cord around sharp edges or corners. Keep cord away from heated surfaces.
- Do not run cord under carpeting. Do not cover cord with throw rugs, runners, or similar coverings. Do not route cord under furniture or appliances. Arrange cord away from traffic area and where it will not be tripped over.
- Do not handle plug, switch, or the Air Mover with wet hands.

- Do not lift Air Mover by retractable handle.
- Do not use retractable handle and wheels for going up and down stairs.
- Do not use unit as a hand truck or moving dolly.
- Do not put any object into air intake openings.
- Keep hair, loose clothing, fingers, and all parts of body away from openings and moving parts.
- Direct air discharge only at work area. Do not direct air at bystanders.

---

**▲ CAUTION:**

- For dusty operations, wear dust mask.
  - Do not move or carry Air Mover when it is operating.
  - Only operate on a level and stable surface to prevent it from falling and possibly causing injury or damage to unit.
- 

Observe the following warnings that appear on the motor housing of your Air Mover:

**▲ WARNING: To reduce the risk of electric shock, connect only to a GFCI protected outlet. Do not expose to water or rain.**

**▲ CAUTION:**

- This fan has an automatic motor shutoff device; it may restart without notice. To reduce the risk of injury, unplug before servicing.
- Do not use an extension cord with this fan.

**▲ WARNING: TO REDUCE THE RISK OF TIP-OVER DURING STORAGE OR TRANSPORT, STACK 2-HIGH ONLY.**

# READ AND SAVE THESE INSTRUCTIONS

## Motor Specifications and Electrical Requirements

---

This Air Mover is provided with a 3-speed, 115 volt, 60 Hz induction motor with a grounding conductor. It is thermally protected and will automatically shut down if over-heated. Once it cools, the motor will restart automatically if not unplugged.

In the event of a malfunction or breakdown, grounding provides a path of least resistance for electric current to reduce the risk of electric shock. This Air

Mover is equipped with an electric cord having an equipment grounding conductor and a grounding plug. The plug must be plugged into a matching outlet that is properly installed and grounded in accordance with all local codes and ordinances.

Do not modify the plug provided. If it will not fit the outlet, have the proper outlet installed by a qualified electrician.

# Introduction

---

Air Movers are designed to move large volumes of air. They are used to dry wet carpets, floors and furniture. They may also be used for ventilation.

# Unpacking and Checking Carton Contents

---

Carefully unpack and inspect your Air Mover. Call 1-800-4-RIDGID (1-800-474-3443) or E-mail us at [info@ridgidvac.com](mailto:info@ridgidvac.com) if any parts are damaged or missing.

Your Air Mover comes packaged with the retractable handle in a locked downward position.

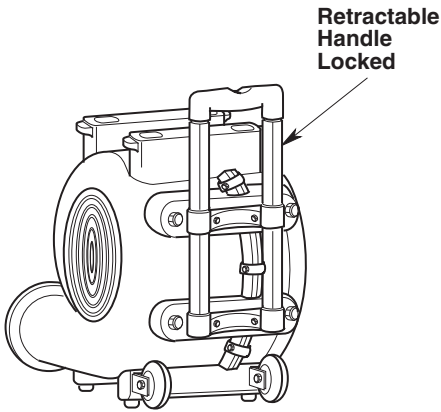

**Handle Down Position**

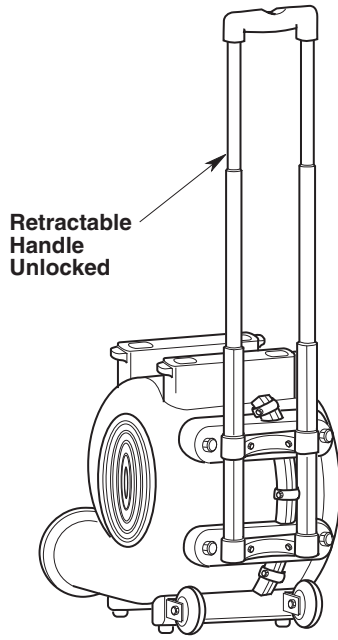

**Handle Up Position**

# Features and Operation

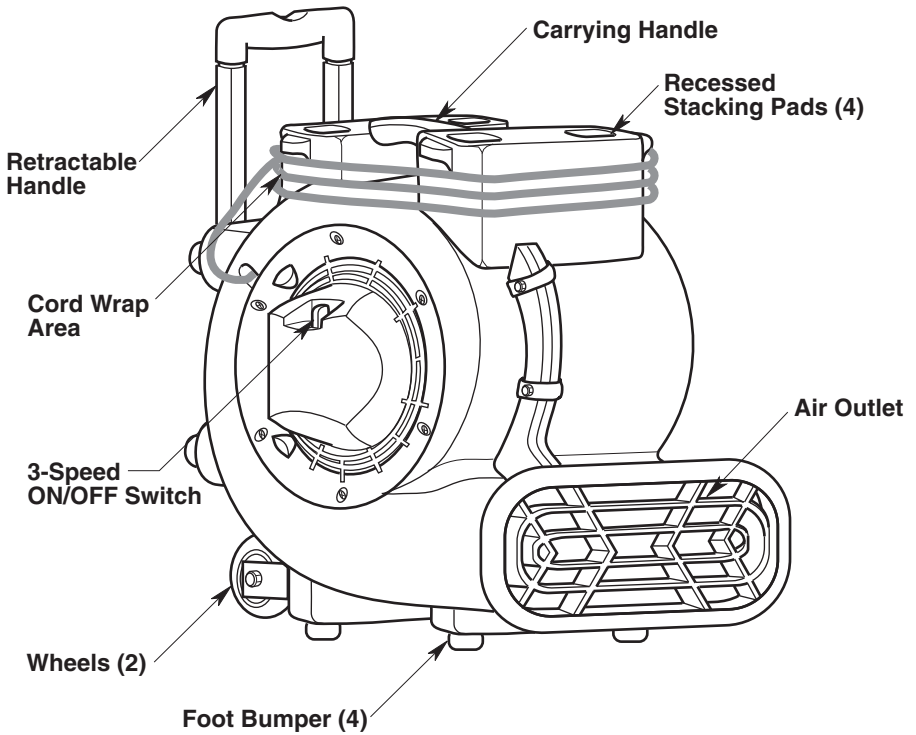

Place Air Mover in desired operating position:

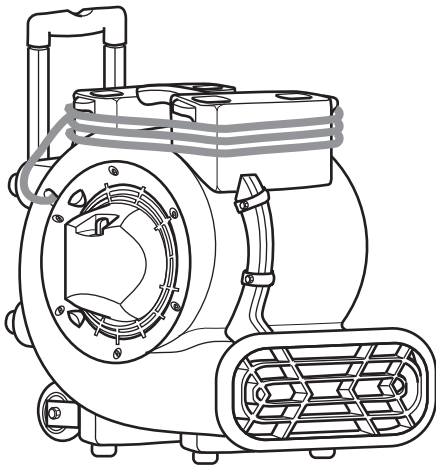

**Floor & Carpet**

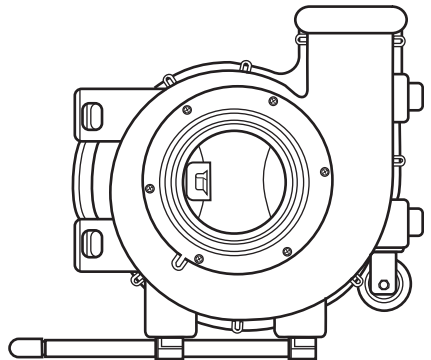

**90° Ceilings & Ventilation**

**NOTE: Collapse retractable handle for safety.**

# Storage and Transportation

When stacking units, position the four foot bumpers on the recessed stacking pads.

The units conveniently “stack” for storage, as shown

**⚠ CAUTION: Do not operate Air Mover when stacked on top of each other. Do not stack more than 2 high.**

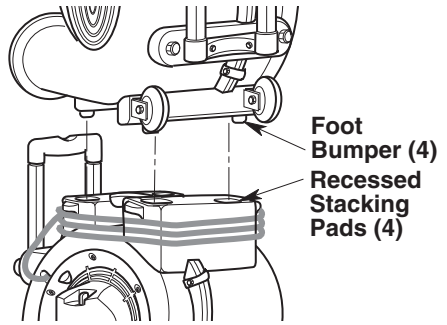

## PREFERRED POSITION

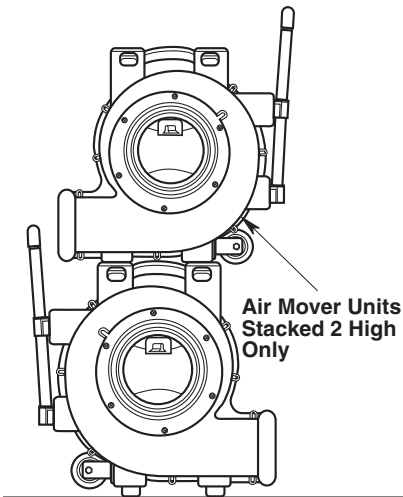

## ALTERNATE POSITION

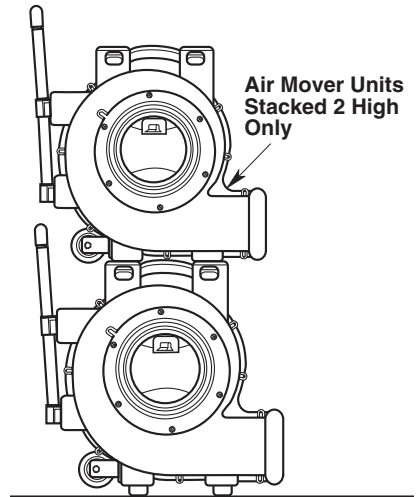

To transport the units in a stacked position, fully extend the bottom Air Mover handle. Grasp handles of each unit firmly, and tilt units backwards and move to desired location.

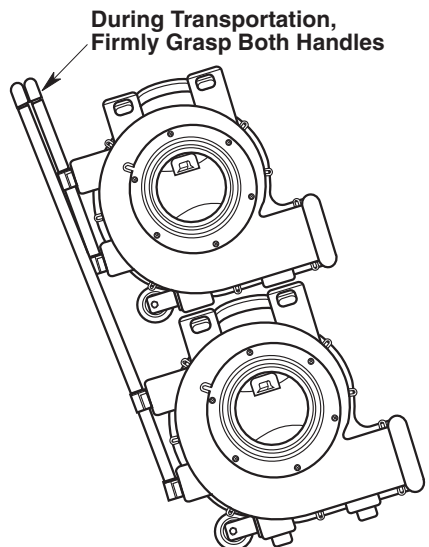

# Cleaning Your Air Mover

If the polypropylene housing becomes soiled it may be wiped off with a damp cloth.

**⚠ WARNING: After servicing, any safety device (includes grilles, impeller, etc.) should be reinstalled or remounted.**

## User Servicing / Troubleshooting Instructions

**⚠ WARNING: Unplug before any disassembly or servicing.**

PROBLEM	CAUSE	SOLUTION
Unit will not run.	<ol style="list-style-type: none"> <li>1. No power to unit.</li> <li>2. Switch not on.</li> <li>3. Switch is faulty.</li> <li>4. Faulty/broken cord or motor wire.</li> </ol>	<ol style="list-style-type: none"> <li>1. Plug unit in. Check circuit breaker.</li> <li>2. Place in "ON" position.</li> <li>3. Replace switch.</li> <li>4. Perform continuity check, using volt/amp meter. Repair/replace faulty broken wire.</li> </ol>
Unit runs but air mover makes loud scraping noise.	<ol style="list-style-type: none"> <li>1. Unit has been severely jolted causing blower wheel to rub against housing.</li> <li>2. Unit has been severely jolted causing housing to deform.</li> </ol>	<ol style="list-style-type: none"> <li>1. Remove motor and replace damaged motor or motor mounts, as needed.</li> <li>2. Replace blower wheel or damaged housing.</li> </ol>
Unit runs but vibrates excessively.	<ol style="list-style-type: none"> <li>1. Severe jolt has bent motor shaft causing unit to be out of balance.</li> <li>2. Blower wheel blade damaged.</li> <li>3. Dirt build up on one side of Air Mover blower wheel.</li> </ol>	<ol style="list-style-type: none"> <li>1. Remove and replace motor.</li> <li>2. Replace blower wheel if necessary.</li> <li>3. Clean blower wheel blades.</li> </ol>
Unit runs but blower wheel does not turn.	<ol style="list-style-type: none"> <li>1. Blower wheel is jammed against housing.</li> <li>2. Capacitor wire has broken/ come loose, capacitor has failed.</li> <li>3. Housing has been damaged such that it presses on blower wheel.</li> </ol>	<ol style="list-style-type: none"> <li>1. Remove motor and replace damaged motor mounts. Replace blower wheel if necessary.</li> <li>2. Repair/replace wires/motor as necessary.</li> <li>3. Replace housing/unit as necessary.</li> </ol>
Unit runs briefly, then shuts off on overload.	<ol style="list-style-type: none"> <li>1. Motor bearings are failing or motor has developed an internal electrical fault.</li> <li>2. Intake grille and /or exhaust grille is obstructed.</li> </ol>	<ol style="list-style-type: none"> <li>1. Replace motor.</li> <li>2. Remove obstruction.</li> </ol>

# Repair Parts

## Three Speed Air Mover Model Number AM25600

RIDGID parts are available on-line at [www.ridgidparts.com](http://www.ridgidparts.com)

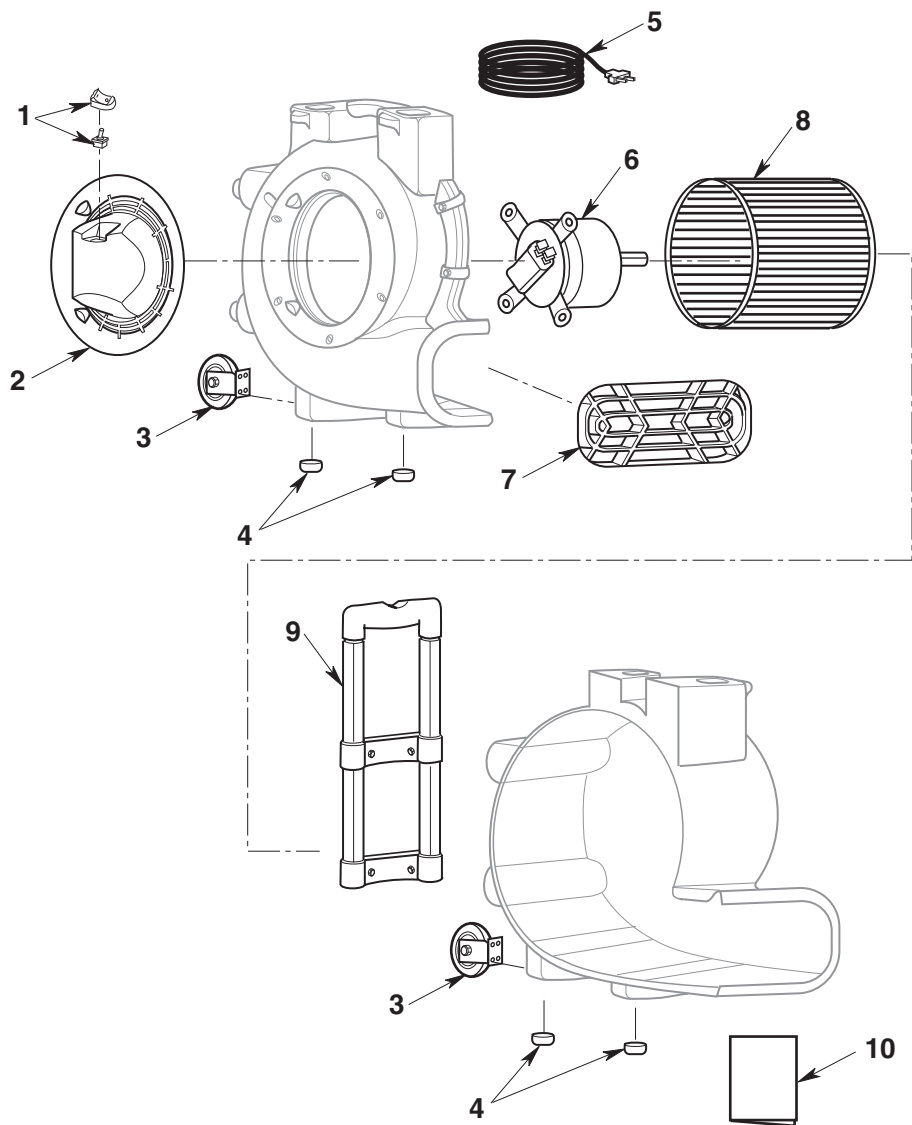



# Repair Parts

## Three Speed Air Mover Model Number AM25600

RIDGID parts are available on-line at [www.ridgidparts.com](http://www.ridgidparts.com)

Always order by Part Number - Not by Key Number

Key No.	Part Number	Description
1	510141	Switch & Knob
2	833658	Grille, Inlet
3	510140	Wheel Assembly
4	833690	Foot Bumper (4 pack)
5	833675	Cord w/Plug
6	833674	Motor
7	833659	Grille, Exhaust
8	833660	Blower Wheel
9	833691	Handle
10	SP6786	Owner's Manual

# Wiring Diagram

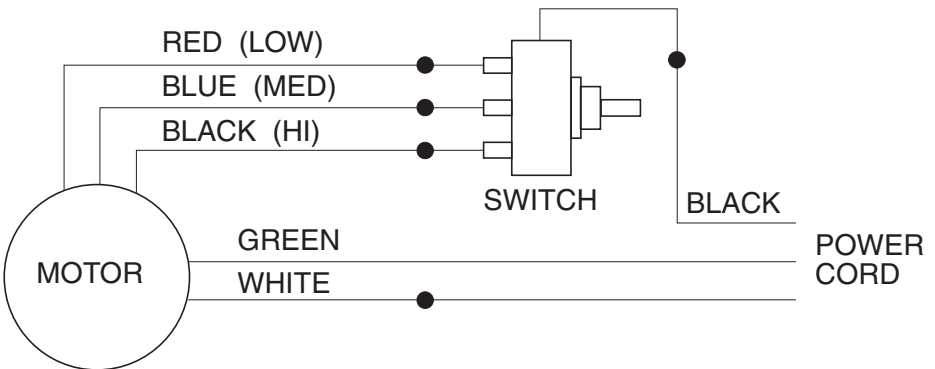

# RIDGID®



## What is covered

RIDGID® tools are warranted to be free of defects in workmanship and material.

## How long coverage lasts

This warranty lasts for the lifetime of the RIDGID® tool. Warranty coverage ends when the product becomes unusable for reasons other than defects in workmanship or material.

## How can you get service

To obtain the benefit of this warranty, deliver via prepaid transportation the complete product to RIDGE TOOL COMPANY, Elyria, Ohio, or any authorized RIDGID® INDEPENDENT SERVICE CENTER. Pipe wrenches and other hand tools should be returned to the place of purchase.

## What we will do to correct problems

Warranted products will be repaired or replaced, at RIDGE TOOL's option, and returned at no charge; or, if after three attempts to repair or replace during the warranty period the product is still defective, you can elect to receive a full refund of your purchase price.

## What is not covered

Failures due to misuse, abuse or normal wear and tear are not covered by this warranty. RIDGE TOOL shall not be responsible for any incidental or consequential damages.

## How local law relates to the warranty

Some states do not allow the exclusion or limitation of incidental or consequential damages, so the above limitation or exclusion may not apply to you. This warranty gives you specific rights, and you may also have other rights, which vary, from state to state, province to province, or country to country.

## No other express warranty applies

This FULL LIFETIME WARRANTY is the sole and exclusive warranty for RIDGID® products. No employee, agent, dealer, or other person is authorized to alter this warranty or make any other warranty on behalf of the RIDGE TOOL COMPANY.

**Stock No. AM2560**

**Model No. AM25600**

Model and serial number may be found between the two wheel assemblies. You should record both model and serial numbers in a safe place for future use.

**QUESTIONS OR COMMENTS? CALL  
1-800-4-RIDGID (1-800-474-3443)**

**[www.ridgidvacs.com](http://www.ridgidvacs.com)**



**EMERSON™**  
Professional Tools

**Emerson Tool Company  
A Division Of  
Emerson Electric Co.**

© 2011 Emerson

Part No. SP6786

Form No. SP6786

Printed in Mexico 03/11

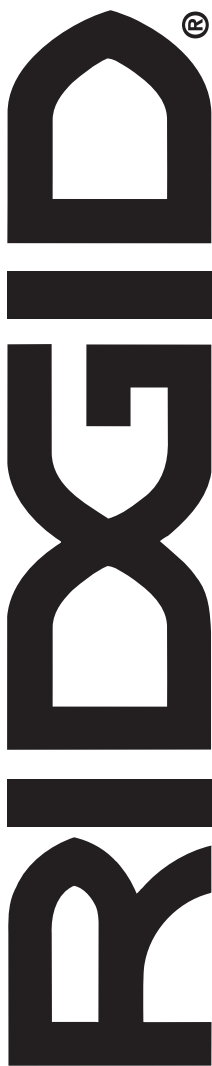

# MANUAL DEL USUARIO

DESPLAZADOR DE AIRE  
DE TRES VELOCIDADES

## AM25600

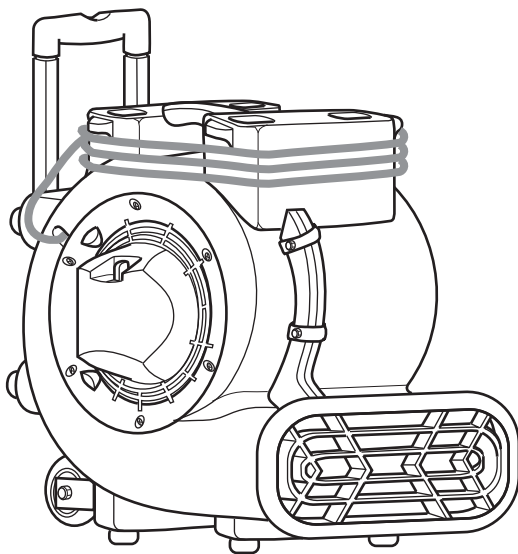

¿PREGUNTAS O COMENTARIOS? COMUNÍQUESE CON NOSOTROS EN  
**1-800-4-RIDGID (1-800-474-3443) desde los EE.UU. y Canadá**  
**01-800-701-9811 desde México**  
[www.ridgidvacs.com](http://www.ridgidvacs.com)

**⚠ ADVERTENCIA:** Para reducir el riesgo de lesiones, el usuario debe leer y entender el manual del usuario antes de utilizar este producto.

Gracias por comprar un producto RIDGID.

• Français - page 21

**GUARDE ESTE MANUAL PARA REFERENCIA FUTURA**

# Índice

Sección	Página	Sección	Página
Instrucciones de seguridad importantes . . .	12	Almacenamiento y transporte . . . . .	16
Especificaciones del motor y requisitos eléctricos . . . . .	13	Limpieza de su desplazador de aire . . . . .	17
Introducción . . . . .	14	Instrucciones de mantenimiento y resolución de problemas por el usuario .	17
Desempaquetado y comprobación del contenido de la caja de cartón. . . . .	14	Piezas de repuesto. . . . .	18-19
Características y utilización . . . . .	15	Diagrama de cableado. . . . .	19
		Garantía. . . . .	20

## INSTRUCCIONES DE SEGURIDAD IMPORTANTES

La seguridad es una combinación de usar el sentido común, mantenerse alerta y saber cómo funciona su desplazador de aire.

### Palabras de señal de seguridad

▲ **PELIGRO:** indica una situación peligrosa que, si no se evita, **causará** la muerte o lesiones graves.

▲ **ADVERTENCIA:** indica una situación peligrosa que, si no se evita, **podría causar** la muerte o lesiones graves.

▲ **PRECAUCIÓN:** indica una situación peligrosa que, si no se evita, **podría causar** lesiones leves o moderadas

Al usar el desplazador de aire, siga las precauciones básicas de seguridad, incluyendo las siguientes.

### ▲ **ADVERTENCIA**

– **Para reducir el riesgo de incendio, sacudidas eléctricas o lesiones:**

- Lea y entienda el manual del usuario y todas las etiquetas que están en el desplazador de aire antes de usarlo.
- Utilice la unidad únicamente de la manera que se describe en este manual.
- Para reducir el riesgo de descargas eléctricas, no la exponga a la lluvia ni deje que entren líquidos en el compartimiento del motor. Guárdela en un lugar interior.
- Utilice la unidad sólo con tomacorrientes protegidos con un interruptor GFCI.
- No apile más de 2 unidades de desplazador de aire una encima de otra.
- No use un cordón de extensión con este desplazador de aire.
- Los electrodomésticos pueden incendiar los vapores o polvos inflamables. No use la unidad cerca de líquidos, gases o polvos inflamables.

- No deje la unidad enchufada en un toma-corriente cuando no se esté usando o cuando se le esté haciendo servicio de ajustes y reparaciones. Apáguela antes de desenchufarla.
- Para reducir el riesgo de levantar e inhalar vapores tóxicos, no use la unidad cerca de materiales tóxicos o peligrosos.
- No utilice nunca la unidad con las rejillas de seguridad retiradas.
- Esta unidad tiene un dispositivo protector operado automáticamente que puede apagarla durante la operación. Desenchufe la unidad antes de hacerle servicio de ajustes y reparaciones o limpiarla.
- No utilice la unidad con un dispositivo de control de velocidad de estado sólido.
- No permita que la unidad se utilice como un juguete. Se necesita prestar máxima atención cuando sea utilizada por niños o cerca de éstos.
- No desenchufe la unidad tirando del cordón. Para desenchufarla, agarre el enchufe y no el cordón.
- No use la unidad con el cordón dañado, el enchufe dañado u otras piezas dañadas.
- Si la unidad no funciona como debe, le faltan piezas, se ha caído, ha sido dañada, se ha dejado a la intemperie o se ha caído al agua, llame a servicio al cliente.
- No tire de la unidad usando el cordón ni la lleve por el cordón, ni use el cordón como asa, ni cierre una puerta sobre el cordón, ni tire del cordón alrededor de bordes o esquinas afilados. No pase la unidad en marcha sobre el cordón. Mantenga el cordón alejado de las superficies calientes.
- No pase el cable de alimentación por debajo de las alfombras. No cubra dicho cable con alfombrillas, alfombras de pasillo o cubiertas similares. No encamine el cable de alimentación por debajo de muebles o electro-

domésticos. Ubique dicho cable alejándolo del área de tráfico y donde nadie se tropiece con él.

- No maneje el enchufe, el interruptor o el desplazador de aire con las manos mojadas.
- No levante el desplazador de aire utilizando el asa retraíble.
- No use el asa retraíble y las ruedas para subir y bajar escaleras.
- No utilice la unidad como una carretilla de mano o una plataforma móvil.
- No ponga ningún objeto en las aberturas de entrada de aire.
- Mantenga el pelo, la ropa holgada, los dedos y todas las partes del cuerpo alejados de las aberturas y de las piezas móviles.
- Dirija la descarga de aire solamente hacia el área de trabajo. No dirija el aire hacia las personas que estén presentes.

---

**▲ PRECAUCIÓN:**

- Para operaciones que generan polvo, use una máscara antipolvo.
  - No mueva ni transporte el desplazador de aire cuando esté funcionando.
  - Utilice la unidad solamente sobre una superficie nivelada y estable para evitar que se caiga y posiblemente cause lesiones o se dañe la unidad.
- 

Haga caso de las siguientes advertencias que aparecen en la carcasa del motor del desplazador de aire:

**▲ ADVERTENCIA: Para reducir el riesgo de descargas eléctricas, conecte la unidad sólo a un tomacorriente protegido con un interruptor GFCI. No exponga la unidad al agua ni a la lluvia.**

**▲ PRECAUCIÓN:**

- Este ventilador tiene un dispositivo de apagado automático del motor; puede rearrancar sin aviso. Para reducir el riesgo de lesiones, desenchufe la unidad antes de hacerle servicio de ajustes y reparaciones.
- No utilice un cordón de extensión con este ventilador.

**▲ ADVERTENCIA: PARA REDUCIR EL RIESGO DE VUELCO DURANTE EL ALMACENAMIENTO O EL TRANSPORTE, APILE SÓLO 2 UNIDADES UNA SOBRE OTRA.**

## LEA Y GUARDE ESTAS INSTRUCCIONES

### Especificaciones del motor y requisitos eléctricos

---

Este desplazador de aire está equipado con un motor de inducción de 115 V, 60 Hz de 3 velocidades que tiene un conductor de conexión a tierra. Está protegido térmicamente y se apagará automáticamente si se sobrecalienta. Una vez que se enfríe, el motor reanudará automáticamente si la unidad no está desenchufada.

En caso de mal funcionamiento o avería, la conexión a tierra proporciona una ruta de resistencia mínima para la corriente eléctrica con el fin de reducir el riesgo de descargas eléctricas. Este desplazador de aire está

equipado con un cordón eléctrico que tiene un conductor de conexión a tierra del equipo y un enchufe de conexión a tierra, tal como se muestra en la ilustración. El enchufe debe enchufarse en un tomacorriente coincidente que esté instalado y conectado a tierra adecuadamente, de acuerdo con todos los códigos y ordenanzas locales.

No modifique el enchufe suministrado. Si no cabe en el tomacorriente, haga que un electricista calificado instale el tomacorriente apropiado.

## Introducción

---

Los desplazadores de aire están diseñados para mover grandes volúmenes de aire. Se utilizan para secar alfombras, pisos y muebles mojados. También pueden utilizarse para proporcionar ventilación.

## Desempaquetado y comprobación del contenido de la caja de cartón

---

Desempaque e inspeccione cuidadosamente el desplazador de aire. Llame al 1-800-474-3443 o comuníquese con nosotros por correo electrónico dirigiéndose a [info@ridgidvac.com](mailto:info@ridgidvac.com) si alguna pieza está dañada o falta.

El desplazador de aire viene empacado con el asa retraíble en posición desbloqueada.

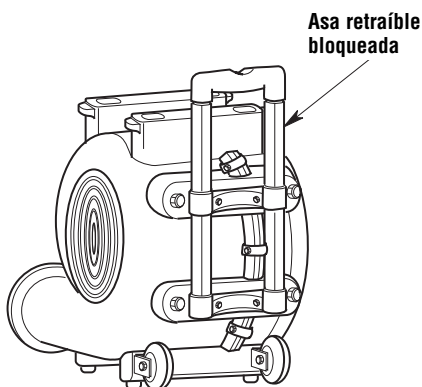

Posición del asa hacia abajo

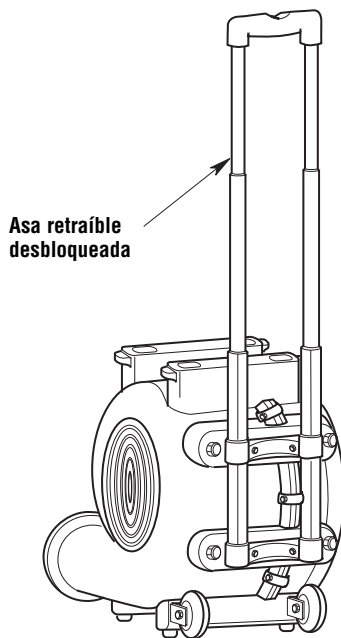

Posición del asa hacia arriba

# Características y utilización

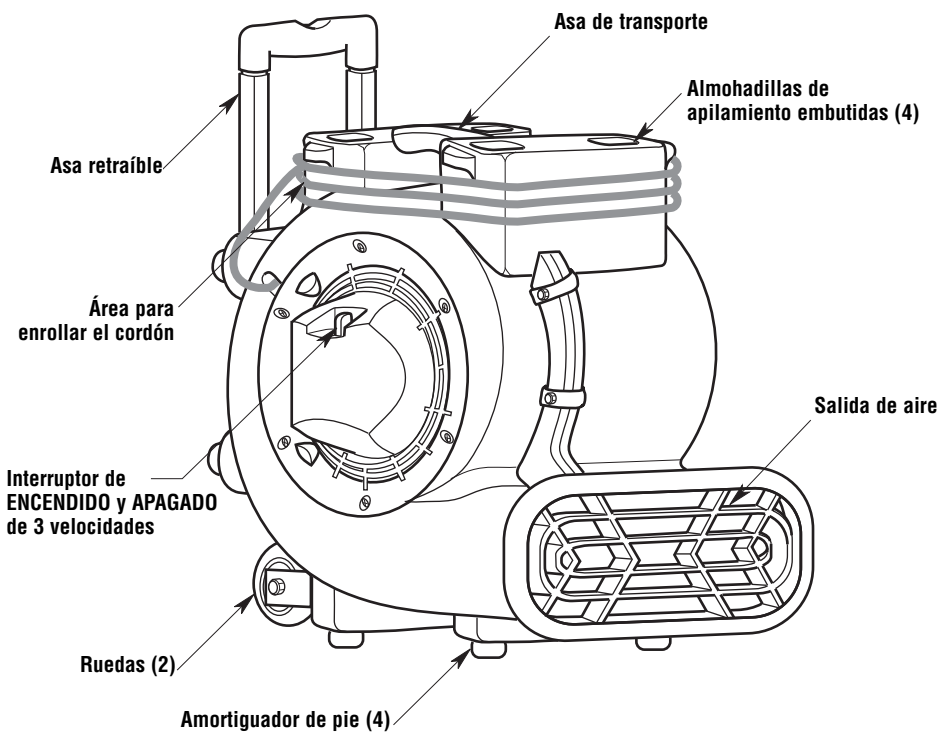

Coloque el desplazador de aire en la posición de funcionamiento deseada:

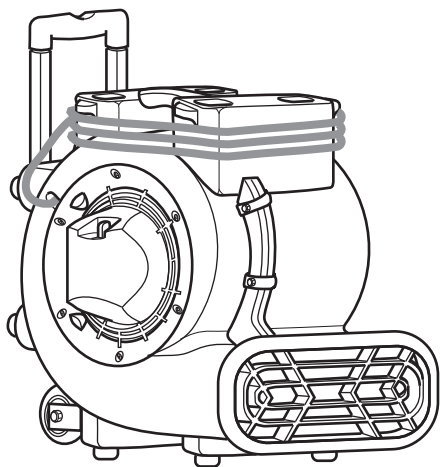

Piso y alfombra

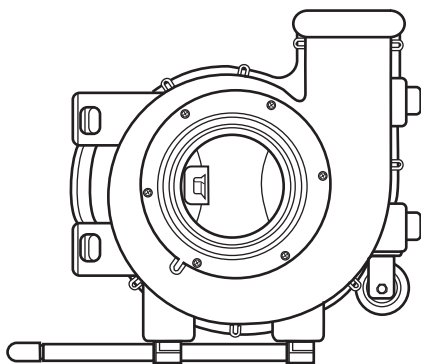

A 90° para techos y ventilación

NOTA: Colapse el asa retraíble para que la unidad esté segura.

# Almacenamiento y transporte

Cuando apile unidades, posicione los cuatro amortiguadores de pie sobre las almohadillas de apilamiento embutidas.

Las unidades se “apilan” convenientemente para su almacenamiento, de la manera que se muestra en la ilustración.

**⚠ PRECAUCIÓN:** No utilice el desplazador de aire cuando esté apilado sobre o bajo otro desplazador de aire. No apile más de 2 desplazadores de aire uno sobre otro.

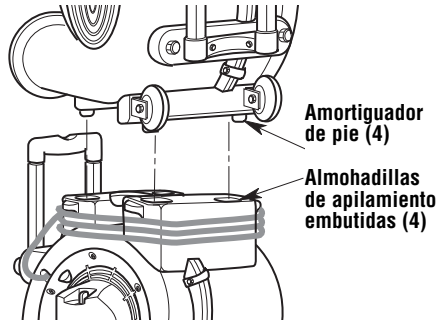

## POSICIÓN PREFERIDA

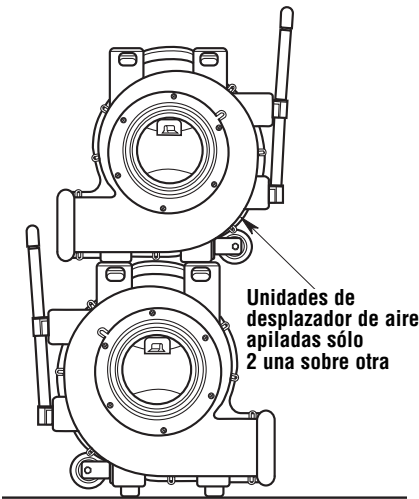

## POSICIÓN ALTERNA

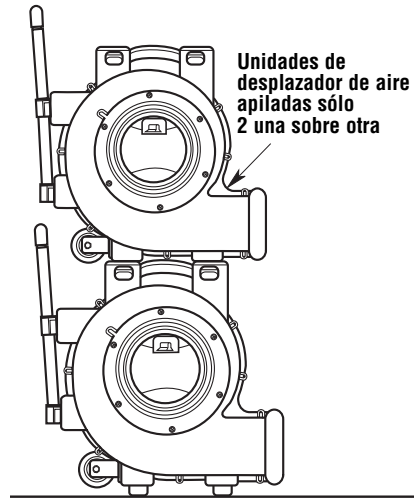

Para transportar las unidades en posición apilada, extienda completamente el mango inferior del desplazador de aire. Agarre firmemente los mangos de cada unidad, incline las unidades hacia atrás y llévelas hasta la ubicación deseada.

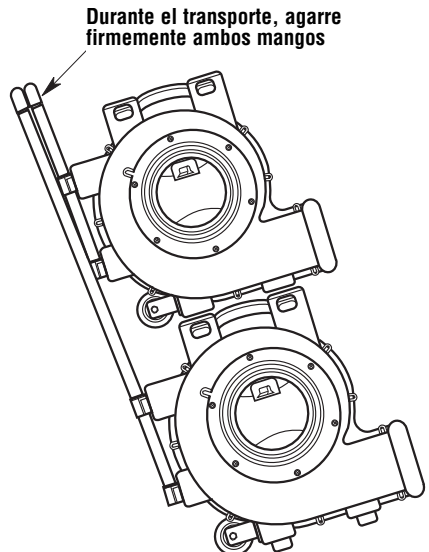



# Limpieza del desplazador de aire

Si la carcasa de polietileno se ensucia, puede limpiarse usando un paño húmedo.

**⚠ Después de hacer servicio de ajuste y reparaciones, todo dispositivo de seguridad (incluyendo las rejillas, el impulsor, etc.) se debe reinstalar o remontar.**

## Instrucciones de servicio de mantenimiento y resolución de problemas por el usuario

**⚠ ADVERTENCIA: Desenchufe la unidad antes de cualquier desensamblaje o servicio de ajustes y reparaciones.**

PROBLEMA	CAUSA	SOLUCIÓN
La unidad no funciona.	<ol style="list-style-type: none"><li>1. No hay alimentación eléctrica a la unidad.</li><li>2. El interruptor no está en la posición de encendido.</li><li>3. El interruptor está defectuoso.</li><li>4. Cable de alimentación o cable del motor defectuoso/roto.</li></ol>	<ol style="list-style-type: none"><li>1. Enchufe la unidad. Compruebe el cortacircuito.</li><li>2. Ponga el interruptor en la posición de ENCENDIDO.</li><li>3. Reemplace el interruptor.</li><li>4. Realice una comprobación de continuidad, utilizando un voltímetro/amperímetro. Repare/reemplace el cable defectuoso/roto.</li></ol>
La unidad funciona pero el desplazador de aire hace un ruido de raspado intenso.	<ol style="list-style-type: none"><li>1. La unidad ha sido golpeada severamente, haciendo que la rueda del soplador roce contra la carcasa.</li><li>2. La unidad ha sido golpeada severamente, haciendo que la carcasa se deforme.</li></ol>	<ol style="list-style-type: none"><li>1. Retire el motor y reemplace la montura o monturas del motor dañadas, según sea necesario.</li><li>2. Reemplace la rueda del soplador o la carcasa dañada.</li></ol>
La unidad funciona pero vibra excesivamente.	<ol style="list-style-type: none"><li>1. Un golpe severo ha doblado el eje del motor, haciendo que la unidad esté desbalanceada.</li><li>2. Hoja de la rueda del soplador dañada.</li><li>3. Suciedad acumulada en un lado de la rueda del soplador del desplazador de aire.</li></ol>	<ol style="list-style-type: none"><li>1. Retire y reemplace el motor.</li><li>2. Reemplace la rueda del soplador si es necesario.</li><li>3. Limpie las hojas de la rueda del soplador.</li></ol>
La unidad funciona pero la rueda del soplador no gira.	<ol style="list-style-type: none"><li>1. La rueda del soplador está atorada contra la carcasa.</li><li>2. El cable del capacitor se ha roto o se ha aflojado, el capacitor ha fallado.</li><li>3. La carcasa ha sido dañada, de manera que presiona sobre la rueda del soplador.</li></ol>	<ol style="list-style-type: none"><li>1. Retire el motor y reemplace las monturas del motor dañadas. Reemplace la rueda del soplador si es necesario.</li><li>2. Repare/reemplace los cables/el motor según sea necesario.</li><li>3. Reemplace la carcasa/unidad según sea necesario.</li></ol>
La unidad funciona brevemente y luego se apaga en sobrecarga.	<ol style="list-style-type: none"><li>1. Los cojinetes del motor están fallando o el motor ha desarrollado una falla eléctrica interna.</li><li>2. La rejilla de la entrada y/o la rejilla de la salida está obstruida.</li></ol>	<ol style="list-style-type: none"><li>1. Reemplace el motor.</li><li>2. Retire la obstrucción.</li></ol>

# Piezas de repuesto

## Desplazador de aire de tres velocidades

Número de modelo AM25600

Las piezas RIDGID están disponibles en Internet conectándose a [www.ridgidparts.com](http://www.ridgidparts.com)

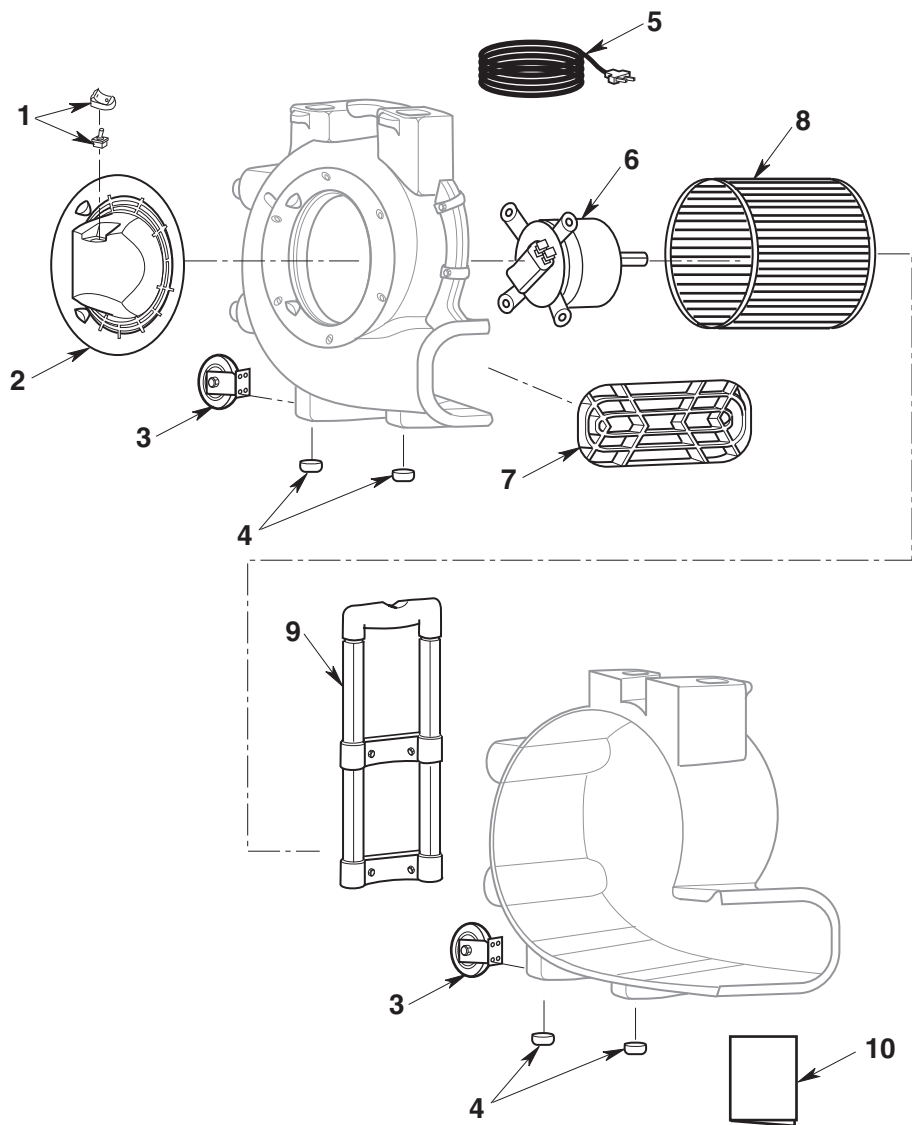

# Piezas de repuesto

## Desplazador de aire de tres velocidades

### Número de modelo AM25600

Las piezas RIDGID están disponibles en Internet conectándose a [www.ridgidparts.com](http://www.ridgidparts.com)

Pida siempre por número de pieza, no por número de clave

No. de clave	Número de pieza	Descripción
1	510141	Interruptor y pomo
2	833658	Rejilla de la entrada
3	510140	Conjunto de rueda
4	833690	Amortiguador de pie (paquete de 4)
5	833675	Cable de alimentación con enchufe
6	833674	Motor
7	833659	Rejilla de la salida
8	833660	Rueda del soplador
9	833691	Asa
10	SP6786	Manual del usuario

# Diagrama de cableado

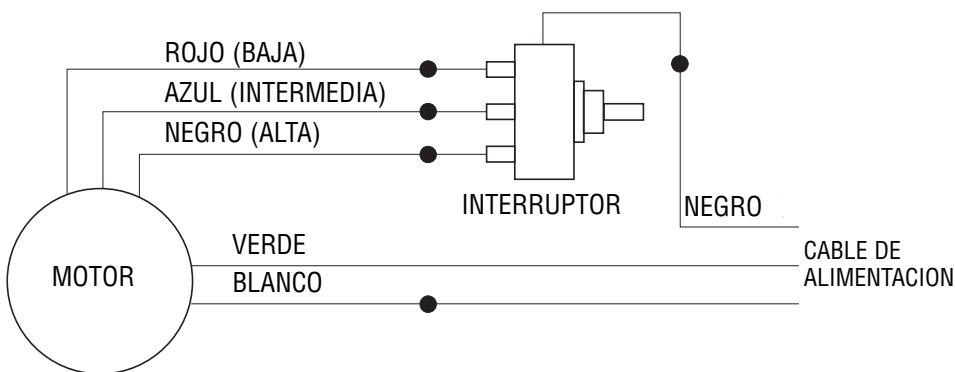



### Qué está cubierto

Se garantiza que las herramientas RIDGID® están libres de defectos de fabricación y de materiales.

### Cuánto dura la cobertura

Esta garantía dura toda la vida de la herramienta RIDGID®. La cobertura de garantía termina cuando el producto se vuelva inutilizable por motivos que no sean defectos de fabricación o de materiales.

### Cómo puede obtener servicio

Para obtener el beneficio de esta garantía, envíe el producto completo mediante transporte prepago a RIDGE TOOL COMPANY, Elyria, Ohio, o a cualquier CENTRO DE SERVICIO INDEPENDIENTE RIDGID®. Las llaves para tubos y otras herramientas de mano deben devolverse al establecimiento de compra.

### Qué haremos para corregir los problemas

Los productos garantizados se repararán o reemplazarán, a opción de RIDGE TOOLS, y se devolverán sin cargo; o si después de tres intentos de reparar o reemplazar un producto durante el periodo de garantía dicho producto sigue presentando defectos, usted podrá optar por recibir un reembolso completo por la cantidad del precio de compra.

### Qué no está cubierto

Las averías debidas a uso incorrecto, abuso o desgaste por el uso normal no están cubiertas por esta garantía. RIDGE TOOL no será responsable de ningún daño incidental ni emergente.

### Cómo se relaciona la ley local con la garantía

Algunos estados no permiten la exclusión o limitación de los daños incidentales o emergentes, por lo que es posible que la limitación o exclusión que antecede no tenga aplicación en su caso. Esta garantía le confiere a usted derechos específicos y es posible que también tenga otros derechos, que varían de un estado a otro, una provincia a otra o un país a otro.

### Ninguna otra garantía expresa tiene aplicación

Esta GARANTÍA COMPLETA DE POR VIDA es la garantía única y exclusiva de los productos RIDGID®. Ningún empleado, agente, distribuidor u otra persona está autorizado a alterar esta garantía ni a dar ninguna otra garantía en nombre de RIDGE TOOL COMPANY.

**No. de existencias AM2560**

**No. de modelo AM25600**

El número de modelo y el de serie se pueden encontrar entre los dos ensamblajes de rueda. Debe anotar tanto el número de modelo como el de serie en un lugar seguro para uso futuro.

**¿PREGUNTAS O COMENTARIOS?  
LLAME AL 1-800-474-3443**

[www.ridgidvacs.com](http://www.ridgidvacs.com)



**EMERSON**  
Professional Tools

**Emerson Tool Company**  
Una División de  
**Emerson Electric Co.**

# RIDGID®

## MODE D'EMPLOI

APPAREIL DE VENTILATION  
À TROIS VITESSES

### AM25600

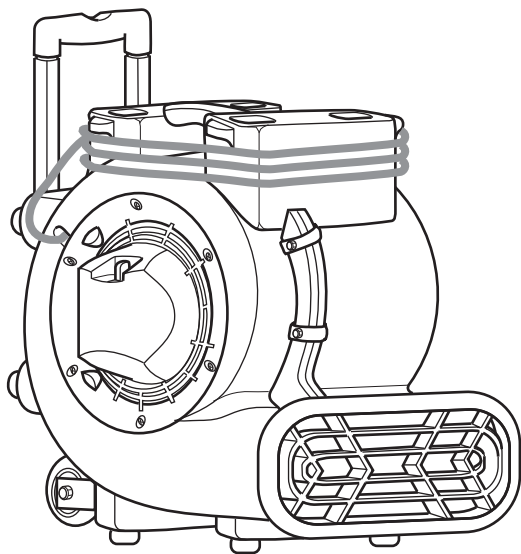

EN CAS DE QUESTIONS OU POUR OBTENIR DES INFORMATIONS,  
VEUILLEZ NOUS CONTACTER AU :

**1-800-4-RIDGID (1-800-474-3443) depuis les États-Unis et le Canada**

**01-800-701-9811 depuis le Mexique**

[www.ridgidvac.com](http://www.ridgidvac.com)

**⚠ AVERTISSEMENT :**

Pour réduire le risque de blessure, l'utilisateur doit lire et comprendre le mode d'emploi avant d'utiliser ce produit.

Merci d'avoir acheté un produit RIDGID.

• Español - página 11

**CONSERVER CE MANUEL POUR RÉFÉRENCE FUTURE**

# Table des matières

Sujet	Page	Sujet	Page
Instructions importantes relatives à la sécurité . . . . .	22	Rangement et transport . . . . .	26
Spécifications du moteur et caractéristiques électriques . . . . .	23	Nettoyage de votre appareil de ventilation . . . . .	27
Introduction . . . . .	24	Entretien par l'utilisateur/Instructions pour le dépannage . . . . .	27
Déballage et contrôle du contenu du carton . . . . .	24	Pièces de rechange . . . . .	28-29
Caractéristiques et fonctionnement . . . . .	25	Schéma de câblage . . . . .	29
		Garantie . . . . .	30

## INSTRUCTIONS IMPORTANTES RELATIVES À LA SÉCURITÉ

La sécurité est une combinaison de trois facteurs : faire preuve de bon sens, être vigilant et savoir comment l'appareil de ventilation fonctionne.

### Termes de signalisation de questions de sécurité

**▲ DANGER** : indique une situation dangereuse qui, si elle n'est pas évitée, **causera** la mort ou une blessure grave.

**▲ AVERTISSEMENT** : indique une situation dangereuse qui, si elle n'est pas évitée, **risque de causer** la mort ou une blessure grave.

**▲ MISE EN GARDE** : indique une situation dangereuse qui, si elle n'est pas évitée, **pourrait causer** une blessure légère ou modérée.

Il faut suivre les précautions fondamentales en matière de sécurité lors de l'utilisation de l'appareil de ventilation, notamment :

### ▲ AVERTISSEMENT

– Pour réduire le risque d'incendie, de choc électrique ou de blessure :

- Il faut lire et comprendre ce mode d'emploi et toutes les étiquettes figurant sur l'appareil de ventilation avant de l'utiliser.
- N'utilisez l'appareil de ventilation que comme cela est décrit dans ce mode d'emploi.
- Pour réduire le risque de choc électrique, n'exposez pas à la pluie et empêchez l'entrée de liquides dans le compartiment du moteur. Rangez à l'intérieur.
- Ne branchez que dans des prises protégées par un disjoncteur de fuite à la terre.
- Ne pas empiler plus de deux appareils de ventilation les uns sur les autres.
- N'utilisez pas de rallonge avec cet appareil de ventilation.
- Les appareils électriques risquent de mettre feu aux vapeurs ou poussières inflammables. Ne pas utiliser à proximité de liquides, gaz ou poussières combustibles.

- Ne pas laisser l'appareil branché dans une prise de courant quand il n'est pas utilisé ou pendant la réalisation d'une opération de maintenance. Il faut l'éteindre avant de le débrancher.
- Pour réduire le risque de soulever de la poussière et d'inhaler des vapeurs toxiques, ne pas utiliser à proximité de matières toxiques ou dangereuses.
- Ne jamais utiliser avec les grilles de protection retirées.
- Cet appareil est muni d'un mécanisme de protection à fonctionnement automatique qui peut éteindre l'appareil de ventilation pendant le fonctionnement. Il faut débrancher l'appareil avant de le nettoyer ou d'effectuer une opération de maintenance.
- Ne pas utiliser cet appareil avec un dispositif de commande de la vitesse à semi-conducteurs.
- Ne laissez pas les enfants se servir de l'appareil comme d'un jouet. Il faut surveiller de très près quand il est utilisé par des enfants ou à proximité d'enfants.
- Ne débranchez pas en tirant sur le cordon. Pour débrancher, saisissez la fiche – pas le cordon.
- N'utilisez pas l'appareil avec une fiche, un cordon ou un autre composant endommagé.
- Si votre appareil ne fonctionne pas comme il faut, s'il manque des pièces, s'il quelqu'un l'a laissé tomber, s'il est endommagé, s'il a été laissé à l'extérieur ou s'il est tombé dans de l'eau, téléphonez au service d'assistance à la clientèle.
- Ne tirez pas l'appareil et ne le portez pas par son cordon, n'utilisez pas le cordon pour servir de poignée, ne fermez pas une porte sur le cordon et ne laissez pas le cordon tendu passer sur des bords ou des coins tranchants. Ne traînez pas l'appareil sur son cordon. Maintenez le cordon à distance des surfaces chauffées.
- Ne pas acheminer le cordon sous de la moquette. Ne pas recouvrir le cordon par des tapis, des thibaudes ou des tissus d'ameublement similaires. Ne pas faire passer le

cordon au-dessous de meubles ou d'appareils électroménagers. Arranger le cordon de façon qu'il ne soit pas dans des endroits très fréquentés et qu'il ne risque pas de faire trébucher des gens.

- Ne pas manipuler la fiche de l'appareil de ventilation avec des mains mouillées
- Ne soulevez pas l'appareil de ventilation à l'aide de sa poignée escamotable.
- N'utilisez pas la poignée escamotable et les roues pour aider à transporter l'appareil en montant ou en descendant les escaliers.
- Ne pas utiliser cet appareil comme un diable ou un chariot de manutention.
- Ne pas insérer de quelconques objets à l'intérieur des orifices de prise d'air.
- Gardez les cheveux, les vêtements flottants, les doigts et toutes les parties du corps à distance des orifices et des pièces mobiles.
- Ne dirigez la décharge d'air que vers la zone de travail. Ne dirigez pas l'air vers des personnes présentes à proximité.

#### **▲ MISE EN GARDE :**

- Portez un masque antipoussières en cas d'utilisation dans un environnement poussiéreux.
- Ne pas déplacer ou transporter l'appareil de ventilation pendant qu'il est en service.
- Ne l'utiliser que sur une surface horizontale et stable pour l'empêcher de tomber et de risquer de causer des blessures ou d'endommager l'appareil lui-même.

Observer les avertissements suivants, qui figurent sur le carter du moteur de votre appareil de ventilation :

**▲ AVERTISSEMENT : Pour réduire le risque de choc électrique, ne brancher l'appareil de ventilation que dans une prise protégée par un disjoncteur de fuite à la terre. Ne pas exposer à l'eau ou à la pluie.**

#### **▲ MISE EN GARDE :**

- Ce ventilateur est muni d'un dispositif de fermeture automatique du moteur ; il risque de se remettre en marche sans avertissement. Pour réduire le risque de blessure, débrancher avant d'effectuer une quelconque opération d'entretien.
- Ne pas utiliser de cordon de rallonge avec ce ventilateur.

**▲ AVERTISSEMENT : POUR RÉDUIRE LE RISQUE DE RENVERSEMENT PENDANT LE RANGEMENT OU LE TRANSPORT, N'EMPILER QUE DEUX APPAREILS L'UN SUR L'AUTRE AU MAXIMUM.**

## **VEUILLEZ LIRE ET CONSERVER CES INSTRUCTIONS**

### **Spécifications du moteur et caractéristiques électriques**

Cet appareil de ventilation est pourvu d'un moteur à induction à trois vitesses de 115 volts, 60 Hz, avec un conducteur de mise à la terre. Il est protégé thermiquement et s'éteindra automatiquement en cas de surchauffe. Une fois refroidi, le moteur se remettra automatiquement en marche s'il n'a pas été débranché.

En cas de fonctionnement défectueux ou de panne de l'appareil, il est recommandé de prévoir une mise à la terre qui fournira un chemin de moindre résistance pour le courant électrique afin de réduire le risque de choc électrique. Cet appareil de ventilation est muni d'un cordon

électrique comportant un conducteur de mise à la terre pour les équipements et d'une fiche de mise à la terre, comme on peut le voir sur l'illustration. La fiche doit être branchée dans une prise de courant correspondante qui est installée correctement et mise à la terre conformément aux dispositions de toutes les ordonnances et de tous les codes locaux.

Il ne faut pas modifier la fiche fournie. Si elle n'est pas compatible avec la prise de courant, demandez à un électricien agréé d'installer une prise appropriée.

# Introduction

---

Les appareils de ventilation sont conçus pour déplacer de larges volumes d'air. Ils sont utilisés pour le séchage de moquettes et tapis, planchers ou meubles ayant souffert de l'humidité. Ils peuvent également servir à la ventilation.

## Déballage et vérification du contenu de la boîte en carton

---

Déballiez soigneusement votre appareil de ventilation et inspectez-le. Si certaines pièces sont absentes ou endommagées, contactez-nous par téléphone au 1-800-474-3443 ou par courrier électronique au [info@ridgidvac.com](mailto:info@ridgidvac.com).

Votre appareil de ventilation est livré avec la poignée escamotable en position déverrouillée.

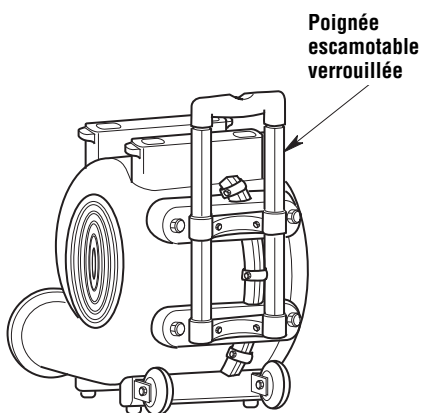

Poignée en position abaissée

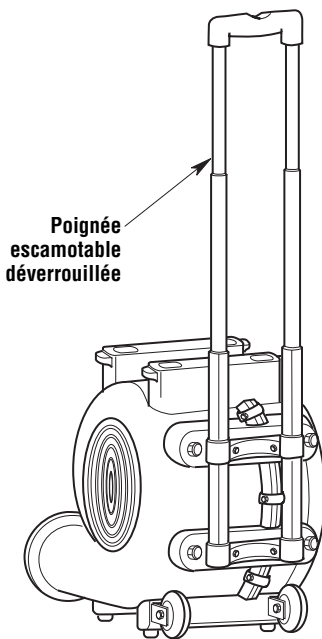

Poignée en position relevée



# Caractéristiques et fonctionnement

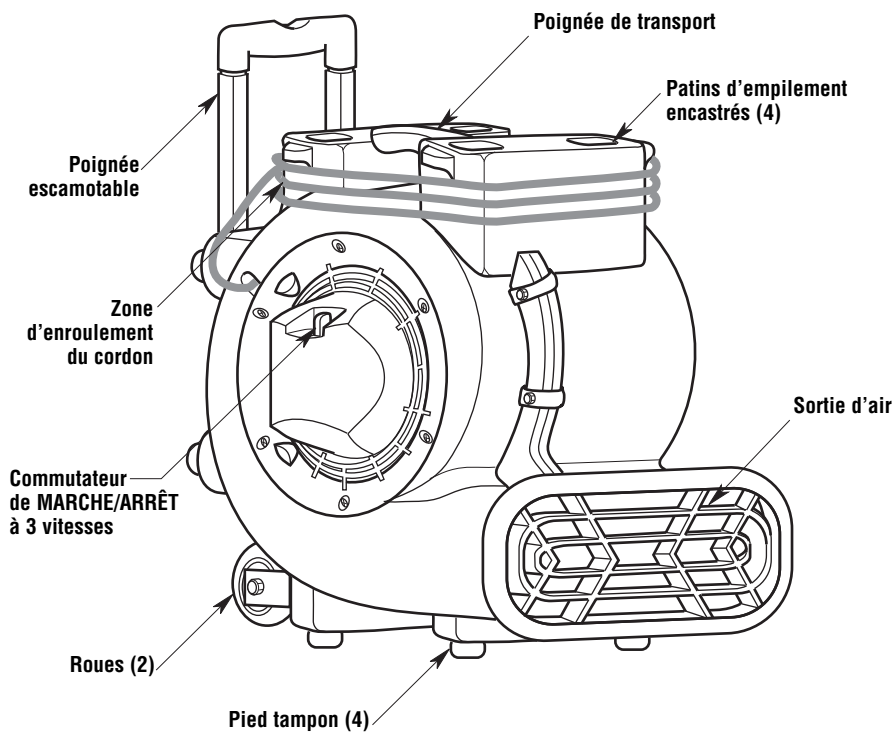

Placez l'appareil de ventilation dans la position de fonctionnement qui vous convient :

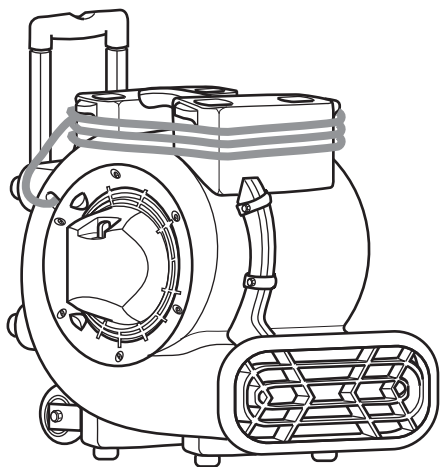

Planches, moquettes et tapis

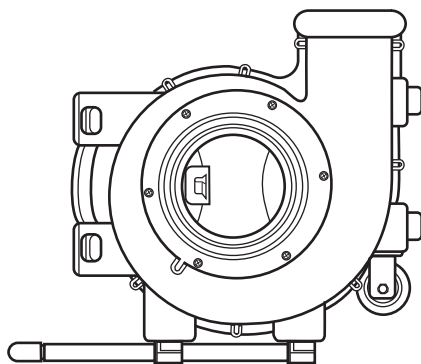

90° pour plafonds et ventilation

REMARQUE : réduisez la poignée escamotable pour votre sécurité.

# Rangement et transport

Lorsque vous empilez des appareils, positionnez les quatre pieds tampons sur les patins d'empilement encastrés.

Ces appareils « s'empilent » de façon commode pour le rangement, comme cela est illustré.

**▲ MISE EN GARDE :** Ne faites pas fonctionner les appareils de ventilation lorsqu'ils sont empilés les uns sur les autres. Ne pas empiler plus de deux de ces appareils.

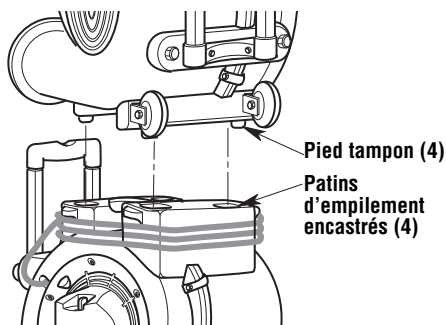

## POSITION PRÉFÉRÉE

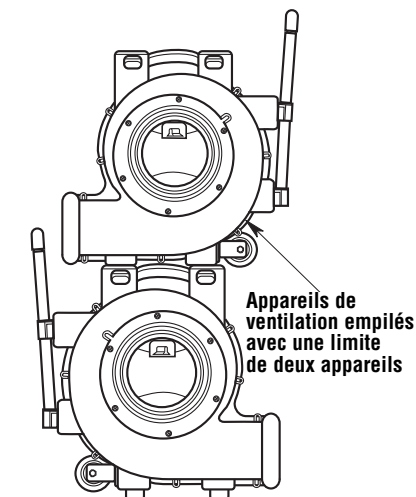

## AUTRE POSITION POSSIBLE

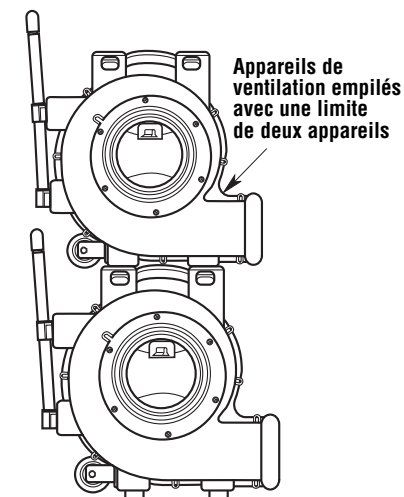

Pour transporter des appareils de ventilation en position empilée, étendez complètement la poignée de l'appareil de ventilation du bas. Saisissez fermement les poignées de chaque appareil et inclinez les appareils vers l'arrière, puis transportez-les jusqu'à l'endroit désiré.

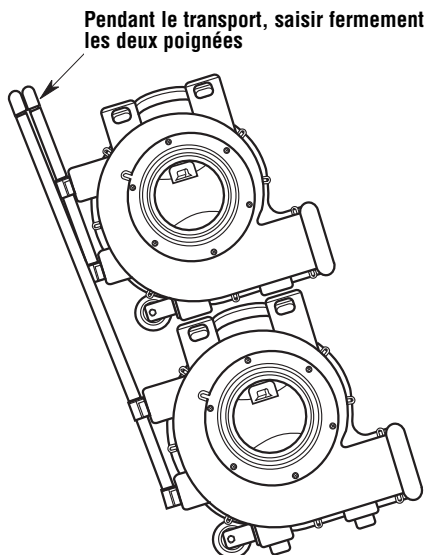

# Nettoyage de votre appareil de ventilation

Si le boîtier en polyéthylène est sali, il peut être essuyé à l'aide d'un chiffon humide.

**▲ Après toute opération d'entretien, tous les dispositifs de sécurité (y compris, les grilles, la roue, etc.) doivent être remontés ou réinstallés.**

## Entretien par l'utilisateur/Instructions pour le dépannage

**▲ AVERTISSEMENT : Débrancher avant de démonter ou de réaliser une quelconque opération d'entretien.**

PROBLÈME	CAUSE	SOLUTION
L'appareil ne se met pas en marche.	<ol style="list-style-type: none"><li>1. L'appareil n'est pas relié à une source d'électricité.</li><li>2. Le commutateur n'est pas en position de marche.</li><li>3. Le commutateur est défectueux.</li><li>4. Le cordon ou le fil du moteur est défectueux ou cassé.</li></ol>	<ol style="list-style-type: none"><li>1. Branchez l'appareil. Regardez le disjoncteur.</li><li>2. Mettez le commutateur en position de marche.</li><li>3. Remplacez le commutateur.</li><li>4. Effectuez un contrôle de continuité en utilisant un voltmètre/ampèremètre. Réparez ou remplacez tout fil cassé ou défectueux.</li></ol>
L'appareil fonctionne, mais le ventilateur fait un bruit de grattage très fort.	<ol style="list-style-type: none"><li>1. L'appareil a subi des secousses entraînant des frottements de la roue de la soufflante contre son boîtier.</li><li>2. L'appareil a subi des secousses sévères entraînant la déformation du boîtier.</li></ol>	<ol style="list-style-type: none"><li>1. Enlevez le moteur et remplacez le moteur ou les supports du moteur endommagés suivant les besoins.</li><li>2. Remplacez la roue de la soufflante ou le boîtier s'il est endommagé.</li></ol>
L'appareil fonctionne, mais avec des vibrations excessives.	<ol style="list-style-type: none"><li>1. Une secousse sévère a tordu l'arbre du moteur, et en conséquence l'appareil s'est désaxé.</li><li>2. Une pale de la roue de soufflante est endommagée.</li><li>3. Des saletés se sont accumulées sur un côté de la roue de soufflante de l'appareil de ventilation.</li></ol>	<ol style="list-style-type: none"><li>1. Retirez le moteur et remplacez-le.</li><li>2. Remplacez la roue de soufflante si nécessaire.</li><li>3. Nettoyez les pales de la roue de soufflante.</li></ol>
L'appareil fonctionne, mais la roue de soufflante ne tourne pas.	<ol style="list-style-type: none"><li>1. La roue de soufflante est coincée contre le boîtier.</li><li>2. Le fil du condensateur s'est cassé/desserré ; le condensateur est tombé en panne.</li><li>3. Le boîtier a été endommagé de telle sorte qu'il fait pression sur la roue de soufflante.</li></ol>	<ol style="list-style-type: none"><li>1. Enlevez le moteur et remplacez les supports de moteur endommagés. Remplacez la roue de soufflante si nécessaire.</li><li>2. Réparez ou remplacez les fils/le moteur suivant les besoins.</li><li>3. Remplacez le boîtier ou l'appareil suivant les besoins.</li></ol>
L'appareil se met en marche pendant quelques instants, puis il s'éteint pour cause de surchauffe.	<ol style="list-style-type: none"><li>1. Les paliers du moteur sont devenus défectueux ou un défaut d'origine électrique s'est développé dans le moteur.</li><li>2. La grille de prise d'air et/ou la grille de sortie d'air est obstruée.</li></ol>	<ol style="list-style-type: none"><li>1. Remplacez le moteur.</li><li>2. Éliminez l'obstruction.</li></ol>

# Pièces de rechange

Appareil de ventilation à trois vitesses

Modèle N° AM25600

Les pièces RIDGID sont disponibles sur notre site Web à l'adresse suivante : [www.ridgidparts.com](http://www.ridgidparts.com)

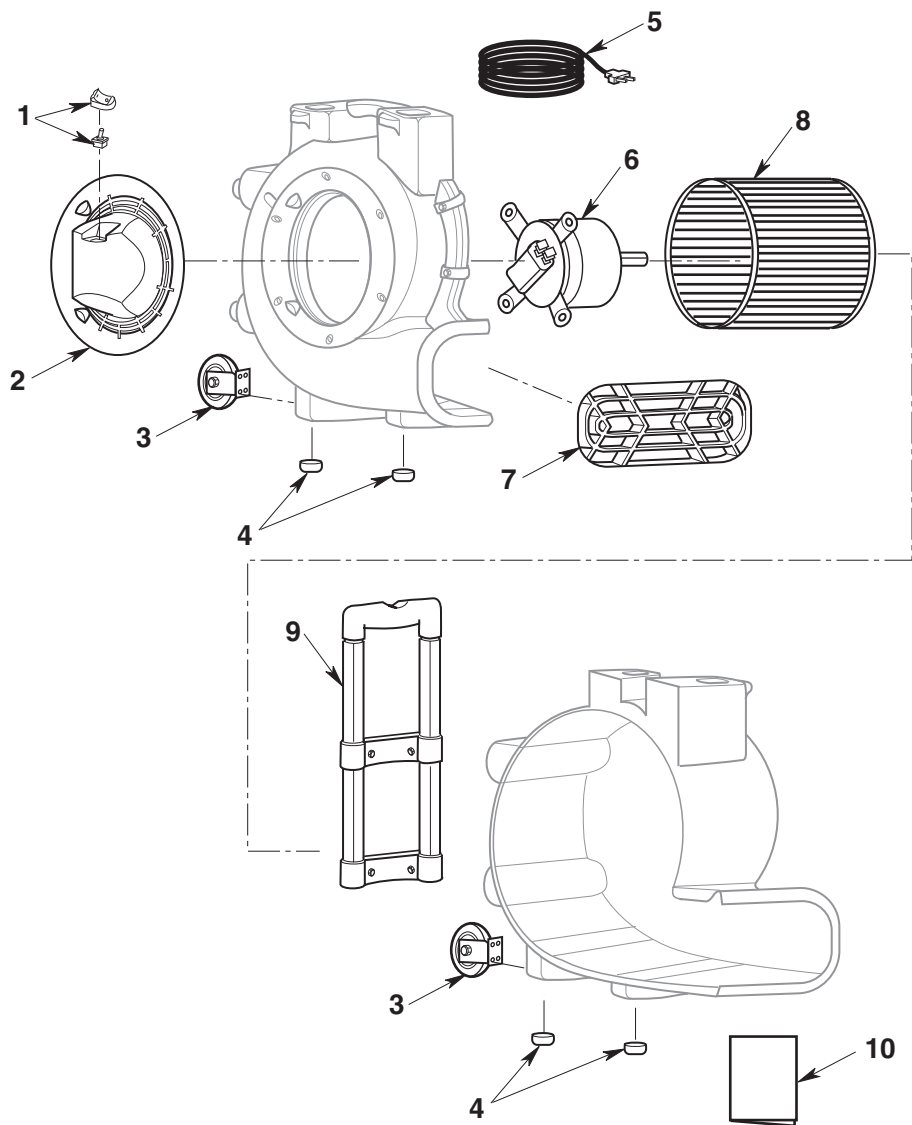

# Pièces de rechange

## Appareil de ventilation à trois vitesses

### Modèle N° AM25600

Les pièces RIDGID sont disponibles sur notre site Web à l'adresse suivante : [www.ridgidparts.com](http://www.ridgidparts.com)

Toujours commander par numéro de pièce – et non pas par numéro de légende

Légende N°	N° de pièce	Description
1	510141	Commutateur et bouton
2	833658	Grille de prise d'air
3	510140	Ensemble de roue
4	833690	Pied tampon (4 pièces)
5	833675	Cordon avec fiche
6	833674	Moteur
7	833659	Grille de sortie d'air
8	833660	Roue de soufflante
9	833691	Poignée
10	SP6786	Mode d'emploi

# Schéma de câblage

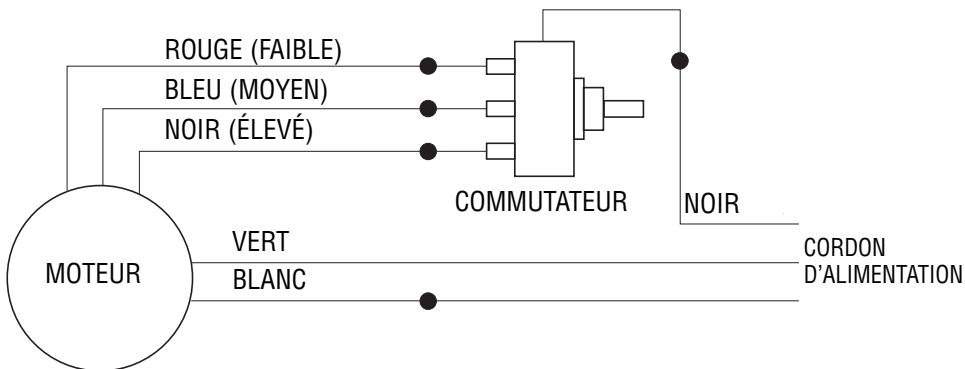



### **Ce qui est couvert par la garantie**

Les outils RIDGID® sont garantis sans défauts de matériau ou de façon.

### **Durée de la garantie**

Cette garantie est valable pendant toute la durée de vie de l'outil RIDGID®. Le produit n'est plus couvert lorsqu'il cesse d'être utilisable pour des causes autres que des défauts de matériau ou de façon.

### **Le service après-vente**

Pour tirer parti de cette garantie, le produit complet doit être renvoyé en port payé à RIDGE TOOL COMPANY, Elyria, Ohio ou bien à un quelconque CENTRE DE SERVICE APRÈS-VENTE RIDGID AGRÉÉ. Les clés à tube et autres outils à main devront être renvoyés au point de vente où ils ont été achetés.

### **Les mesures de rectification des problèmes**

Les produits garantis seront réparés ou remplacés gratuitement selon le choix de RIDGE TOOL et ils seront renvoyés au client en port payé ; ou, si le produit est toujours défectueux à la suite de trois tentatives de réparation ou de remplacement au cours de la période de garantie, vous êtes en droit de recevoir un remboursement complet du prix d'achat de votre outil.

### **Ce qui n'est pas couvert par la garantie**

Les défaillances causées par une utilisation abusive ou non conforme aux instructions, ou par l'usure ordinaire, ne sont pas couvertes par cette garantie. RIDGE TOOL n'est responsable d'aucun dommage secondaire ou indirect.

### **Effet des lois locales sur cette garantie**

Au Canada, certaines provinces ne permettent peut-être pas l'exclusion ou la limitation des dommages secondaires ou indirects ; par conséquent, il est possible que l'exclusion ou la limitation susmentionnée ne s'applique pas à vous. Cette garantie vous confère des droits contractuels spécifiques, et vous disposez peut-être d'autres droits qui peuvent varier d'une province à l'autre.

### **Aucune autre garantie expresse ne s'applique**

La présente GARANTIE À VIE COMPLÈTE est la garantie unique et exclusive concernant les produits RIDGID®. Aucun salarié, agent, distributeur ou autre n'est autorisé à modifier cette garantie ou à offrir une quelconque autre garantie de la part de RIDGE TOOL COMPANY

**Stock N° AM2560**

**Modèle N° AM25600**

Les numéros de modèle et de série sont inscrits entre les deux ensembles de roues. Il est recommandé d'inscrire ces deux numéros en lieu sûr pour référence future

**QUESTIONS OU COMMENTAIRES ?  
TÉLÉPHONER AU 1-800-474-3443**

[www.ridgidvac.com](http://www.ridgidvac.com)



**EMERSON**  
Professional Tools

**Emerson Tool Company**  
Une division de  
**Emerson Electric Co.**

© 2011 Emerson

Pièce N° SP6786

Imprimé N° SP6786

Imprimé au Mexique 03/11