

## Instructional Models/Instructivo para Molelos/Modèles d'enseignement:

**Thank you** for choosing Springs Window Fashions. Your window treatment has been custom-sized based on your specifications with the highest standards of quality and craftsmanship.

Follow the easy step-by-step instructions to install your window treatment. Should you need additional support, please feel free to call our Customer Service Center at 1-800-221-6352 or email us at windowfashions@springswindowfashions.com. We will be glad to help you.

For additional safety information in Canada, contact 1-866-662-0666.

**Gracias** por elegir Springs Window Fashions. Su decoración para ventanas se ha confeccionado a la medida según sus especificaciones y con los estándares más altos de calidad y fabricación.

Siga las sencillas instrucciones detalladas para instalar su decoración para ventanas. Si necesita asistencia adicional, comuníquese con nuestro Centro de servicio al cliente al 1-800-221-6352 o por correo electrónico a windowfashions@springswindowfashions.com. Será un gusto poder ayudarlo.

Para poder obtener más información de seguridad en Canadá, comuníquese al 1-866-662-0666.

**Merci** d'avoir choisi Springs Window Fashions. Votre couvre-fenêtre a été taillé sur mesure selon vos spécifications en respectant les normes les plus élevées de qualité et de fabrication.

Suivez les directives étape par étape faciles pour installer votre couvre-fenêtre. Si vous avez besoin d'aide supplémentaire, n'hésitez pas à communiquer avec notre centre de service à la clientèle au 1-800-221-6352 ou envoyez-nous un courriel à windowfashions@springswindowfashions.com. Nous serons heureux de vous aider.

Pour obtenir des renseignements supplémentaires sur la sécurité au Canada, composez le 1-866-662-0666.

### IMPORTANT SAFETY INFORMATION:

- Read all instructions, warning tags and labels provided with your product to avoid injury. Keep this manual.
- Install any cord fastening devices referred to in the instructions.
- Please contact our Customer Service Center at the phone number, email or address below for additional support.
- Children can be accidentally strangled by cords. Keep all window cords out of the reach of children.
- Make sure that pull cords are short and that continuous-loop cords are permanently anchored to the floor or wall. Lock cords into position when lowering horizontal blinds or shades.
- Consider cordless window coverings for children's bedrooms and play areas of the home to avoid potential window cord hazards. Repair or replace window blinds, corded shades and draperies manufactured before 2001. See the end of this document for instructions on how to do so.

### IMPORTANTE INFORMACION DE SEGURIDAD:

- Lea todas las instrucciones, rótulos de precaución, y las etiquetas que se suministran con su producto para evitar lesiones. Conserve este manual.
- Instale los dispositivos de sujeción de cuerdas a los que se refieren las instrucciones.
- Haga el favor de contactar a nuestro Centro de Servicio al Cliente en el número de teléfono, correo electrónico o a la dirección que se encuentra más abajo para ayuda adicional.
- Los niños pueden estrangularse accidentalmente en las cuerdas. Mantenga todas las cuerdas de ventana fuera del alcance de los niños.
- Asegúrese que todas las cuerdas sean cortas, y que las cuerdas de lazo continuo estén permanentemente sujetadas o ancladas al piso o la pared.
- Considere el uso de cubiertas de ventanas sin cuerdas para los cuartos de los niños y las áreas de juego del hogar debido al peligro potencial de las cuerdas de ventanas. Repare o reemplace las persianas de ventanas, persianas con cuerdas o cortinajes manufacturados antes del 2001. Vea al final de este documento las instrucciones sobre como hacer esto.


### RENSEIGNEMENTS IMPORTANTS SUR LA SÉCURITÉ:

- Lire toutes les instructions, vignettes de mise garde, et étiquettes fournies avec votre produit pour éviter toute blessure. Conserver ce manuel.
- Installer tout dispositif d'attache pour cordon mentionné dans les instructions.
- Prière de prendre contact avec notre service clientèle au numéro de téléphone, à l'adresse postale ou à l'adresse électronique indiqués ci-dessous pour toute assistance.
- Les enfants peuvent s'étrangler accidentellement avec les cordons. Tenir les cordons hors de la portée des enfants.
- S'assurer que les cordons de tirage soient suffisamment courts et que les cordons sans fin soient fixés au mur ou au sol de manière permanente. Bloquer les cordons en position lorsque les stores horizontaux sont baissés.
- Envisager des habilllements de fenêtres sans cordons pour les chambres d'enfants et les espaces de jeux dans la maison pour éliminer les risques potentiels associés aux cordons de fenêtres. Réparer ou remplacer les stores, stores à cordons et draperies fabriqués avant 2001. Se reporter à la fin du présent document pour des instructions sur ce sujet.

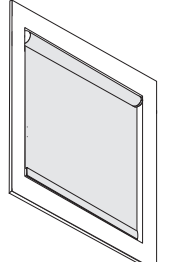


## HOW TO INSTALL CÓMO INSTALAR COMMENT INSTALLER

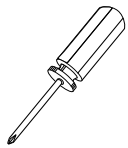

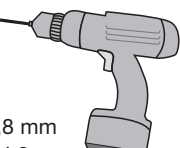
### Roller Shades • Persianas enrollables • Stores à ressort



### Finished Look Apariencia final Aspects finis



### Tools Needed • Herramientas Necesarias • Outillage Nécessaire

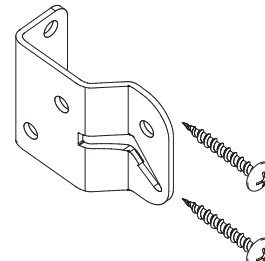
1/16" and 3/16" drill bit  
Broca de 3,6 mm y 4,8 mm  
Mèche de 3,6 mm et 4,8 mm

## 1

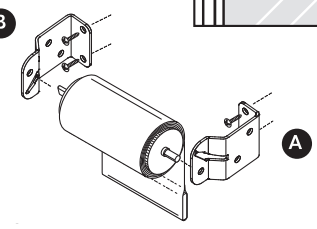
### Determine inside or ceiling mount Determine el montaje de interior o de techo Choisir la pose intérieure ou au plafond

### Ceiling/Inside Techo/Interior Plafond/ Intérieure

Outside  
Exterior  
Extérieur

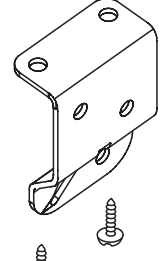


Inside Width  
Ancho Interno  
Largeur Intérieure

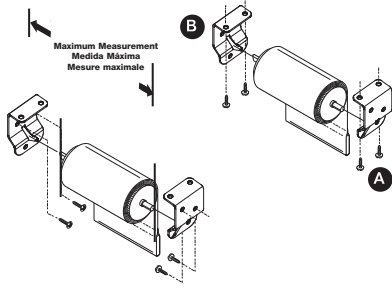


**FIG. 1** Outside Mount  
Instalación externa  
Montage extérieur

OR



Maximum Measurement  
Medida Máxima  
Mesure maximale



**FIG. 2** Ceiling Mount/Inside Mount  
Montaje en el techo/Instalación interna  
Montage au plafond/Montage intérieure

## 2

### Mount Brackets Instalación de las ménsulas Installation des supports

**Outside Mount (Fig. 1):**  
Measure blind from tip to tip. The brackets should be mounted no more than the measured distance and no less than the measured distance minus 1/2" (the measurement is made from the back of each bracket).

**Instalación externa (Fig. 1):**  
Mida la persiana de extremo a extremo. Las ménsulas deben instalarse a una distancia no mayor que la distancia medida y no menor que esa distancia menos 12,7 mm (la medida se toma desde la parte de atrás de cada ménsula).

**Montage extérieur (Fig. 1):**  
Mesurez le store d'une extrémité à l'autre. Les supports doivent être montés à une distance ne dépassant pas celle mesurée et à pas moins de la distance mesurée moins 12,7 mm (la mesure est effectuée de l'arrière de chaque support).

**Inside Mount (Fig. 2):**  
Mount brackets as shown in figure 2. With the screws provided secure the bracket through the side or top flange as shown.

**Instalación interna (Fig. 2):**  
Instale los soportes como se muestra en la figura 2. Con los tornillos que se incluyen, fije el soporte a través de la brida superior o la del costado como se muestra.

**Montage intérieur (Fig. 2) :**  
Installez les supports comme dans la figure 2. Avec les vis fournies, fixez le support à travers la bride latérale ou supérieure comme il est illustré.

## 3

### Mount Shade Instalación de la persiana Installation du store

Insert round spring loaded pin of shade into circular hole of bracket (A). Insert flat pin into cutout of bracket (B).

Coloque la clavija de la persiana circular accionada por resorte en el orificio circular del soporte (A). Inserte el gancho plano en la ménsula con corte (B).

Insérez la goupille ronde à ressort du store dans le trou circulaire du support (A). Insérez la goupille plate dans l'ajour du support (B).



### To Adjust Shade Roller Tension Para Ajustar la tensión de los enrollables Pour Régler la tension du ressort de store

Roll shade up and hang in brackets. If there is not enough strength in the spring to raise shade completely, pull shade down to about half the window opening. Remove shade from brackets, roll up by hand, then place back in brackets. Should spring be too strong, raise shade to top of window, remove from brackets and unroll several turns by hand, then replace in brackets.

Enrolle la persiana hacia arriba y coloque los soportes. Si no hay suficiente fuerza en el resorte para subir la persiana completamente, tire la persiana hacia abajo mas o menos hasta la mitad de la ventana. Quite la persiana de los soportes y enrollala a mano y colóquela en los soportes. Si el resorte fuese muy fuerte suba la persiana hasta arriba de la ventana, quítela de los soportes y desenrolle varios turnos a mano, después colóquela en los soportes.

Enroulez le store et suspendez-le dans les supports. S'il n'y a pas assez de tension dans le store pour relever le store complètement, tirez le store vers le bas jusqu'à environ la moitié de l'ouverture de la fenêtre. Retirez le store des supports, roulez-le à la main, puis remplacez-le dans les supports. Si le ressort est trop tendu, relevez le store jusque dans la partie supérieure de la fenêtre, retirez-le des supports et déroulez-le manuellement de quelques tours, puis remplacez-le dans les supports.



**Cleaning and care**  
**Cuidado y limpieza**  
**Soins et nettoyage**

**Cleaning and Care:** Use vacuum with attachment to keep free of dust. For soiled areas use a cloth dampened with water and mild detergent and gently rub fabric to remove soil.

**Cuidado y limpieza:** Utilice la aspiradora con su boquilla para mantenerla libre de polvo. Para áreas con tierra utilice un trapo húmedo con agua y detergente suave.

**Soins et nettoyage:** Utiliser un aspirateur avec accessoires pour enlever la poussière. Pour les saletés, utiliser un chiffon humidifié avec de l'eau et un détergent doux et frotter légèrement le tissu pour enlever la salissure.



**LIFETIME GUARANTEE AND LIMITED WARRANTY**  
**GARANTÍA DE VIDA Y GARANTÍA LIMITADA**  
**GARANTIE À VIE ET GARANTIE LIMITÉE**

This warranty is provided to you by Springs Window Fashions LLC. This warranty applies only to Springs products that meet the following conditions:

(1) You are the original retail purchaser of the product;(2) The product was purchased after September 1, 1992 (3) The product was properly installed in a residential dwelling, and; (4) The product was made or assembled exclusively from Springs Window Fashions' materials and components.

WARRANTY: Springs Window Fashions warrants the product against original defects in materials or workmanship for as long as you own the product. Our sole obligation under the warranty is to repair or replace defective products or components without charge. Springs Window Fashions is not responsible for transportation costs to or from the retailer or costs for measuring and installing the products. If repairs are made under this warranty, the repairs will be made with like or similar parts. Conditions or damages caused by accidents, alterations, misuse, or failure to follow instructions for measurement, installation, cleaning or maintenance are excluded from the warranty. In addition, normal wear and tear are not covered by the warranty.

SERVICE: If you believe a product is defective, please return the product with your original sales receipt to the retail store at which you purchased the product. This store will arrange for inspection of the product and repair or replacement, if warranted, by a licensed fabricator or Springs Window Fashions. If you need further assistance regarding this warranty, you may write or call Springs Window Fashions at the address or telephone number provided below.

Springs Window Fashions LLC  
P.O Box 500,  
8467 Route 405 South  
Montgomery, PA 17752  
1(800) 221-6352

THIS WARRANTY IS EXCLUSIVE AND IN LIEU OF ALL OTHER WRITTEN OR ORAL WARRANTIES OR OBLIGATIONS AND LIABILITIES. No person is authorized to extend or alter this warranty. SPRINGS WINDOW FASHIONS SHALL HAVE NO LIABILITY WHATSOEVER FOR INCIDENTAL OR CONSEQUENTIAL DAMAGES. Some states do not allow the exclusion or limitation of incidental or consequential damages, so this limitation or exclusion may not apply to you. This warranty gives you specific legal rights, and you may also have other rights which vary from state to state.

Esta garantía se la ofrece Springs Window Fashions LLC. Esta garantía se aplica solamente a productos Springs que cumplen con las siguientes condiciones:

(1) Si usted es el comprador original del producto; (2) Si el producto fue comprado después del 1 de septiembre de 1992; (3) Si el producto fue instalado en forma adecuada en un hogar residencial, y; (4) Si el producto fue fabricado y ensamblado exclusivamente con materiales y componentes de Springs Window Fashions.

GARANTÍA: Springs Window Fashions garantiza el producto contra defectos originales de su material o mano de obra durante el tiempo que usted posea el producto. Nuestra única obligación bajo esta garantía es la de reparar o reemplazar productos o componentes defectuosos sin cargo alguno. Springs Window Fashions no es responsable del costo de transporte desde y hacia el comerciante o de costos por instalación y medición del producto. Si se efectúan reparaciones bajo esta garantía, las reparaciones se harán con piezas iguales o similares. Los daños o condiciones causados por accidentes, alteraciones, mal uso o por no seguir las instrucciones de medición, instalación, limpieza o mantenimiento están excluidas de esta garantía. Además, esta garantía no cubre problemas causados por el uso normal.

SERVICIO: Si usted cree que el producto tiene defectos, puede devolverlo junto con el recibo de venta original, al almacén donde fue comprado. Ese almacén se encargará de inspeccionar el producto y repararlo o reemplazarlo, si está garantizado, por un fabricante licenciado o por Springs Window Fashions. Si necesita ayuda adicional respecto a esta garantía, puede escribir o llamar a Springs Window Fashions a la dirección o teléfono indicado más adelante:

Springs Window Fashions LLC  
P.O Box 500  
8467 Route 405 South  
Montgomery, PA 17752  
1(800) 221-6352

Springs Window Fashions Sales  
Company de México, S. de R.L. de C.V.  
Carretera Federal Reynosa a Matamoros  
Sin Número Edif 10 A  
Prologis Park, Ciudad Reynosa, Tamaulipas CP 88780  
TEL. (899) 954-0361

ESTA GARANTÍA ES EXCLUSIVA Y EN LUGAR DE TODAS LAS OTRAS GARANTÍAS ESCRITAS O VERBALES U OTRAS OBLIGACIONES O RESPONSABILIDADES. Ninguna persona tiene autorización para extender o alterar esta garantía. SPRINGS WINDOW FASHIONS NO TENDRÁ RESPONSABILIDAD DE NINGUNA MANERA DE LOS DAÑOS INCIDENTALES O CONSECUENTES. Algunos estados no permite la exclusión o limitación de daños incidentales o consecuentes, de modo que esta limitación o exclusión puede no aplicarse a usted. Esta garantía le da a usted derechos legales específicos y usted puede también tener otros derechos que varían de un estado a otro.

Cette garantie vous est fournie par Springs Window Fashions LLC. Cette garantie ne couvre que les produits Springs qui répondent aux conditions suivantes:

(1) Vous êtes l'acheteur d'origine du produit chez le détaillant; (2) Le produit a été acheté après le 1er septembre 1992 (3) le produit a été installé de manière conforme dans un logement résidentiel et; (4) le produit a été fabriqué ou assemblé uniquement avec des matériaux et des pièces de Springs Window Fashions.

GARANTIE: Springs Window Fashions garantit le produit contre tout défaut d'origine de fabrication ou de matériel aussi longtemps que vous restez propriétaire du produit. Notre seule obligation dans le cadre de cette garantie consiste à réparer ou à remplacer gratuitement les pièces ou produits défectueux. Springs Window Fashions n'est pas responsable pour le coût du transport en provenance et à destination du détaillant, ni pour les frais encourus pour la mesure et l'installation des produits. Toute réparation faite dans le cadre de cette garantie le sera avec des pièces identiques ou semblables. Les conditions ou dégâts provoqués par les accidents, modifications, abus ou la non exécution des instructions pour la mesure, l'installation, le nettoyage ou l'entretien sont exclus de cette garantie. De plus, l'usure normale n'est pas couverte par cette garantie.

SERVICE: Si vous pensez qu'un produit est défectueux, veuillez rapporter ce produit avec le reçu d'origine au détaillant auprès duquel vous l'avez acheté. Le détaillant organisera l'examen du produit ainsi que sa réparation ou son remplacement, si nécessaire, par un technicien agréé de Springs Window Fashions. Pour toute aide complémentaire concernant cette garantie, prenez contact par écrit ou par téléphone avec Springs Window Fashions à l'adresse et au numéro de téléphone suivants:

Springs Window Fashions LLC  
P.O Box 500  
8467 Route 405 South  
Montgomery, PA 17752  
1(800) 221-6352

CETTE GARANTIE EST EXCLUSIVE ET REMPLACE TOUTE AUTRE GARANTIE ÉCRITE OU ORALE OU TOUTE AUTRE OBLIGATION ET RESPONSABILITÉ. Nul n'est autorisé à prolonger ou modifier cette garantie. SPRINGS WINDOW FASHIONS N'A AUCUNE RESPONSABILITÉ POUR TOUT DOMMAGE FORTUIT OU CONSÉCUTIF. Certaines juridictions interdisent l'exclusion ou la limitation des dommages fortuits ou consécutifs, par conséquent cette limitation ou cette exclusion peuvent ne pas s'appliquer à votre situation. Cette garantie vous confère des droits légaux spécifiques et vous pouvez également bénéficier d'autres droits qui varient d'une juridiction à l'autre.

Cientes de México: llamar al 01-800-909-0793 para obtener instrucciones sobre el lugar al que deben enviar el producto para su reparación.

**Importador en México:**  
Springs Window Fashions Sales Company de México, S. de R.L. de C.V.  
Carretera Federal Reynosa a Matamoros Sin Número Edif 10 A  
Prologis Park, Ciudad Reynosa, Tamaulipas CP 88780  
TEL. (899) 954-0361

Customers located in the USA and Canada:  
Contact our Customer Service Center at 1-800-221-6352  
Springs Window Fashions LLC  
8467 Route 405 South, P.O. Box 500  
Montgomery, PA 17752