

INSTALLATION AND CARE GUIDE

TWO-HANDLE ROMAN TUB FAUCET

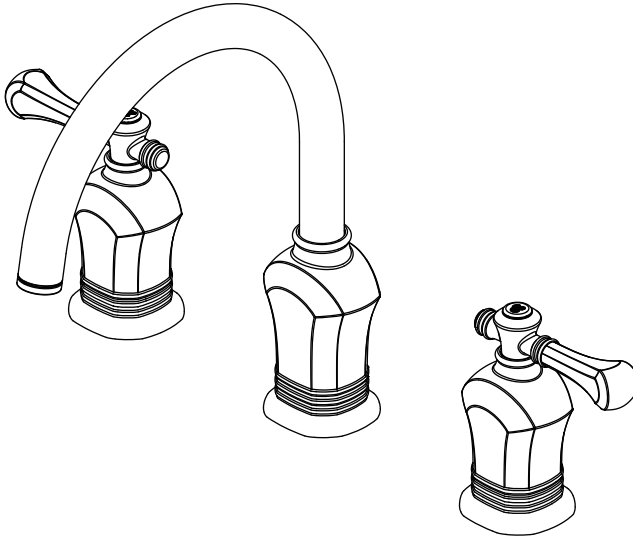

Questions, problems, missing parts?

Before returning to the store, call Glacier Bay Customer Service

8 a.m. - 7 p.m., EST, Monday - Friday

9 a.m. - 6 p.m., EST, Saturday

1-855-HD-GLACIER (1-855-434-5224)

HOMEDEPOT.COM

THANK YOU

We appreciate the trust and confidence you have placed in Glacier Bay through the purchase of this roman tub faucet. We strive to continually create quality products designed to enhance your home. Visit us online to see our full line of products available for your home improvement needs. Thank you for choosing Glacier Bay!

Table of Contents

Important Information	2	Installation	4
Warranty	2	Operation	7
Pre-Installation	2	Care and Cleaning	7
Planning Installation	2	Troubleshooting	7
Tools and Hardware Required	2	Service Parts	8
Package Contents	3		

Important Information

- Observe all local plumbing and building codes.
- Cover the sink drain to avoid losing any parts.
- Review the care and cleaning section included in this guide.

Warranty

LIMITED LIFETIME WARRANTY

Glacier Bay products are manufactured with superior quality standards and workmanship and are backed by our limited lifetime warranty. Glacier Bay products are warranted to the original consumer purchaser to be free of defects in materials or workmanship. We will replace FREE OF CHARGE any product or parts that proves defective. Simply, return the product / part to any of The Home Depot retail locations or call 1-855-HD-GLACIER (1-855-434-5224) to receive the replacement item. Proof of purchase (original sales receipt) from the original consumer purchaser must be made available for all Glacier Bay warranty claims.

This warranty excludes incidental/inconsequential damages and failures due to misuse, abuse or normal wear and tear. This warranty excludes all industrial, commercial and business usage, whose purchasers are hereby extended a five year limited warranty from the date of purchase, with all other terms of this warranty applying except the duration of warranty.

Some states and provinces do not allow the exclusion or limitation of incidental or consequential damages, so the above limitations may not apply to you. This warranty gives you specific legal rights and you may also have other rights that vary from state to state and province to province. Please see a store or contact 1-855-HD-GLACIER for more details.

Contact the Customer Service Team at 1-855-434-5224 or visit www.HomeDepot.com.

Pre-Installation

PLANNING INSTALLATION

Before beginning the installation of this product, ensure all parts are present. Compare parts with the Package Contents list. If any part is missing or damaged, do not attempt to install the product. Contact Customer Service for replacement parts.

TOOLS AND HARDWARE REQUIRED



Adjustable
wrench



Safety
goggles



(2) Supply
lines



Phillips
screwdriver



Basin
wrench

Pre-Installation (continued)

PACKAGE CONTENTS

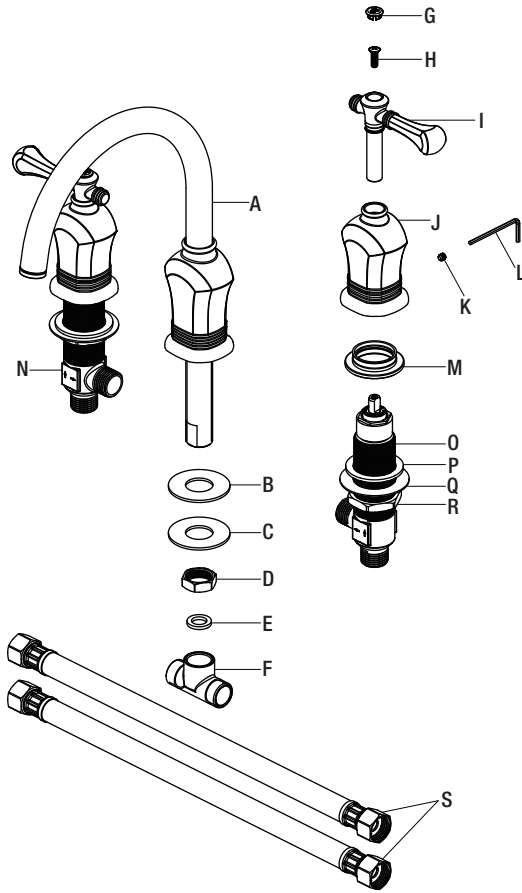

Part	Description	Quantity
A	Spout assembly	1
B	Rubber washer	1
C	Metal washer	1
D	Mounting nut	1
E	Washer	1
F	T-tube	1
G	Index	2
H	Screw	2
I	Handle	2
J	Handle seat	2

Part	Description	Quantity
K	Set screw	2
L	2.5mm hex wrench	1
M	Flange	2
N	Hot end valve	1
O	Cold end valve	1
P	Rubber washer	2
Q	Metal washer	2
R	Mounting nut	2
S	Hose	2

Installation

1 Preparing for installation



CAUTION: Always shut off the water supply before removing an existing faucet or replacing any part of a faucet. Open the faucet handle to relieve water pressure and ensure that the water is completely shut off.

- Shut off the water supply. Remove the old faucet.
- Clean the mounting surface.
- Drill holes in the finished deck as shown in the diagram below.



NOTE: This kit allows up to 1-7/8 in. deck thickness.

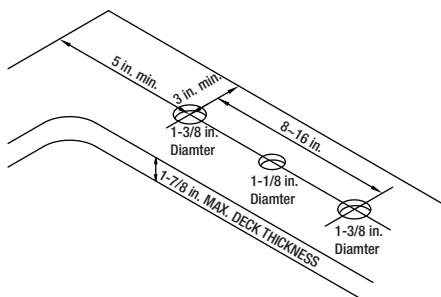

2 Removing the mounting kits

- Remove the washer (E) and T-tube (F) from the spout assembly (A).
- Loosen the mounting nut (D) and remove the washers (B & C) from the spout assembly (A).

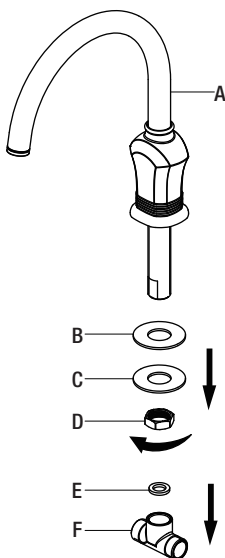

3 Installing the spout assembly

- Insert the spout assembly (A) through the hole in the deck.
- Secure the spout assembly (A) with the rubber washer (B), metal washer (C) and mounting nut (D).

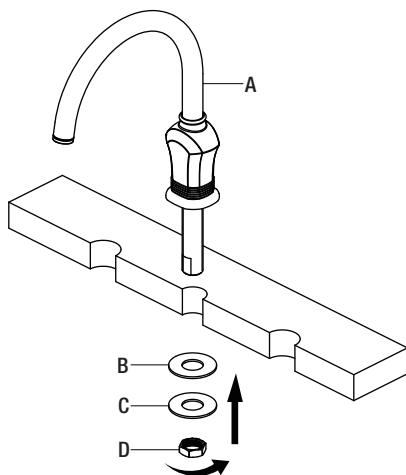

4 Removing the mounting kits

- Remove the indexes (G). Loosen the screws (H) and remove the handles (I). Loosen the set screws (K) with the Hex wrench (Hex: 2.5mm, L) and remove the handle seats (J).
- Loosen the flanges (M) from the valve bodies (N & O). Adjust the rubber washers (P), metal washers (Q) and mounting nuts (R) to the bottom of valve bodies (N & O).

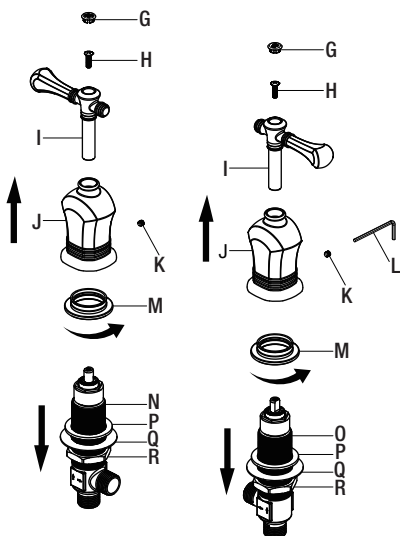

5 Installing the valve bodies



NOTE: The hot end valve is identified with a label.

- From underneath the deck, insert the cold end valve (O) with the rubber washer (P), metal washer (Q) and mounting nut (R) through the hole on the right (cold) side.
- From above, thread the flange (M) onto the valve body (O).
- Tighten the mounting nut (R) using a basin wrench, so that the flange (M) sits flush against the finished deck surface.
- Repeat this procedure for the hot end valve (N) on the left (hot) side.

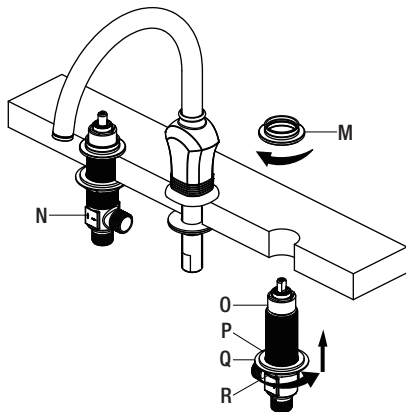

6 Installing the handle

- Place the handle seat (J) onto the right (cold) flange (M) and tighten set screw (K) with the Hex wrench (Hex: 2.5mm, L). Place the handle (I) onto the handle seat (J) and tighten with the screw (H). Insert the index (G).
- Place the other handle onto the left (hot) valve and install the same way.

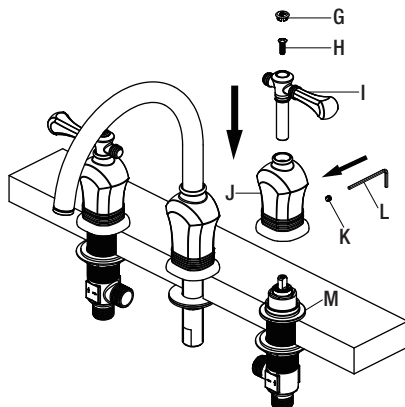

7 Installing the T-tube

- Place the washer (E) into the T-tube (F). Thread the T-tube (F) with the washer (E) onto the end of the spout shank (1) until it seats.

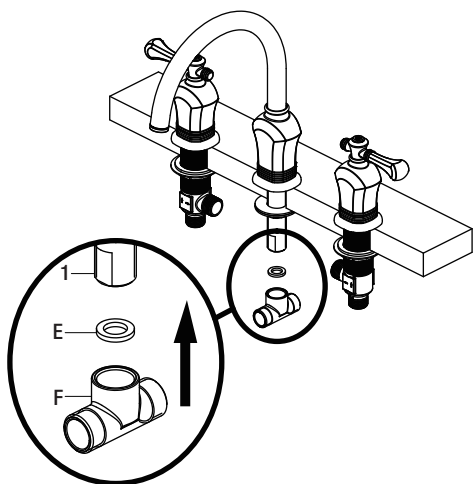

8 Connecting the hoses

- Connect the hoses (S) to the bottom of the hot and cold end valves (N & O), as shown.
- Align the T-tube (F) in a position that will allow maximum clearance to connect the hoses (S).
- Carefully bend the hoses (S) to fit in the available space, and carefully thread the hose (S) couplings onto the sides of the T-tube (F). Tighten all connections with a wrench.

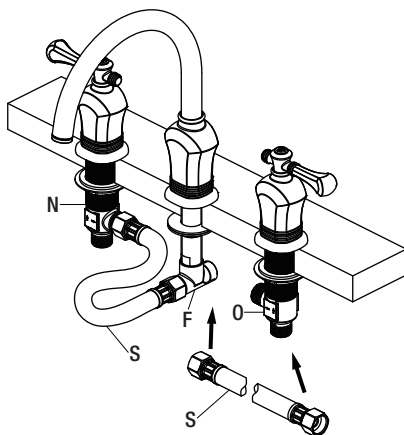

9 Making the water supply connections

- Connect the water supply lines (1) to the faucet inlets (2). (Supply lines are not included.)

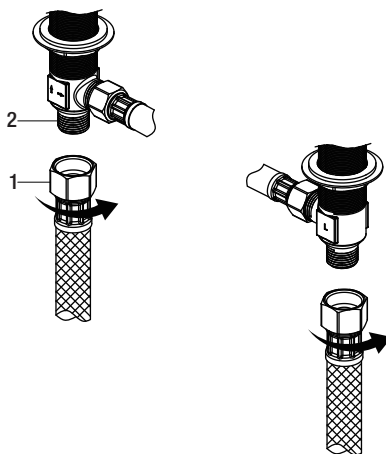

Operation

1 Flushing and checking for leaks

- Ensure the faucet handles are in the off position, and turn on the water supply to check for leaks. If you discover any leaks, check your connections to ensure they are installed properly.
- Turn on the hot and cold handles to allow the water to run for at least one minute. This flushes away any debris that could cause damage to internal parts.
- Turn off the water.

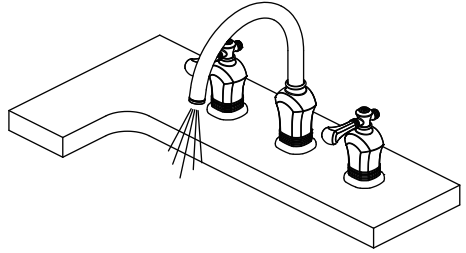

Care and Cleaning

- To clean, wipe down with a damp cloth and dry with a towel.
- Do not use abrasive cleaners, steel wool, or harsh chemicals when cleaning this faucet, or the warranty will be voided.

Troubleshooting



NOTE: Refer to the service parts section in this manual for a detailed drawing showing the location of the parts listed below.

Problem	Possible Cause	Solution
There are leaks from the handle.	The bonnet nut has come loose and/or the washer is dirty or damaged.	<ul style="list-style-type: none">□ Tighten the bonnet nut.□ Clean or replace the washer.
The water will not shut off completely.	The cartridge is dirty or broken.	<ul style="list-style-type: none">□ Remove the handle to check the cartridge.□ Clean or replace.

Service Parts

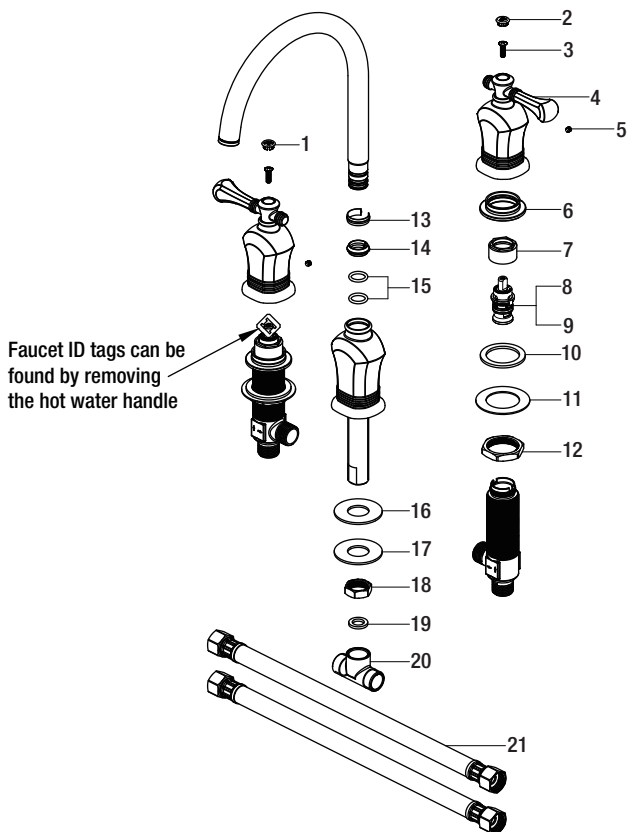

Part	Description	Part Number
1	Index H	RP10001*
2	Index C	RP10002*
3	Screw	RP50005
4	Handle assembly	RP13052*
5	Set screw	RP50002
6	Flange	RP17051
7	Bonnet nut	RP70001
8	Cartridge H	RP20067
9	Cartridge C	RP20068
10	Rubber washer	RP64023
11	Metal washer	RP64024

Part	Description	Part Number
12	Mounting nut	RP56014
13	Wearable ring	RP70077
14	Clip	RP70023
15	O-ring	RP60008
16	Rubber washer	RP64032
17	Metal washer	RP64033
18	Mounting nut	RP56015
19	Washer	RP64077
20	T-tube	RP70101
21	Hose	RP70042

*Specify Finish

Many replacement cartridges, aerators, and drain assemblies can be purchased at your local The Home Depot store or online at HOMEDEPOT.COM



Questions, problems, missing parts?

Before returning to the store, call Glacier Bay Customer Service

8 a.m. - 7 p.m., EST, Monday - Friday

9 a.m. - 6 p.m., EST, Saturday

1-855-HD-GLACIER (1-855-434-5224)

HOMEDEPOT.COM

Retain this manual for future use.

GUÍA DE USO Y MANTENIMIENTO

GRIFO DE DOS LLAVES PARA BAÑERA ROMANA

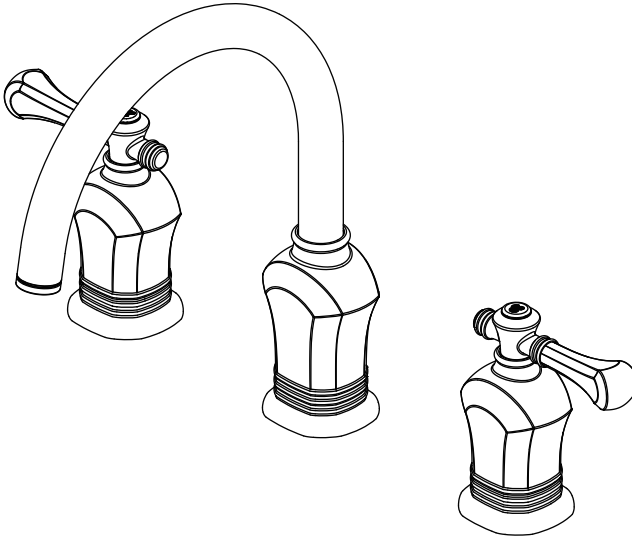

¿Problemas, preguntas o piezas faltantes?

Antes de regresar a la tienda, llama al servicio al cliente de Glacier Bay de lunes a viernes entre 8 a.m. y 7 p.m. y los sábados entre 9 a.m. y 6 p.m. (hora estándar del Este)

1-855-HD-GLACIER (1-855-434-5224)

HOMEDEPOT.COM

GRACIAS

Agradecemos la conianza que has depositado en Glacier Bay al comprar este grifo para bañera romana. Nos esforzamos por crear continuamente productos de calidad diseñados para mejorar tu hogar. Visítanos en Internet para ver nuestra línea completa de productos disponibles para las necesidades de mejoras de tu hogar.

¡Gracias por elegir a Glacier Bay!

Tabla de contenido

Información importante	11	Instalación	13
Garantía.....	11	Funcionamiento	16
Pre-instalación	11	Cuidado y limpieza	16
Planificación de la instalación	11	Solución de problemas.....	16
Herramientas y herrajes necesarios.....	11	Piezas de repuesto	17
Contenido del paquete	12		

Información importante

- Cumple con todos los códigos locales de construcción y de plomería.
- Cubre el drenaje del lavabo para evitar que se pierda alguna pieza.
- Consulta la sección de mantenimiento y limpieza incluida en esta guía.

Garantía

GARANTÍA DE POR VIDA LIMITADA

Los productos de Glacier Bay están fabricados con normas y mano de obra de calidad superior y están respaldados por nuestra garantía de por vida limitada. Los productos de Glacier Bay están garantizados al comprador consumidor original de estar libres de defectos en materiales o mano de obra. Reemplazaremos LIBRE DE CARGOS cualquier producto o pieza que se demuestre está defectuosa. Simplemente, devuelva el producto a cualquiera de las ubicaciones de venta al detalle de The Home Depot o llame al 1-855-HD-GLACIER (1-855-434-5224) para recibir el artículo de reemplazo. La prueba de compra (recibo de venta original) del comprador consumidor original debe estar disponible para todos los reclamos de garantía de Glacier Bay.

Esta garantía excluye daños y fallos incidentales/consecuenciales debido al mal uso, abuso o desgaste normal por el uso. Esta garantía excluye todos los usos industriales, comerciales y de negocios, a cuyos compradores por la presente, se les ha ampliado una garantía limitada de cinco años a partir de la fecha de compra, con todos los otros artículos de esta garantía que aplican excepto la duración de la garantía.

Algunos estados y provincias no permiten la exclusión o la limitación de los daños incidentales o consecuenciales, por lo tanto, las limitaciones y exclusiones anteriores podrían no aplicar a usted. Esta garantía le otorga derechos legales específicos y también puede tener otros derechos que varían de un estado a otro. Por favor, vaya a una tienda o llame al 1-855-HD-GLACIER para más detalles.

Póngase en contacto con el Equipo de Servicio al Cliente llamando al 1-855-434-5224 o visite www.HomeDepot.com.

Pre-instalación

PLANIFICACIÓN DE LA INSTALACIÓN

Antes de comenzar la instalación de este producto, asegúrate de que no falta ninguna pieza. Compara las piezas con la lista de Contenido del paquete. Si falta alguna pieza o está dañada, no intentes instalar el producto. Comunícate con el servicio al cliente para piezas de repuesto.

HERRAMIENTAS Y HERRAJES NECESARIOS



Llave ajustable



Gafas de seguridad



Líneas de suministro



Destornillador Phillips



Llave para grifería

Pre-instalación (continuación)

CONTENIDO DEL PAQUETE

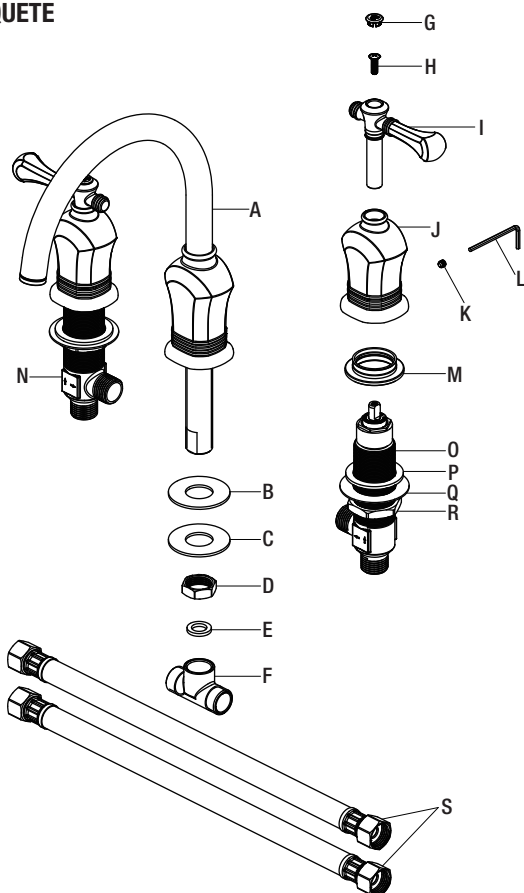

Pieza	Descripción	Cantidad
A	Ensamblaje del caño	1
B	Arandela de goma	1
C	Arandela metálica	1
D	Tuerca de montaje	1
E	Arandela	1
F	Tubo en T	1
G	Índice	2
H	Tornillo	2
I	Llave	2
J	Asiento de la llave	2
K	Tornillo de fijación	2

Pieza	Descripción	Cantidad
L	Llave hexagonal de 2.5 mm	1
M	Brida	2
N	Válvula de borde para agua caliente	1
O	Válvula de extremo para agua fría	1
P	Arandela de goma	2
Q	Arandela metálica	2
R	Tuerca de montaje	2
S	Manguera	2

Instalación

1 Cómo prepararse para la instalación



PRECAUCIÓN: Cierra siempre el suministro de agua antes de retirar un grifo existente o reemplazar alguna parte del mismo. Abre la llave del grifo para liberar la presión de agua y asegúrate de que el suministro de agua esté completamente cerrado.

- Cierra el suministro de agua. Retira el grifo anterior.
- Limpia la superficie de montaje.
- Taladra orificios en la plataforma acabada, como se muestra en el diagrama más abajo.



NOTA: Este kit permite un grosor de plataforma de hasta 1-7/8" (4,76 cm).

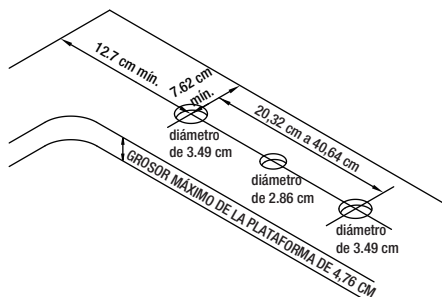

2 Cómo quitar los kits de montaje

- Quita la arandela (E) y el tubo en T (F) del conjunto del caño (A).
- Afloja la tuerca de montaje (D) y quita las arandelas (B y C) del conjunto del caño (A).

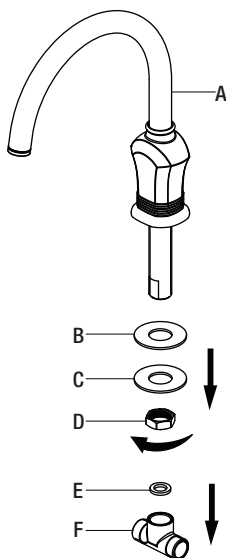

3 Cómo instalar el ensamblaje del caño

- Inserta el conjunto del caño (A) a través del orificio en la plataforma.
- Asegura el conjunto del caño (A) con la arandela de hule (B), las arandela de metal (C) y la tuerca de montaje (D).

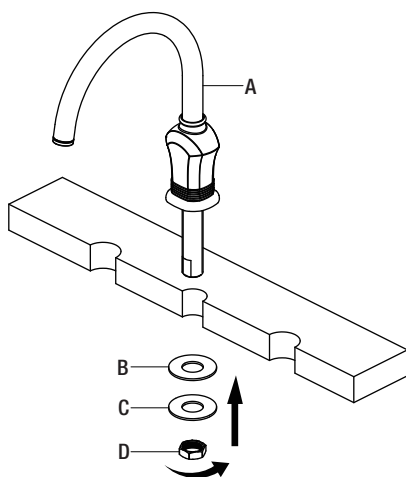

4 Cómo quitar los kits de montaje

- Quita los índices (G). Afloja los tornillos (H) y quita las manijas (I). Afloja los tornillos de fijación (K) con la llave hexagonal (Hexagonal: 2.5 mm, L) y quita las asientos de las llaves (J).
- Quita las bridas (M) de los cuerpos de la válvula (N y O). Ajusta las arandelas de goma (P) y de metal (Q), así como las tuercas de montaje (R) en la parte inferior de los cuerpos de la válvula (N y O).

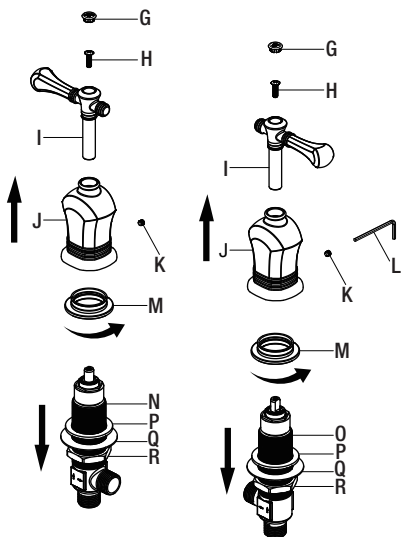

5 Cómo instalar los cuerpos de la válvula



NOTA: La válvula de agua caliente está identificada con una etiqueta.

- Desde la parte inferior de la plataforma, inserta el cuerpo de la válvula con la arandela (O) de goma (P), la arandela metálica (Q) y el tornillo de montaje (R) por los orificios del lado derecho (agua fría).
- Desde arriba, enrosca la brida (M) en la válvula con la arandela (O).
- Aprieta la tuerca de montaje (R) con la llave de grifería, de modo que la brida (M) quede a ras con la superficie de la plataforma con acabado.
- Repite este procedimiento para la válvula de extremo para agua caliente (N) del lado izquierdo (caliente).

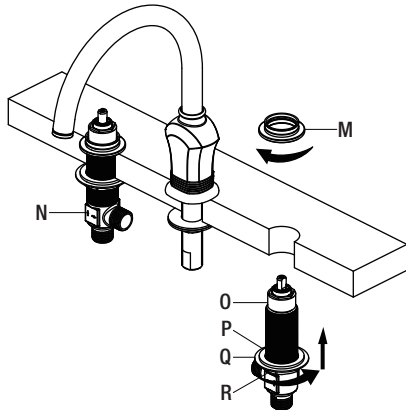

6 Cómo instalar la llave

- Coloca la base de la llave (J) en la brida (M) derecha (agua fría) y aprieta el tornillo de fijación (K) con la llave hexagonal (Hex.: 2.5 mm, L). Coloca la llave (I) en la base de la llave (J) y aprieta con el tornillo (H). Inserta el índice (G).
- Coloca la otra llave sobre la válvula izquierda (agua caliente) e instala de la misma manera.

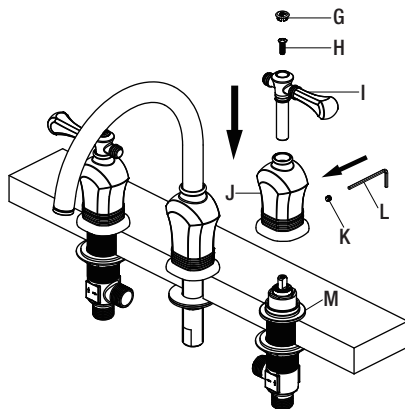

7 Cómo instalar el tubo en T

- Coloca la arandela (E) en el tubo en forma de T (F), enrosca el tubo en forma de T (F) con la arandela (E) hasta el extremo del vástago del caño (1) hasta que encaje.

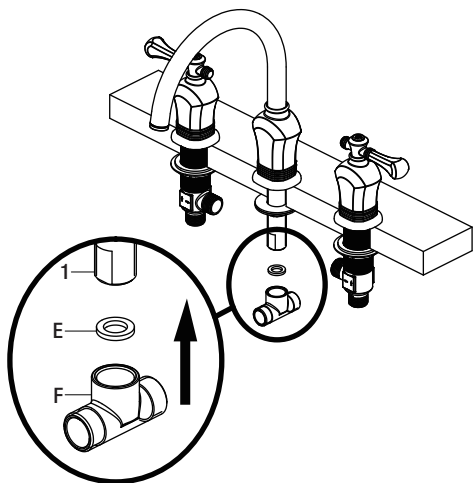

8 Cómo conectar la mangueras

- Conecta las mangueras (S) a la parte inferior de las válvulas de extremo de agua caliente y fría (N & O) como se muestra.
- Alinea el tubo en T (F) en una posición que permita el espacio máximo para conectar las mangueras (S).
- Con cuidado, dobla las mangueras (S) para que quepan en el espacio disponible y enrosca los acopladores de las mangueras (S) en los lados del tubo en T (F). Aprieta todas las conexiones con una llave.

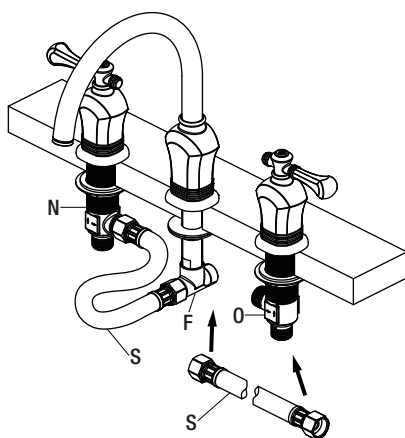

9 Cómo hacer las conexiones del suministro de agua

- Conecta las líneas del suministro de agua (1) a las entradas del grifo (2). (Las líneas de suministro no están incluidas).

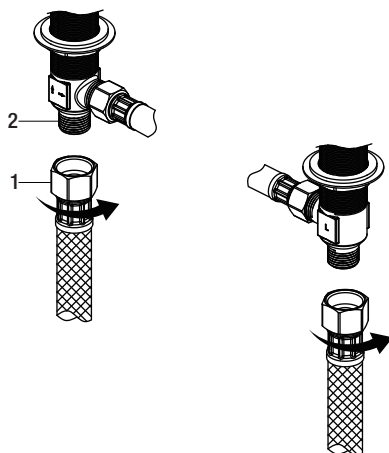

Funcionamiento

1 Cómo purgar las tuberías y comprobar que no haya fugas

- Asegúrate de que las llaves del grifo estén cerradas y abre el suministro del agua para comprobar que no haya filtraciones. Si descubres alguna filtración, verifica tus conexiones para asegurarte de que estén instaladas adecuadamente.
- Abre los manerales del suministro de agua fría y caliente y deja que corran durante al menos un minuto cada una. Esto elimina cualquier desecho que pudiera dañar las piezas internas.
- Cierra el suministro de agua.

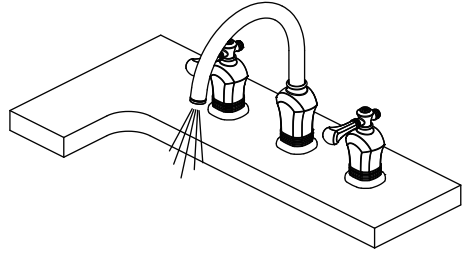

Cuidado y limpieza

- Para limpiar, usa un paño húmedo y seca con una toalla.
- No uses limpiadores abrasivos, esponjas de alambre o productos químicos fuertes para limpiar esta mezcladora, pues ello anulará la garantía.

Solución de problemas



NOTA: Consulta la sección de piezas de repuesto de este manual para ver un dibujo detallado que muestra la ubicación de las piezas enumeradas a continuación.

Problema	Posible causa	Solución
Hay filtración por el maneral.	La tuerca del bonete se ha aflojado y/o la arandela está sucia o dañada.	<ul style="list-style-type: none">□ Aprieta la tuerca del bonete.□ Limpia la arandela o reemplázala.
El suministro de agua no se corta completamente.	El cartucho está sucio o dañado.	<ul style="list-style-type: none">□ Retira la llave para revisar el cartucho.□ Limpia o reemplaza.

Piezas de repuesto

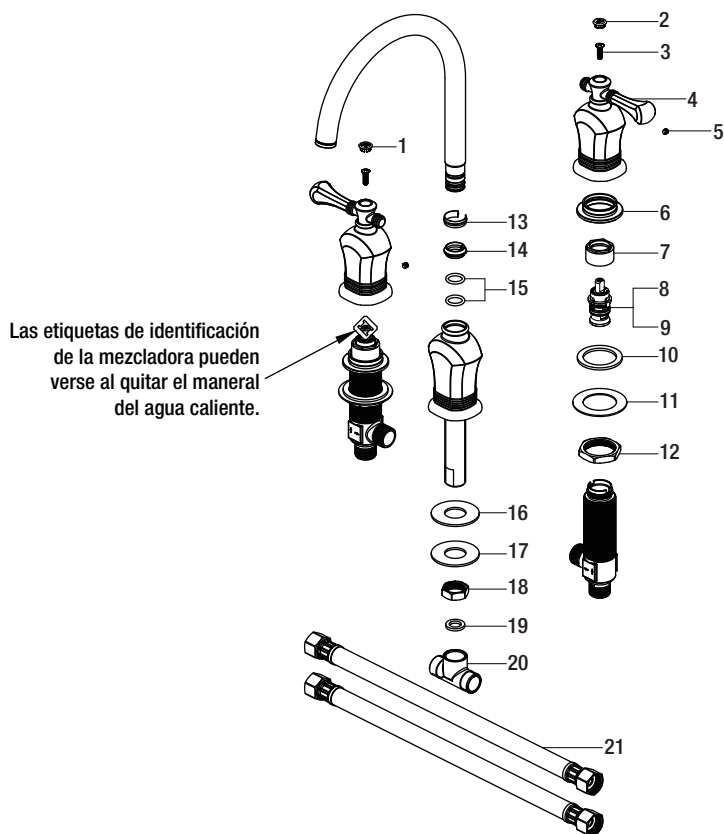

Pieza	Descripción	Número de pieza
1	Índice H	RP10001*
2	Índice C	RP10002*
3	Tornillo	RP50005
4	Ensamblaje de la llave	RP13052*
5	Tornillo de fijación	RP50002
6	Brida	RP17051
7	Tuerca del bonete	RP70001
8	Cartucho H	RP20067
9	Cartucho C	RP20068
10	Arandela de hule	RP64023
11	Arandela metálica	RP64024

Pieza	Descripción	Número de pieza
12	Tuerca de montaje	RP56014
13	Anillo de uso	RP70077
14	Sujetador	RP70023
15	Aro tórico	RP60008
16	Arandela de hule	RP64032
17	Arandela metálica	RP64033
18	Tuerca de montaje	RP56015
19	Arandela	RP64077
20	Tubo en T	RP70101
21	Manguera	RP70042

*Especificar acabado

Muchos cartuchos de repuesto, aireadores y ensamblajes de drenaje pueden comprarse en tu tienda de The Home Depot local o por internet en WWW.HOMEDEPOT.COM



¿Problemas, preguntas o piezas faltantes?

Antes de regresar a la tienda, llama al servicio al cliente de Glacier Bay de lunes a viernes entre 8 a.m. y 7 p.m. y los sábados entre 9 a.m. y 6 p.m. (hora estándar del Este)

1-855-HD-GLACIER (1-855-434-5224)

HOMEDEPOT.COM

Conserva este manual para uso futuro.

GUIDE D'INSTALLATION ET D'ENTRETIEN

ROBINET DE BAIGNOIRE ROMAINE À DEUX MANETTES

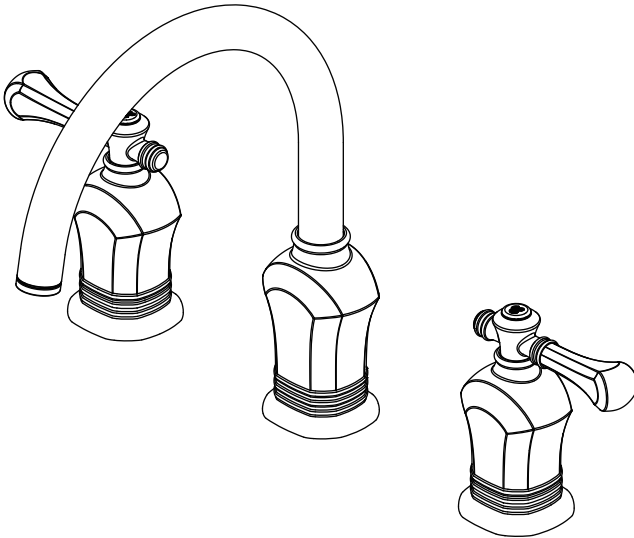

Questions, problèmes, pièces manquantes?

Avant de retourner au magasin, appelez le service à la clientèle
Glacier Bay entre 8 h et 19 h, HNE, du lundi au vendredi au
entre 9 h et 18 h, HNE, le samedi au

1-855-HD-GLACIER (1-855-434-5224)

HOMEDEPOT.COM

MERCI

Nous vous remercions d'avoir fait confiance à Glacier Bay en achetant ce robinet de baignoire romaine. Nous efforçons en permanence de créer des produits de qualité conçus pour perfectionner votre maison. Vous pouvez visiter notre site en ligne pour consulter notre gamme complète de produits pour vos besoins de rénovation résidentielle. Merci d'avoir choisi Glacier Bay!

Table des matières

Information importante	20	Installation	22
Garantie	20	Utilisation	25
Pré-installation	20	Entretien et nettoyage	25
Planification de l'installation	20	Dépannage	25
Outils et quincaillerie requis	20	Pièces de rechange	26
Contenu de l'emballage	21		

Information importante

- Respectez tous les codes de plomberie et du bâtiment locaux.
- Couvrez l'évacuation de l'évier pour éviter de perdre des pièces.
- Consultez la section entretien et nettoyage comprise dans ce guide.

Garantie

GARANTIE À VIE LIMITÉE

Les produits Glacier Bay sont fabriqués dans le respect de normes de qualité supérieure et sont protégés par notre garantie à vie limitée. Les produits Glacier Bay sont garantis contre les défauts de fabrication et de matériaux, pourvu que l'acheteur original soit le propriétaire. Nous remplacerons GRATUITEMENT toute pièce ou tout produit s'avérant être défectueux. Il suffit de retourner le produit, en totalité ou en partie, à n'importe quel magasin Home Depot ou d'appeler au 1-855-HD-GLACIER (1-855-434-5224) afin de recevoir un article de rechange. Une réclamation au titre de la garantie de Glacier Bay faite par l'acheteur original doit être accompagnée d'une preuve d'achat (reçu de vente d'origine).

Cette garantie exclut les dommages accessoires et indirects causés par une utilisation inadéquate ou abusive, ou par l'usure normale. Cette garantie exclut tout usage industriel, commercial ou professionnel. Pour un tel usage, les acheteurs reçoivent par la présente une garantie limitée de cinq ans à partir de la date d'achat. Toutes les autres modalités de la présente garantie sont applicables, à l'exception de la durée.

Certaines provinces ou certains territoires ne permettent pas l'exclusion ou la restriction des dommages accessoires ou indirects. Par conséquent, les restrictions ou les exclusions susmentionnées pourraient ne pas s'appliquer à votre situation. Cette garantie vous accorde des droits spécifiques, mais vous pourriez aussi en avoir d'autres, lesquels varient en fonction des provinces et territoires. Pour obtenir davantage de renseignements, renseignez-vous en magasin ou composez le 1-855-HD-GLACIER.

Communiquez avec l'équipe du service à la clientèle au 1-855-434-5224 ou visitez le site www.HomeDepot.com.

Pré-installation

PLANIFICATION DE L'INSTALLATION

Avant de commencer l'assemblage de ce produit, assurez-vous que toutes les pièces sont présentes. Comparez les pièces avec la section Contenu de l'emballage. Si une pièce est manquante ou endommagée, ne tentez pas d'assembler ce produit. Communiquez avec le service à la clientèle pour obtenir des pièces de rechange.

OUTILS ET QUINCAILLERIE REQUIS



Clé à molette



Lunettes de protection



Conduites d'alimentation



Tournevis cruciforme



Clé pour lavabo

Pré-installation (suite)

CONTENU DE L'EMBALLAGE

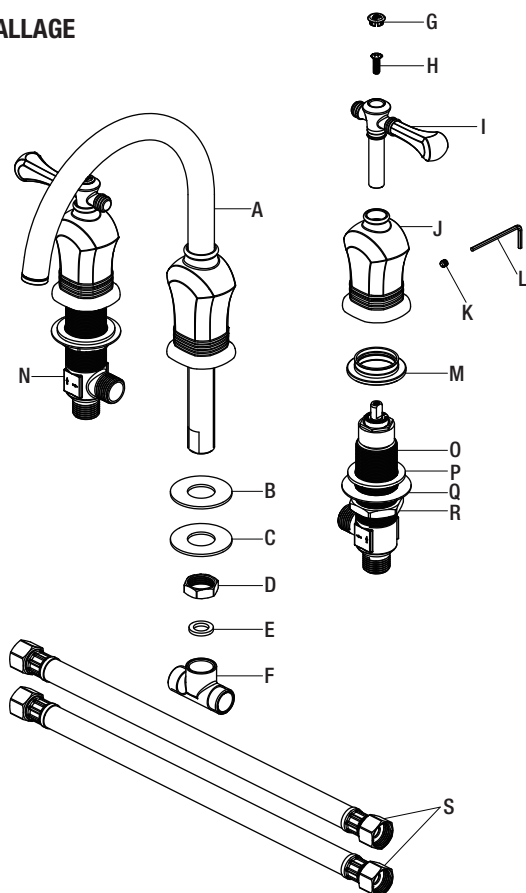

Pièce	Description	Quantité
A	Bec du robinet	1
B	Rondelle en caoutchouc	1
C	Rondelle en métal	1
D	Écrou de montage	1
E	Rondelle	1
F	Tube en T	1
G	Indicateur	2
H	Vis	2
I	Manette	2
J	Base de la poignée	2
K	Vis de pression	2

Pièce	Description	Quantité
L	Clé hexagonale de 2,5 mm	1
M	Bride	2
N	Robinet d'arrêt d'eau chaude	1
O	Robinet d'arrêt d'eau froide	1
P	Rondelle en caoutchouc	2
Q	Rondelle en métal	2
R	Écrou de montage	2
S	Tuyau flexible	2

Installation

1 Préparation en vue de l'installation



ATTENTION : Fermez toujours l'alimentation en eau avant de retirer un robinet existant ou d'en remplacer une pièce quelconque. Ouvrez la poignée du robinet pour libérer la pression de l'eau et vous assurer que l'alimentation en eau est complètement coupée.

- Fermez l'alimentation en eau. Enlevez l'ancien robinet.
- Nettoyez la surface de montage.
- Percez des trous dans la plaque de finition comme illustré sur le schéma ci-dessous.



REMARQUE : Cet ensemble permet une épaisseur de plaque allant jusqu'à 4,76 cm (1-7/8 po).

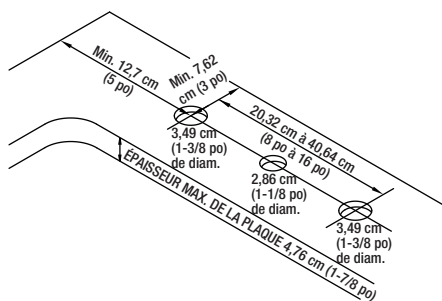

2 Retrait des trousse d'assemblage

- Retirez la rondelle (E) et le tube en T (F) du bec du robinet (A).
- Desserrez l'écrou de montage (D) et retirez les rondelles (B et C) du bec du robinet (A).

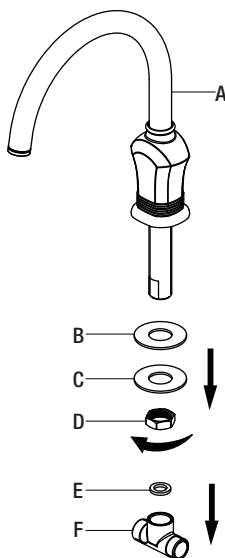

3 Installation du bec du robinet

- Insérez le bec du robinet (A) dans le trou de la plaque de finition.
- Fixez fermement le bec du robinet (A) avec la rondelle en caoutchouc (B), la rondelle en métal (C) et l'écrou de montage (D).

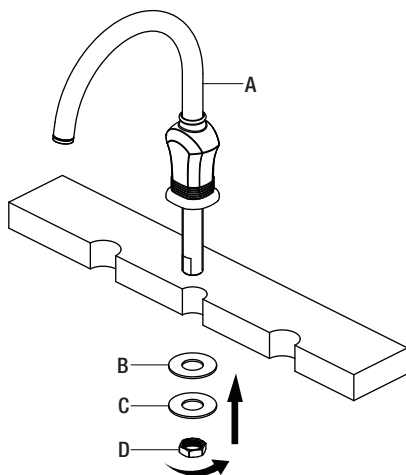

4 Retrait des trousse d'assemblage

- Retirez les indicateurs (G). Desserrez les vis (H) et retirez les manettes (I). Desserrez les vis de pression (K) à l'aide de la clé hexagonale (Hex : 2,5 mm, L) et retirez les bases de la poignées (J).
- Desserrez les brides (M) des corps du robinet (N et O). Ajustez les rondelles en caoutchouc (P), les rondelles en métal (Q) et les écrous de montage (R) en bas des corps du robinet (N et O).

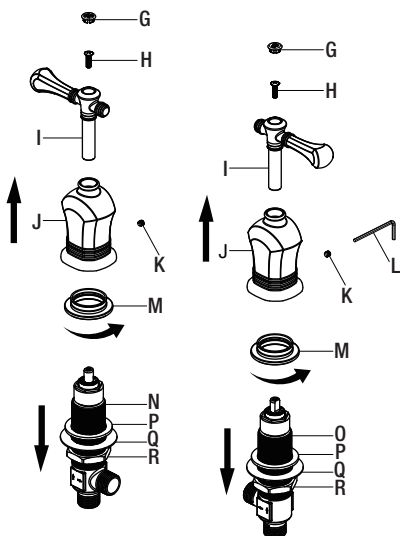

5 Installations des corps du robinet



REMARQUE : Le robinet d'arrêt d'eau chaude est identifié par une étiquette.

- À partir du dessous de la plaque, insérez le robinet d'eau froide (O) à l'aide de la rondelle en caoutchouc (P), de la rondelle en métal (Q) et de l'écrou de montage (R) à travers le trou du côté droit (froid).
- À partir du dessus, vissez la bride (M) sur le robinet d'eau froide (O).
- Serrez l'écrou de montage (R) en utilisant une clé pour lavabo, de sorte que la bride (M) soit bien contre la surface finie de la plaque.
- Répétez cette procédure pour le robinet d'eau chaude (N) du côté gauche (chaud).

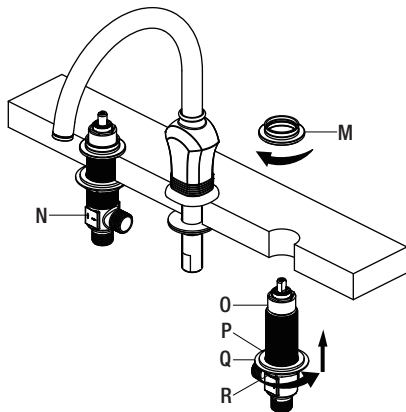

6 Installation de la manette

- Placez le siège de la manette (J) sur la bride (M) droite (froid) et serrez la vis de pression (K) à l'aide de la clé hexagonale (Hex : 2,5 mm, L). Placez la manette (I) sur le siège de la manette (J) et serrez à l'aide de la vis (H). Insérez le repère de température (G).
- Placez l'autre manette sur la tige gauche (eau chaude) du robinet et fixez de la même manière.

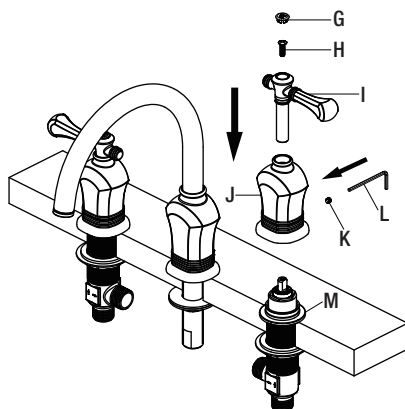

7 Installation du tube en T

- Placez la rondelle (E) dans le tube en T (F), vissez le tube en T (F) avec la rondelle (E) sur l'extrémité de la tige du bec (1) jusqu'à ce qu'il soit bien appliqué.

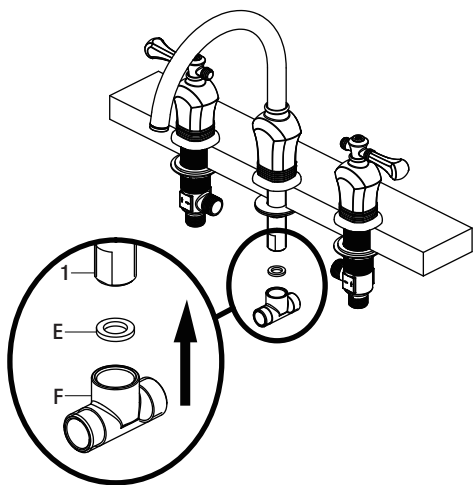

8 Branchement des tuyaux flexibles

- Branchez les tuyaux flexibles (S) aux bas des robinets chaud et froid (N et O) comme illustré.
- Alignez le tube en T (F) dans une position qui permet le dégagement maximum pour raccorder les tuyaux flexibles (S).
- Courbez délicatement les tuyaux flexibles (S) pour qu'ils tiennent dans l'espace disponible, puis vissez soigneusement les raccords des tuyaux flexibles (S) sur les côtés du corps du tube en T (F). Serrez tous les raccords à l'aide d'une clé.

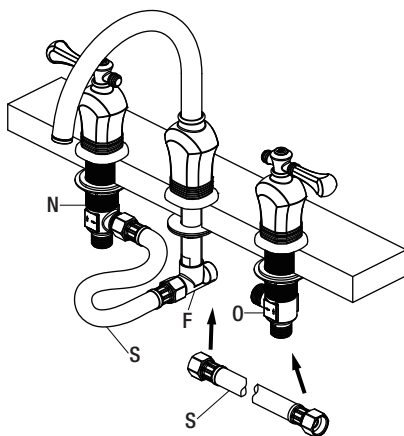

9 Raccordement des conduites d'alimentation en eau

- Raccordez les conduites d'alimentation en eau (1) aux entrées du robinet (2). (Les conduites d'alimentation en eau ne sont pas comprises.)

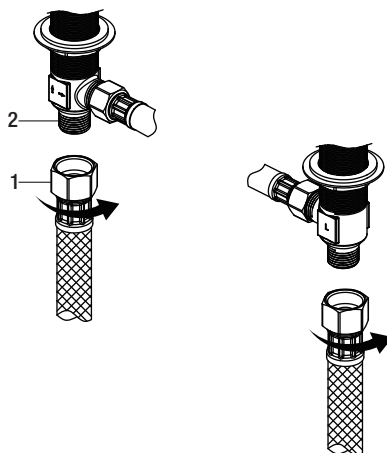

Utilisation

1 Purge et recherche de fuites

- Assurez-vous que les manettes du robinet sont en position arrêt, puis ouvrez l'alimentation en eau pour rechercher les fuites. Si vous découvrez des fuites, vérifiez vos raccords pour vous assurer qu'ils sont installés correctement.
- Ouvrez les manettes d'eau chaude et froide pour laisser couler l'eau pendant au moins une minute. Cela chasse les débris éventuels qui pourraient endommager les pièces internes.
- Coupez l'alimentation en eau.

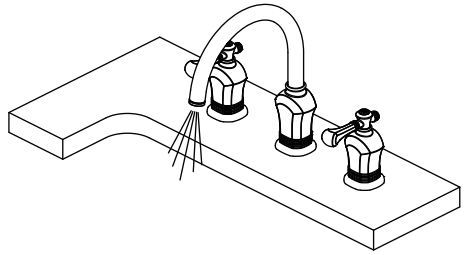

Entretien et nettoyage

- Pour nettoyer, essuyez avec un linge humide et séchez avec une serviette.
- N'utilisez pas de nettoyeurs abrasifs, de la laine d'acier ou de produits chimiques abrasifs pour nettoyer ce robinet, sinon la garantie sera annulée.

Dépannage



REMARQUE : Consultez la section pièces de rechange de ce guide pour une illustration détaillée de l'emplacement des pièces énumérées ci-dessous.

Problème	Cause possible	Solution
La manette fuit.	L'écrou de chapeau s'est desserré et/ou la rondelle est sale ou endommagée.	<ul style="list-style-type: none">□ Serrez l'écrou de chapeau.□ Nettoyez ou remplacez la rondelle.
L'eau ne se ferme pas complètement.	La cartouche est sale ou endommagée.	<ul style="list-style-type: none">□ Retirez la manette pour vérifier la cartouche.□ Nettoyez ou remplacez.

Pièces de rechange

Les étiquettes d'identité du robinet sont repérées en retirant la manette d'eau chaude.

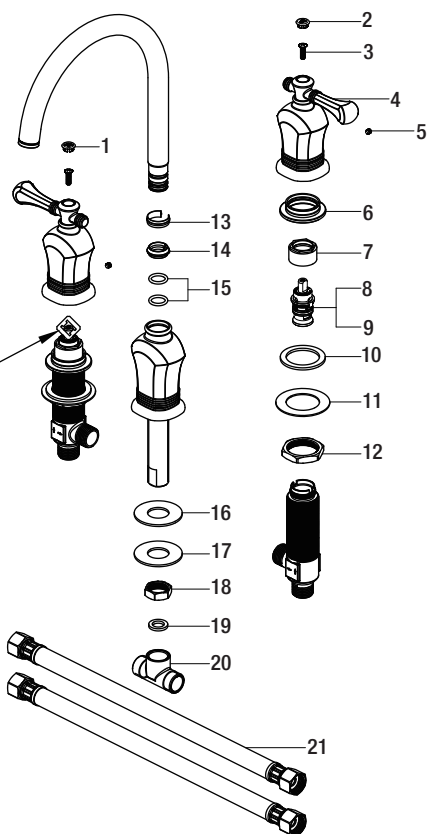

Pièce	Description	Numéro de pièce
1	Indicateur H	RP10001*
2	Indicateur C	RP10002*
3	Vis	RP50005
4	Manette	RP13052*
5	Vis de pression	RP50002
6	Bride	RP17051
7	Écrou de chapeau	RP70001
8	Cartouche H	RP20067
9	Cartouche C	RP20068
10	Rondelle en caoutchouc	RP64023
11	Rondelle en métal	RP64024

Pièce	Description	Numéro de pièce
12	Écrou de montage	RP56014
13	Bague d'étanchéité	RP70077
14	Attache	RP70023
15	Joint torique	RP60008
16	Rondelle en caoutchouc	RP64032
17	Rondelle en métal	RP64033
18	Écrou de montage	RP56015
19	Rondelle	RP64077
20	Tube en T	RP70101
21	Tuyau flexible	RP70042

*Spécifiez un fini



Questions, problèmes, pièces manquantes?

Avant de retourner au magasin, appelez le service à la clientèle
Glacier Bay entre 8 h et 19 h, HNE, du lundi au vendredi au
entre 9 h et 18 h, HNE, le samedi au

1-855-HD-GLACIER (1-855-434-5224)

HOMEDEPOT.COM

Conservez ce manuel pour référence future.