

STANLEY®

INSTRUCTION MANUAL | MANUEL D'INSTRUCTIONS
MANUAL DE INSTRUCCIONES

High Velocity Fan Ventilateur Haute Vitesse Ventilador de Alta Velocidad

**ST-12F / ST-16F / ST-18F
ST-20F / ST-24DCT**



IF YOU HAVE QUESTIONS OR COMMENTS, CONTACT US.
POUR TOUTE QUESTION OU TOUT COMMENTAIRE, NOUS CONTACTER.
SI TIENE DUDAS O COMENTARIOS, CONTÁCTENOS.

800-641-6996

WWW.STANLEYTOOLS.COM

English (*original instructions*)

1

Français (*traduction de la notice d'instructions originale*)

5

Español (*traducido de las instrucciones originales*)

9

Definitions: Safety Alert Symbols and Words

This instruction manual uses the following safety alert symbols and words to alert you to hazardous situations and your risk of personal injury or property damage.

- ⚠ DANGER:** Indicates an imminently hazardous situation which, if not avoided, **will** result in **death or serious injury**.
- ⚠ WARNING:** Indicates a potentially hazardous situation which, if not avoided, **could** result in **death or serious injury**.
- ⚠ CAUTION:** Indicates a potentially hazardous situation which, if not avoided, **may** result in **minor or moderate injury**.
- ⚠** (Used without word) Indicates a safety related message.

NOTICE: Indicates a practice **not related to personal injury** which, if not avoided, **may** result in **property damage**.



MODEL #	VOLTS	AMPS	WATTS
ST-12F	120V / 60Hz	0.5A	55W
ST-16F	120V / 60Hz	1.3A	150W
ST-18F	120V / 60Hz	1.8A	220W
ST-20F	120V / 60Hz	1.8A	220W
ST-24DCT	120V / 60Hz	1.9A	220W

- ⚠** Ensure product mounted labels are read and understood. Alternate language labels have been included with this product—ensure these are attached to the product if these represent the primary language of the user. For replacement labels call 800-641-6996 for free replacement.

- ⚠ WARNING:** Read all safety warnings and all instructions. Failure to follow the warnings and instructions may result in electric shock, fire and/or serious injury.
- ⚠ WARNING:** Never modify the product or any part of it. Damage or personal injury could result.



WARNING: To reduce the risk of injury, read the instruction manual.

If you have any questions or comments about this or any product, call PINNACLE CLIMATE TECHNOLOGIES, INC.™ at 800-641-6996.

High Velocity Fan**ST-12F / ST-16F / ST-18F / ST-20F / ST-24DCT****GENERAL SAFETY WARNINGS**

⚠ DANGER: Read and understand all of the instructions in this manual before assembling, starting, or servicing the fan. Improper use of this fan can cause serious injury.

SAVE ALL WARNINGS AND INSTRUCTIONS FOR FUTURE REFERENCE

⚠ CAUTION: For general ventilating use only. Do not use to exhaust hazardous or explosive materials and vapors. Never use the fan in spaces which contain products such as gasoline, solvents, paint thinners, dust particles, volatile or airborne combustibles, or any unknown chemicals.

1) Safety Information

⚠ WARNING: NEVER LEAVE A FAN UNATTENDED WHILE OPERATING OR WHILE CONNECTED TO A POWER SOURCE.

⚠ WARNING: This product can expose you to chemicals, including lead, which are known to the State of California to cause cancer and birth defects or other reproductive harm. For more information go to www.P65Warnings.ca.gov.

⚠ WARNING: THIS IS A FAN - NOT A TOY! TO REDUCE THE RISK OF PERSONAL INJURY AND ELECTRIC SHOCK, FAN SHOULD NOT BE PLAYED WITH OR PLACED WHERE SMALL CHILDREN CAN REACH IT.

⚠ WARNING: To guard against electric shock while operating, do not allow fan to come in contact with other grounded objects such as pipes, radiators, etc.

⚠ WARNING: Risk of fire, electric shock, or personal injury when performing service or maintenance. Unplug or disconnect the fan from the power supply before servicing.

⚠ CAUTION: Automatically operated device - to reduce the risk of injury disconnect from power source before servicing.

⚠ WARNING: To reduce the risk of fire or electric shock, do not use this fan with any solid-state speed control device.

⚠ WARNING: To reduce the risk of electric shock and injury to persons, do not use in a window.

⚠ WARNING: Do not operate any fan with a damaged cord or plug. Discard fan or return to an authorized service facility for examination and/or repair. Do not run cord under carpeting. Do not cover cord with throw rugs, runner, or similar coverings. Do not route cord under furniture or appliances. Arrange cord away from traffic areas and where it will not be tripped over.

⚠ WARNING: To reduce the risk of electric shock, do not expose to water or rain. This unit is designed for indoor use only.

⚠ WARNING: Installation work and electrical wiring must be done by qualified person(s) in accordance with all applicable codes and regulations.

⚠ WARNING: When servicing or replacing a component requires the removal or disconnection of a safety device, the safety device is to be reinstalled or remounted as previously installed before operating this fan.

⚠ WARNING: Use this fan only in the manner intended by the manufacturer. If you have any questions, contact Customer Service at 800-641-6996.

⚠ WARNING: IMPROPER CONNECTION OF THE EQUIPMENT-GROUNDING CONDUCTOR CAN RESULT IN A RISK OF ELECTRIC SHOCK. CHECK WITH A QUALIFIED ELECTRICIAN OR SERVICE PERSON IF YOU ARE IN DOUBT AS TO WHETHER THE OUTLET IS PROPERLY GROUNDED. DO NOT MODIFY THE PLUG PROVIDED WITH THE APPLIANCE — IF IT WILL NOT FIT THE OUTLET, HAVE A PROPER OUTLET INSTALLED BY A QUALIFIED ELECTRICIAN.

- IN CANADA, THE USE OF A TEMPORARY ADAPTER IS NOT PERMITTED BY CANADIAN ELECTRICAL CODE. Make sure that the appliance is connected to an outlet having the same configuration as the plug. No adapter should be used with this appliance.

- Before operating always check fan for loose or damaged parts. Inspect power cord for any damage. Never use fan if any parts are damaged or missing. Never use fan without safety guards attached.

- Operate only on 120 volt 60 Hz (cycle) current with a minimum of a 15 amp circuit.

- When used with an extension cord, use only a cord of proper size (Amp rating), UL listed, and with receptacle to accept three prong grounded plug furnished on the fan's power cord. Always keep power cord and extension cords away from heat, oil, and sharp edges. Inspect cords periodically and replace if damaged.

12"/16"/18"/20" Floor Fan

12F
16F
18F
20F



24" Barrel Fan

24DCT



OPERATION

Installation and Assembly

- Place the fan on level ground in a safe, desired position then connect to an approved power source.

NOTICE: Fan is equipped with a thermal overload shut-off for safety. The fan will turn off when exposed to excessive heat. Allow the fan to cool down before turning back on.

Exploded View (24DCT Only)

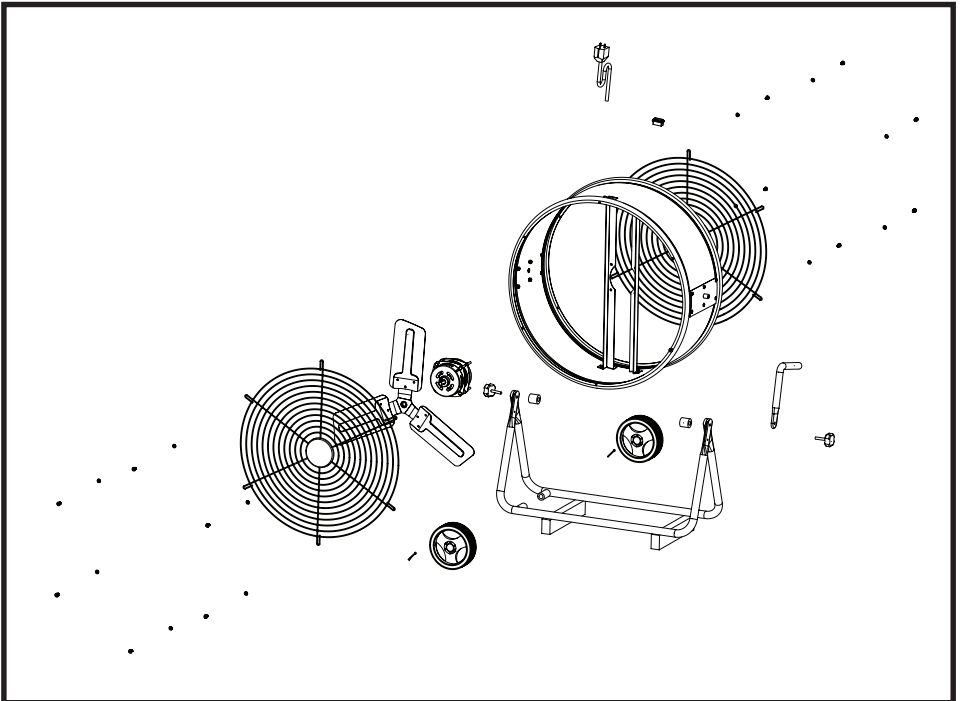

LIMITED WARRANTY

Pinnacle Climate Technologies, Inc. warrants this product to the original retail purchaser only, to be free from defects in material and workmanship for a period of one (1) year from the date of initial purchase. This product must be properly installed, maintained and operated in accordance with the instructions provided.

Pinnacle Climate Technologies, Inc. requires reasonable proof of your date of purchase from an authorized retailer or distributor. Therefore, you should keep your sales slip, invoice, or cancelled check from the original purchase. This Limited Warranty shall be limited to the repair or replacement of parts, which prove defective under normal use and service within the warranty period, and which Pinnacle Climate Technologies, Inc. shall determine at its reasonable discretion.

This warranty does not apply to products purchased for rental use.

This Limited Warranty does not cover replacement of belts or tightening of belts, or any failures or operating difficulties due to normal wear and tear, accident, abuse, misuse, alteration, misapplication, improper installation or improper maintenance and service by you or any third party. Failure to perform normal and routine maintenance on the fan, shipping damage, damage related to insects, birds, or animals of any kind, and damage due to weather conditions are also not covered. In addition, the Limited Warranty does not cover damage to the finish, such as scratches, dents, discoloration, rust or other weather damage, after purchase.

All transportation costs for the return of the damaged product or parts will be the responsibility of the purchaser. Upon receipt of damaged item, Pinnacle Climate Technologies, Inc. will examine the item and determine if defective.

Pinnacle Climate Technologies, Inc. will repair or replace and return the item, freight pre-paid. If Pinnacle Climate Technologies, Inc. finds the item to be in normal operating condition, or not defective, the item will be returned freight collect.

This Limited Warranty is in lieu of all other express warranties. Pinnacle Climate Technologies, Inc. disclaims all warranties for products that are purchased from sellers other than authorized retailers or distributors.

AFTER THE PERIOD OF THE ONE (1) YEAR LIMITED WARRANTY EXPIRES, Pinnacle Climate Technologies, Inc. DISCLAIMS ANY AND ALL IMPLIED WARRANTIES, INCLUDING WITHOUT LIMITATION THE IMPLIED WARRANTIES OF MERCHANTABILITY AND FITNESS FOR A PARTICULAR APPLICATION. FURTHER, Pinnacle Climate Technologies, Inc. SHALL HAVE NO LIABILITY WHATSOEVER TO PURCHASER OR ANY THIRD PARTY FOR ANY SPECIAL, INDIRECT, PUNITIVE, INCIDENTAL, OR CONSEQUENTIAL DAMAGES. Pinnacle Climate Technologies, Inc. assumes no responsibility for any defects caused by third parties. This Limited Warranty gives the purchaser specific legal rights; a purchaser may have other rights depending upon where he or she lives. Some states do not allow the exclusion or limitation of special, incidental or consequential damages, or limitations on how long a warranty lasts, so the above exclusion and limitations may not apply to you.

Pinnacle Climate Technologies, Inc. does not authorize any person or company to assume for it any other obligation or liability in connection with the sale, installation, use, removal, return, or replacement of its equipment, and no such representations are binding on Pinnacle Climate Technologies, Inc.

Always be sure to specify the model number and serial number when making any claim with Pinnacle Climate Technologies, Inc. For your convenience, use the space provided below to list this information.





Model #: _____

Serial #: _____

Date of Purchase: _____



Définitions : Symboles d'avertissement et termes relatifs à la sécurité

Ce manuel d'instructions utilise les symboles et termes suivants, relatifs à la sécurité, afin de vous informer de situations dangereuses et du risque de blessures personnelles ou de dommages matériels.

-  **DANGER:** Signale une situation éminemment dangereuse qui, si certaines précautions ne sont pas prises, entraînera des blessures graves, voire mortelles
-  **AVERTISSEMENT:** Indique une situation potentiellement dangereuse qui, si elle n'est pas évitée, risque de causer de blessures graves, voire mortelles
-  **MISE EN GARDE:** Indique une situation potentiellement dangereuse qui, si elle n'est pas évitée, risque de causer des blessures mineures, voire modérées. (Utilisés sans mention) Indique un message de sécurité connexe.
-  **AVIS:** Indique une pratique non liée à une blessure personnelle qui, si elle n'est pas évitée, risque de causer des dommages matériels.



-  Assurez-vous que les étiquettes placées sur l'appareil sont lues et comprises. Des étiquettes dans d'autres langues sont incluses avec cet appareil—assurez-vous qu'elles sont placées sur l'appareil si elles sont dans la langue de préférence de l'utilisateur. Pour obtenir gratuitement des étiquettes de remplacement, composez le 800-641-6996.

-  **AVERTISSEMENT :** Prière de lire toutes les consignes de sécurité et les instructions. La non-observation de toutes les consignes et instructions fournies ci-après peut entraîner une décharge électrique, un incendie ou de graves blessures.
-  **AVERTISSEMENT :** Ne jamais modifier le produit ni aucune de ses pièces. Des blessures corporelles ou des dommages matériels pourraient survenir.
-  **AVERTISSEMENT :** Pour réduire le risque de blessures, prière de lire le manuel d'instructions.

Pour toute question ou tout commentaire concernant ceci ou tout autre produit, appeler PINNACLE CLIMATE TECHNOLOGIES, INC.™ au numéro sans frais : 800-641-6996.

Ventilateur Haute Vitesse

ST-12F / ST-16F / ST-18F / ST-20F / ST-24DCT

CONSIGNES GÉNÉRALES DE SÉCURITÉ

! **DANGER:** Prendre connaissance de toutes les instructions de ce manuel avant d'assembler, de mettre en marche ou d'entretenir ce ventilateur. Une utilisation inadéquate de ce ventilateur peut entraîner de graves blessures.

CONSERVER TOUTES LES CONSIGNES DE SÉCURITÉ ET DE FONCTIONNEMENT POUR POUVOIR LES CONSULTER ULTÉRIEUREMENT.

! **MISE EN GARDE:** Pour ventilation générale seulement. Ne pas utiliser pour évacuer des vapeurs ou des matières dangereuses ou explosives. Ne jamais utiliser le ventilateur dans des endroits qui contiennent des produits comme : essence, solvants, diluants à peinture, poussières, substances combustibles volatiles ou aéroportées ou tout produit chimique de nature inconnue.

1) Consignes de sécurité

! **AVERTISSEMENT:** NE JAMAIS LAISSER UN VENTILATEUR SANS SURVEILLANCE LORSQU'IL EST EN MARCHÉ OU BRANCHÉ À UNE SOURCE D'ALIMENTATION.

! **AVERTISSEMENT:** Ce produit peut vous exposer à des produits chimiques, notamment du plomb, reconnus dans l'État de Californie comme cause de cancer, de malformations congénitales ou d'autres troubles de la reproduction. Pour plus d'informations, consulter www.P65Warnings.ca.gov.

! **AVERTISSEMENT:** CE VENTILATEUR N'EST PAS UN JOUET! POUR RÉDUIRE LES RISQUES DE BLESSURE PERSONNELLE ET DE CHOC ÉLECTRIQUE, IL NE FAUT PAS JOUER AVEC LE VENTILATEUR NI LE PLACER À LA PORTÉE DE JEUNES ENFANTS.

! **AVERTISSEMENT:** Pour éviter les chocs électriques pendant la marche du ventilateur, éviter qu'il ne touche à tout objet comportant une mise à la terre comme des tuyaux, radiateurs, etc.

! **AVERTISSEMENT:** Risque d'incendie, de choc électrique ou de blessures personnelles lors de travaux de réparation ou d'entretien. Débrancher le ventilateur de la source d'alimentation avant les travaux.

! **MISE EN GARDE:** Appareil à fonctionnement automatique – pour réduire les risques de blessure, le débrancher de la source d'alimentation avant les travaux.

! **AVERTISSEMENT:** Pour réduire les risques de blessure personnelle ou de choc électrique, ne pas utiliser ce ventilateur avec un circuit de commande de vitesse.

! **AVERTISSEMENT:** Pour réduire les risques de choc électrique et de blessure personnelle, ne pas utiliser ce ventilateur dans une fenêtre.

! **AVERTISSEMENT:** Ne pas faire fonctionner le ventilateur avec un cordon électrique ou une fiche abîmé. Jeter le ventilateur ou le retourner à un atelier de réparation agréé pour le faire examiner ou réparer. Ne pas acheminer le cordon électrique sous un tapis. Ne pas couvrir le cordon électrique d'une carpepe, d'un tapis ou d'un objet similaire. Ne pas acheminer le cordon électrique sous un meuble ou

un appareil électroménager. Éloigner le cordon électrique des zones de passage afin qu'il ne fasse trébucher personne.

! **AVERTISSEMENT:** Pour réduire les risques de choc électrique, ne pas exposer à l'eau ni à la pluie. Cette unité est conçue uniquement pour utilisation à l'intérieur.

! **AVERTISSEMENT:** Les travaux d'installation et de câblage électrique doivent être effectués par un personnel qualifié conformément aux codes et aux règlements en vigueur.

! **AVERTISSEMENT:** Lorsque les travaux d'entretien ou de remplacement d'une pièce nécessitent le démontage ou le débranchement d'un dispositif de sécurité, celui-ci doit être rebranché ou remonté tel qu'il était à l'origine avant de faire fonctionner ce ventilateur.

! **AVERTISSEMENT:** N'utiliser ce ventilateur que de la façon conçue par le fabricant. Pour toute question, communiquer avec le service à la clientèle au 800-779-3267.

! **AVERTISSEMENT :** UN BRANCHEMENT INAPPROPRIÉ DU CONDUCTEUR DE MISE À LA TERRE DE L'ÉQUIPEMENT PEUT ENTRAÎNER UN RISQUE DE DÉCHARGE ÉLECTRIQUE. EN CAS DE DOUTE SUR LA MISE À LA TERRE DE LA PRISE DE COURANT, CONSULTEZ UN ÉLECTRICIEN OU UN TECHNICIEN QUALIFIÉ. NE MODIFIEZ PAS LA FICHE FOURNIE AVEC L'APPAREIL – SI ELLE N'EST PAS ADAPTÉE À LA PRISE DE COURANT, FAITES INSTALLER UNE PRISE APPROPRIÉE PAR UN ÉLECTRICIEN QUALIFIÉ.

- AU CANADA, L'UTILISATION D'UN ADAPTATEUR TEMPORAIRE N'EST PAS AUTORISÉE PAR LE CODE CANADIEN DE L'ÉLECTRICITÉ. Assurez-vous que cet appareil est branché dans une prise de même configuration que la fiche. Aucun adaptateur ne devrait être utilisé avec cet appareil.
- Avant son utilisation, vérifier que le ventilateur ne comporte aucune pièce desserrée ou endommagée. Vérifier que le cordon électrique n'est pas endommagé. Ne jamais utiliser le ventilateur si des pièces sont endommagées ou manquantes. Ne jamais utiliser le ventilateur sans ses dispositifs de sécurité.
- N'utiliser que sur un circuit de 120 volts 60 Hz (cycles) d'un minimum de 15 ampères.
- Lors de l'utilisation d'une rallonge électrique, utiliser un modèle de calibre approprié (intensité nominale), homologué UL dans une prise de courant avec mise à la terre acceptant la fiche à trois broches du cordon électrique du ventilateur. Toujours garder le cordon d'alimentation et les rallonges loin de la chaleur, de l'huile et des arêtes tranchantes. Inspecter périodiquement les cordons d'alimentation et les remplacer en cas de dommage.

Ventilateur de plancher 30 cm/40 cm/46 cm/51 cm

12F
16F
18F
20F



Ventilateur tambour 61 cm

24DCT



MODE D'EMPLOI

Installation et Assemblage

- Placer le ventilateur sur une surface de niveau, à l'endroit désiré et le brancher dans une source de courant approuvée.

AVIS: Le ventilateur est protégé par un rupteur thermique. Il s'éteindra s'il est exposé à une chaleur excessive. Laissez le ventilateur refroidir avant de le remettre en fonction.

Vue éclatée (24DCT seul)

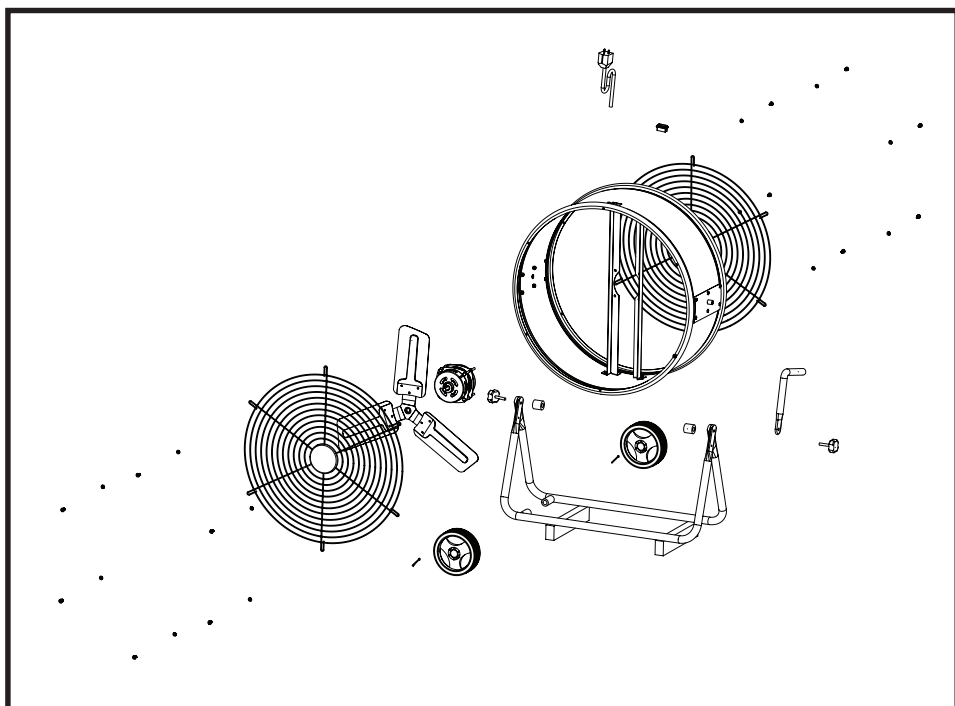

GARANTIE LIMITÉE

Pinnacle Climate Technologies, Inc. garantit à l'acheteur au détail d'origine seulement que ce produit sera exempt de défauts de matériau et de fabrication pendant une période de un (1) an à compter de la date de l'achat initiale. Ce produit doit être installé, entretenu et utilisé correctement, en conformité avec les instructions fournies.

Pinnacle Climate Technologies, Inc. exige une preuve raisonnable de la date d'achat chez un détaillant ou un distributeur agréé. Il faut donc conserver le reçu de caisse, la facture ou le chèque payé pour l'achat d'origine. Cette garantie limitée couvre uniquement la réparation ou le remplacement des pièces jugées défectueuses dans des conditions d'utilisation et d'entretien normales pendant la période de garantie, ce que Pinnacle Climate Technologies, Inc. se réserve le droit de déterminer à sa seule discrétion.

Cette garantie ne s'applique pas à des produits achetés à des fins de location.

Cette garantie limitée ne couvre pas le remplacement des courroies ni le réglage de leur tension, ni aucune défaillance ou difficulté d'utilisation résultant d'une usure normale, d'un accident, d'un usage abusif ou incorrect, d'une modification, d'un usage impropre, d'une installation incorrecte ou encore d'une réparation ou d'un entretien incorrects par l'utilisateur ou un tiers. Le fait de négliger d'effectuer l'entretien normal et de routine de ce ventilateur, les dommages causés lors de l'expédition ou liés à des insectes, oiseaux ou autres animaux ou encore à tout dommage résultant des conditions météorologiques ne sont pas couverts par cette garantie. En outre, cette garantie limitée ne couvre pas les dommages au fini, comme les égratignures, les traces de coups, la décoloration, la rouille ou d'autres dommages dûs aux intempéries, et survenus après l'achat.

Tous les frais de transport pour le retour de produits ou de pièces endommagés sont à la charge de l'acheteur. Sur réception de l'article endommagé, Pinnacle Climate Technologies, Inc. examinera l'article en question et déterminera s'il est défectueux.

Pinnacle Climate Technologies, Inc. réparera ou remplacera et retournera l'article en port payé. Si Pinnacle Climate Technologies, Inc. détermine que l'article est dans un état d'utilisation normale, ou n'est pas défectueux, il sera retourné en port dû.

APRÈS L'EXPIRATION DE LA PÉRIODE DE UN (1) AN DE CETTE GARANTIE LIMITÉE, Pinnacle Climate Technologies, Inc. RENONCE À TOUTE GARANTIE TACITE INCLUANT, ENTRE AUTRES, TOUTE GARANTIE TACITE DE QUALITÉ MARCHANDE ET D'ADAPTATION À UN USAGE PARTICULIER. EN OUTRE, Pinnacle Climate Technologies, Inc. N'EST AUCUNEMENT RESPONSABLE ENVERS L'ACHETEUR NI ENVERS TOUT TIERS POUR UN QUELCONQUE DOMMAGE PARTICULIER, INDIRECT, PUNITIF, ACCESSOIRE OU FORTUIT. Pinnacle Climate Technologies, Inc. n'assume aucune responsabilité pour un quelconque défaut causé par des tiers. Cette garantie limitée accordée à l'acheteur des droits légaux précis auxquels peuvent s'ajouter d'autres droits suivant le lieu où il réside. Certaines provinces ne permettent pas l'exclusion ou la limitation des dommages spéciaux, accessoires ou indirects ni une limitation de la durée d'une garantie; les limitations ci-dessus pourraient donc ne pas s'appliquer à l'acheteur.

Pinnacle Climate Technologies, Inc. does not authorize any person or company to assume for it any other obligation or liability in connection with the sale, installation, use, removal, return, or replacement of its equipment, and no such representations are binding on Pinnacle Climate Technologies, Inc.

Pinnacle Climate Technologies, Inc. n'autorise aucune personne ni entreprise à assumer en son nom une autre obligation ou responsabilité quelconque liée à la vente, à l'installation, à l'utilisation, à l'enlèvement, au retour ou au remplacement de ses appareils et aucune représentation de cette nature ne lie en quelque manière que ce soit Pinnacle Climate Technologies, Inc.





N° de modèle : _____

N° de série : _____

Date d'achat : _____

Definiciones: Símbolos y palabras de alerta de seguridad



Este Manual de instrucciones utiliza los siguientes símbolos y palabras de alerta de seguridad para alertarle sobre situaciones peligrosas, así como su riesgo de lesiones personales o daños materiales.

-  **PELIGRO:** Indica una situación de riesgo inminente que, si no se evita, **tendrá** como resultado **la muerte o lesiones graves**.
-  **ADVERTENCIA:** Indica una situación de riesgo posible que, si no se evita, **podría** resultar en **la muerte o lesiones graves**.
-  **PRECAUCIÓN:** Indica una situación de riesgo posible que, si no se evita, **puede** resultar en **lesiones leves o moderadas**. (Uso sin palabra) Indica un mensaje relacionado con la seguridad.
-  **AVISO:** Indica una práctica **no relacionada con lesiones personales** que, si no se evita, **puede tener** como resultado **daños materiales**.



N.º DE MODELO	VOLTIOS	AMPERES	WATTS
ST-12F	120V / 60Hz	0.5A	55W
ST-16F	120V / 60Hz	1.3A	150W
ST-18F	120V / 60Hz	1.8A	220W
ST-20F	120V / 60Hz	1.8A	220W
ST-24DCT	120V / 60Hz	1.9A	220W

-  **Asegúrese de leer y comprender las etiquetas del producto. Las etiquetas en otros idiomas se incluyen con este producto— asegúrese de que estén pegadas en el producto si están en el idioma preferido del usuario. Para obtener etiquetas de reemplazo gratis, llame al 800-641-6996.**

-  **ADVERTENCIA:** **Lea todas las advertencias de seguridad y todas las instrucciones. De no seguir las advertencias e instrucciones puede tener como resultado una descarga eléctrica, un incendio y/o una lesión grave.**
-  **ADVERTENCIA:** **Nunca modifique el producto ni parte alguna del mismo. Podría tener como resultado daños o lesiones personales.**
-  **ADVERTENCIA:** **Para reducir el riesgo de lesiones, lea el manual de instrucciones.**

Si tiene alguna pregunta o comentario sobre este producto o algún otro, llame a PINNACLE CLIMATE TECHNOLOGIES sin costo al: 800-641-6996.

Ventilador de Alta Velocidad

ST-12F / ST-16F / ST-18F / ST-20F / ST-24DCT

ADVERTENCIAS GENERALES DE SEGURIDAD

! **PELIGRO:** Lea y comprenda todas las instrucciones en este manual antes de armar, encender o dar servicio al ventilador. El uso inadecuado de este ventilador puede provocar lesiones graves.

GUARDE TODAS LAS ADVERTENCIAS E INSTRUCCIONES PARA REFERENCIA FUTURA.

! **PRECAUCIÓN:** Solo para usarse en ventilación general. No lo use para extraer materiales y vapores peligrosos o explosivos. Nunca use el ventilador en espacios que contengan productos como gasolina, disolventes, solventes de pintura, partículas de polvo, combustibles volátiles o suspendidos en el aire o sustancias químicas desconocidas.

1) Información de seguridad

! **ADVERTENCIA:** NUNCA DEJE DESATENDIDO EL VENTILADOR MIENTRAS ESTÉ ENCENDIDO O MIENTRAS ESTÉ CONECTADO A UNA FUENTE DE ALIMENTACIÓN

! **ADVERTENCIA:** Este producto puede exponerlo a sustancias químicas, incluyendo plomo, conocidas en el estado de California como causantes de cáncer y defectos de nacimiento u otros daños reproductivos. Si desea más información, visite www.P65Warnings.ca.gov.

! **ADVERTENCIA:** ESTO ES UN VENTILADOR - ¡NO ES UN JUGUETE! PARA REDUCIR EL RIESGO DE LESIONES FÍSICAS Y DESCARGAS ELÉCTRICAS, NO SE DEBE JUGAR CON LOS VENTILADORES NI COLOCARLOS DONDE LOS NIÑOS PEQUEÑOS PUEDAN ALCANZARLOS.

! **ADVERTENCIA:** Para protegerse contra descargas eléctricas mientras funcione, no permita que el ventilador tenga contacto con otros objetos conectados a tierra como tubos, radiadores, etc.

! **ADVERTENCIA:** Cuando le dé servicio o mantenimiento existe el riesgo de incendio, descarga eléctrica o lesiones físicas. Antes de dar servicio al ventilador desenchúfelo o desconéctelo de la fuente de alimentación.

! **PRECAUCIÓN:** Dispositivo de funcionamiento automático. Para reducir el riesgo de lesiones, desconecte de la fuente de alimentación antes de darle servicio.

! **ADVERTENCIA:** Para reducir el riesgo de incendio o descarga eléctrica, no use este ventilador con ningún dispositivo de control de velocidad de estado sólido.

! **ADVERTENCIA:** Para reducir el riesgo de descarga eléctrica y lesiones a personas, no lo use en una ventana.

! **ADVERTENCIA:** No haga funcionar ningún ventilador que tenga el cable o enchufe dañado. Deseche el ventilador o devuélvalo a un centro de servicio autorizado para que lo revisen y reparen. No pase el cable debajo de alfombras. No cubra el cable con tapetes, alfombras o cubiertas similares. No pase el cable debajo de muebles o aparatos eléctricos. Acomode el cable lejos de áreas de tráfico y donde nadie se tropiece con él.

! **ADVERTENCIA:** Para reducir el riesgo de descargas eléctricas, no lo exponga al agua o a la lluvia. Esta unidad está diseñada únicamente para usarla en interiores.

! **ADVERTENCIA:** El trabajo de instalación y el cableado eléctrico los debe hacer una persona calificada de acuerdo con todos los códigos y los reglamentos correspondientes.

! **ADVERTENCIA:** Cuando al dar servicio o reemplazar un componente se requiera quitar o desconectar un dispositivo de seguridad, este debe reinstalarse o volverse a colocar tal como estaba instalado, antes de hacer funcionar este ventilador.

! **ADVERTENCIA:** Utilice este ventilador únicamente de la manera prevista por el fabricante. Si tiene preguntas, comuníquese con Servicio al Cliente llamando al 800-641-6996.

! **ADVERTENCIA:** LA CONEXIÓN INADECUADA DEL CONDUCTOR QUE PONE A TIERRA EL EQUIPO PUEDE OCASIONAR UN RIESGO DE DESCARGA ELÉCTRICA. SI TIENE DUDAS SOBRE SI EL TOMACORRIENTE ESTÁ DEBIDAMENTE PUESTO A TIERRA, VERIFIQUE CON UN ELECTRICISTA O PERSONA DE SERVICIO CALIFICADA. NO MODIFIQUE EL ENCHUFE INCLUIDO CON EL ELECTRODOMÉSTICO; SI NO CABE EN EL TOMACORRIENTE, PIDA A UN ELECTRICISTA CALIFICADO QUE INSTALE UN TOMACORRIENTE ADECUADO.

- EN CANADÁ, EL CÓDIGO ELÉCTRICO CANADIENSE NO PERMITE EL USO DE UN ADAPTADOR TEMPORAL. Asegúrese de que el electrodoméstico esté conectado a un tomacorriente con la misma configuración que el enchufe. No deben usarse adaptadores con este electrodoméstico.
- Antes de hacerlo funcionar, revise siempre el ventilador para ver si hay piezas sueltas o dañadas. Inspeccione que el cable eléctrico no esté dañado. Nunca use el ventilador si hay piezas dañadas o faltantes. Nunca use el ventilador sin las protecciones de seguridad colocadas.
- Hágalo funcionar únicamente con corriente de 120 Voltios y 60 Hz (ciclos), con un circuito mínimo de 15 Amp.
- Cuando lo use con una extensión eléctrica, use solamente un cable del tamaño adecuado (con amperaje nominal), certificado por UL y con un receptáculo que acepte el enchufe de tres patas con conexión a tierra suministrado en el cable eléctrico del ventilador. Siempre mantenga el cable de eléctrico y los cables de extensión lejos del calor, el aceite y los bordes afilados. Inspeccione los cables periódicamente y reemplácelos si se dañan.

**Ventilador de piso de 12/20 pulg.
(30/40/46/51 cm)**

12F
16F
18F
20F



**Ventilador de barril de 24 pulg.
(61 cm)**

24DCT



FUNCIONAMIENTO

Instalación y ensamblaje

- Coloque el ventilador en un piso nivelado en una posición segura y deseada; después conéctelo a una fuente de alimentación aprobada.

AVISO: El ventilador está equipado con una función de apagado por sobrecarga térmica, por razones de seguridad. El ventilador se apagará cuando quede expuesto a un calor excesivo. Deje que el ventilador se enfríe antes de encenderlo de nuevo.

Vista detallada (solo el 24DCT)

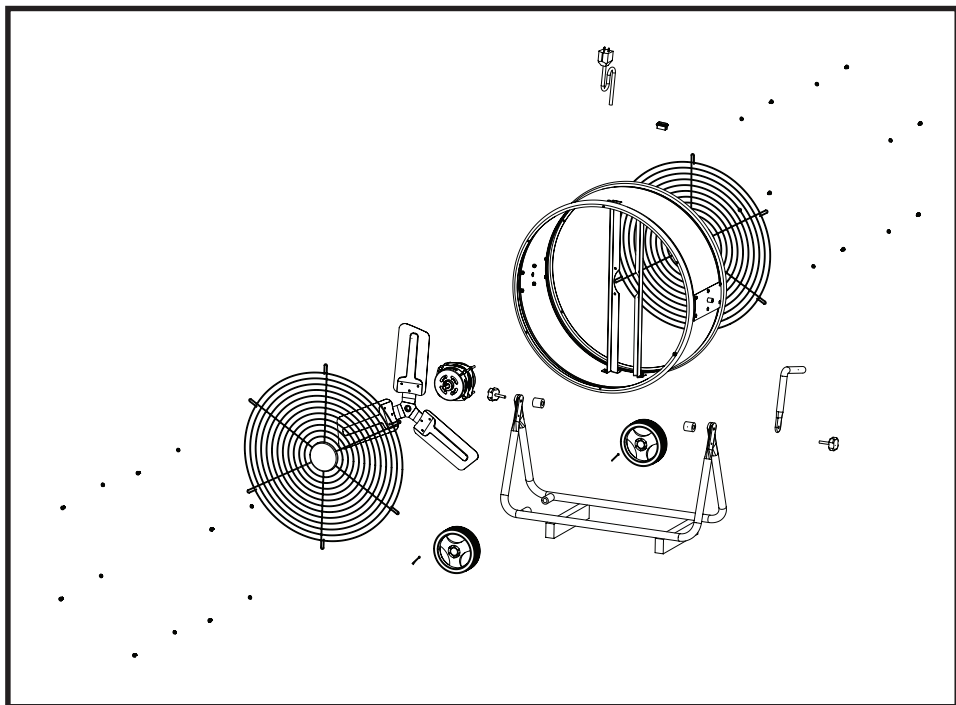

GARANTÍA LIMITADA

Pinnacle Climate Technologies, Inc. garantiza este producto únicamente al comprador minorista original, como libre de defectos en materiales y mano de obra por un periodo de un (1) año a partir de la fecha de la compra inicial. Este producto debe instalarse, mantenerse y usarse correctamente de acuerdo con las instrucciones suministradas.

Pinnacle Climate Technologies, Inc. requiere un comprobante razonable de su fecha de compra a un minorista o distribuidor autorizado. Por lo tanto, debe conservar su recibo de venta, factura o cheque cobrado de la compra original. Esta Garantía Limitada se limitará a la reparación o reemplazo de piezas que resulten defectuosas durante el uso y servicio normales dentro del periodo de la garantía, lo cual determinará Pinnacle Climate Technologies, Inc. a su criterio razonable.

Esta garantía no se aplica a los productos comprados para uso en alquiler.

Esta Garantía Limitada no cubre el reemplazo de correas ni el tensamiento de correas, ni fallas o dificultades de funcionamiento debidas a uso y desgaste normales, accidente, abuso, uso inadecuado, modificación, mala aplicación, instalación inadecuada o mantenimiento y servicio inadecuados por usted o algún tercero. Tampoco cubre el daño por falta de mantenimiento normal y de rutina al ventilador, daño en el envío, daño relacionado con insectos, aves o animales de cualquier tipo y daños causados por condiciones climáticas. Además, la Garantía Limitada no cubre daños en el acabado como rayones, abolladuras, decoloración, corrosión u otros daños causados por el clima después de la compra.

Todos los costos de transporte para devolver un producto o piezas dañadas serán responsabilidad del comprador. Al recibir el artículo dañado, Pinnacle Climate Technologies, Inc. lo examinará y determinará si está defectuoso.

Pinnacle Climate Technologies, Inc. reparará o reemplazará y devolverá el artículo, con el flete pagado por adelantado. Si Pinnacle Climate Technologies, Inc. descubre que el artículo está en condiciones normales de funcionamiento o que no está defectuoso, se devolverá el artículo con el flete por cobrar.

Esta Garantía Limitada reemplaza a todas las demás garantías expresas. Pinnacle Climate Technologies, Inc. se desiste de todas las garantías de productos que se compren a vendedores que no sean distribuidores o concesionarios autorizados.

DESPUÉS DE QUE VENZA EL PERIODO DE UN (1) AÑO DE LA GARANTÍA LIMITADA, Pinnacle Climate Technologies, Inc. SE DESISTE DE TODAS Y CADA UNA DE LAS GARANTÍAS IMPLÍCITAS, INCLUIDAS, SIN LIMITACIONES, LAS GARANTÍAS IMPLÍCITAS DE COMERCIALIZACIÓN Y APTITUD PARA UNA APLICACIÓN EN PARTICULAR. ADEMÁS, Pinnacle Climate Technologies, Inc. NO TENDRÁ RESPONSABILIDAD ALGUNA ANTE EL COMPRADOR O CUALQUIER TERCERO POR DAÑOS ESPECIALES, INDIRECTOS, PUNITIVOS, INCIDENTALES O EMERGENTES. Pinnacle Climate Technologies, Inc. no asume responsabilidad alguna por cualquier defecto ocasionado por terceros. Esta Garantía Limitada otorga al comprador derechos legales específicos; el comprador podría tener otros derechos, dependiendo de dónde viva. Algunos estados no permiten la exclusión o limitación de daños especiales, incidentales o emergentes o limitaciones a la duración de una garantía, así que la exclusión y las limitaciones anteriores podrían no aplicarse en su caso.

Pinnacle Climate Technologies, Inc. no autoriza a persona o compañía alguna a asumir en su nombre alguna otra obligación o responsabilidad relacionada con la venta, instalación, uso, retiro, devolución o reemplazo de su equipo, y ninguna declaración en ese sentido es vinculante para Pinnacle Climate Technologies, Inc.

Asegúrese siempre de especificar el número de modelo y número de serie cuando haga alguna reclamación a Pinnacle Climate Technologies, Inc. Para su comodidad, use el espacio provisto abajo para indicar esta información.

N.º de modelo: _____

N.º de serie: _____

Fecha de compra: _____

STANLEY®

STANLEY®

is a registered trademark of Stanley Black & Decker, Inc., used under license.
es una marca registrada de Stanley Black & Decker, Inc., utilizada bajo licencia.
est une marque déposée de Stanley Black & Decker, Inc., utilisée sous licence.

© 2019 Stanley Black & Decker, Inc.

Product Manufactured by:
Producto fabricado por:
Produit fabriqué par:

Pinnacle Climate Technologies, Inc.™

Sauk Rapids, MN 56379

U.S. & Canada Only • É.-U. et Canada seulement