

7445059COM Wall Cabinet

system
build 

Date of Purchase ___ / ___ / ___
Lot Number:

B347445059COMT0

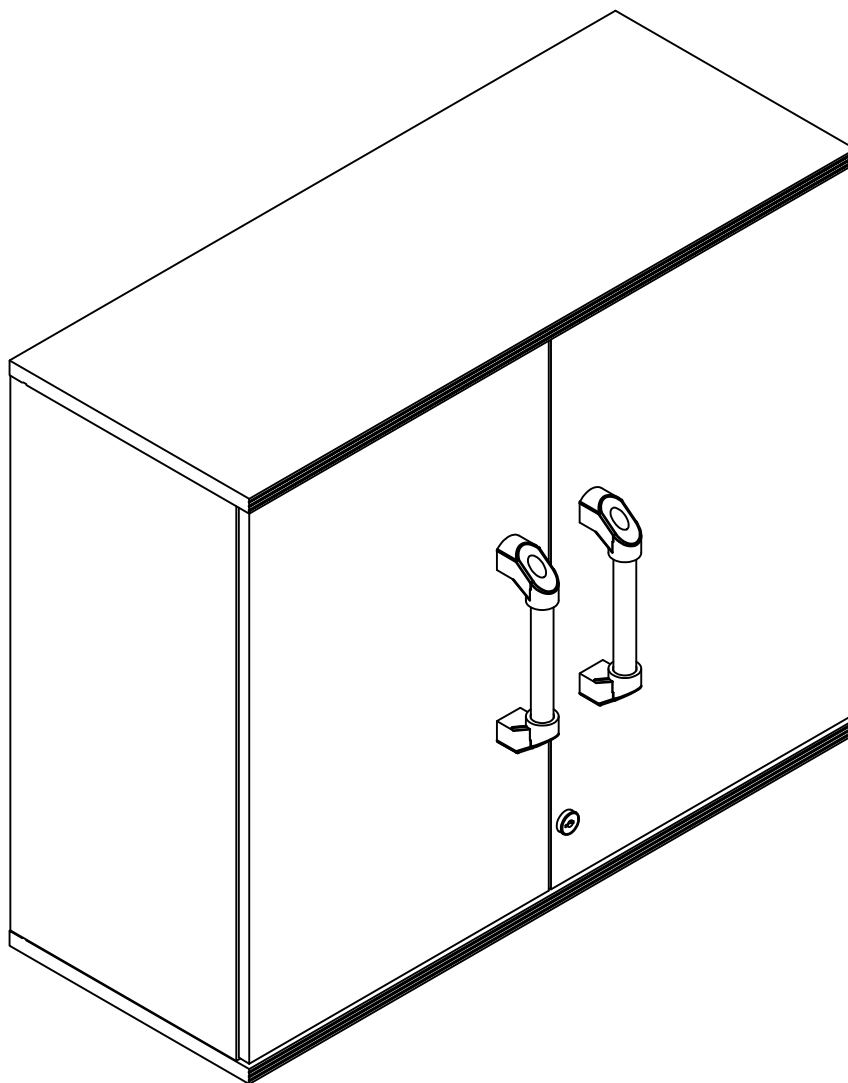

THIS INSTRUCTION BOOKLET CONTAINS **IMPORTANT** SAFETY INFORMATION. PLEASE READ AND KEEP FOR FUTURE REFERENCE.

Do Not Return This Product!

Contact our customer service team for help first.

Call: 1-866-452-4081 (toll free)

Monday-Friday 9am - 5pm CST

Visit: www.systembuild.com



WARNING

- Unit can tip over causing severe injury or death.
- Anchor unit to stud in wall (if instructed to).
- Do Not allow children to climb on unit.
- Put heavy items on lower shelves or drawers.

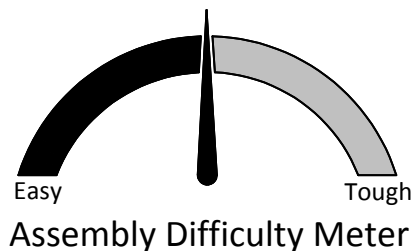

For the latest information on SystemBuild products
follow us at Ameriwood Home



Contact Us!

Do NOT return this product!

Contact our friendly customer service team first for help.

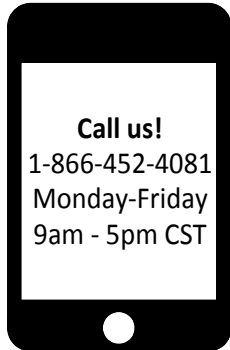

Visit systembuild.com to view the limited warranty valid in the U.S. and Canada.

Assembly Tips



Helpful Hints

PEOPLE NEEDED FOR ASSEMBLY: **1-2**
ESTIMATED ASSEMBLY TIME: **1 HOUR**

- Open your item in the area you plan to keep it to avoid excessive heavy lifting.
- Identify, sort and count the parts before attempting assembly.
- Compression dowels are lightly tapped in with a hammer.
- Slides are labeled with a **R** (right) and **L** (left) for proper placement.
- Make sure to always face the point on the top of the Cam Lock towards the outer edge.
- Use all the nails provided for the back panel and spread them out equally.
- Back panel must be used to make sure your unit is sturdy.
- Do NOT use harsh chemicals or abrasive cleaners on this item.
- Never push, pull, or drag your furniture.



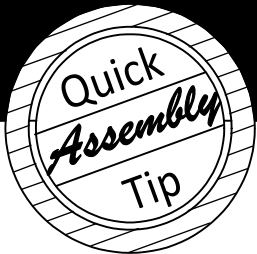

Before You Start

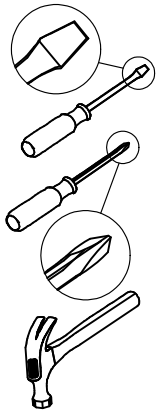

- ✓ Read through each step carefully and follow the proper order
- ✓ Separate and count all your parts and hardware
- ✓ Give yourself enough room for the assembly process
- ✓ Have the following tools: Flat Head Screwdriver, #2 Phillips Head Screwdriver and Hammer
- ✓ Caution: If using a power drill or power screwdriver for screwing, please be aware to slow down and stop when screw is tight. Failure to do so may result in stripping the screw.

Cam Lock Fastening System

This Cam Lock Fastening System will be used throughout the assembly process.

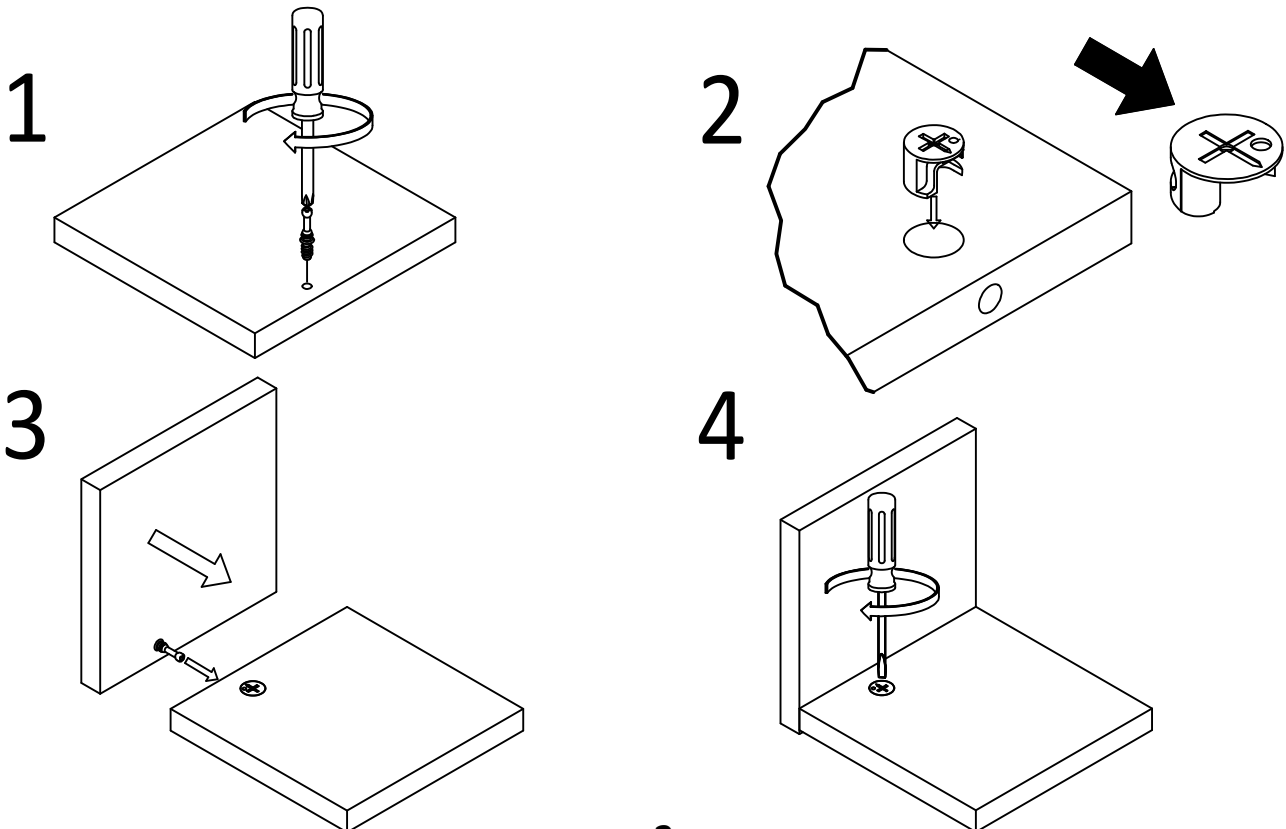

Board Identification

Not actual size

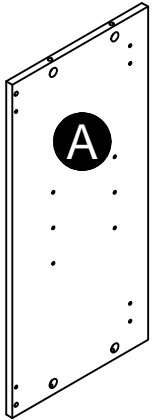

x2
Side Panel
37445315010

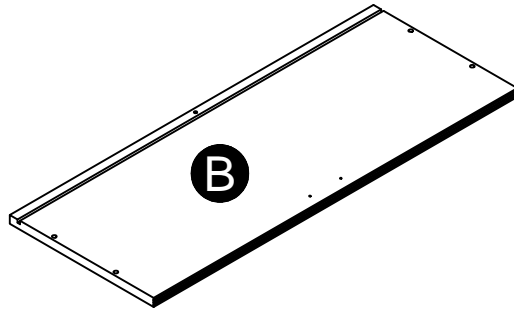

Top
37445315020

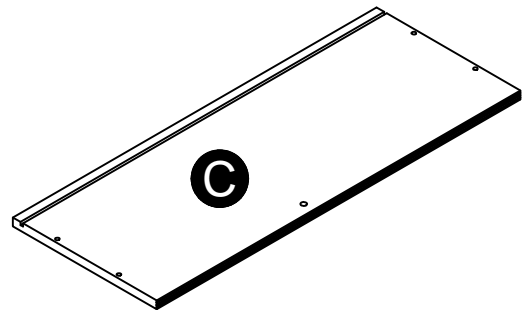

Bottom
37445315030

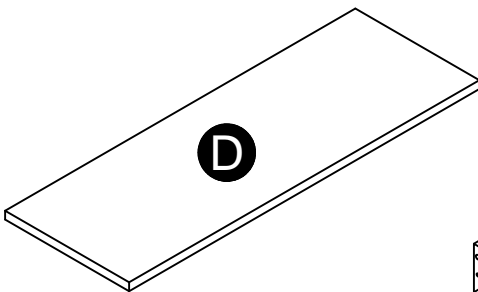

Adjustable Shelf
37445316040

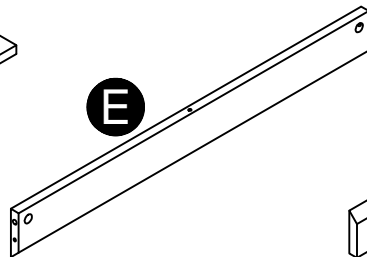

Back Rail
37445000050

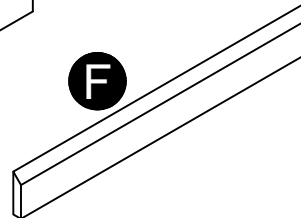

Wall Support
37445000060

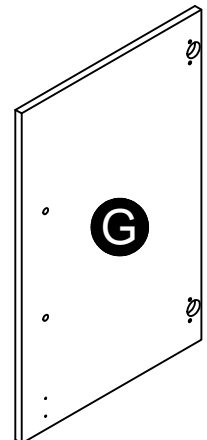

Left Door
37445315070

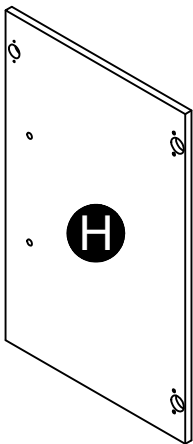

Right Door
37445315080

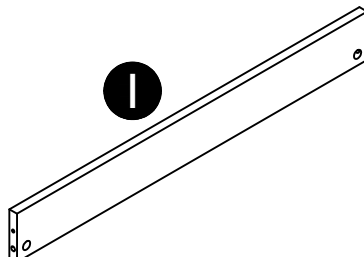

Bottom Rail
37445000090

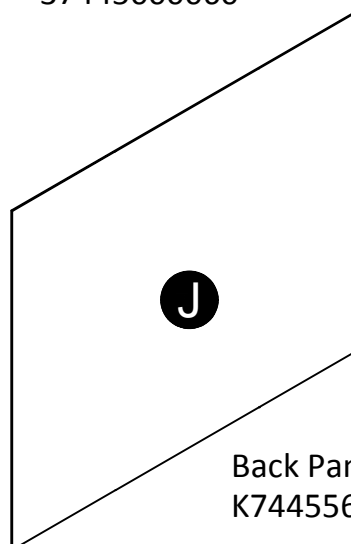

Back Panel
K74455600

This piece is paperboard construction. It is not made from wood, but is required for the assembly of your unit.

Board Identification

Not actual size

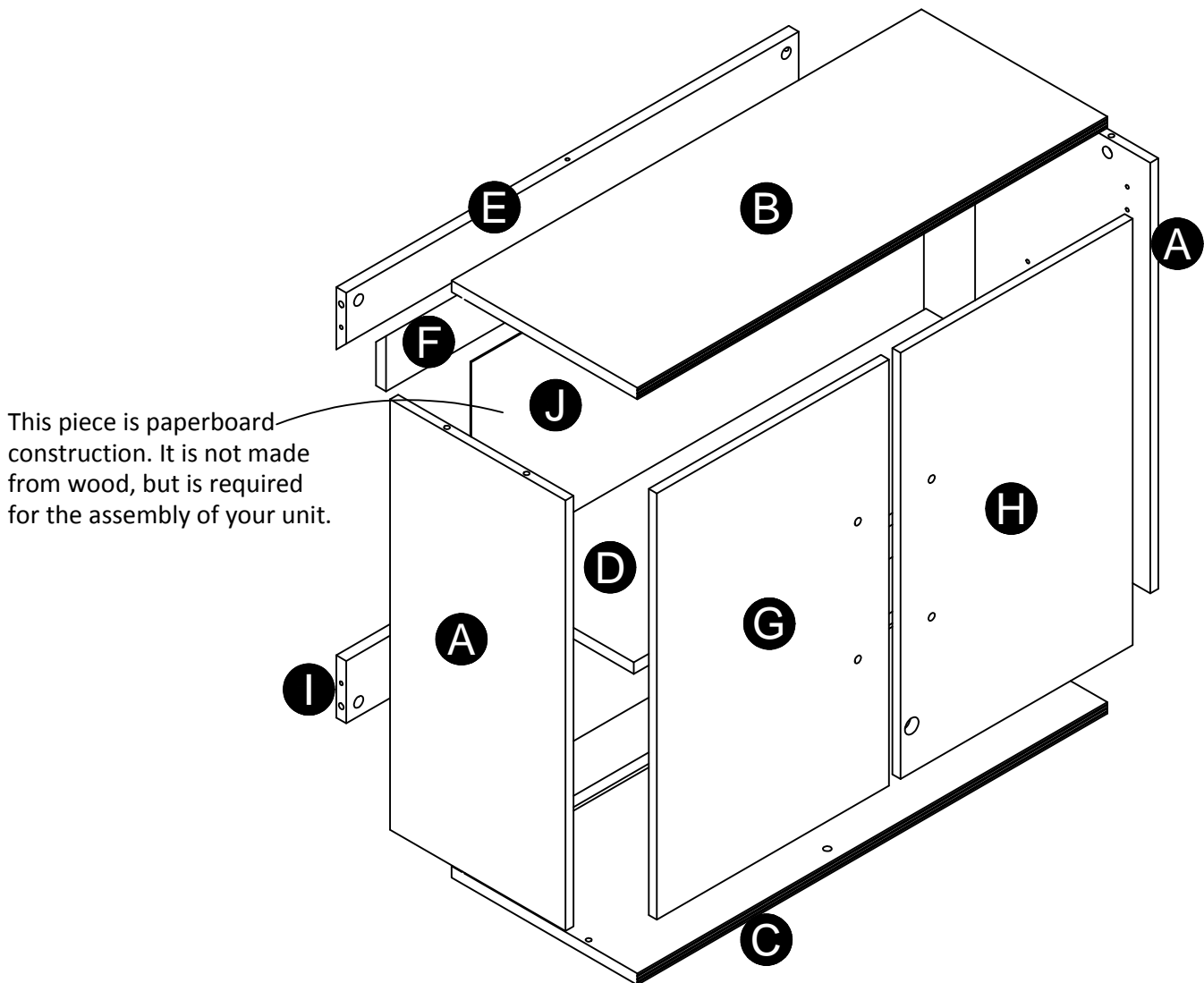

Part List

Actual Size

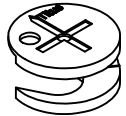

(x12)
#A22570
cam lock

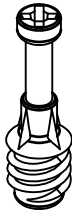

(x12)
#A22510
cam bolt



(x2)
#A11145
1/2" flat head screw



(x2)
#A11195
5/8" pan head screw



(x6)
#A13800
2-1/4" flat head

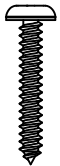

(x2)
#A11210
3/4" pan head screw

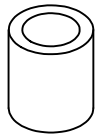

(x2)
#A89020
door stop

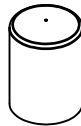

(x4)
#A23700
rubber cap

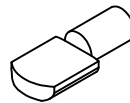

(x4)
#A80250
shelf support



(x5)
#A21500
steel dowel

Not Actual Size

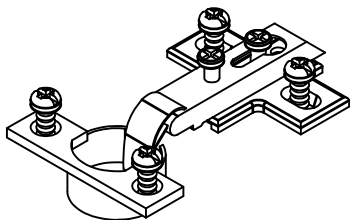

(x4)
#A65615
hinge

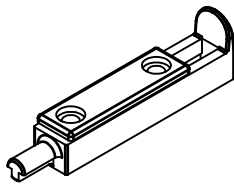

(x1)
#A55410
latch

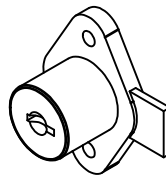

(x1)
#A55015
lock

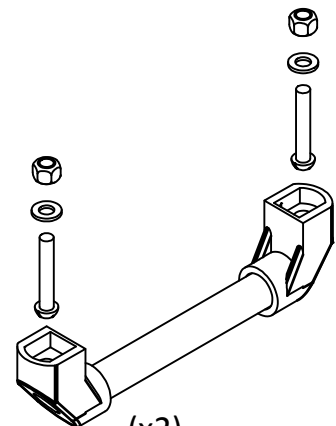

(x2)
#A52995
handle

STEP 1

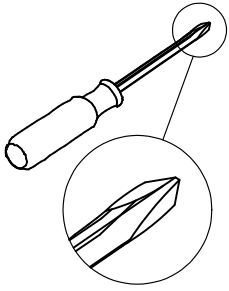

(x8)
#A22570

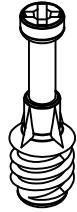

(x4)
#A22510

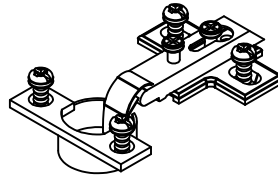

(x4)
#A65615

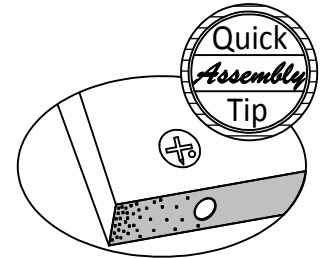

Proper orientation of CAM LOCK

Insert four cam locks and screw two cam bolts into both side panels (A) as shown. Loosen screw in hinge and separate hinge plate from hinge. Mount two hinge plates to both side panels (A) as shown.

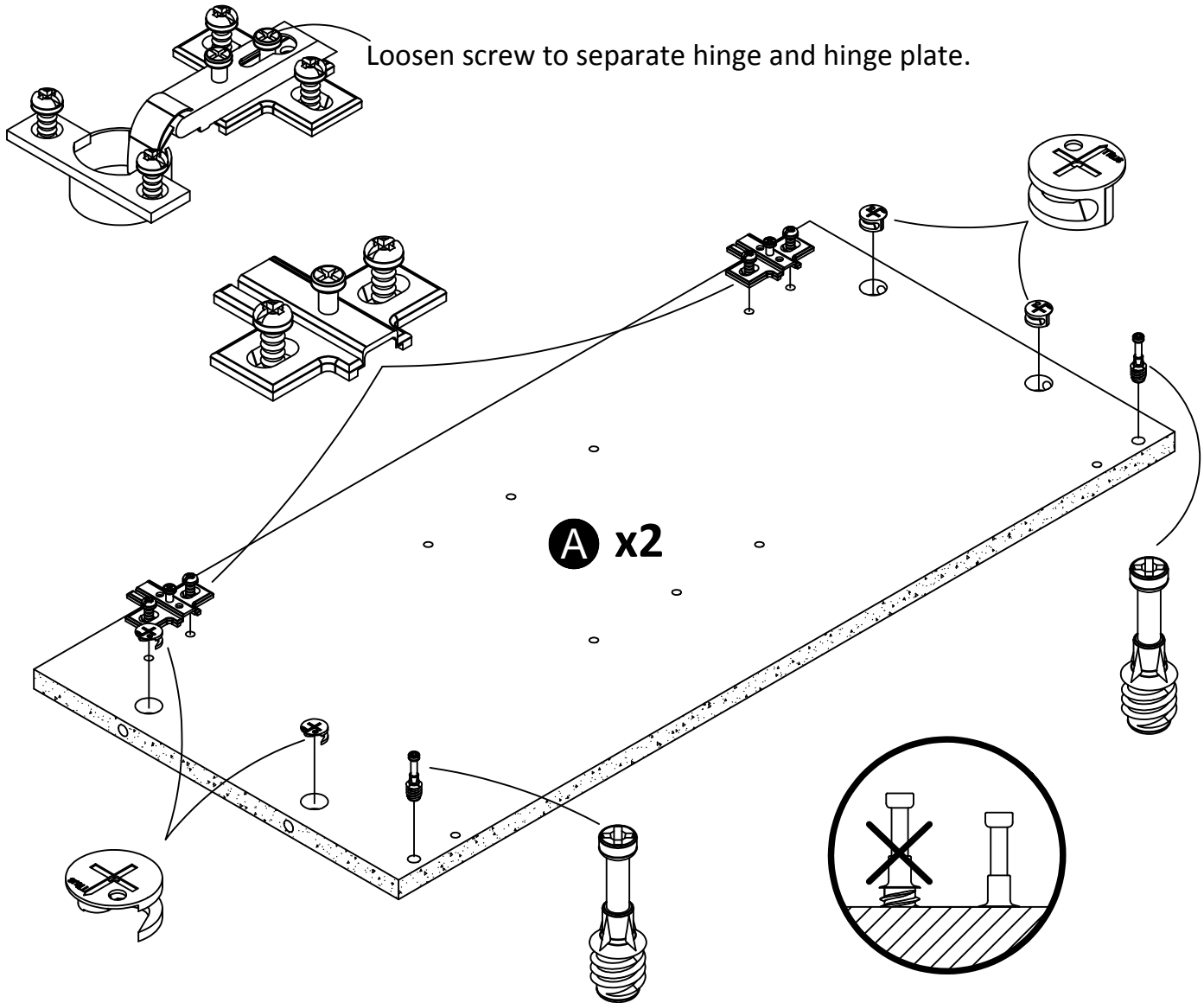

* raw edges are shaded

STEP 2

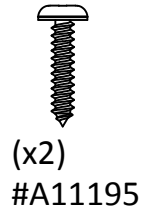
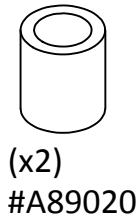
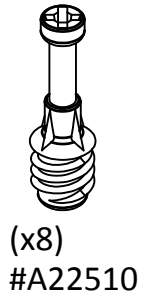
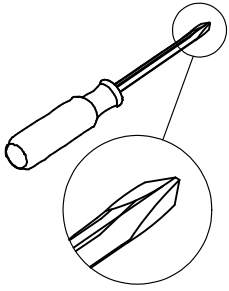

Attach four cam bolts to the top (B) and bottom (C) as shown. Attach two door stops to the top (B) with screws as shown.

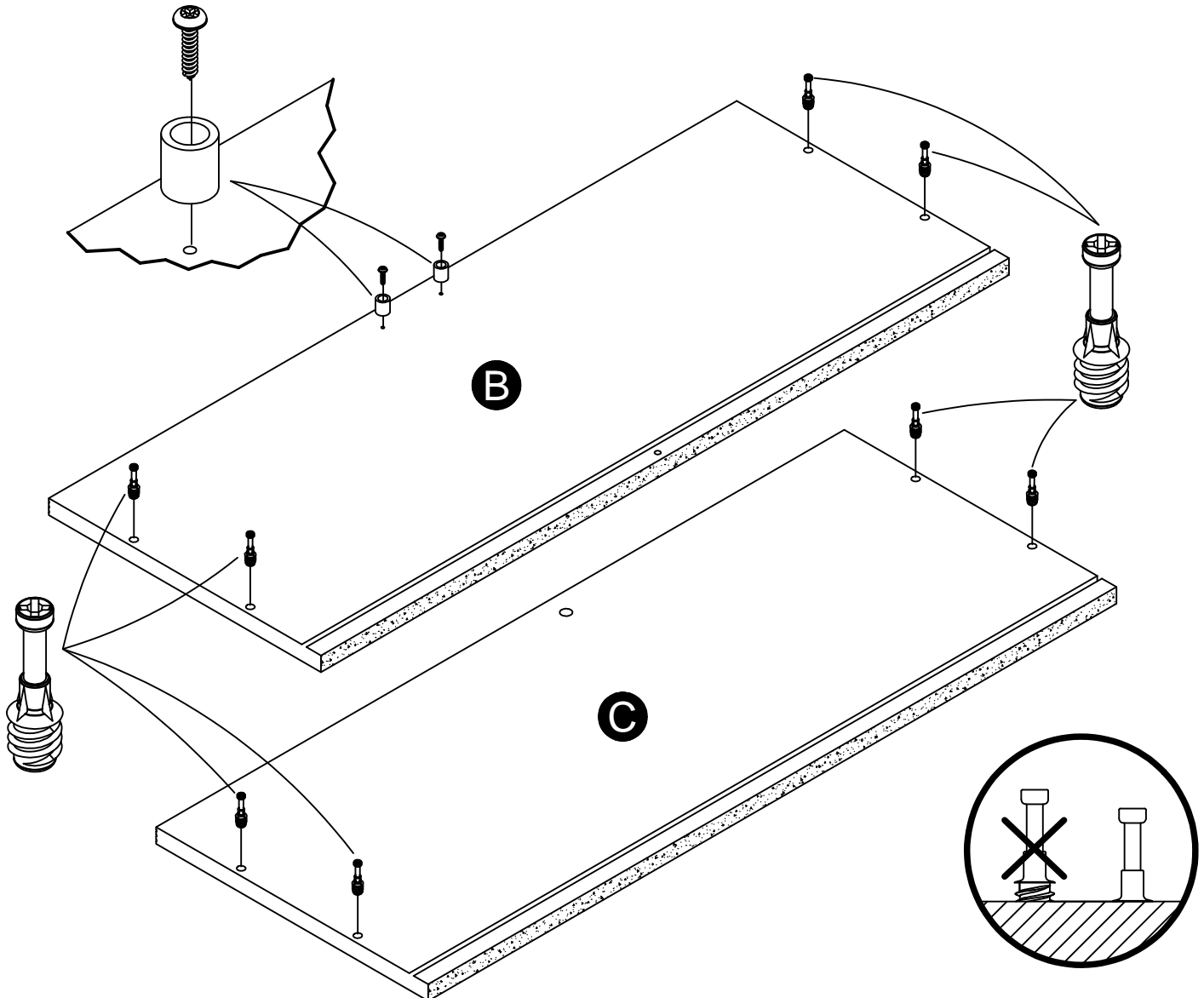

* raw edges are shaded

STEP 3



(x4)
#A22570



(x5)
#A21500

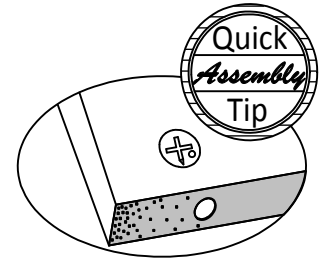

Proper orientation of CAM LOCK

Insert two cam locks into both the back rail (E) and bottom rail (I) as shown. Insert the steel dowels into each part as shown.

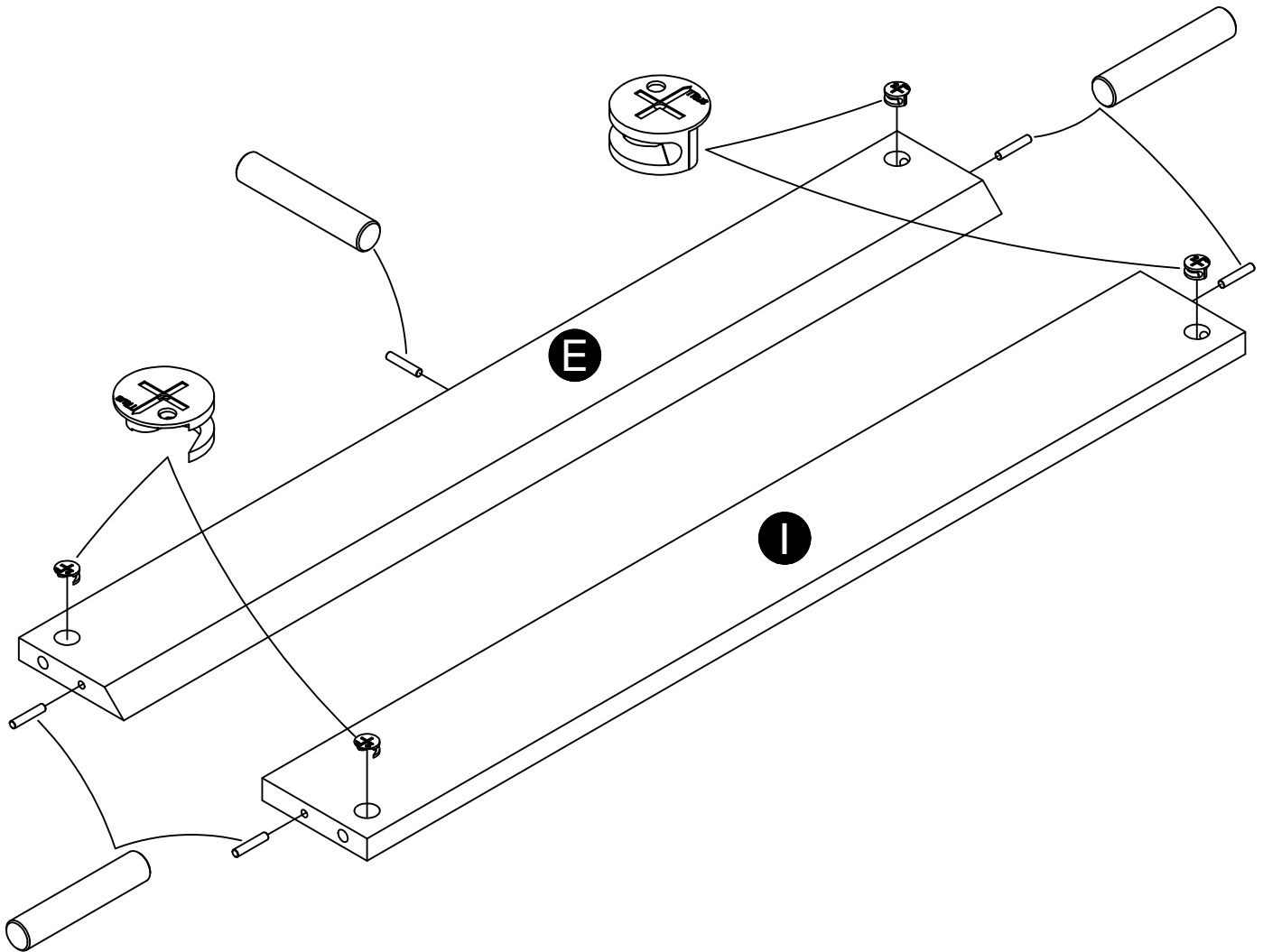

STEP 4

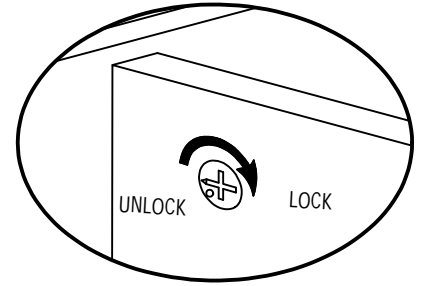
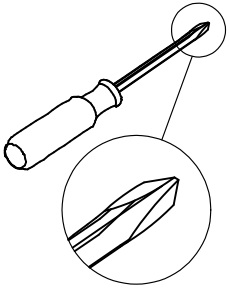

Press the side panels (A) onto the back rail (E) and bottom rail (I) as shown and turn the cam locks clockwise to lock in place.

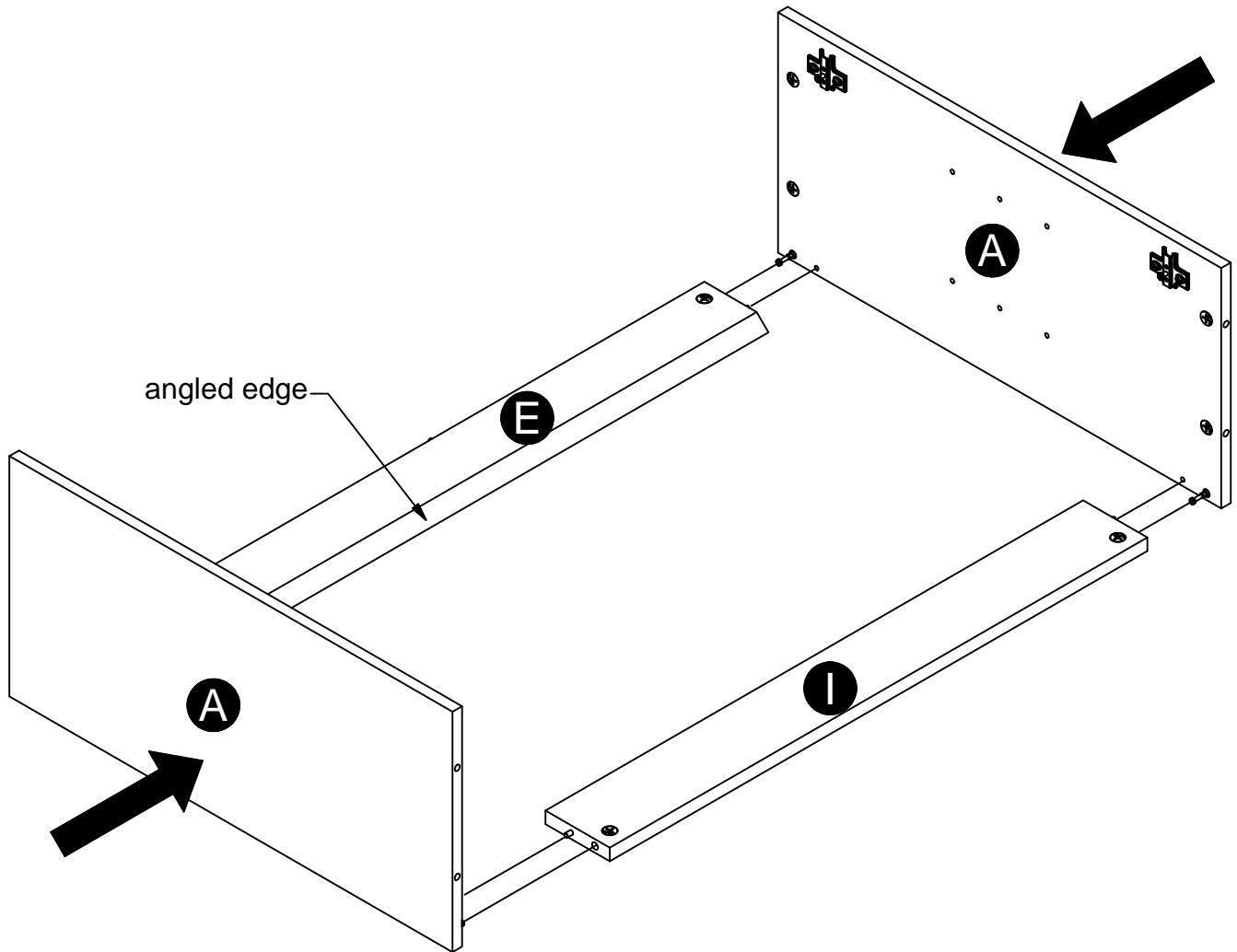

STEP 5

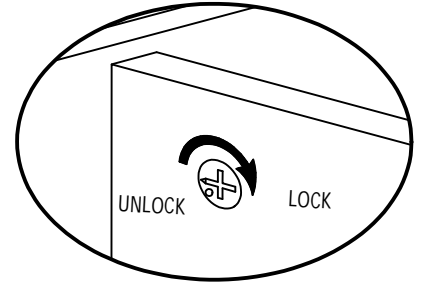
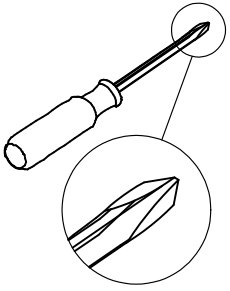

With the front finished edges facing up, attach the top (B) and bottom (C) as shown. Turn the cam locks clockwise to lock in place.

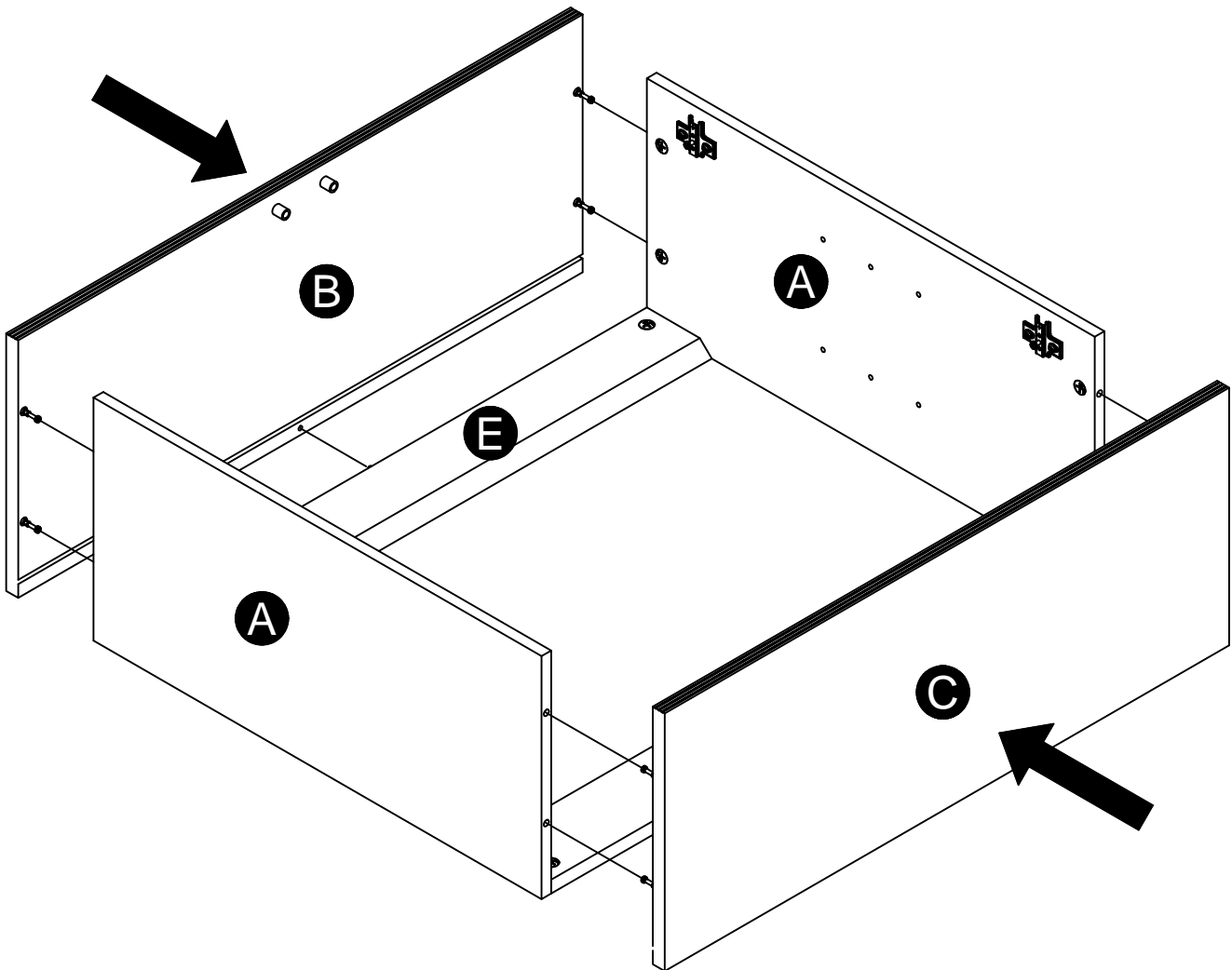

STEP 6

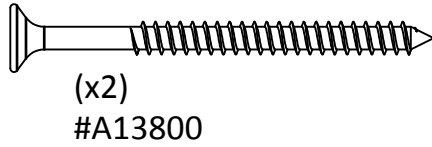
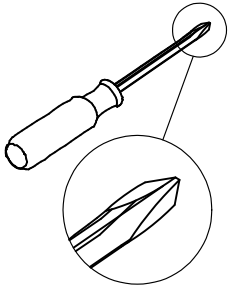

Locate the wall studs and determine the placement for the cabinet. Mark the stud locations on the wall for the wall support (F).

Drill two 3/16" (5mm) diameter holes in the center of the wall support (F) as shown.

Locate the wall studs and attach the wall support to the wall into the studs using two screws, making sure the wall support is level. Hang cabinet onto wall support as shown.

The distance from the bottom edge of the wall support (F) to the top surface of the top (B).

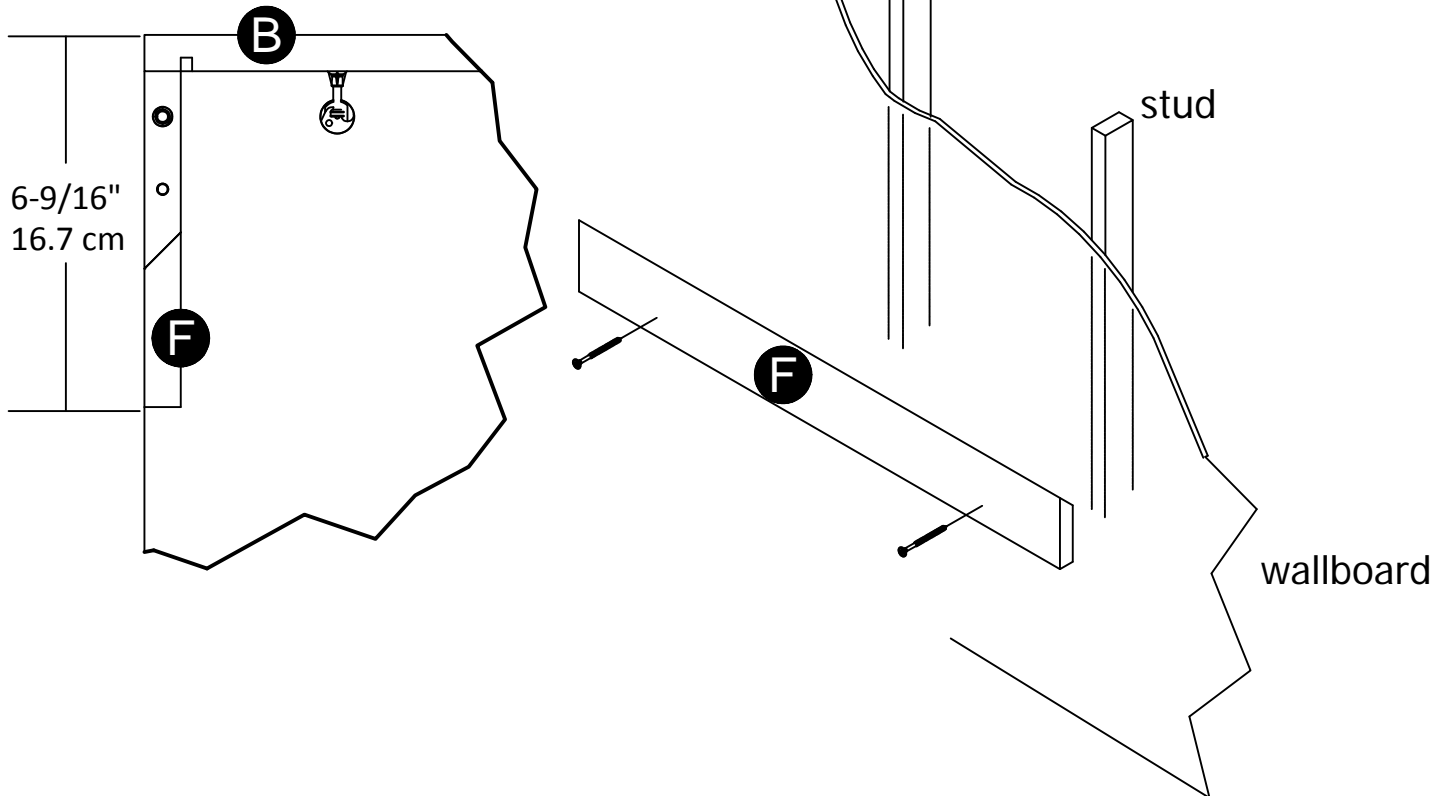

STEP 7

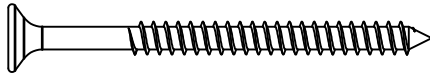
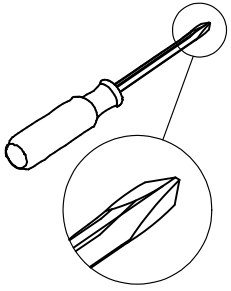

(x4)
#A13800

After the cabinet is mounted to the wall, drill two 3/16" (5mm) diameter holes into the back rail (E) and bottom rail (I). Using screws, fasten the cabinet to the wall by screwing through the back and bottom rails (E&I). Use the same screw location that you used attaching the wall support (F) so the screws fasten to a stud.

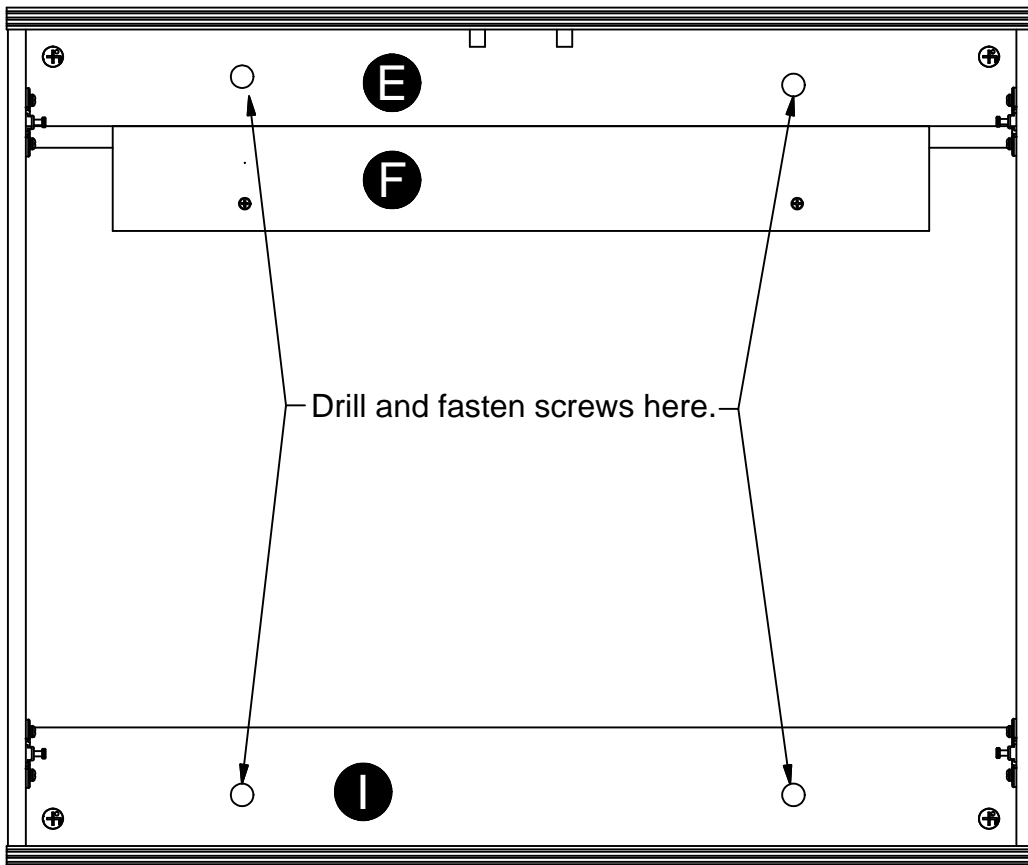

STEP 8

Unfold the back panel. Position the back panel into the cabinet opening with the fold lines of the back panel running up and down. Insert the bottom edge into the groove in the bottom (C). Fold the upper end of the back panel until it inserts into the groove in the top (B).

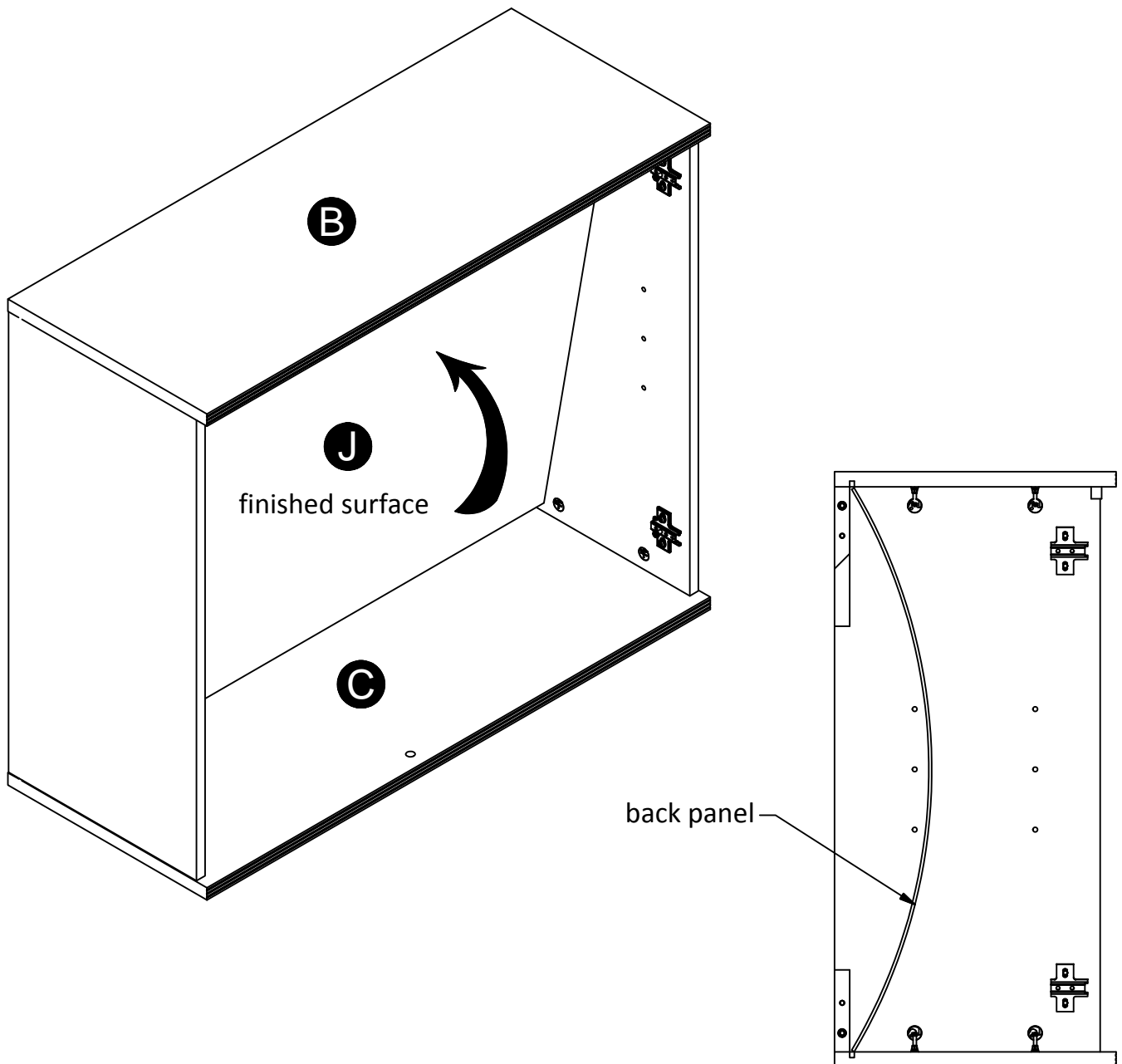

STEP 9

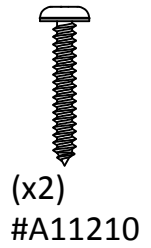
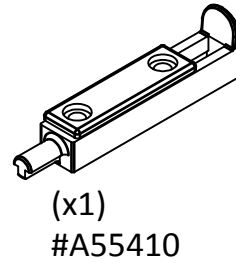
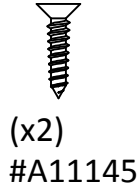
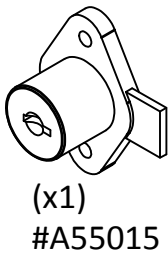
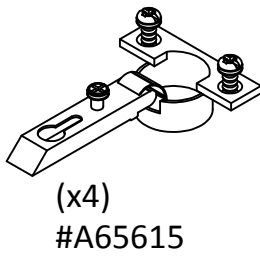
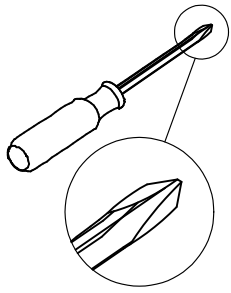

Attach two hinges to each door (G&H) as shown. Attach the latch to the left door (G) with the longer screws and the lock to the right door with the shorter screws as shown. After the lock is attached, press the lock ring over the barrel of the lock and press until seated.

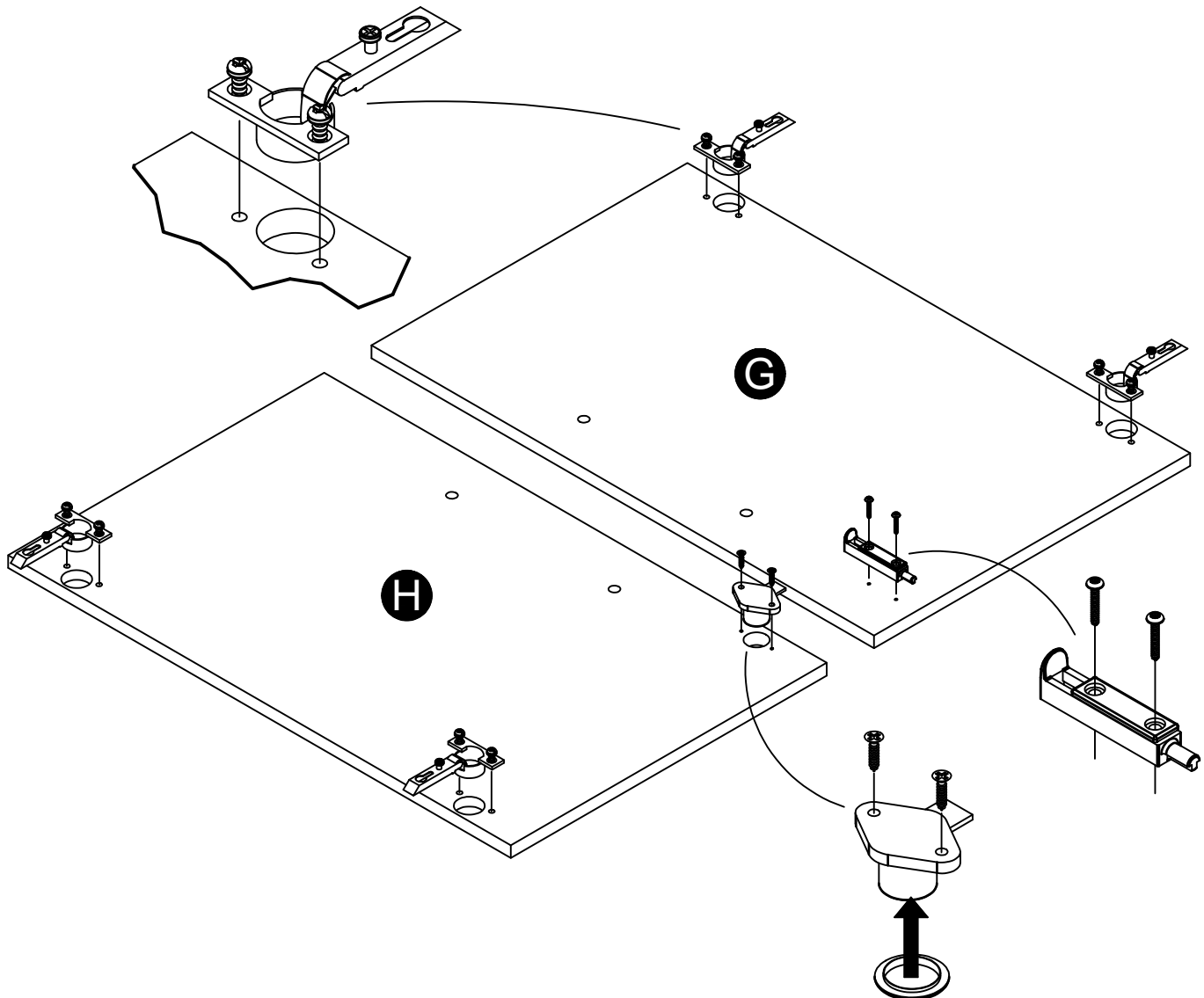

STEP 10

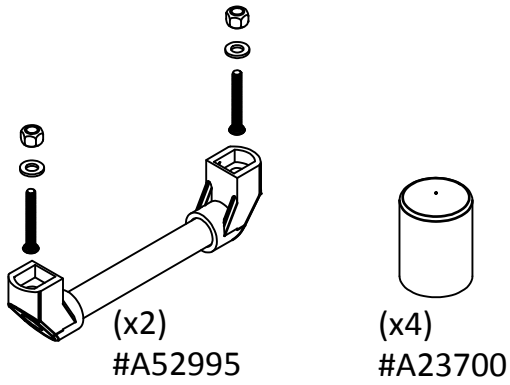

Attach a handle to each door as shown. Press a rubber cap onto each handle bolt as shown.

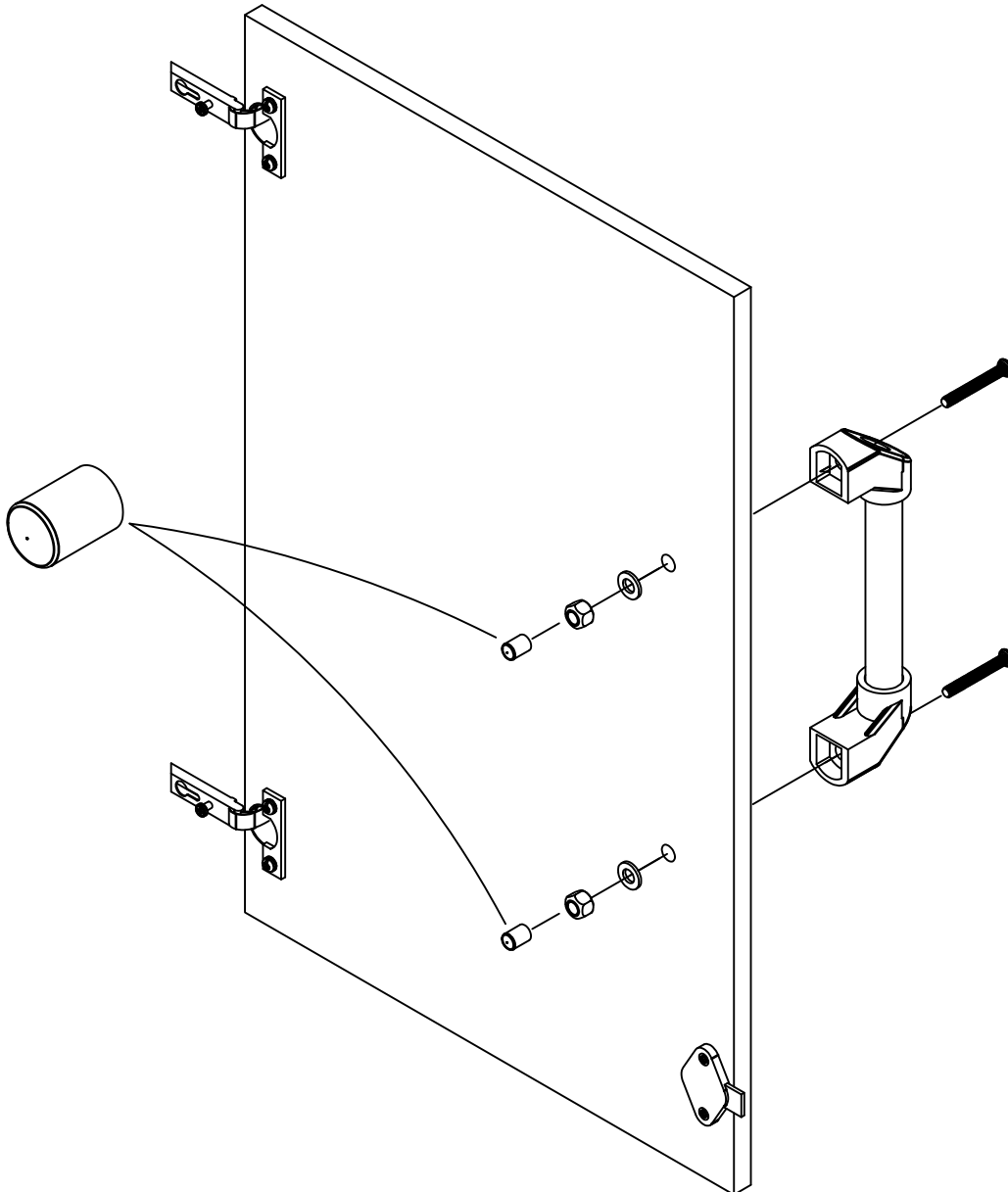

STEP 11

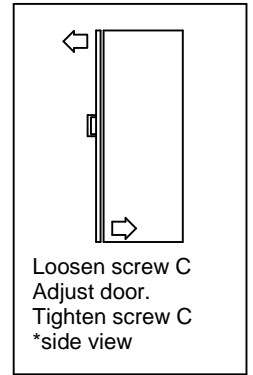
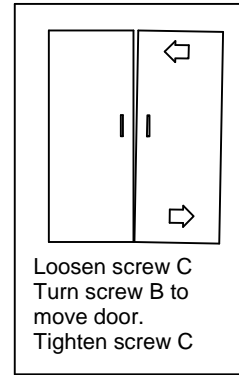
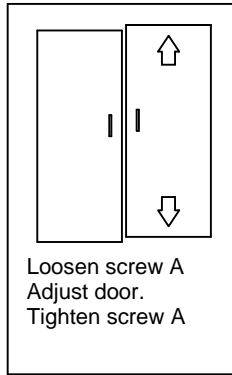
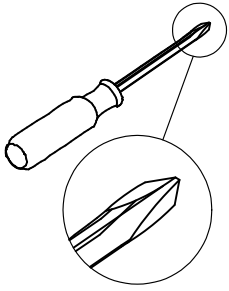

To mount the doors, have the hinges in the open position. Slide the hinges onto the hinge plates and tighten screw "C".

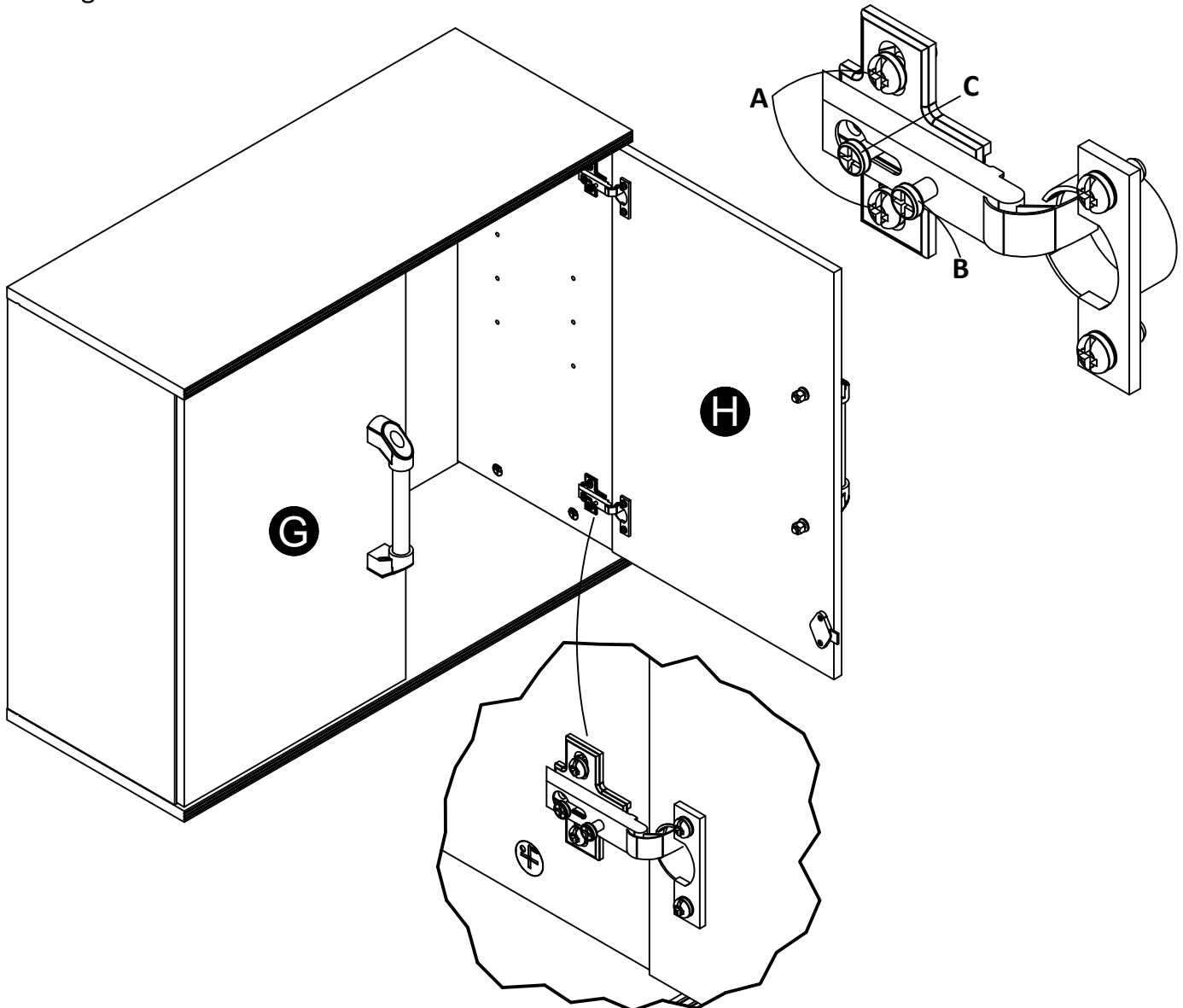

STEP 12

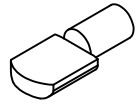

(x4)
#A80250

Insert the shelf supports at the desired level and place the adjustable shelf (D) onto the shelf supports.

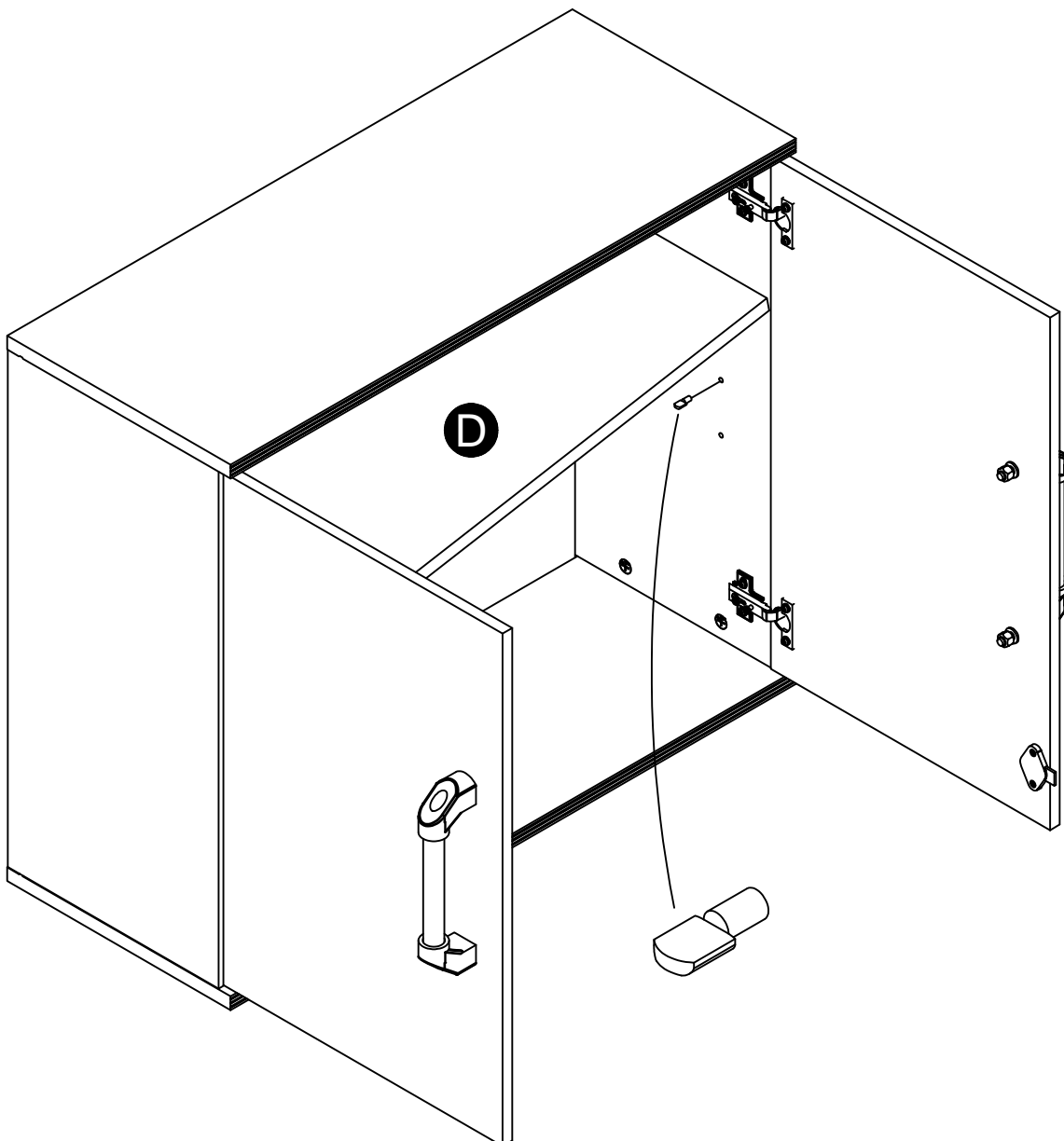

STEP 13

To lock doors:

Close the left door (G) first and press the latch down so the stop pin inserts into the hole in the bottom (C).

Close the right door (H). Using the key, turn the lock so the locking bar extends behind the left door.

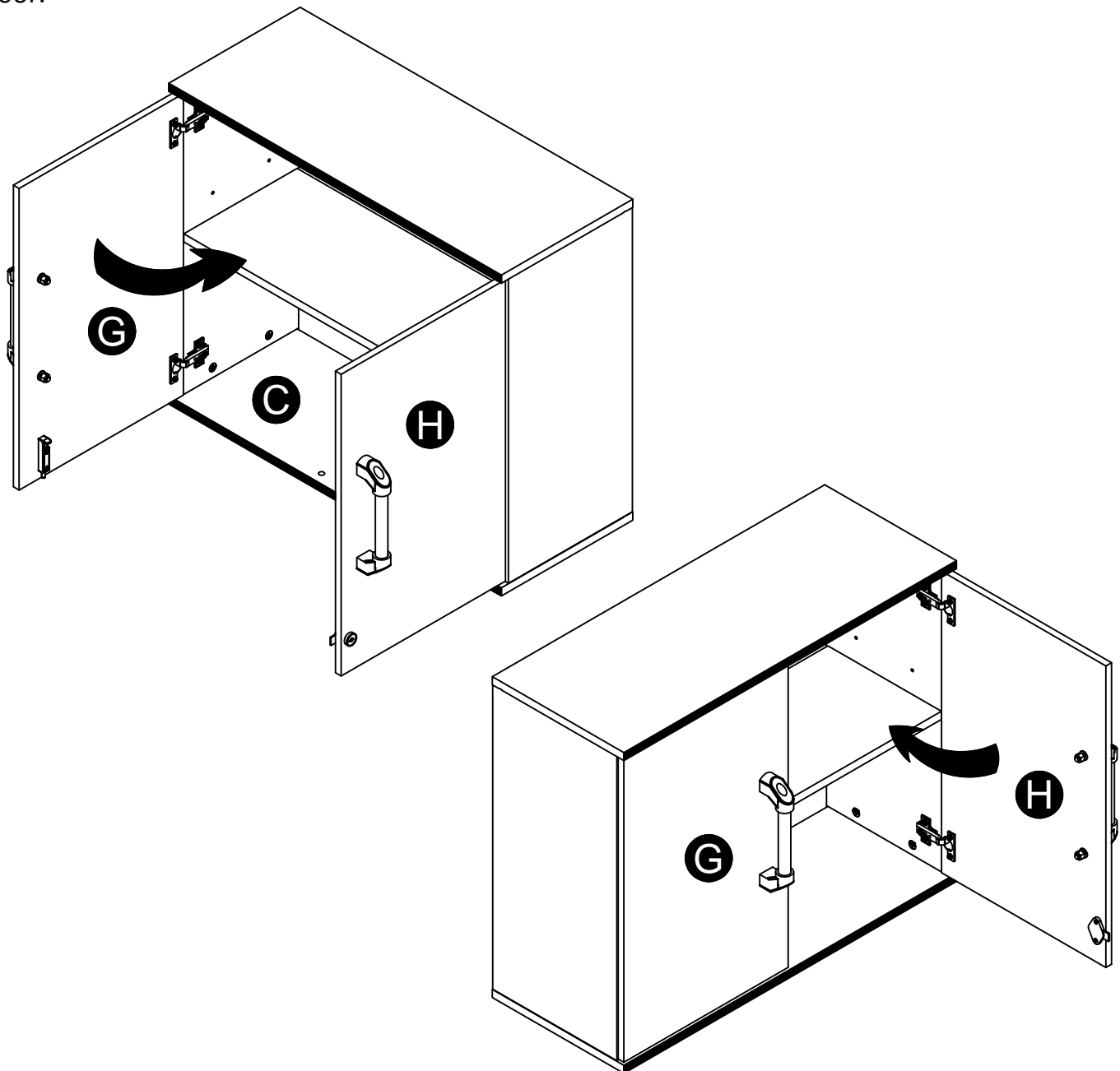

Maximum Loads

This unit has been designed to support the maximum loads shown. Exceeding these load limits could cause sagging, instability, product collapse, and/or serious injury.

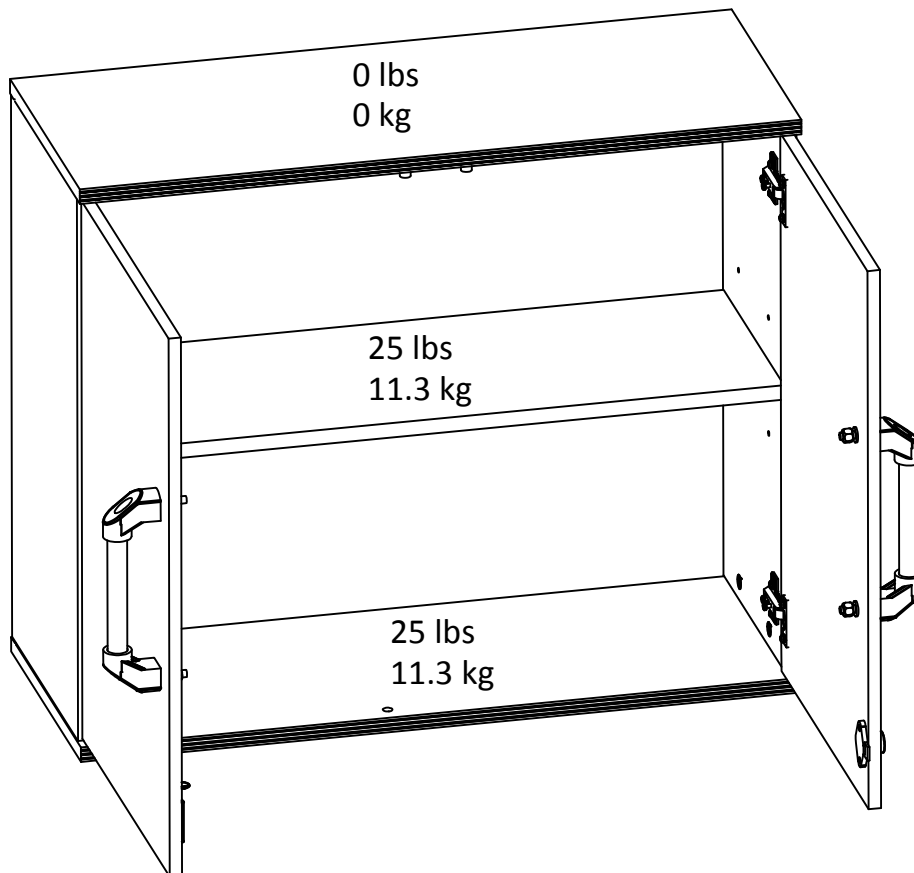

Warning: Risk of injury to persons - do not place a television on this furniture. This furniture is not approved for use with a television.

Certificate of Conformity

1. This certificate applies to the Dorel Home Furnishings, Inc. product identified by this instruction manual.
2. This certificate applies to compliance of this product with the CPSC Ban on Lead-Containing Paint (16 CFR 1303).
3. This product is distributed by: Dorel Home Furnishings, Inc.
410 East First Street South
Wright City, MO 63390
636-745-3351
4. Site of Manufacture: Tiffin OH
5. See front page of instruction manual for date of manufacture.

Register your product to receive the following:



- * New trend details - sneak peek on what's new
- * Surveys - have a voice within our community
- * Exclusive deals and discount codes
- * Quick and easy replacement part service

To register your product, visit systembuild.com

5 Star Rating



Visit your local retailer's website, rate your purchased product and leave us some feedback!

We would like to extend a big "Thank You" to all of our customers for taking the time to assemble this Systembuild product, and to give us your valuable feedback.

*Thank
You!*

Cubierta Delantera

Este libro de instrucciones contiene información **IMPORTANTE** de seguridad. Por favor lea y manténgalo para referencia en el futuro.

No Regrese este producto! Comuníquese con nuestro amistoso equipo de servicio al cliente para obtener ayuda.

Llámenos al: 1-866-452-4081 (Gratis) Lunes - Viernes 9am - 5pm CST

Visitar: www.systembuild.com

PRECAUCION

Este mueble puede volcarse y causar graves heridas y/o muerte.

Anclar el mueble a un poste de madera en la pared (si esto se requiere).

No Permita que los niños monten el mueble.

Mantenga los artículos más pesados en los cajones de abajo.

Consejos Útiles (página 2)

- Abra su artículo en el área donde usted planea utilizarlo para evitar levantar y moverlo menos
- Identificar, ordenar y contar las piezas antes de intentar ensamblar
- Las clavijas de compresión se golpean con un martillo
- Las diapositivas están marcadas con una R (derecha) y L (izquierda) para la colocación correcta
- Asegúrese de que siempre este el punto localizado en la parte superior de bloqueador de leva este volteado hacia borde exterior
- Utilizar todos los clavos para el panel de atrás y distribuirlos por igual
- El panel de atrás debe utilizarse para asegurarse de que la unidad quede fija y firme
- No use químicas fuertes ni limpiadores abrasivos en este artículo
- Nunca empuje, tire ni arrastre los muebles

Antes de Que Empieces (página 3)

- Lea cuidadosamente cada paso y siga el orden correcto
- Separar y contar todas sus piezas y hardware
- Dése suficiente espacio para el proceso de ensamble
- Tenga las siguientes herramientas: destornillador de cabeza plana, #2 cabeza Phillips
Destornillador y martillo
- Precaución: Si usa un taladro electrónico o un destornillador eléctrico para atornillar, por favor asegúrese que deje de atornillar cuando el tornillos este apretado. Fallar hacer esto puede causar barrer el tornillo.

Sistema de fijar el bloqueo de leva (página 3)

Esta sistema de fijar el bloqueo de leva sera usado en todo el proceso ensamble.

Página 7

Inserte cuatro levas de fijación y atornille dos pernos en ambos paneles laterales (A) como se muestra. Afloje el tornillo en la bisagra y separe la placa de la bisagra. Monte las dos placas de la bisagra en ambos paneles laterales (A) como se muestra.

Afloje los tornillos para separar la bisagra y la placa de la bisagra.

Página 8

Coloque cuatro pernos en la parte superior (B) y en la inferior (C) tal como se muestra. Coloque dos toques de puerta en la parte superior (B) con los tornillos, como se muestra.

Página 9

Inserte dos levas de fijación tanto en el riel posterior (E) como en el inferior (I), como se muestra. Inserte la clavija de metal en cada parte como se muestra.

Página 10

Presione los laterales (A) en el riel posterior (E) y el inferior (I) tal como se muestra y gire las levas de fijación hacia la derecha para fijarlo en su lugar.

Página 11

Con los bordes frontales hacia arriba, coloque la parte superior (B) y la inferior (C) como se muestra. Gire las levas de fijación hacia la derecha para asegurarlas en su lugar.

Página 12

Localice los travesaños de la pared y determine la ubicación del gabinete. Marque las ubicaciones de los travesaños en la pared para el soporte de pared (F).

Perfore dos agujeros de 3/16" (5mm) de diámetro en el centro del soporte de pared (F) como se muestra.

Localice los travesaños de la pared y fije el soporte a la pared en los travesaños usando dos tornillos, asegurándose que el soporte está nivelado. Coloque el gabinete en el soporte de la pared como se muestra.

La distancia desde el borde inferior del soporte de pared (F) a la superficie de la parte superior (B).

Página 13

Después de montar el gabinete a la pared, perfore dos agujeros de diámetro 3/16" (5mm) en el riel posterior (E) y riel inferior (I). Utilizando los tornillos, ajuste el gabinete a la pared atornillando a través de los rieles de la parte posterior e inferior (E & I). Utilice la misma ubicación del tornillo que usted ha utilizado colocar el soporte de pared (F) para sujetar los tornillos a un travesaño de la pared.

Taladre y apriete los tornillos aquí.

Página 14

Despliegue el panel trasero. Coloque el panel posterior en la abertura del gabinete con las líneas de doblado de la parte trasera corriendo arriba y abajo del armario. Inserte el borde inferior en la ranura en la parte inferior (C). Doble el extremo superior de la parte trasera hasta que inserte en la ranura en la parte superior (B).

Página 15

Coloque dos bisagras para cada puerta (G y H) como se muestra. Sujete el pestillo a la puerta izquierda (G) con los tornillos más largos y la cerradura a la puerta derecha con los tornillos más cortos como se muestra. Después de poner la cerradura, presione el anillo de cierre sobre el cilindro de la cerradura y presione hasta que encaje.

Página 16

Instale una manija cada puerta como se muestra. Coloque un tapón de hule en cada perno de la manija como se muestra.

Página 17

Para montar las puertas, coloque las bisagras en posición abierta. Deslice las bisagras sobre las placas de bisagra y apriete el tornillo "C".

Página 18

Inserte los soportes en el nivel deseado y coloque el estante ajustable (D) en los soportes del estante.

Página 19

Para cerrar las puertas:

Cierre primero la puerta izquierda (G) y presione el pestillo para que el perno inserte en el agujero en la parte inferior (C).

Cierre la puerta derecha (H). Con la llave, gire el cierre para que la barra de bloqueo se extienda detrás de la puerta izquierda.

Página 20

CARGA MAXIMA

Esta unidad ha sido diseñada para soportar la carga máxima anotada. El exceder estos límites puede causar inestabilidad, colapsarse y/o causar serias lesiones.

ADVERTENCIA: Riesgo de lesiones a las personas - no coloque un televisor sobre muebles. Este mueble no está aprobado para su uso con un televisor.

Página 21

Registre su producto para recibir lo siguiente:

- * Detalles de nuevas tendencias - Vistazo a lo nuevo
- * Encuestas - alec su voz entre su comunidad
- * Códigos de ofertas y descuentos exclusivos
- * Fácil y rápido servicio de partes de remplace

Para registrar su producto, visite systembuild.com

Clasificación de 5 estrellas

Visite el sitio web de su tienda local, califique su comprado y denos sus comentarios!

Nos gustaría enviar un gran "Agradecimiento" a todos nuestros clientes por tomarse el tiempo de ensamblar este producto de Systembuild, y por darnos sus valiosos comentarios.

Gracias

Français

Couverture Avant

CE LIVRET D'INSTRUCTION CONTIENT DES INFORMATIONS **IMPORTANTES** SUR LA SÉCURITÉ. VEUILLEZ LIRE ET GARDER POUR UNE RÉFÉRENCE FUTURE

Ne retournes pas ce produit! Contactez notre équipe de service à la clientèle amicale d'abord pour obtenir de l'aide.

Appelez-nous: 1-866-452-4081 (sans frais) du Lundi au Vendredi de 9h à 17h Heure Centrale

Visitez: www.systembuild.com

ATTENTION

Le meuble peut basculer et causer des blessures graves ou la mort.

Ancrer le meuble à une planche murale dans le mur (si indiqué).

Ne laissez pas les enfants grimper sur le meuble.

Placez les articles lourds sur les étagères ou dans les tiroirs inférieurs.

Astuces Utiles (page 2)

-Ouvrez votre article dans la zone que vous prévoyez de le garder pour moins de levage lourd

-Identifier, trier et compter les pièces avant d'essayer d'assembler

-Les goujons de compression sont taraudés avec un Marteau

-Les glissières sont marquées d'un R (droit) et d'un L (gauche) pour un bon placement

-Assurez-vous toujours de faire face la pointe situé sur le haut de la Serrure de Came vers le bord extérieur

-Utiliser tous les clous fournis pour le panneau arrière et les répartir également

-Le panneau arrière doit être utilisé pour vous assurer que votre appareil est robuste

-N'utilisez pas de produits chimiques agressifs ou de nettoyeurs abrasifs sur cet appareil

-Ne jamais pousser, tirer, ou faire glisser votre meuble

Avant de Commencer (page 3)

- Lisez attentivement chaque étape et suivez le bon ordre
- Séparez et comptez toutes vos pièces et matériaux
- Donnez-vous suffisamment de place pour l'assemblage
- Avoir les outils suivants: tournevis à tête plate, #2 tournevis Phillips, et Marteau
- Attention: Si vous utilisez une perceuse électrique ou un tournevis électrique pour visser, veuillez à ralentir et arrêter lorsque la vis est bien serrée. Le non-respect de cette consigne peut endommager la vis.

Système de Fixation de Came (page 3)

Ce Système de Fixation de Came sera utilisé tout au long de l'assemblage

Page 7

Insérez quatre serrures et vissez deux boulons dans les deux panneaux latéraux (A) comme indiqué. Desserrez la vis dans la charnière et séparez la plaque articulée de la charnière. Montez deux plaques articulées dans les deux panneaux latéraux (A) comme indiqué. Desserrez la vis pour séparer la charnière et la plaque articulée.

Page 8

Fixez quatre boulons en haut (B) et en bas (C) tel que montré. Fixez deux butées de portes au sommet (B) avec les vis comme indiqué.

Page 9

Insérez deux boulons dans chacune des deux glissières de l'arrière (E) et du bas (I) tel que montré. Insérez les chevilles en acier dans chacune des parties comme indiqué.

Page 10

Pressez les panneaux latéraux (A) sur la glissière arrière (E) et celle du bas (I) comme indiqué et tournez les serrures dans le sens des aiguilles d'une montre pour assujettir l'ensemble.

Page 11

Les bordures avant finies dirigées vers le haut, attachez le haut (B) et le bas (C) comme indiqué. Tournez les serrures dans le sens des aiguilles d'une montre pour assujettir l'ensemble.

Page 12

Localisez les poteaux muraux et déterminez le placement de l'armoire. Marquez l'emplacement des poteaux sur le mur pour le support mural (F). Percez deux trous de 5 mm (3/16 pouces) de diamètre au centre du support mural (F) comme indiqué. Localisez les poteaux muraux et fixez le support mural au mur dans les poteaux en utilisant deux vis, et en vous assurant que le support mural est droit. Accrochez l'armoire dans le support mural comme indiqué.

La distance entre le bord inférieur du support mural (F) et la surface supérieure du haut (B).

Page 13

Après avoir monté l'armoire sur le mur, percez deux trous de 5 mm (3/16 pouces) de diamètre dans la glissière arrière (E) et la glissière inférieure (I). En utilisant des vis, fixez l'armoire au mur en vissant à travers les glissières arrière et inférieure (E&I). Utilisez le même emplacement de vis que vous avez utilisé pour fixer le support mural (F) afin que les vis tiennent à un poteau.

Percez et serrez les vis ici.

Page 14

Ouvrez le panneau arrière. Positionnez le panneau arrière dans l'ouverture de l'armoire, les lignes de pli du panneau arrière allant de haut en bas. Insérez le bord inférieur dans la rainure du bas (C). Rabattez la partie supérieure du panneau arrière jusqu'à ce qu'elle s'insère dans la rainure du haut (B).

Page 15

Attachez deux charnières à chaque porte (G&H) comme indiqué. Attachez le loquet à la porte gauche (G) avec les vis longues, et le verrou à la porte droite avec mes vis courtes comme indiqué. Une fois le verrou attaché, pressez la bague de verrouillage sur le barillet de serrure et appuyez jusqu'à ce que les pièces s'adaptent.

Page 16

Attachez une poignée à chaque porte comme indiqué. Pressez un capuchon de caoutchouc sur chaque boulon de la poignée comme indiqué.

Page 17

Pour monter les portes, maintenez les charnières en position ouverte. Faites coulisser les charnières dans leurs lames et serrez la vis « C » .

Page 18

Insérez les supports d'étagère au niveau désiré et placez l'étagère ajustable (D) sur les supports d'étagère.

Page 19

Pour verrouiller les portes :

Fermez d'abord la porte gauche (G) et appuyez sur le loquet afin que la goupille de butée s'insère dans le trou du bas (C).

Fermez la porte droite (H). Avec la clé, tournez le verrou afin que la barre de verrouillage aille derrière la porte gauche.

Page 20

CHARGES MAXIMALES

Ce meuble a été conçu pour supporter les charges maximales indiquées. En excédant ces limites de charge, le meuble pourrait devenir instable, s'effondrer, et/ou causer des blessures graves.

AVERTISSEMENT : Risque de blessure corporelle - ne pas placer une télévision sur ce meuble. Ce meuble n'est pas approuvé pour une utilisation avec une télévision.

Page 21

Enregistrez votre produit pour recevoir les éléments suivantes:

- * Détails sur les nouvelles tendances - un aperçu sur les nouveautés
- * Sondages - avoir une voix au sein de notre communauté
- * Offres exclusives et codes promo
- * Service de pièces de rechange rapide et facile

Pour enregistrer votre produit, visitez systembuild.com

5 Étoiles

Visitez le site Web de votre détaillant local, évaluez votre produit acheté et laissez-nous quelques commentaires !

Nous tenons à offrir un grand "Merci" à tous nos clients pour avoir pris le temps d'assembler ce produit "Systembuild", et de nous donner vos commentaires précieux.

Merci