

MOWER BLADE ADJUSTMENT

- Each end of the cutting bar can be adjusted separately.
- As you follow the instructions, refer to figure 7 for more information.
- The cutter bar blade (located under the reel) pivots. The front screws move the cutter bar away from the blades, while the rear screws move the cutter bar toward the blades.
- Adjusting the screws is a very sensitive procedure. 1/16th of a turn is considered a major adjustment.
- Before tightening one adjusting screw, be sure to loosen the opposing screw an equal amount.

RÉGLAGE DES LAMES DE LA TONDEUSE

- Chaque extrémité de la barre de coupe peut être réglée séparément.
- Tout en suivant les directives, se référer à la figure 7 pour obtenir des renseignements additionnels.
- La lame de la barre de coupe (située sous le cylindre) pivote. Les vis avant éloignent la barre de coupe des lames tandis que les vis arrière rapprochent la barre de coupe des lames.
- Le réglage des vis est une procédure délicate. En tournant la vis de 1/16 de tour, on effectue un réglage majeur.
- Avant de serrer une des vis de réglage, on doit desserrer la vis opposée de façon égale.

AJUSTE DE LAS HOJAS DE LA CORTADORA

- Se puede ajustar por separado cada extremo de la barra de corte.
- Al tiempo que sigue las instrucciones, vea la figura 7 para más información.
- La hoja de corte en forma de barra (localizada bajo el carrete) gira. Los tornillos frontales mueven la barra alejándola de las hojas de corte, mientras que los tornillos posteriores mueven en la barra acercándola hacia las hojas.
- Ajustar los tornillos es un procedimiento delicado. 1/16 de vuelta se considera un ajuste mayor.
- Antes de apretar un tornillo de ajuste, asegúrese de aflojar el tornillo opuesto en la misma cantidad.

Figure 7

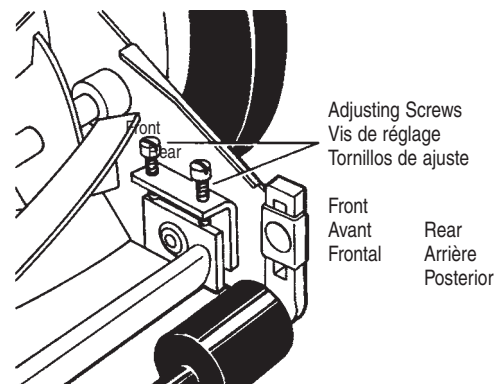

LOOSENING THE BLADES

- The cutter bar blade must be moved farther from the cutting reel.
- Loosen both back screws equally by turning them counterclockwise.
- Tighten both front screws equally by turning them clockwise.

POUR DESSERRER LES LAMES

- La lame de la barre de coupe doit être éloignée du cylindre de coupe.
- Desserrer les deux vis arrière de façon égale en les tournant en sens inverse des aiguilles d'une montre.
- Serrer les deux vis avant de façon égale en les tournant dans le sens des aiguilles d'une montre.

AFLOJANDO LAS HOJAS

- La hoja de corte debe moverse alejándola del carrete de corte.
- Afloje ambos tornillos posteriores en la misma cantidad, girándolos al contrario de las manecillas del reloj.
- Apriete ambos tornillos frontales en la misma cantidad, girándolos en el sentido de las manecillas del reloj.

TIGHTENING THE BLADES

- The cutter bar must be moved closer to the cutting reel.
- Loosen both front screws equally by turning them counterclockwise.
- Tighten both back screws equally by turning them clockwise.

POUR RESSERRER LES LAMES

- La lame de la barre de coupe doit être rapprochée du cylindre de coupe.
- Desserrer les deux vis avant de façon égale en les tournant en sens inverse des aiguilles d'une montre.
- Serrer les deux vis arrière de façon égale en les tournant dans le sens des aiguilles d'une montre.

APRETANDO LAS HOJAS

- La hoja de corte debe moverse acercándola al carrete de corte.
- Afloje ambos tornillos frontales en la misma cantidad, girándolos al contrario de las manecillas del reloj.
- Apriete ambos tornillos posteriores en la misma cantidad, girándolos en el sentido de las manecillas del reloj.



830 Webster St • Shelbyville, IN 46176 • 1-800-633-1501
<http://www.americanlawnmower.com>
<http://www.earthwisetools.com>

REEL LAWNMOWER SHARPENING KIT

NÉCESSAIRE D'AIGUISAGE POUR TONDEUSE MÉCANIQUE

KIT DE AFILADO PARA CORTADORA DE PASTO MANUAL



CONTENTS CONTENU CONTENIDO

- | | | |
|----------------|-----------------------|-------------------------|
| • Handle | • Poignée | • Manubrio |
| • Brush | • Brosse | • Cepillo |
| • Compound | • Compound à aiguiser | • Compuesto para afilar |
| • Instructions | • Instructions | • Instrucciones |

FEATURES

- Easy to Use
- Saves Time
- Saves Money
- Improved Cut

CARACTÉRISTIQUES

- Facile à utiliser
- Économise du temps
- Économise de l'argent
- Améliore la tonte

CARACTERÍSTICAS

- Fácil de usar
- Ahorra tiempo
- Ahorra dinero
- Mejora el corte

For parts and assistance call

Pour commander les pièces et pour toute assistance, appelez

Para recibir asistencia y para refacciones, llame

1-800-633-1501

www.americanlawnmower.com

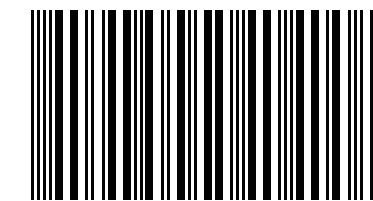

0 00 52909 00001 8

P/N 31192

Your lawn mower is designed to give you years of trouble-free operation. Although in normal use it should not be necessary to sharpen your mower for several mowing seasons, periodic sharpening will allow you to keep the cutting action in superior condition and maximize its efficiency. Each individual lawn, type of grass and mowing conditions are different. It should not, however, be necessary to sharpen your mower's blades more often than a few times per mowing season even in the most severe applications.

Votre tondeuse est conçue pour être utilisée des années durant, sans problème. Même si vous pouvez utiliser votre tondeuse de façon normale pendant plusieurs saisons sans qu'il ne soit nécessaire de l'aiguiser, un aiguisage périodique vous permettra d'obtenir une coupe supérieure et de profiter au maximum de son efficacité. Chaque tondeuse est différente, de même que les pelouses et les conditions de tonte. Cependant, il ne devrait pas être nécessaire d'aiguiser les lames plus de quelques fois par saison d'utilisation, même si votre tondeuse est soumise à un usage intense.

Su cortadora de pasto está diseñada para darle años de operación sin problemas. A pesar de que durante su uso normal no es necesario afilar su cortadora de pasto por varias temporadas, el afilado periódico le permitirá a Usted mantener el cortado en condiciones óptimas y maximizar su eficiencia. Cada jardín, tipo de pasto y condiciones de corte son diferentes. Sin embargo, pudiera ser necesario el afilar las hojas de su cortadora más de una vez por temporada bajo condiciones severas.

SHARPENING INSTRUCTIONS DIRECTIVES D'AIGUISAGE INSTRUCCIONES DE AFILADO

1. With the lawn mower in the normal mowing position, push down on the handle until the grip sections rests on the ground. This will bring the wheels off the ground while the mower rests on the handle and the roller assembly. (See figure #1)

1. Placer la tondeuse en position normale d'utilisation puis abaisser le guidon jusqu'à ce qu'il touche le sol. Dans cette position, les roues de la tondeuse ne touchent plus au sol; seuls le guidon et les rouleaux de la tondeuse touchent le sol. (Voir figure 1)

Figure 1

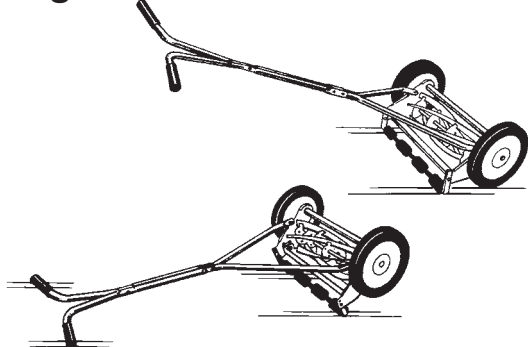

1. Con cortadora de pasto en la posición normal de corte, empuje el manubrio hacia abajo hasta que las asas toquen el suelo mientras que la cortadora descansa sobre el rodillo. (vea la figura #1)

Figure 2

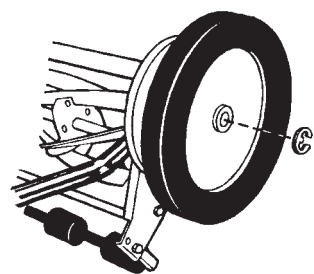

2. Usando un destornillador insertado en la apertura del anillo "E" que sujeta la rueda al eje, quite el anillo "E" y la rueda del lado derecho de la cortadora. (vea la figura #2)

Figure 3

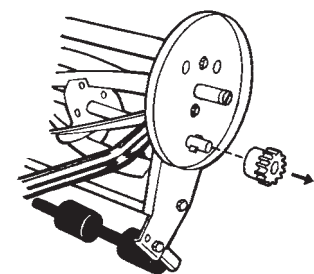

3. Quite cuidadosamente el engrane de piñón, teniendo mucho cuidado de no dejar salir el trinquete del eje del carrete. (vea la figura #3)

Figure 4

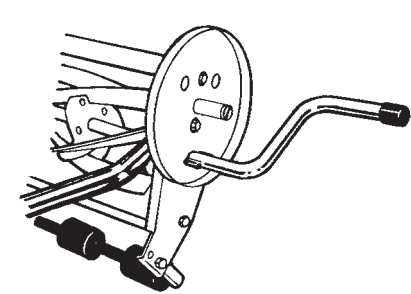

4. Prendre la manivelle fournie et l'insérer délicatement à l'extrémité de l'arbre du cylindre de coupe de façon à ce qu'elle soit bien placée autour du cliquet (Voir figure 4). La manivelle maintient le cliquet en place et le cliquet entraîne le cylindre du coupe.

4. Tome la manivela que se incluye y colóquela en el extremo del eje del carrete, colocándola de tal manera que la manivela ajuste alrededor del trinquete. (vea la figura 4) La manivela mantiene el trinquete en su lugar y el trinquete acciona al carrete.

5. Take the jar of sharpening compound and brush provided and spread the

2. Using a screwdriver inserted in the slot of the "E" ring that holds the wheel onto the axle, remove the "E" ring and wheel on the right hand side of the mower. (See figure #2)

2. Enlever l'anneau en E qui maintient la roue de droite sur l'axe en ensérant un tournevis dans la fente de cet anneau puis enlever la roue de la tondeuse. (Voir figure 2)

3. Carefully remove the pinion gear, being extremely careful not to allow the pawl to fall out of the slot in the reel shaft. (See figure #3)

3. Enlever délicatement le pignon en prenant soin de ne pas faire tomber le cliquet logé dans la fente de l'arbre du cylindre de coupe. (Voir figure 3)

4. Take the crank handle provided and carefully place it over the end of the reel shaft, placing it so that the handle fits around the pawl (See figure #4). The handle keeps the pawl in place and the pawl drives the reel assembly.

Figure 5

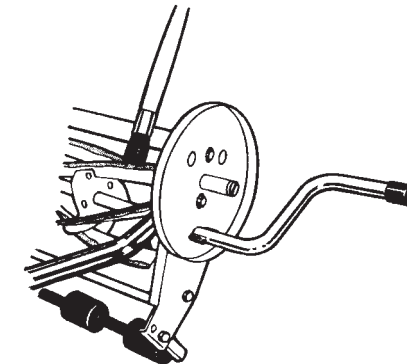

compound over the edges of each reel blade. (See figure #5)

5. Prendre le contenant de produit d'aiguisage ainsi que le pinceau et étendre le produit sur le tranchant de chacune des lames du cylindre. (Voir figure 5)

5. Tome el frasco con el compuesto para afilar y el cepillo que se provee y aplique el compuesto sobre los filos de cada hoja. (vea la figura #5)

Figure 6

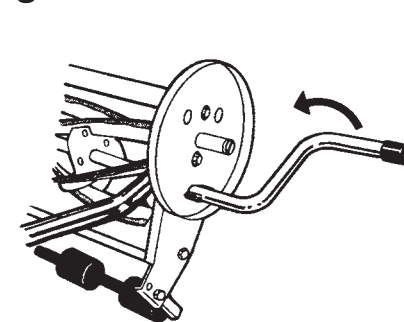

6. Lorsque l'application du produit d'aiguisage est terminée, faire tourner le cylindre vers l'arrière d'un mouvement rapide et régulier en tournant la manivelle en sens inverse des aiguilles d'une montre. (Le cylindre de coupe doit tourner dans le sens contraire de la rotation normale durant la tonte.) Le produit changera de couleur alors qu'il affûte les lames. Continuer à tourner la manivelle de cette façon durant de 7 à 10 minutes. (Voir figure 6)

6. Después de aplicar el compuesto en las hojas, con un movimiento suave y rápido, dé vuelta al carrete hacia atrás, en el sentido opuesto a las manecillas del reloj. (El carrete deberá girar en la dirección opuesta a la rotación normal de corte) Al tiempo que el compuesto empieza a afilar las hojas, éste cambia de color. Continúe este movimiento por aproximadamente 7 a 10 minutos. (vea la figura #6)

7. To check your progress, take a clean rag and remove material from the edge of a blade. You should see a clean, shiny cutting edge along the entire blade. On extremely dull or damaged blades, it may be necessary to tighten the cutting action using your adjusting screws on the mower to be able to properly sharpen the mower.

7. Pour vérifier la progression de l'aiguisage, enlever le produit sur l'une des lames à l'aide d'un chiffon propre. Le tranchant devrait être propre et brillant sur toute la longueur de la lame. Si les lames sont très émoussées ou endommagées, il peut être nécessaire de resserrer l'action de coupe à l'aide des vis de réglage situées sur la tondeuse pour parvenir à aiguiser correctement les lames.

7. Para revisar su avance tome un trapo limpio y quite el material que está sobre el filo de la hoja. Deberá el filo de corte limpio y brillante a lo largo de la hoja. En hojas sin ningún filo o dañadas, puede ser necesario en apretar la acción de corte usando los tornillos que están en la cortadora para poder afilar apropiadamente la cortadora.

8. After completing the sharpening operation, remove the crank handle, being extremely careful not to allow the pawl to fall out of the shaft. Replace pinion gear, wheel and secure the "E" ring.

8. Lorsque l'aiguisage est terminé, enlever la manivelle en prenant bien soin d'éviter que le cliquet ne tombe de l'arbre. Replacer le pignon, puis la roue et fixer l'anneau en E.

8. Después completar el afilado, quite la manivela teniendo mucho cuidado que el trinquete no se caiga del eje del carrete. Coloque el engrane de piñón y la rueda y asegure el anillo "E".

9. To insure proper sharpening and blade adjustment, turn mower upside down and using a strip of paper approximately 1" to 2" (2,5 cm to 5 cm) in width, carefully insert paper between the reel and the cutter bar. Slowly and carefully turn the reel by hand. The reel should cut paper on each blade along its entire length. If not, it is necessary to readjust the cutting action according to your owner's manual, as described below.

9. Pour s'assurer que les lames sont bien aiguisées et réglées adéquatement, retourner la tondeuse et insérer, avec précautions, des bandes de papier d'une largeur d'environ 2,5 à 5 cm (1 à 2 po.) entre le cylindre et la barre de coupe. Tourner lentement et délicatement le cylindre de coupe à la main. Chaque lame du cylindre doit couper le papier sur toute sa longueur. Si ce n'est pas le cas, l'action de coupe devra être réglée de nouveau, selon les directives du guide de l'utilisateur, comme il est décrit ci-dessous.

9. Para asegurar un afilado y ajuste apropiados, voltee la cortadora al revés y usando una tira papel de aproximadamente 2 1/2 a 5 cm de ancho (1 a 2 pulgadas) Inserte cuidadosamente el papel entre el carrete y la barra cortadora. Lenta y cuidadosamente de vuelta al carrete con su mano. El carrete debe cortar el papel con cada hoja a todo lo largo. Si no es así, será necesario reajustar la acción de corte de acuerdo al manual del propietario como se describe más adelante.

10. IT IS EXTREMELY IMPORTANT to rinse excess sharpening material off when finished and to apply WD-40 or similar material to protect and lubricate the blades.

10. IL EST EXTREMEMENT IMPORTANT de bien rincer les lames pour faire disparaître le produit d'aiguisage et d'appliquer du WD-40 ou un produit similaire pour protéger et lubrifier les lames.

10. ES EXTREMADAMENTE IMPORTANTE el que enjuagar el exceso de material una vez que se ha terminado y aplicar WD-40 o material similar para proteger y lubricar las hojas.