

OWNER'S MANUAL

! READ BEFORE USE!

Model No.: HYFP50085-3 Item No.: 68163

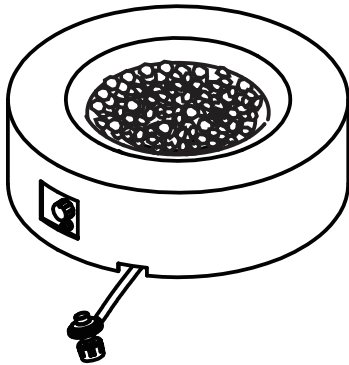

! WARNING:

- Do not store or use gasoline or other flammable vapors and liquids in the vicinity of this or any other appliance.
- An LP cylinder not connected for use should not be stored in the vicinity of this or any other appliance.
- Service must be performed by a qualified installer, service agency or the gas supplier.

! DANGER

IF YOU SMELL GAS:

1. Shut off gas to the appliance
2. Extinguish any open flame
3. If odor continues, keep away from the appliance and immediately call your gas supplier or fire department.



Design certified under ANSI Z21.97 •
CSA 2.41-2014 Requirements for
Outdoor Gas Fireplaces

! WARNING: For Outdoor Use Only!

Use Liquid Propane Gas (LP-Gas) Only !

Propane cylinders sold separately.

! WARNING:

Improper installation, adjustment, alteration, service or maintenance can cause injury or property damage. Read the owner's manual thoroughly before installing or servicing this equipment. If the information in this manual is not followed exactly, a fire or explosion may result causing property damage, personal injury or loss of life. Save these instructions for future use. If you are assembling this unit for someone else, give this manual to him or her to read and save for the future.

! WARNING:

Turn off gas supply when the appliance is not in use.

! If the appliance is stored indoors, detach and leave LP-Gas cylinder outdoors.

! WARNING:

This appliance must be attended at all times!

! WARNING:

Battery may contain mercury. Do not deposit in fire or put in trash. Recycle the battery as hazardous waste.

! DANGER

CARBON MONOXIDE HAZARD



This appliance can produce carbon monoxide which has no odor.

Using it in an enclosed space can kill you.

Never use this appliance in an enclosed space such as a camper, tent, car or home.

SAFETY INFORMATION

Please read and understand this entire manual before attempting to assemble, operate or install the product. Failure to follow the dangers, warnings and cautions contained in this owners manual may result in a fire or explosion causing damage to property, serious bodily injury or death.

WARNING

- The installation of this product must conform with local codes or, in the absence of local codes, with either the National Fuel Gas Code, ANSI Z223.1/NFPA 54, OR CAN/CGA-B149.1, National Gas and Propane Installation Code.
- **FOR OUTDOOR USE ONLY!** This appliance shall be used only outdoors in a well-ventilated space and shall not be used in a building, garage, or any other enclosed area.
- **USE PROPANE GAS ONLY!**
- Use only with a propane gas tank (sold separately). Do not attach to a remote gas supply.
- Propane gas is not natural gas. Only use propane gas for this fire pit.
- The conversion or attempted use of natural gas in a propane unit or propane gas in a natural gas unit is dangerous and not recommended. Doing so may void your warranty.
- Never use charcoal or any other solid fuel in the fire pit.
- During ignition procedure, you should never get your face close to the burner as an unnoticed flame may light up and cause injury.
- **LP GAS WARNING:** Do not exceed 1/4 in. depth of pumice stones directly above burner holes. Applying too much media may result in unburned gas pooling in fire pit. Ventilation is required to allow fresh air into enclosure and for any residual gas to escape.
- If you see, smell or hear the hiss of escaping gas from the propane gas tank: 1. Disconnect propane gas tank. 2. Do not attempt to correct the problem yourself. 3. Get to your gas supplier and/or the fire department for help.
- Do not operate the fire pit if there is a gas leak present.
- Never use a flame to check for gas leaks.
- The max. inlet supply pressure: max. gas supply 11 inch w.c. (2.74kPa).
- The gas pressure regulator provided with the fire pit must be used.
- Use LP propane gas tanks only with these required measurements: 12 in. (diameter) x 18 in. (tall) with 20 lb. capacity maximum.
- Propane tank used must include a collar to protect the propane gas tank valve.
- Never fill the propane gas tank beyond 80% full.
- Propane gas tank supply system must be arranged for vapor withdrawal.
- Do not use a propane gas tank with a damaged valve and any other worn out parts. A dented or rusty propane gas tank may be hazardous and should be checked by your gas supplier prior to use.
- Do not burn any other materials than are supplied with and intended for use in this fire pit.
- Pumice stones could hit somebody's face or eyes during initial start of this unit, so please keep away from the fire pit for the first 20 minutes after it has been ignited.
- Do not operate fire pit unless it is completely assembled and all parts are in place.
- Pay attention when operating the fire pit. It is hot when in use and should never be left unattended. Do not move it while in operation.
- Do not use this fire pit for cooking.
- Do not put any other fireplace cover or anything flammable on, beneath or around the fire pit.
- Users should be alerted to the hazards of high surface temperatures and keep a safe distance to avoid burning or clothing ignition.
- Do not sit on the fire pit. Do not rest feet or hands on the fire pit.

SAFETY INFORMATION

- Never lean over the open fire pit or place hands or fingers on the upper portion of an operational unit.
- Keep any electrical supply cords and the fuel supply hose away from any heated surfaces.
- Combustible materials should never be within 72 inches of the top, 48 inches of the back or sides of the fire pit.
- This fire pit must be attended at all times!
- Should the fire go out while burning, turn the gas valve off. Follow the instructions and wait five minutes before attempting to relight.
- Do not use this fire pit if any part has been under water.
- Do not pour water into fire pit.
- Immediately call a qualified service technician to inspect the appliance and to replace any part of the control system and any gas control which has been under water.
- Do not light or use gas unit if pumice stones are wet. Ensure pumice stones are completely dry before igniting as intense heat could cause the stones to crack or pop.
- Do not attempt to disconnect the gas regulator or any gas fittings while your fire pit is in operation.
- Do not handle fire pit until it is shut off and completely cooled.
- The propane gas tank must be disconnected when fire pit is not in use.
- Do not store a spare or disconnected propane gas tank under or near this fire pit, or in the vicinity of any other appliance.
- If the fire pit is stored indoors, detach and leave propane gas tank outdoors.
- Remove the battery when not using the fire pit for an extended length of time.
- Clean the battery contacts and also those of the device prior to battery installation.
- Do not enlarge valve orifices or burner ports when cleaning the valve or burner.
- Do not use this fire pit on vehicles or boats. Always operate the appliance on flat ground outdoors.
- Remove the PVC cover from the fire pit before operating the appliance.
- Do not lay the PVC cover over the fire pit until it is turned off and completely cooled down.
- After a period of storage and/or non-use, the propane fire pit should be checked for gas leaks and burner obstructions before use.
- **The propane fire pit should never be used by children. Children must be supervised when they are anywhere near the appliance.**
- Please keep gas tank a minimum of 5 feet away from fire pit when lit.
- The maximum gas supply pressure is 250psi.
- **Clothing or other flammable materials should not be hung from the appliance, or placed on or near the appliance.**
- **Any guard or other protective device removed for servicing the appliance must be replaced prior to operating the appliance.**
- **All installation and repair should be done by a qualified service person. This appliance should be inspected annually. More frequent cleaning may be required as necessary. It is imperative that the control compartment, burners and circulating air passageways of the appliance be kept clean.**
- Inspect the burner before each use of this fire pit. If there is evidence of damage, the burner must be replaced prior to use of this fire pit.
- Inspect the hose before each use of this fire pit. If the hose shows signs of cracks, abrasion, cuts or damage, do not use this fire pit. Fix the hose as required before using appliance.
- Remove the hose out of pathways where it may be tripped over or subject to accidental damage.

SAFETY INFORMATION

- **Children and adults should be alerted to the hazards of high surface temperatures and should stay away to avoid burns or clothing ignition.**
- **Young children should be carefully supervised when they are in the area of this appliance.**
- The LP gas supply tank must be constructed and marked in accordance with the specifications for LP gas tanks of the U.S. Department of Transportation (DOT) or the National Standard of Canada CAN/CSA-B339, LP gas tanks, spheres and tubes for the Transportation of Dangerous Goods; and Commission.
- The LP gas tank must have a listed overfilling prevention device (OPD) and a QCCI or Type I, (CGA810) LP gas tank connection.

Caution:

Only use the pressure regulator and hose assembly supplied with this firebowl. Replacement pressure regulator and hose assemblies must be specified or supplied by BOND MANUFACTURING CO.

Inspect the burner before each use of the appliance. If the burner shows signs of damage of any kind, do not operate the appliance. Fix or replace the burner as required before using the appliance. For assistance with repair or replacement of the burner, call Bond Manufacturing at 1-866-771-2663. Use only replacement parts from the manufacturer.

Caution: This heating item should not be used on plastic composite or artificial wood decks.

▲ WARNING: LAVA ROCKS USE

1. Do not light or use appliance if lava rocks are wet. Ensure lava rocks are completely dry before lighting as intense heat could cause the lava rocks to crack.
2. Lava rocks could hit somebody's face or eyes during the initial start of this unit, so please keep away from the appliance for the first 20 minutes.

Warranty and Installation Information:

The Bond warranty will be voided by, and Bond disclaims any responsibility for, the following actions:

- ▶ Modification of the fire pit and/or components including the gas valve assembly.
- ▶ Use of any component part not manufactured or approved by Bond.
- ▶ Use and Installation other than as instructed in this manual.

ACCESSORIES

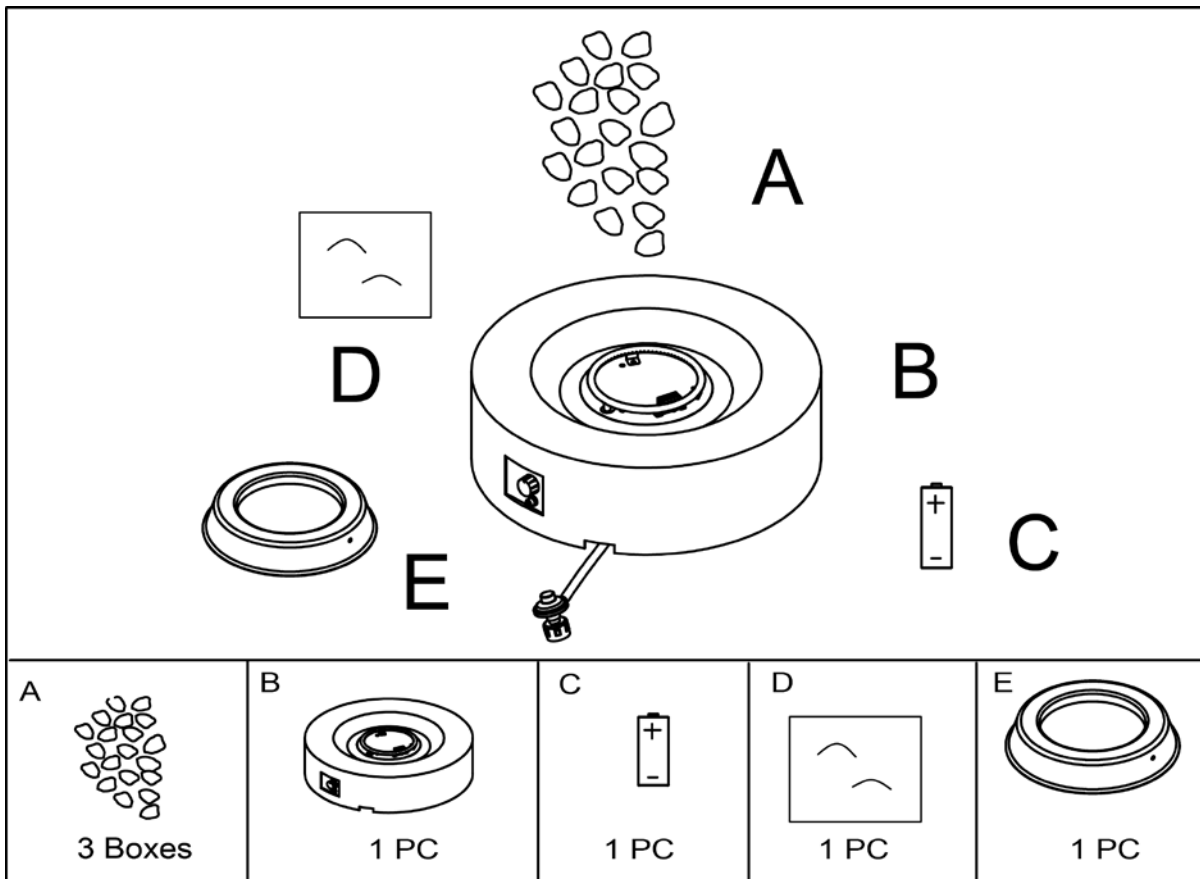

ITEM	DESCRIPTION	QTY
A	LAVA ROCKS	3 boxes
B	BODY	1PC
C	BATTERY AAA	1PC
D	COVER	1PC
E	TANK SEAT	1PC
F	FEET	3PCS

ASSEMBLY INSTRUCTIONS

***Please keep the owner's manual for future reference**

*If you have opened the carton and removed all packages, please disregard STEP 1. See STEP 2 directly.

STEP 1

Unpack and identify all parts using the parts list provided.

STEP 2

- (1) Check each part before using the product. Make sure the gas supply system is turned "OFF" before assembling. **See Figure I.**
- (2) Locate the battery, remove the plastic cover first. Unscrew the rubber cap of the Electric Ignitor, place a AAA battery into the battery case. Make sure the positive pole ("+") is towards the cap. Screw the cap back to the battery case tightly. **See Figure II.**
- (3) Place the lava rocks (9 kgs) evenly in the fire bowl on the top of the fire pit. **See Figure III.**
- (4) Put the gas tank in the metal stand. Make sure the gas tank sits on the metal stand completely. Turn the wing screw on the outer part of metal stand clockwise to secure the gas tank tightly. **See Figure IV & V.**

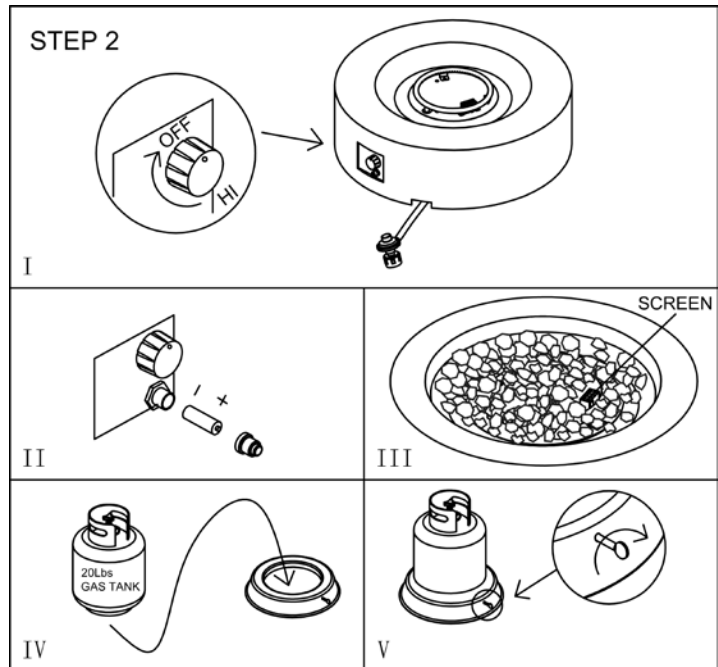

See "LP (Liquid Propane) gas supply connection" section for tank connection.

▲ **WARNING:**

**** DO NOT COVER THE IGNITION SCREEN** when placing the lava rocks into the firebowl. Always keep Ignition Screen visible. This screen must be clear and free of obstructions at all times to insure proper operation.

SCREEN

Do not place lava rocks on the screen. Keep screen clear.



The burner of the appliance must be covered by lava rocks completely.

Otherwise the flame may be extinguished partially. See the Figure CORRECT and INCORRECT for reference.



CORRECT



INCORRECT

LP (LIQUID PROPANE) GAS SUPPLY CONNECTION

- Always confirm that the burner control knob is in the “OFF” position before connecting the gas supply.
- Do not obstruct the flow of combustion air and ventilation air to the appliance.

To Connect:

- Ensure that there is no debris caught in the head of the gas cylinder and head of the regulator valve.
- Insert the nipple of the valve coupling into the cylinder valve and tighten the black coupling nut by turning it clockwise with one hand while holding the regulator with the other hand. (See diagram)



Hand tighten only.

To Disconnect:

- Always confirm that the cylinder valve is in the “OFF” position before disconnecting the gas supply.
- Hold the regulator with the one hand and loosen the black coupling nut by turning it counter-clockwise with the other hand.

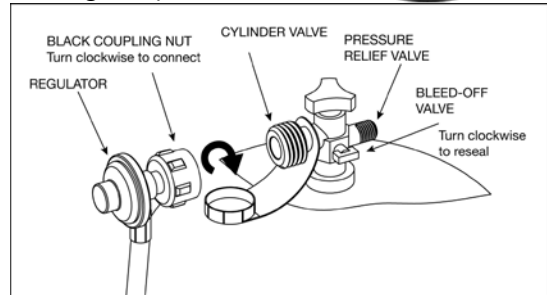

IMPORTANT

- Disconnect the propane cylinder from the regulator valve when the appliance is not in use.

SELECTING A LOCATION

Always place this outdoor appliance on a hard, level, non-combustible surface such as concrete, rock or stone.

Minimum Clearance from Unit to Combustible Materials

72”(182.8cm) from the top; 48”(121.9 cm) from all sides and back. Do not locate this appliance under any overhead enclosure. Position the appliance so that you have easy access to the control knob.

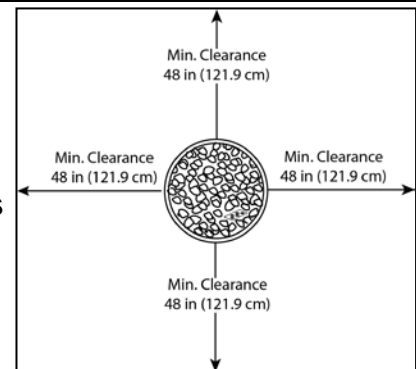

Fire pit and propane gas cylinder minimum distance must be over 60" (as per right side photo)

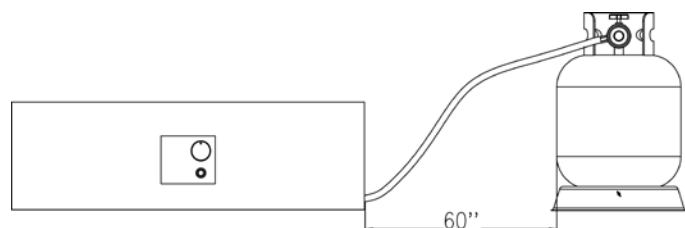

VISUAL CHECK

Prior to each use, check the hose and valve for excessive wear, abrasions or any damage.

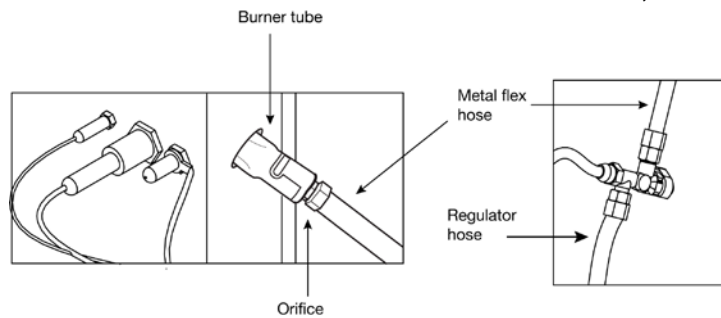

LEAK TEST

1. Perform a leak test in a well-ventilated area outside.
2. Make sure any open flames or cigarettes are extinguished.
3. Remove the battery.
4. Ensure the burner control knob is in the "OFF" position.
5. In a bowl, create a soap solution using 1 part water and 1 part liquid detergent.
6. Apply the soapy water solution to all connections.
7. Open LP tank valve.
8. A gas leak will be detected by expanding bubbles originating from the point of the leak.
9. If a leak is found at any connection point or if you smell gas, close the tank valve, disconnect the tank and do not use the appliance until repairs can be made.

TO LIGHT

TIPS: Before Beginning

- Read and understand the instructions thoroughly.
- Check and make sure that all parts are present.
- For future reference, save this instruction sheet.

1. Locate the burner control knob and make sure it is in the "OFF" position.
2. Connect propane (LP) cylinder. (See above pages).
3. Open LP tank valve slowly.
4. Push in igniter button to create sparks at the electrode and hold.
5. Push and turn burner control knob to the "LOW" position. Continue to push the control knob for 15-30 seconds after ignition.
6. If ignition does not occur within 30 seconds, turn the burner control knob to "OFF", wait 5 minutes for gas to clear and repeat the lighting procedure. If burner still will not light, refer to the Troubleshooting Section.
7. Once the appliance is lit, flame height can be changed by adjusting the burner control knob between the "HIGH" and "LOW" positions.
8. Always check burner flames periodically to ensure proper operation. Flames should be mostly yellow with some blue for best performance. (See diagram below)

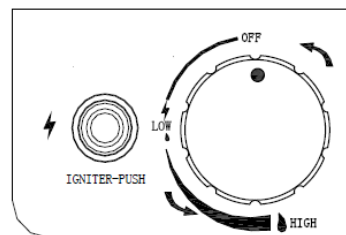
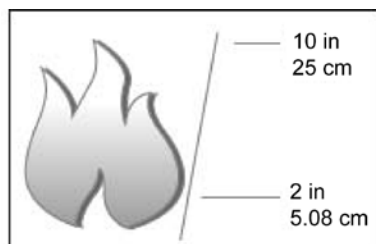

⚠ CAUTION

If the burner does not ignite with the burner control valve open, gas will continue to flow out of the burner and could accidentally ignite causing injury or property damage.

USING A LONG MATCH OR LIGHTER

1. Connect propane (LP) cylinder (See above pages).
2. Before lighting, move the lava rocks with a small shovel to allow access to the burner.
WARNING: Lava rocks can become very hot. DO NOT touch unless they are completely cooled.
3. Locate the burner control knob and make sure it is in the "OFF" position.
4. Wearing heat resistant gloves, position a long lit match or lit long neck lighter close to the burner ports. DO NOT lean over the burner while lighting.
5. Push and turn burner control knob to the "LOW" position. The burner should light within 5 seconds.
6. If ignition does occur within 5 seconds, turn the burner control knob to "OFF", wait 5 minutes for gas to clear and repeat the lighting procedure. If burner still will not light, refer to the Troubleshooting Section.
7. Flame height can be changed by adjusting the burner control knob between the "LOW" and "HIGH" positions.
8. Always check burner flames periodically to ensure proper operation. Flames should be mostly yellow with some blue for best performance.

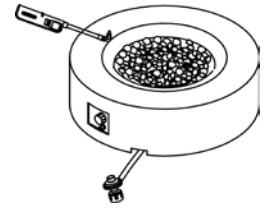

TO EXTINGUISH

1. Push and turn burner control knob to the "OFF" position.
2. Close the LP tank valve.
3. Disconnect the regulator from the LP tank to close the gas supply when not in use.
4. Make sure that the unit is completely cooled before touching any of the components or putting on the cover.

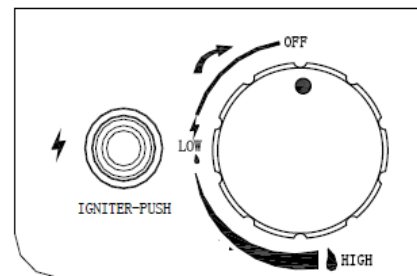

ROUTINE CARE

- Keep your appliance free and clear from combustible materials.
- Visually inspect burner for obstructions, and keep tank enclosure free and clear from debris.
- After the burner and lava rocks are completely cooled down, use a soft brush to get rid of the mild stains, loose dirt and soil. Wipe with a soft cloth.

STUBBORN STAINS

- Stubborn stains, discoloration and possibly rust pitting can occur from exposure to harsh outdoor conditions.
- Be careful not let any powder or solvent come in contact with painted or plastic components as damage may occur.

MAINTENANCE

- Store the appliance in a cool dry place away from direct sunlight.
- Make sure both the gas and the appliance are turned off before changing the battery. Please refer to the process of inserting battery.
- Protect your appliance with the cover when not in use.
- The propane cylinder must be disconnected and stored outdoors before the appliance can be stored indoors.
- Use Manufacturer approved or supplied replacement parts and accessories only. Otherwise this may void the warranty of this product and result in a hazardous condition.
- Please contact the Manufacturer for information regarding replacement hoses, thermocouples, igniters, lava rocks, etc.

TROUBLESHOOTING

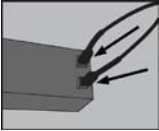
PROBLEM	CAUSE	CORRECTIVE ACTION
Appliance won't light	Igniter pin and burner are wet	Wipe dry with a cloth
	Igniter battery is incorrectly inserted.	Check that battery is correctly inserted
	Igniter pin cracked or broken	Call customer service for replacement part
	Electrode wire is loose or disconnected	Reconnect wire to the igniter box located inside the fire pit behind the igniter button 
	Electrode wire is shorting between valve and igniter pin	Call customer service for replacement part
Burner will not light using a match	No gas flow	Check if gas cylinder is empty. If yes, replace.
	Regulator is not fully connected to the tank	Check LP tank connection.
	Gas flow is obstructed	Check hose for bends or kinks
	Spider webs or insect nest in the venturi (end of burner tube)	Clean the venturi
	Burner ports are clogged	Insert an opened paperclip into each of the burner ports to clean them. Ensure the appliance is off and all parts are cooled before attempting to clean the burner ports
Appliance emits a lot of black smoke when lit	Flame is obstructed at burner ports	Make sure all the gas burner ports are free of any lava rocks or debris to allow the gas to flow freely.
	Regulator hose is pinched	Check the regulator hose for bends or kinks
Sudden drop in gas flow	No gas flow	Check if gas cylinder is empty. If yes, replace.
	Excess flow safety valve has been activated	Turn the control knob to "OFF". Close the LP tank valve and disconnect the regulator from the tank. Turn the control knob to "HIGH". Wait 1 minute. Turn the control knob to "OFF". Reconnect regulator to LP tank. Open tank valve slowly. Light appliance as indicated in "To Light" section.
Flame blow out	High or gusting winds	Increase flame to "HIGH"
	No gas flow	Check if gas cylinder is empty. If yes, replace.
	Excess flow safety valve has been activated	See "Sudden drop in gas flow" above

Irregular flame pattern or flame does not come out of the entire length of the burner	Burner ports are clogged	See "Burner will not light using a match" above.
---	--------------------------	--

IF YOU HAVE QUESTIONS OR CONCERNS
PLEASE CALL BOND TOLL FREE #
1-866-771-BOND(2663) OR TO BETTER
EXPEDITE YOUR REQUEST FEEL FREE TO EMAIL US
customer.service@bondmfg.com
OR VISIT OUR WEBSITE UNDER CUSTOMER SERVICE SUPPORT
www.bondmfg.com
BOND MANUFACTURING CO.
1700 West 4th Street, Antioch, CA 94509

MANUAL DEL USUARIO

⚠ ¡LEER ANTES DE USAR!

No de modelo: HYFP50085-3 No de artículo: 68163

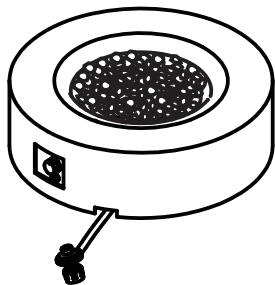

⚠ **ADVERTENCIA:**

- No almacene ni use gasolina o otros vapores y líquidos inflamables cerca de éste o de cualquier otro aparato.
- No almacene una bombona de gas LP no conectada para el uso cerca de éste o de cualquier otro aparato.
- El servicio debe ser hecho por un instalador calificado, una agencia de servicio o el proveedor de gas.

⚠ **PELIGRO**

SI SIENTE OLOR A GAS:

1. Cierre el suministro de gas al aparato.
2. Apague cualquier llama desnuda.
3. Si el olor persiste, subsistencia lejos del aparato llame inmediatamente a la central de fugas o a su proveedor de gas.



Diseño homologado bajo los requisitos ANSI Z21.97 • CSA 2.41-2014 para chimeneas de gas para exteriores

⚠ **ADVERTENCIA:** ¡Solamente para uso en exteriores!

¡Usar Solamente Gas Propano (Gas LP)!

Las bombonas de propano se venden por separado.

⚠ **ADVERTENCIA:**

Una instalación, ajuste, alteración, servicio o mantenimiento inadecuado puede causar lesiones o daños a la propiedad. Lea atentamente el manual del usuario antes de instalar o dar servicio a este aparato. El no seguir exactamente las instrucciones de este manual puede producir un incendio o una explosión con daños a la propiedad, lesiones serias y hasta mortales. Conserve estas instrucciones para su futura consulta. Si usted está montando esta unidad para otra persona, entréguele este manual para futuras consultas.

⚠ **ADVERTENCIA:**

Apague el suministro de gas cuando el aparato no esté en uso.

⚠ Si se almacena el aparato adentro, desconecte y deje la bombona de gas LP afuera.

⚠ **ADVERTENCIA:** ¡Se debe vigilar este aparato en todo momento!

⚠ **ADVERTENCIA:** La pila puede contener mercurio. No la ponga en un fuego o la basura. Deshágase de la pila como desechos peligrosos.

⚠ **PELIGRO**

PELIGRO DE MONÓXIDO DE CARBONO



Este aparato puede producir monóxido de carbono, el cual es inodoro.

El usarlo en un espacio cerrado puede ser mortal.

Nunca utilice este aparato en un espacio cerrado como una caravana, una tolda, un automóvil o en la casa.

INFORMACIÓN DE SEGURIDAD

Lea y comprenda completamente este manual antes de intentar ensamblar, usar o instalar el producto. No seguir los avisos de peligro, las advertencias y las precauciones de este manual del usuario podría provocar incendios o explosiones que causen daños a la propiedad, lesiones personales graves o la muerte.



ADVERTENCIA

- La instalación de este producto debe cumplir con los códigos locales o, en su defecto, con el Código Nacional de Gas Combustible, ANSI Z223.1/NFPA 54, O el Código de Instalación de Gas Propano y Gas Natural, CAN/CGA-B149.1.
- SOLO PARA USO EN EXTERIORES. Este electrodoméstico solo se debe usar en exteriores, en un espacio bien ventilado y no se debe usar en edificios, garajes ni otras áreas cerradas.
- USE GAS PROPANO ÚNICAMENTE.
- Use únicamente con un tanque de gas propano (se vende por separado). No lo conecte a un suministro de gas remoto.
- El gas propano no es un gas natural. Use solamente gas propano para este fogón.
- La conversión a gas natural, el intento de uso de gas natural en una unidad de propano o el gas propano en una unidad de gas natural es peligroso y no se recomienda. De lo contrario, puede anular su garantía.
- Nunca use carbón ni otro combustible sólido en el fogón.
- Durante el proceso de encendido, aleje el rostro del quemador, ya que una llama inesperada podría encenderse y causarle lesiones.
- ADVERTENCIA SOBRE EL GAS PL: No coloque las piedras pómez directamente sobre los orificios del quemador, a más de ¼ pulg. de profundidad.
- Si aplica demasiado producto, se puede acumular gas sin quemar en el fogón. Se necesita ventilación para permitir que entre aire fresco en el espacio cerrado y que salga el gas residual.
- Si ve, huele o escucha el silbido del gas que se escapa desde el tanque de gas propano: 1. Desconéctelo. 2. No intente corregir usted mismo el problema. 3. Solicite ayuda a su proveedor de gas o al departamento de bomberos.
- No utilice el fogón si existe alguna fuga de gas.
- Nunca use una llama para detectar fugas de gas.
- Presión de suministro de entrada máxima: suministro máximo de gas de 27,94 cm de columna de agua (2,74 kPa).
- Debe usarse el regulador de presión de gas que se proporciona con el fogón.
- Use tanques de gas propano PL solo con las siguientes medidas requeridas: 30,48 cm (diámetro) x 45,72 cm (alto) con una capacidad máxima de 9,07 kg.
- El tanque de propano que se utilice debe incluir un anillo para proteger la válvula del tanque de gas propano.
- Nunca llene el tanque de gas propano a más del 80% de su capacidad.
- Se debe adaptar el sistema de suministro del tanque de gas propano para la extracción de vapores.
- No use un tanque de gas propano con una válvula dañada o con alguna otra pieza desgastada. Un tanque de gas propano abollado u oxidado puede ser peligroso y el proveedor de gas deberá revisarlo antes de su uso.
- No queme otros materiales que no sean los suministrados y que deben usarse con este fogón.
- Las piedras pómez podrían impactar en los ojos o en el rostro de alguien durante el encendido inicial de esta unidad, por ello, manténgase lejos del fogón durante los primeros 20 segundos después de haberlo encendido.

INFORMACIÓN DE SEGURIDAD

- No use el fogón, a menos que todas las piezas estén correctamente instaladas y estén en su lugar.
- Preste atención cuando opera el fogón. Se calienta durante el uso y nunca debe dejarse sin supervisión. No lo mueva cuando está funcionando.
- No use este fogón para cocinar.
- No coloque ninguna otra cubierta para chimenea ni nada inflamable sobre, debajo o cerca del fogón.
- Sea consciente de los peligros de las altas temperaturas de la superficie y mantenga una distancia segura para evitar quemaduras o que se incendie la ropa.
- No se siente en el fogón. No apoye los pies ni las manos sobre el fogón.
- Nunca se incline sobre el fogón abierto ni coloque las manos o los dedos en la parte superior de una unidad operativa.
- Mantenga todos los cables de suministro de electricidad o las mangueras de suministro de combustible alejados de cualquier superficie caliente.
- Deberá haber un espacio de separación mínimo de 182,89 cm entre la parte superior, 121,92 cm entre la parte posterior o los laterales del fogón y los materiales inflamables.
- Este fogón debe supervisarse en todo momento.
- Si el fuego se apaga durante el funcionamiento, cierre la válvula de gas. Siga las instrucciones y espere cinco minutos antes de intentar volver a encenderlo.
- No use este fogón si alguna de sus piezas estuvo sumergida en agua.
- No vierta agua en el fogón.
- Llame de inmediato a un técnico en mantenimiento calificado a fin de que inspeccione el electrodoméstico y reemplace cualquier pieza del sistema de control y cualquier control de gas que haya estado bajo agua.
- No encienda ni use la unidad a gas si las piedras pómez están mojadas. Asegúrese de que las piedras pómez estén completamente secas antes de encender la unidad, ya que el calor intenso podría provocar que las rocas se agrieten o exploten.
- No intente desconectar el regulador de gas ni ninguna conexión de gas mientras esté usando el fogón.
- No manipule el fogón hasta que esté cerrado y totalmente frío.
- Debe desconectar el tanque de gas propano cuando no use el fogón.
- No guarde un tanque de gas propano vacío o desconectado debajo o cerca del fogón, o cerca de cualquier otro electrodoméstico.
- Si almacena el fogón en el interior, retire el tanque de gas propano y déjelo en el exterior.
- Retire la batería cuando no use el fogón por un período prolongado.
- Limpie los contactos de la batería y los del dispositivo antes de instalar la batería.
- No agrande los orificios de la válvula ni los puertos del quemador cuando los limpie.
- No use este fogón en vehículos ni embarcaciones marítimas. Siempre haga funcionar el electrodoméstico en áreas exteriores de suelo plano.
- Retire la cubierta de PVC del fogón antes de poner en funcionamiento el electrodoméstico.
- No coloque la cubierta de PVC sobre el fogón hasta que esté apagado y completamente frío.
- Después de un período de almacenamiento o desuso, revise si hay fugas de gas u obstrucciones en los quemadores del fogón a gas propano antes de usarlo.
- **Los niños nunca deben usar el fogón a gas propano. Vigile a los niños cuando se encuentren cerca del electrodoméstico.**
- Mantenga el tanque de gas a una distancia de 1,52 m, como mínimo, del fogón cuando

INFORMACIÓN DE SEGURIDAD

- este último esté encendido.
- La presión máxima de suministro de gas es de 250 psi.
- **No se debe colgar, colocar sobre o cerca del electrodoméstico ropa ni otros materiales inflamables.**
- **Cualquier protector u otro dispositivo de protección que se haya retirado para dar mantenimiento al electrodoméstico se debe volver a colocar antes de hacerlo funcionar.**
- **Solo una persona calificada debe realizar la instalación y reparación del electrodoméstico. Este electrodoméstico se debe revisar todos los años. Es posible que se requiera una limpieza más frecuente, según sea necesario. Es esencial que mantenga limpios el compartimiento del control, los quemadores y los pasajes de circulación de aire del electrodoméstico.**
- Inspeccione el quemador antes de cada uso del fogón. Si existen pruebas de daños, deberá reemplazar el quemador antes de usarlo.
- Inspeccione la manguera antes de cada uso del fogón. Si la manguera presenta signos de roturas, abrasión, cortes o daños, no use el fogón. Arregle la manguera como corresponde antes de usar el electrodoméstico.
- Mantenga la manguera fuera de áreas donde las personas puedan tropezarse con esta o de áreas donde la manguera pueda estar sujeta a daños accidentales.
- **Tanto niños como adultos deben estar informados sobre los peligros de las altas temperaturas de la superficie y deben permanecer alejados para evitar quemaduras o que se incendie la ropa.**
- **Es necesario supervisar cuidadosamente a los niños pequeños cuando se encuentren en el área de este electrodoméstico.**
- La fabricación y marcado del tanque de suministro de gas propano líquido debe cumplir con las especificaciones para este tipo de tanques del Departamento de Transporte de EE.UU. (DOT, por sus siglas en inglés) o la Ley Nacional de Canadá CAN/CSA-B339, tanques de gas PL, esferas y tubos para el Transporte de Mercancías Peligrosas; y la Comisión.
- El tanque de gas PL debe estar equipado con un dispositivo de prevención de sobrellenado (OPD, por sus siglas en inglés) y una conexión para el tanque de gas QCCI o Tipo 1 (CGA810) homologado.

Aviso:

Solo use el regulador de presión y la manguera de montaje provistas con esta Fogata a Gas. Repuestos del regulador de presión y la manguera de montaje deberán ser especificadas o provistas por BOND MANUFACTURING CO.

Revise la manguera antes de cada uso del aparato. Si la manguera tiene indicios de craqueos, abrasión, cortes o daños de cualquier tipo, no use el aparato. Repare o reemplace la manguera según la necesidad antes de usar el aparato. Para obtener ayuda con la reparación o el reemplazo de la manguera, póngase en contacto con Bond Manufacturing al 1-866-771-2663. Utilice sólo piezas de repuesto del fabricante.

Precaución: Este artículo de calefacción no deberá utilizarse sobre plataformas de madera artificial o compuesto de plástico.

! ADVERTENCIA: USO DE ROCAS DE LAVA

1. No encienda ni utilice el aparato a gas si las rocas de lava están húmedas. Asegúrese de que las rocas de lava estén completamente secas antes del encendido, pues el calor intenso podría hacer rajarse las rocas.
2. Las rocas de lava podrían golpear la cara o los ojos de alguien durante el encendido inicial de esta unidad, luego se ruega mantenerse fuera del aparato para exteriores durante los primeros 20 minutos después del encendido.

Garantía y Información sobre la Instalación :

La garantía de Bond se anulará por Bond y Bond declina toda responsabilidad por los actos siguientes:

- Modificación del fogón y/o de los componentes, incluyendo la unidad de válvula de suministro de gas.
- Uso de cualquier componente no fabricado o aprobado por Bond.
- Uso y instalación con fines ajenos a los indicados en las instrucciones de este manual.

ACCESORIOS

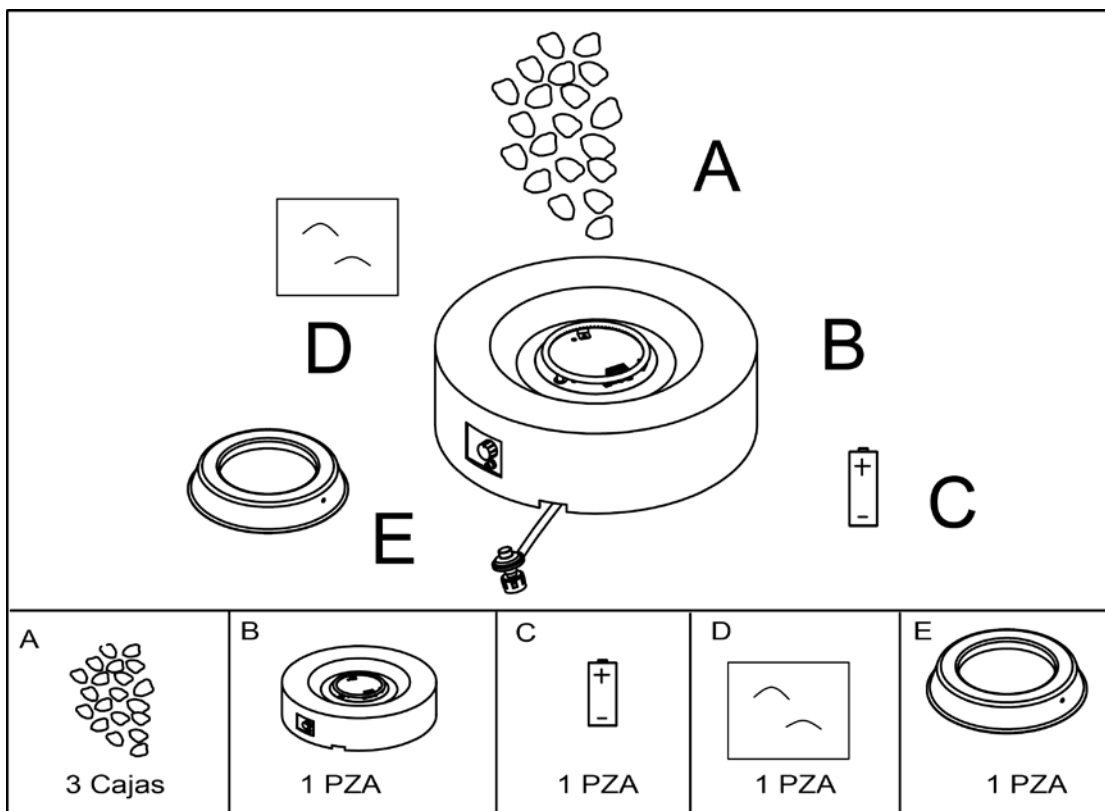

Pieza	Descripción	CTD
A	ROCAS DE LAVA	3 Cajas
B	CUERPO	1 PZA
C	PILA AAA	1 PZA
D	FUNDA	1 PZA
E	ASIENTO DE BOMBONA	1 PZA
F	PATAS	3 PZAS

INSTRUCCIONES DE MONTAJE

* **Por favor quédese con este manual del usuario para referencia futura.**

*Si usted abrió el cartón y sacó todos los paquetes, por favor ignore PASO 1. Véase el PASO 2 directamente.

PASO 1

Desempaquete y identifique todas las piezas utilizando la lista proporcionada.

PASO 2

(1) Revise cada pieza antes de usar el producto. Asegúrese que el sistema de suministro de gas esté "APAGADO" antes de montar. Véase **Figura I**.

(2) Localice la pila y primero quite la tapa de plástico. Desenrosque la tapa de goma del Encendedor Eléctrico, coloque la pila AAA al estuche de pilas.

Asegúrese que el polo positivo ("+") quede hacia la tapa. Enrosque la tapa del estuche de pilas ajustadamente.

Véase **Figura II**.

(3) Coloque las piedras de lava (9 kgs) uniformemente en la fogata a gas encima del fogón. Véase **Figura III**.

(4) Ponga el tanque de gas en la base de metal. Asegúrese que el tanque de gas esté completamente encima de la base de metal.

Gire el tornillo de mariposa en la parte exterior de la base de metal en sentido de las agujas del reloj para asegurar el tanque de gas. Véase **Figura IV y V**.

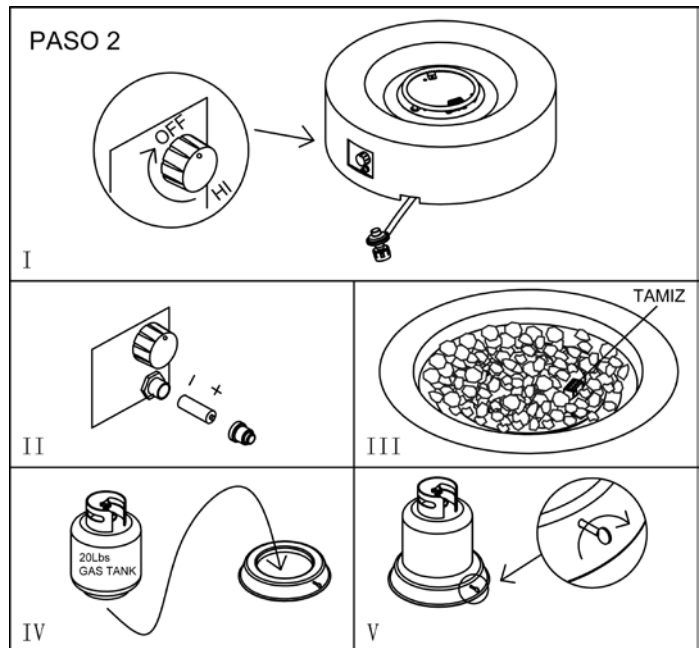

Véase "Conexión del Suministro de Gas LP (Propano Líquido)" para la conexión a la bombona.



ADVERTENCIA

** NO TAPE EL TAMIZ METALICO DEL ENCENDEDOR al colocar las rocas de lava en el plato hondo del fogón. Siempre mantenga la Cortina Protectora visible. Este tamiz metálico debe quedar libre y limpio de obstrucciones en todo momento para asegurar un correcto funcionamiento.

El quemador del aparato debe estar completamente cubierto por rocas de lava. De lo contrario, la llama puede extinguirse parcialmente. Véase la Figura CORRECTA e INCORRECTA para referencia.

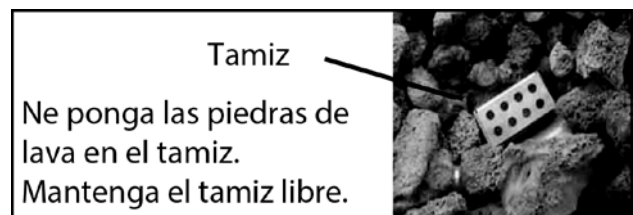

CORRECTA



INCORRECTA

Conexión del Suministro de Gas LP (Propano Líquido)

- Siempre asegúrese de que el botón de control esté en la posición 'OFF' antes de conectar el suministro de gas.
- No obstruya el flujo del aire para la combustión ni del aire para la ventilación al aparato.

Para Conectar:

1. Asegúrese de que no haya residuos atrapados en el cabezal de la bombona de gas ni el cabezal de la válvula del regulador.
2. Inserte la boquilla del acoplamiento de la válvula en la válvula de la bombona y apriete la tuerca negra de acoplamiento, girándola en el sentido de las agujas del reloj con una mano mientras mantiene el regulador en la otra mano. (Véase el diagrama.) **Apriete sólo con la mano.**



Para Desconectar:

1. Siempre confirme que la válvula de la bombona esté en la posición 'OFF' antes de desconectar el suministro de gas.
2. Mantenga el regulador en una mano y afloje la tuerca negra de acoplamiento, girándolo en el sentido contrario a las agujas del reloj con la otra mano.

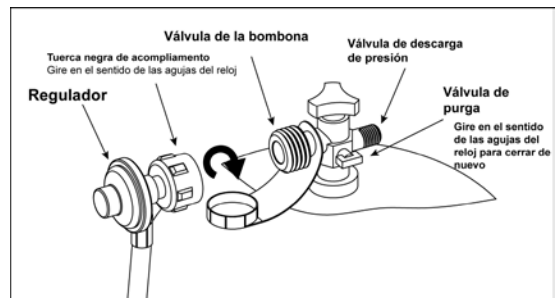

IMPORTANTE

Desconecte la bombona de propano de la válvula del regulador cuando el aparato no esté en uso.

SELECCIONAR UNA UBICACIÓN

Coloque siempre este aparato para exteriores en una superficie firme, nivelada y no combustible como hormigón, roca o piedra.

Espacio Libro Mínimo Entre la Unidad y Materiales Combustibles

182.9 cm (72") de la parte superior; 121.9 cm(48") de todos los lados y de la parte trasera. No coloque este aparato debajo de cualquier recinto elevado. Coloque el aparato para obtener un acceso fácil al botón de control.

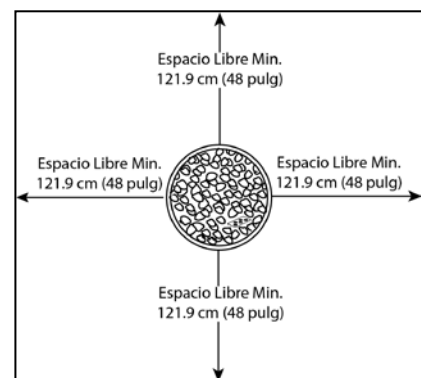

La distancia mínima del cilindro de gas propano y bol de fuego debe ser superior a 60" (según foto de la derecha).

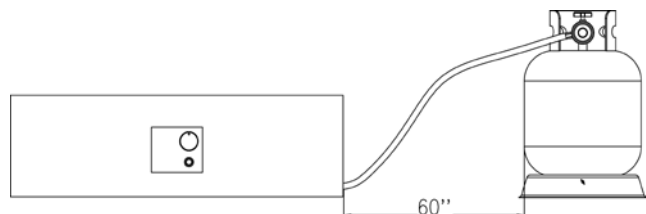

VERIFICACIÓN VISUAL

Antes de cada uso, revise la manguera y la válvula en búsqueda de desgaste excesivo, abrasión o cualquier daño.

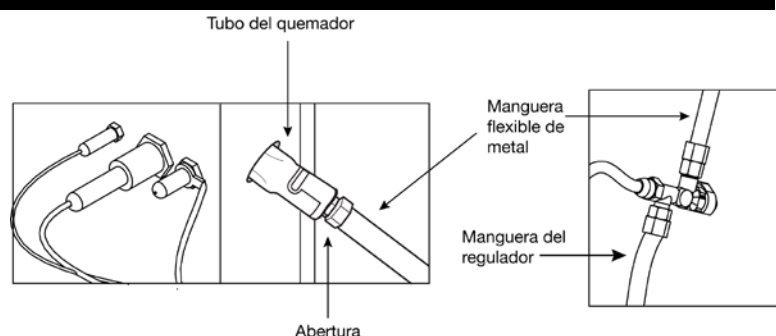

ENSAYO DE FUGAS

1. Compruebe si hay fugas afuera en un área con buena ventilación.
2. Asegúrese de que cualquier llama desnuda o cigarrillo esté apagado.
3. Quite la pila.
4. Asegúrese de que el botón de control esté en la posición 'OFF'.
5. En un tazón, cree una solución jabonosa utilizando una parte de agua a una parte de detergente líquido.
6. Aplique la solución de agua jabonosa a todas las conexiones.
7. Abra la válvula de la bombona de gas LP.
8. Una fuga de gas se detectará por burbujas crecientes originadas en el punto de la fuga.
9. Si se encuentra una fuga en cualquier punto de conexión o si siente olor a gas, cierre la válvula de la bombona, desconecte la bombona y no use el aparato hasta que se hagan reparaciones.

PARA ENCENDER

CONSEJOS: Antes de empezar

- Lea atentamente las instrucciones.
- Revise y asegúrese que estén todas las partes.
- Para futuras consultas, conserve este manual de instrucciones.

1. Encuentre el botón de control del quemador y asegúrese de que esté en la posición 'OFF'.
2. Conecte la bombona de propano (LP). (véase las páginas arriba)
3. Abra lentamente la válvula de la bombona de gas LP.
4. Oprima el botón de encendido para crear chispas al electrodo y manténgalo oprimido.
5. Pulse y gire el botón de control del quemador a la posición 'LOW'. Mantenga el botón de control oprimido durante 15-30 segundos después del encendido.
6. Si el quemador no se enciende en 30 segundos, gire el botón de control del quemador a la posición 'OFF', espere 5 minutos para que el gas se escape y repita el proceso de encendido. Si el quemador siempre no se enciende, consulte la sección Resolución de problemas.
7. Cuando el aparato estará encendido, se puede regular la altura de la llama ajustando el botón de control del quemador entre las posiciones 'HIGH' y 'LOW'.
8. Siempre revise periódicamente la llama del quemador para asegurar el buen funcionamiento. Las llamas deben estar más amarillas con un poco azul para el mejor rendimiento. (véase el diagrama)

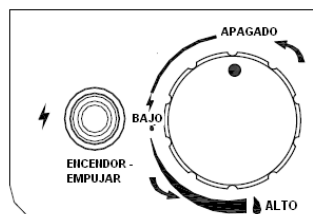
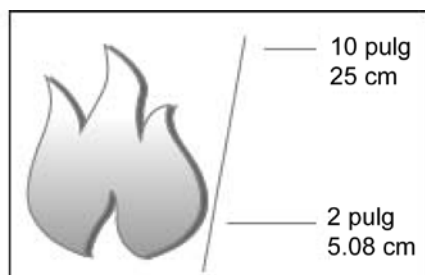

⚠ ATENCIÓN

Si el quemador no se enciende con la válvula abierta, el gas sigue fluyendo del quemador y puede encenderse por casualidad con riesgo de heridas o daños a la propiedad.

UTILIZAR UN CERILLO LARGO O UN ENCENDEDOR LARGO

1. Conecte la bombona de propano (LP) (véase las páginas arriba).
2. Antes del encendido, mueva las rocas de lava con una pala pequeña para permitir el acceso al quemador.
ADVERTENCIA: Las rocas de lava pueden estar muy calientes. NO las toque hasta que estén completamente enfriadas.
3. Encuentre el botón de control del quemador y asegúrese de que esté en la posición 'OFF'.
4. Llevando guantes resistentes al calor, ponga un cerillo largo encendido o un encendedor de tallo largo encendido cerca de las bocas del quemador. NO se apoye sobre el quemador durante el encendido.
5. Pulse y gire el botón de control a la posición 'LOW'. El quemador debe encenderse dentro de 5 segundos.
6. Si el quemador no se enciende dentro de 5 segundos, gire el botón de control del quemador a la posición 'OFF', espere 5 minutos para que el gas se escape y repita el proceso de encendido. Si el quemador siempre no se enciende, consulte la sección Resolución de problemas.
7. Se puede regular la altura de la llama ajustando el botón de control del quemador entre las posiciones 'LOW' y 'HIGH'.
8. Siempre revise periódicamente la llama del quemador para asegurar el buen funcionamiento. Las llamas deben estar más amarillas con un poco azul para el mejor rendimiento.

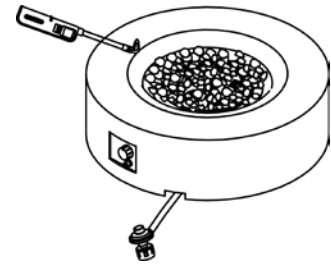

PARA APAGAR

1. Pulse y gire el botón de control a la posición 'OFF'.
2. Cierre la válvula de la bombona de gas LP.
3. Desconecte el regulador de la bombona LP para cerrar el suministro de gas cuando el aparato no esté en uso.
4. Asegúrese de que la unidad esté completamente enfriada antes de tocar uno de los componentes o antes de colocar la funda.

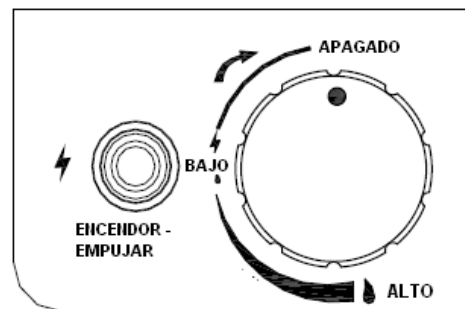

CUIDADO USUAL

- Mantenga su aparato libre de materiales combustibles.
- Visualmente revise el quemador para obstrucciones, mantenga el encerramiento de la bombona limpio y sin residuos.
- Cuando el quemador y las rocas de lava se hayan enfriados totalmente, use un cepillo suave para deshacerse de manchas pequeñas, suciedad y polvo. Seque con un trapo suave.

MANCHAS REBELDES

- Manchas rebeldes, decoloración y posiblemente agujeros por el óxido pueden resultar por exposición a severas condiciones externas.
- Tenga cuidado que ningún polvo ni solvente entre en contacto con piezas pintadas o de plástico ya que se pueden dañar.

MANTENIMIENTO

- Almacene el aparato en un lugar seco y fresco, fuera de la luz directa del sol.
- Asegúrese de que el suministro de gas y el aparato estén apagados antes de cambiar la pila. Se ruega consultar el proceso de inserción de la pila.
- Proteja su aparato con la funda cuando no esté en uso.
- Hay que desconectar la bombona de propano y sacarla del aparato antes de poder almacenar el aparato adentro.
- Utilice sólo accesorios y piezas de repuesto provistos o aprobados por el fabricante. De otra manera, la garantía de este producto queda inválida y pueden resultar condiciones peligrosas.
- Por favor contacte al fabricante para información acerca de piezas de repuesto, mangueras, termopares, encendedores, rocas de lava, etc.

RESOLUCIÓN DE PROBLEMAS

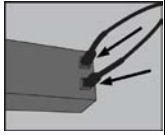
PROBLEMA	CAUSA	ACCIÓN CORRECTIVA
El aparato no se enciende.	El perno de encendido y el quemador están húmedos.	Seque con un trapo.
	La pila de encendido está insertada incorrectamente.	Compruebe que la pila esté colocada correctamente.
	El perno de encendido está agrietado o roto.	Llame al servicio al cliente para obtener una pieza de repuesto.
	Un cable de electrodo está suelto o desconectado.	Vuelva a conectar el cable a la caja de encendido ubicada dentro del fogón atrás del botón de encendido. 
	Un cable de electrodo provoca un cortocircuito entre la válvula y el perno de encendido.	Llame al servicio al cliente para obtener una pieza de repuesto.
El quemador no se enciende con un cerillo.	Ningún flujo de gas	Compruebe si la bombona de gas esté vacía. Si es así, reemplácela.
	El regulador no está completamente conectado a la bombona.	Revise la conexión a la bombona de gas LP.
	El flujo de gas está obstruido.	Revise la manguera en búsqueda de curvas bruscas y vueltas.
	Telas de araña o nidos de insectos en el venturi (final del tubo del quemador).	Limpie el tubo de venturi.
	Las bocas del quemador están atascadas.	Introduzca un sujetapapel abierto en cada boca del quemador para limpiarlos. Asegúrese de que el aparato esté apagada y que todas partes estén enfriadas antes de tratar de limpiar las bocas del quemador.

El aparato emita mucho humo negro cuando está encendido.	La llama está obstruida en las bocas del quemador.	Asegúrese de que todas las bocas del quemador estén libres de rocas de lava o de residuos para permitir la libre circulación del gas.
	La manguera del regulador está aplastada.	Revise la manguera del regulador en búsqueda de curvas bruscas y vueltas
Caída repentina del flujo de gas	Ningún flujo de gas	Compruebe si la bombona de gas esté vacía. Si es así, reemplácela.
	El dispositivo de seguridad de exceso de flujo se ha activado.	Gire el botón de control a la posición 'OFF', cierre la válvula de la bombona de gas LP y desconecte el regulador de la bombona. Gire el botón de control a 'HIGH'. Espere un minuto. Gire el botón de control a la posición 'OFF'. Vuelva a conectar el regulador a la bombona de gas LP. Abre lentamente la válvula de la bombona. Encienda el aparato como indicado en la sección 'Para Encender.'
La llama se apaga.	Vientos fuertes o racheados	Aumente la altura de la llama a 'High'.
	Ningún flujo de gas	Compruebe si la bombona de gas esté vacía. Si es así, reemplácela.
	El dispositivo de seguridad de exceso de flujo se ha activado.	Véase 'Caída repentina del flujo de gas' arriba.
Falta de uniformidad en la llama o la llama no sale de la totalidad del quemador.	Las bocas del quemador están atascadas.	Véase 'El quemador no se enciende con un cerillo' arriba.

SI TIENE PREGUNTAS O DUDAS
SE RUEGA LLAMAR A BOND SIN CARGOS al
1-866-771-BOND(2663) O PARA ACELERAR SU PEDIDO
NO DEJE DE MANDARNOS UN CORREO ELECTRÓNICO AL
customer.service@bondmfg.com
O VISITE NUESTRA PÁGINA WEB BAJO ATENCIÓN AL CLIENTE
CUSTOMER SERVICE SUPPORT
www.bondmfg.com
BOND MANUFACTURING CO.
1700 West 4th Street, Antioch, CA 94509