

Please read all instructions carefully before beginning.

Veillez lire avec soin toutes les instructions avant de commencer.

Lea todas las instrucciones cuidadosamente antes de empezar.

TOOLS AND MATERIALS / OUTILS ET MATÉRIAUX / HERRAMIENTAS Y MATERIALES

Supplied / Fournis / Incluidos

3' Shelf (1)
Étagère de 91,5 cm (1)
Repisa de 91,5 cm (1)

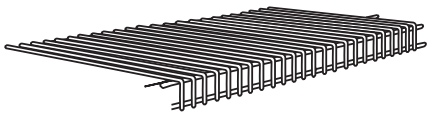

Shelf Cap (8)
Capuchon d'Étagère (8)
Tapón para Repisa (8)



Shoe Shelf Bracket (2)
Support pour d'Étagère à Souliers (2)
Soporte para Repisa para Zapatos (2)

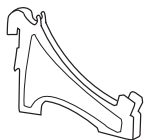

Shoe Shelf Bracket Inserts (2)
Insertion de Supports d'Étagère à Souliers (2)
Separadores para el Soporte de Repisa para Zapatos (2)



1

NOTE: This product is for use with ShelfTrack® hanging system (sold separately) only.

Do not attempt to install any other way.

- Determine shoe shelf location.
- Attach shoe bracket insert onto end of shoe bracket as shown.

REMARQUE : Ce produit est conçu pour installation avec un kit de suspension ShelfTrack® (vendu séparément) uniquement.

- Déterminer l'emplacement de l'étagère à souliers.
- Fixer les insertions sur l'extrémité de support à étagère à souliers, tel qu'illustré.

NOTA: Este producto es para su uso exclusivo con el sistema ShelfTrack®

(vendido por separado).

- Determine la ubicación de repisa para zapatos.
- Conecte el separador del soporte para zapatos en el extremo del soporte para zapatos como se muestra.

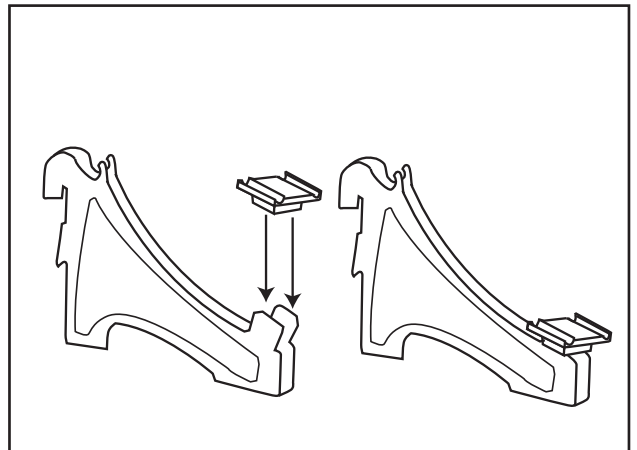

2

IMPORTANT: ShelfTrack® hang track, standards, and hardware sold separately. Follow instructions provided with those products for proper hang track and standard installation.

- Position or reposition standards 24" apart as shown.
- Attach shoe brackets to standards.

IMPORTANT : Les rails horizontaux et verticaux ShelfTrack® ainsi que la quincaillerie sont vendus séparément. Suivre les directives fournies avec ces produits pour installer adéquatement les rails horizontaux et verticaux.

- Placer ou replacer les rails verticaux à une distance de 60,96 cm, tel qu'illustré.
- Fixer les supports d'étagère à souliers aux rails verticaux.

IMPORTANTE: Los rieles verticales y horizontales y los herrajes ShelfTrack® se venden por separado. Para una instalación correcta de los rieles verticales.

- Coloque o vuelva a colocar los rieles verticales con una distancia entre sí de 61 cm como se muestra.
- Conecte los soportes para zapatos a los rieles verticales más largos en la parte inferior a la derecha.

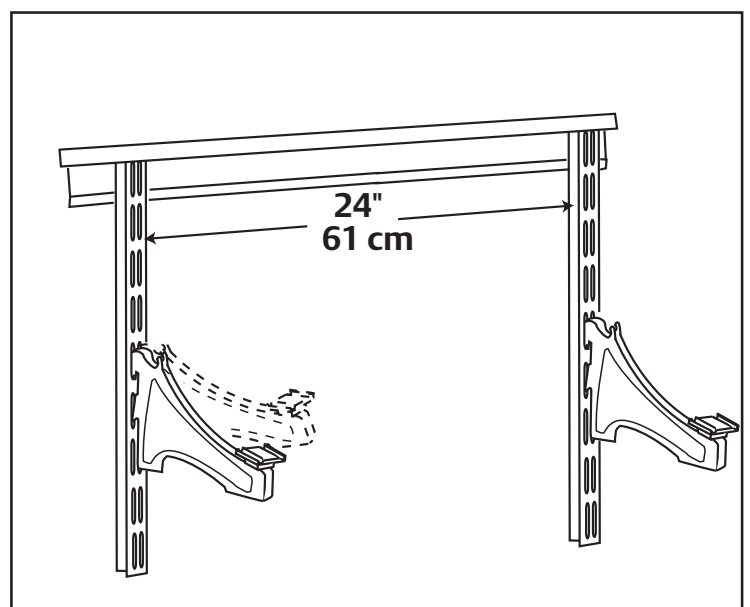

3

Place shelf caps onto exposed shelf wires as shown.

Placer les capuchons d'étagères sur les tiges d'étagères exposées, tel qu'illustré.

Coloque los tapones para repisa en los alambres expuestos de la misma como se muestra.

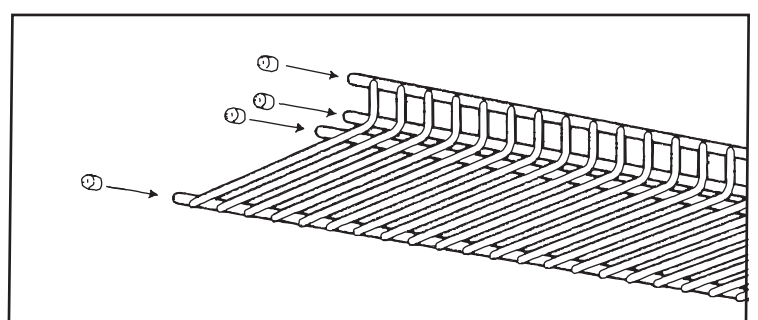

4

NOTE: For proper installation, turn shoe shelf upside down so lip faces up before installing.

Attach 3' shoe shelf onto shoe brackets by placing back of shelf into slots at back of shoe bracket. Pull shelf forward and lower front of shelf onto shoe bracket Insert as shown.

REMARQUE : Pour obtenir une bonne installation, retourner l'étagère à souliers de manière à ce que le rebord avant soit orienté vers le haut avant l'installation.

Fixer l'étagère à souliers de 0,9 m sur les supports en plaçant l'arrière de l'étagère dans les fentes situées à l'arrière du support d'étagère à souliers. Tirer l'étagère et abaisser l'avant sur l'insertion du support d'étagère à souliers, tel qu'illustré.

NOTA: Para su instalación correcta, dele la vuelta a la repisa para zapatos para que el borde quede orientado hacia arriba antes de su instalación.

Conecte la repisa para zapatos de 0,9 m a los soportes para zapatos, colocando la parte posterior de la repisa en las ranuras en la parte posterior del soporte para zapatos. Jale la repisa hacia delante y baje la parte delantera de la misma encima del separador del soporte para zapatos como se muestra.

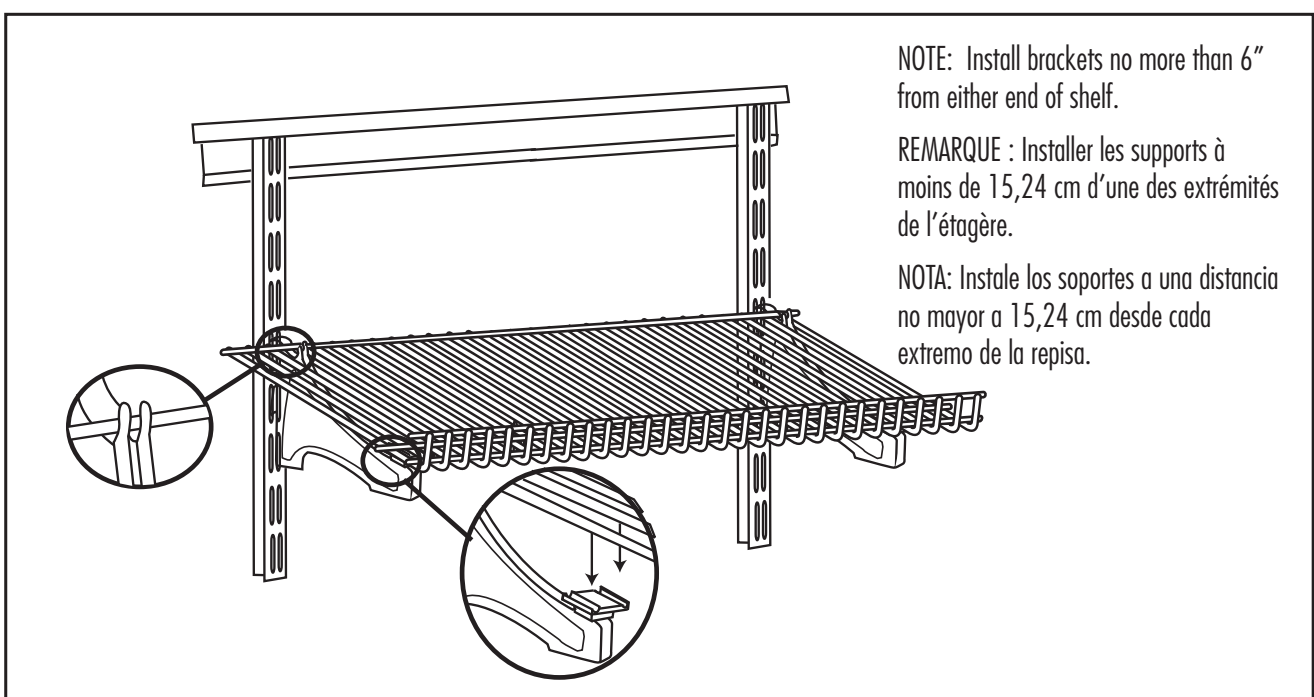

NOTE: Install brackets no more than 6" from either end of shelf.

REMARQUE : Installer les supports à moins de 15,24 cm d'une des extrémités de l'étagère.

NOTA: Instale los soportes a una distancia no mayor a 15,24 cm desde cada extremo de la repisa.