

USE AND CARE GUIDE

LED PUCK LIGHT KIT

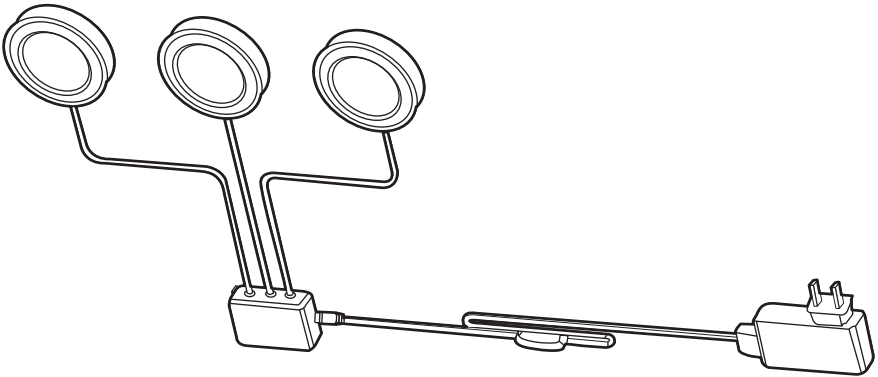

Questions, problems, missing parts? Before returning to the store,
call Commercial Electric Customer Service
8 a.m. - 6 p.m., EST, Monday - Friday

1-877-527-0313

HOMEDEPOT.COM

THANK YOU

We appreciate the trust and confidence you have placed in Commercial Electric through the purchase of this LED puck light kit. We strive to continually create quality products designed to enhance your home. Visit us online to see our full line of products available for your home improvement needs. Thank you for choosing Commercial Electric!

Table of Contents

Table of Contents	2
Safety Information.....	2
Warranty	3
Pre-Installation	3
Planning Installation.....	3
Tools Required	3
Hardware Required	3
Package Contents	4

Installation – Surface Mounting.....	5
Installation – Recessed Mounting	6

Safety Information

1. Read all instructions carefully before you begin this installation.
2. This equipment has been tested and found to comply with the limits for a Class B digital device pursuant to Part 15 of the FCC Rules. These limits are designed to provide reasonable installation protection. This equipment generates and can radiate radio frequency energy and, if not installed and used in accordance with the instructions, may cause harmful interference.
3. There is no guarantee that interference will not occur in a particular installation. If this equipment does cause harmful interference to radio or television reception, which can be determined by turning the equipment off and on, the user is encouraged to try to correct the interference by one or more of the following measures: a) Reorient or relocate the receiving antenna, b) Increase the separation between the equipment and the receiver, c) Connect the equipment into a different outlet and circuit from the receiver outlet and circuit, d) Consult the dealer or an experienced radio/TV technician for help.
4. Changes or modification to this unit not expressly approved by the party responsible for compliance could void the user's authority to operate the equipment.
5. 110-120V ~ 50/60Hz, 110mA, 8.8W rating for this LED cabinet light kit (LED light source is integrated).
6. This LED light kit is provided with a class 2 power supply and can be surface or recess mounted.
7. This product is not dimmable and cannot be used with a dimmer switch.



WARNING: Deviation from the assembly instructions may result in a risk of fire or electric shock.



CAUTION: The National Electrical Code (NEC) does not permit cords to be concealed where damage to insulation may go unnoticed. To prevent fire danger, do not run the cord behind walls, ceilings, soffits, or cabinets where it may be inaccessible for examination. Cords should be visually examined periodically and immediately replaced when any damage is noted.



CAUTION: For indoor and dry location use only.



CAUTION: To reduce the risk of fire, electric shock, or injury to persons use only insulated staples or plastic ties to secure cords. Route and secure cords so that they will not be pinched or damaged when the cabinet is pushed to the wall.



CAUTION: Do not operate this fixture with a missing or damaged cover or housing.



CAUTION: To prevent the risk of fire, do not install each puck LED lamp in a compartment smaller than 12 in. x 12 in. x 12 in.



CAUTION: Not intended for recessed installation in ceilings, or soffits.



CAUTION: The LED source cannot be replaced.



CAUTION: Do not mount this fixture near heat sources which may damage this fixture.



CAUTION: Do not stare directly into the LED source.



CAUTION: Do not dismantle or alter this fixture.

Warranty

LIMITED WARRANTY

The manufacturer warrants this product to be free from defects in materials and workmanship for a period of three (3) years from date of purchase. This warranty applies only to the original consumer purchaser and only to products used in normal use and service. If this product is found to be defective, the manufacturer's only obligation, and your exclusive remedy, is the repair or replacement of the product at the manufacturer's discretion, provided that the product has not been damaged through misuse, abuse, accident, modifications, alterations, neglect, or mishandling. This warranty shall not apply to any product that is found to have been improperly installed, set-up, or used in any way not in accordance with the instructions supplied with the product. This warranty shall not apply to a failure of the product as a result of an accident, misuse, abuse, negligence, alteration, or faulty installation, or any other failure not relating to faulty material workmanship. The manufacturer specifically disclaims any liability and shall not be liable for any consequential or incidental loss or damage, including labor/expense costs involved in the replacement or repair of said product.

Contact the Customer Service Team at 1-877-527-0313 or visit www.homedepot.com.

Pre-Installation

PLANNING INSTALLATION

Read all instructions completely before you begin installation.

TOOLS REQUIRED



HARDWARE REQUIRED



NOTE: Hardware not shown to actual size.

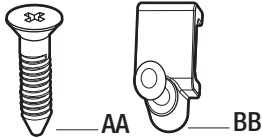

Part	Description	Quantity
AA	Mounting screw	10
BB	Fastener	12

Pre-Installation (continued)

PACKAGE CONTENTS

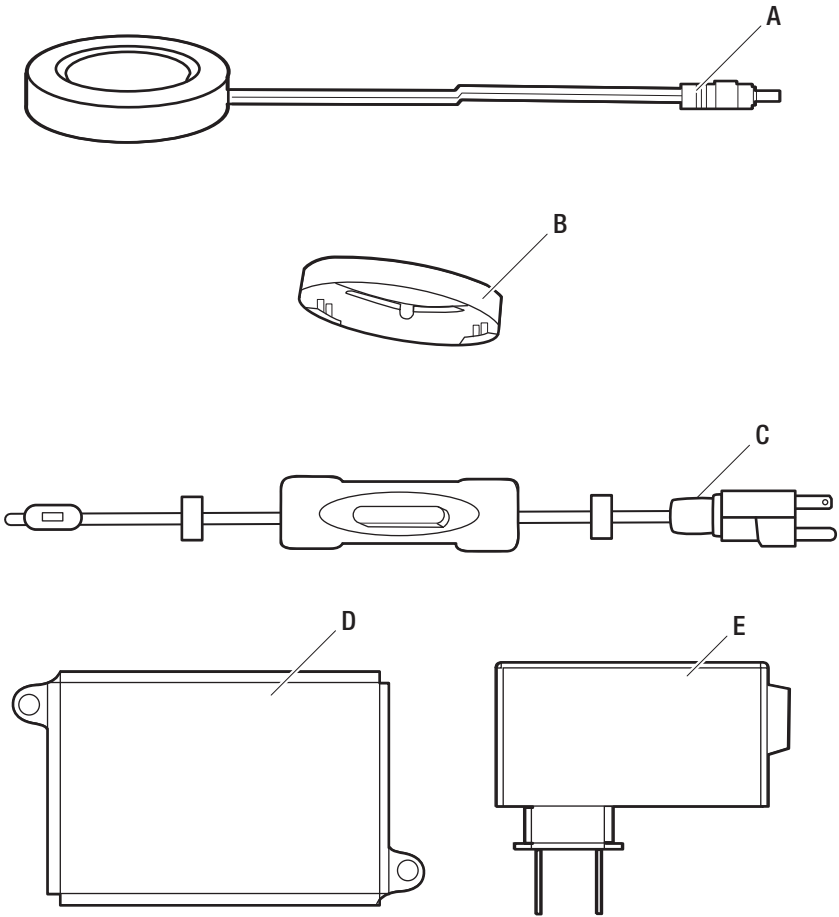

Part	Description	Quantity
A	LED puck assembly	3
B	Trim ring (preassembled to LED lights)	3
C	Power cord switch	1
D	Connection box	1
E	Driver	1

Installation – Surface Mounting

1 Preparing the lights for the first time

- Separate the trim ring (B) that is attached to the single-cord LED assembly (A) by pushing on the back of the LED module through the trim ring (B). Repeat this step for the remaining LED assemblies.

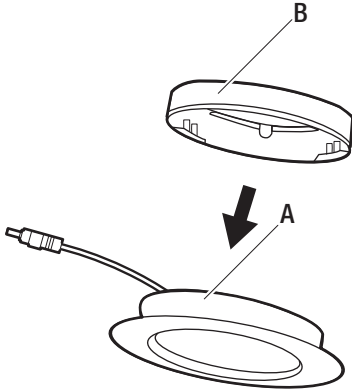

2 Installing the trim rings

- Install the trim rings (B) to the underside of the cabinet by inserting two mounting screws (AA) into the mounting holes on the bottom of each trim ring (B).



IMPORTANT: Do not fully tighten the screws into the trim ring as the cords from the LED modules will need to be pulled through the notches on the trim ring before securing.

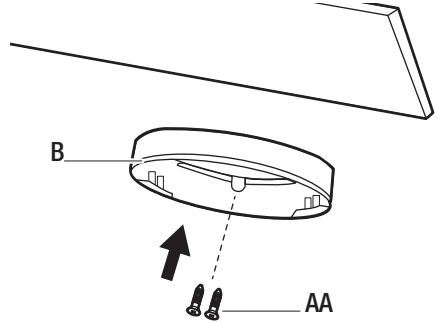

3 Installing the first LED assembly

- Take the cord from the LED puck assembly (A) and feed the cord through the trim ring (B) at the notches. Do not pull the cord tight as you will now need to finish screwing in the trim ring (B).
- Tighten the screws (AA) and push the LED assembly (A) into the trim ring (B) while pulling the cords tight.

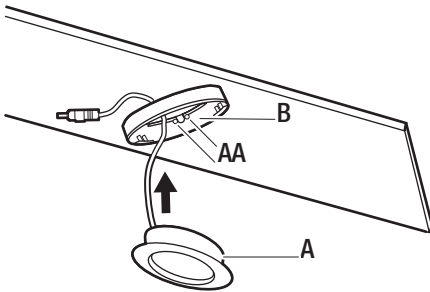

4 Installing the remaining two LED assemblies

- Repeat steps 1 through 3 to install the remaining two LED puck assemblies (A).



IMPORTANT: Ensure that you measure the distance of every LED puck assembly (A) before installation. The minimum distance between every LED (A) must be at least 12 in.

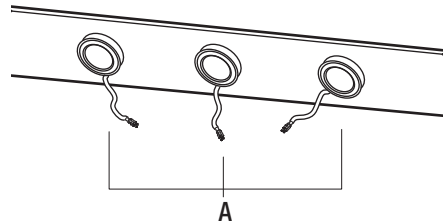

Installation – Surface Mounting (continued)

5 Installing the connection box

- Attach the connection box (D) to the side of the cabinet using two mounting screws (AA).

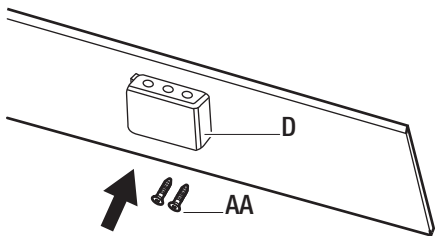

6 Securing the cords

- Connect the wire from the LED puck assembly (A) and power cord with switch (C) to the hole in connection box (D) as shown.
- Connect the driver (E) to the cord.
- Use nail-on fasteners (BB) to attach the wire on the cabinet.

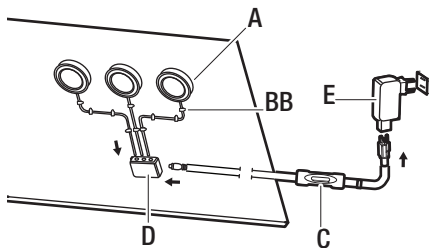

Installation – Recessed Mounting

1 Preparing the lights for the first time

- Separate the trim ring (B) that is attached to the single-cord LED assembly (A) by pushing on the back of the LED module through the trim ring (B). Repeat this step for the remaining LED assemblies you wish to install and set the trim rings aside.

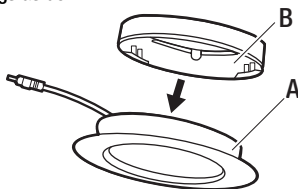

IMPORTANT: Ensure that you measure the distance of every LED puck assembly (A) before drilling the installation holes. The minimum distance between every LED (A) must be at least 12 in.

- Drill a 2.64 in. round hole into the installation area.



2 Inserting the LED lights

- Thread the wire from the LED puck assembly (A) through the hole and insert the fixture into the hole.
- Repeat steps 1 and 2 for the remaining two LED puck lights (A).
- Install the connection box (D) and secure the cords as described in Steps 5 and 6 in the Installation – Surface Mounting section.

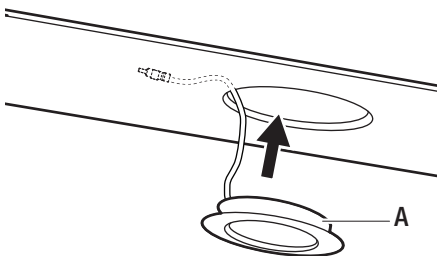



Questions, problems, missing parts? Before returning to the store,
call Commercial Electric Customer Service
8 a.m. - 6 p.m., EST, Monday-Friday

1-877-527-0313

HOMEDEPOT.COM

Retain this manual for future use.

GUÍA DE USO Y CUIDADO

JUEGO DE LÁMPARAS LED DE DISCO

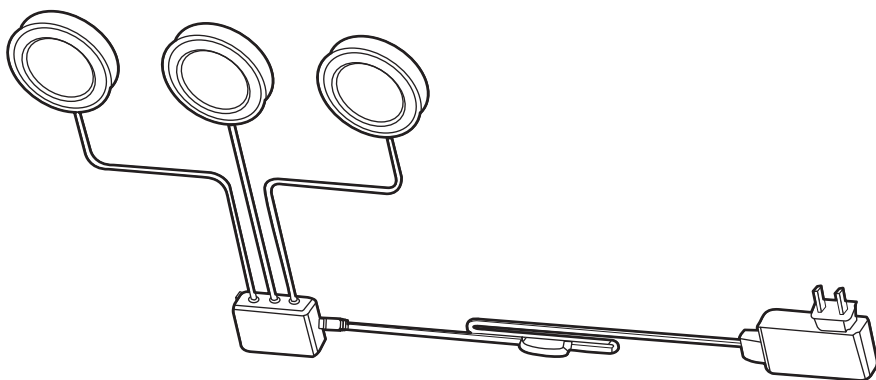

¿Tiene preguntas, problemas, o faltan piezas? Antes de regresar a la tienda,
llame al Servicio a Clientes de Commercial Electric
de lunes a viernes de 8 a.m. a 6 p.m., hora local del Este

1-877-527-0313

HOMEDEPOT.COM

GRACIAS

Agradecemos la confianza que ha puesto en Commercial Electric a través de la compra de este juego de lámparas LED de disco. Nos esforzamos por crear continuamente productos de calidad diseñados para mejorar su hogar. Visítenos en internet para ver nuestra línea completa de productos disponibles para sus necesidades de mejorar su hogar. ¡Gracias por elegir a Commercial Electric!

Tabla de contenido

Tabla de contenido.....	2
Información de seguridad.....	2
Garantía	3
Pre-instalación	3
Planificación de la instalación	3
Herramientas requeridas	3
Herraje requerido	3
Contenido del paquete	4

Instalación – Montaje sobre superficie5	
Instalación – Montaje oculto.....	6

Información de seguridad

1. Lea todas las instrucciones cuidadosamente antes de empezar con esta instalación.
2. Este equipo ha sido probado y se ha encontrado en cumplimiento con los límites correspondientes para un dispositivo digital de la Clase B, conforme a la Parte 15 de las Reglas de la FCC. Estos límites están diseñados para ofrecer una protección razonable en la instalación. Este equipo genera y puede irradiar energía de radiofrecuencia, si no se instala y se usa conforme a las instrucciones puede causar interferencia perjudicial.
3. No hay garantía de que no ocurrirá una interferencia en una instalación en particular. Si este equipo no causa interferencia perjudicial a la recepción de radio o televisión, la cual se puede determinar al apagar y encender el equipo, se recomienda al usuario que intente corregir la interferencia mediante una o más de las siguientes medidas: a) reorientar o reubique la antena receptora; b) aumente la distancia de separación entre el equipo y el receptor; c) conecte el equipo a un tomacorriente y circuito distinto a los que está conectado el receptor; d) consulte con su distribuidor o con un técnico de radio y TV profesional para obtener ayuda.
4. Los cambios o las modificaciones a esta unidad que no sean aprobados en forma expresa por la parte responsable del cumplimiento, pueden invalidar el permiso del usuario para operar el equipo.
5. Clasificación 110-120V ~ 50/60Hz, 110mA, 8.8W para este juego de lámparas LED de disco (la fuente de luz LED está integrada).
6. Este juego de lámparas LED está provisto de una fuente de alimentación clase 2 y puede ser montada en superficie u oculta.

7. Este producto no es regulable y no puede ser usado con un interruptor atenuador.



ADVERTENCIA: Si no sigue las instrucciones de ensamblaje puede resultar en riesgo de choque eléctrico.



PRECAUCIÓN: El Código Eléctrico Nacional (NEC) no permite que se oculten cables donde no se adviertan daños al aislamiento. Para evitar peligro de incendio, no tienda el cable detrás de la pared, cielos rasos o gabinetes donde pueda estar inaccesible para ser examinado. Los cables deben examinarse visualmente de forma periódica y reemplazarse de inmediato cuando se advierta algún daño.



PRECAUCIÓN: Use únicamente en interiores y lugares secos.



PRECAUCIÓN: Para evitar el riesgo de incendio, choque eléctrico o lesiones a las personas, use solamente grapas aisladas o amarres plásticos para asegurar los cables. Oriente y asegure los cables para que no sean comprimidos o dañados cuando se empuje el gabinete a la pared.



PRECAUCIÓN: No debe usar este dispositivo con una tapa o carcasa dañada.



PRECAUCIÓN: Para evitar el riesgo de incendio, no instale cada lámpara LED de disco en un compartimento más pequeño que 12 plg. x 12 plg. x 12 plg.



PRECAUCIÓN: No está diseñado para instalación empotrada en techos o soffits.



PRECAUCIÓN: La fuente del LED no puede reemplazarse.



PRECAUCIÓN: No monte este dispositivo cerca de fuentes de calor que puedan dañarlo.



PRECAUCIÓN: No mire directamente a la fuente LED.



PRECAUCIÓN: No desarme ni altere este dispositivo.

Garantía

GARANTÍA LIMITADA

El fabricante garantiza que este producto está libre de defectos en materiales y mano de obra por un periodo de tres (3) años a partir de la fecha de compra. Esta garantía aplica únicamente al comprador consumidor final y únicamente para los productos usados en condiciones de uso y servicio normal. Si este producto está defectuoso, la única obligación del fabricante y la única reparación, es reparar o reemplazar el producto a discreción del fabricante, siempre y cuando el producto no ha sido dañado por mal uso, abuso, accidente, modificaciones, alteraciones, negligencia o mal manejo. Esta garantía no aplicará a ningún producto que se detecte que se haya instalado, configurado o usado incorrectamente de alguna manera que no sea de acuerdo con las instrucciones proporcionadas con el producto. Esta garantía no aplicará a fallas del producto como resultado de un accidente, mal uso, abuso, negligencia, alteración o instalación incorrecta o cualquier otra falla no relacionada a una falla por fabricación material. El fabricante renuncia específicamente a cualquier responsabilidad civil y no se hará responsable por daños y perjuicios, por pérdida o daños accesorios, incluidos los gastos de mano de obra u otros gastos relacionados al reemplazo o reparación de dicho producto.

Póngase en contacto con el Equipo de Servicio al Cliente llamando al 1-877-527-0313 o visite www.homedepot.com.

Pre-instalación

PLANIFICACIÓN DE LA INSTALACIÓN

Lea todas las instrucciones completamente antes de empezar con la instalación.

HERRAMIENTAS REQUERIDAS



Desarmador
Phillips

HERRAJE REQUERIDO



NOTA: No se muestra el herraje con el tamaño real.

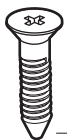

AA

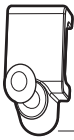

BB

Pieza	Descripción	Cantidad
AA	Tornillos de montaje	10
BB	Sujetador	12

Pre-instalación (continuación)

CONTENIDO DEL PAQUETE

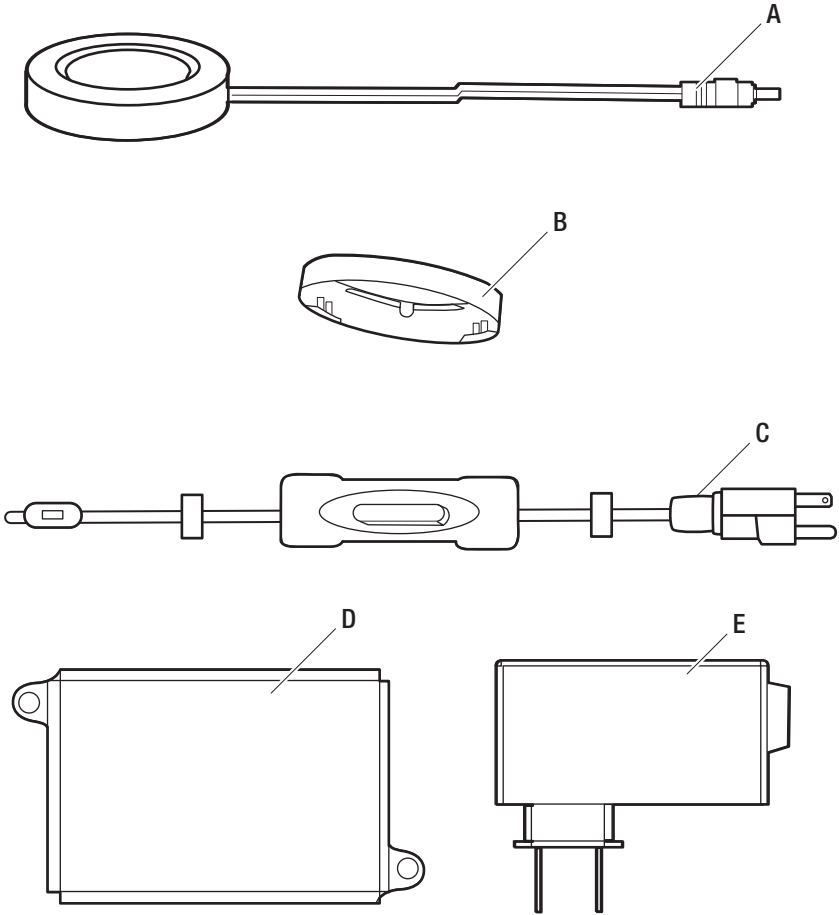

Pieza	Descripción	Cantidad
A	Ensamble del disco LED	3
B	Anillo de recorte (preensamblado en las lámparas LED)	3
C	Interruptor del cable eléctrico	1
D	Caja de conexiones	1
E	Controlador	1

Instalación – Montaje sobre superficie

1 Preparación por primera vez de las lámparas

- Separe el anillo de recorte (B) que está puesto en el ensamblaje de lámpara LED de un solo cable (A) empujando por la parte trasera del módulo LED a través del anillo de recorte (B). Repita este paso con los ensamblaje LED restantes.

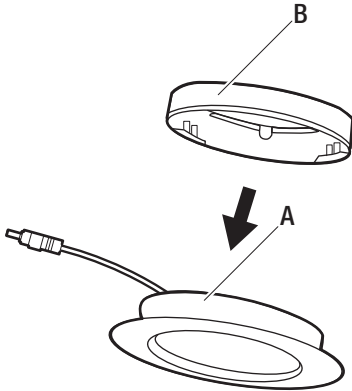

2 Instalación de los anillos de recorte

- Instale los anillos de recorte (B) en la parte de abajo del gabinete insertando dos tornillos de montaje (AA) en los agujeros de montaje en la parte de abajo de cada anillo de recorte (B).



IMPORTANTE: No apriete totalmente los tornillos en el anillo de recorte, ya que los cables de los módulos LED necesitan jalarse a través de las ranuras del anillo de recorte antes de apretar.

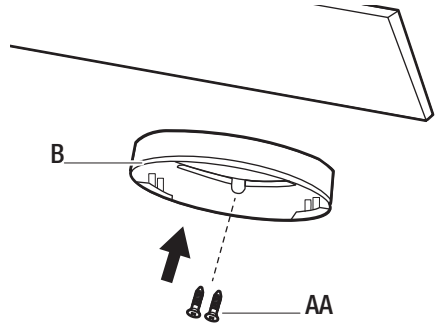

3 Instalación del primer ensamblaje LED

- Tome el cable del ensamblaje LED de disco (A) y alimente el cable a través del anillo de recorte (B) en las ranuras. No jale el cable apretadamente ya que ahora necesita terminar de atornillar el anillo de recorte (B).
- Apriete los tornillos (AA) y empuje el ensamblaje de LED (A) en el anillo de recorte (B) mientras jala los cables para ajustarlos.

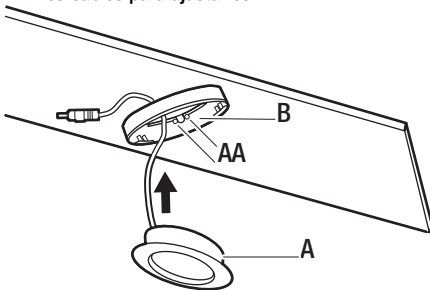

4 Instalación de los dos ensamblajes LED restantes

- Repita los pasos 1 al 3 para instalar los dos ensamblajes LED de disco (A) restantes.



IMPORTANTE: Asegúrese de medir la distancia de cada ensamblaje LED (A) antes de su instalación. La distancia mínima entre cada LED (A) debe ser al menos 12 plg.

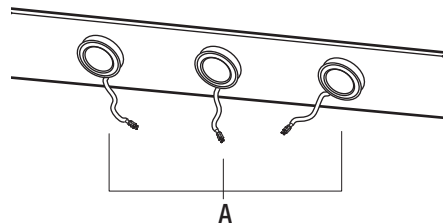

Instalación – Montaje sobre superficie

5 Instalación de la caja de conexiones

- Instale la caja de conexiones (D) a un lado del gabinete usando dos tornillos de montaje (AA).

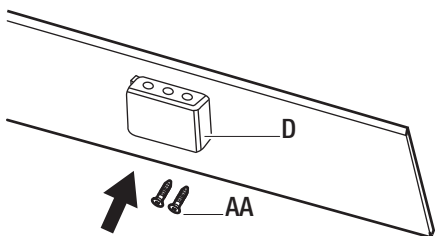

6 Fijación de los cables

- Conecte el cable del ensamble LED de disco (A) y el cable eléctrico con el interruptor (C) en el agujero de la caja de conexiones (D) como se muestra.
- Conecte el controlador (E) al cable.
- Use sujetadores con clavos (BB) para instalar el cable en el gabinete.

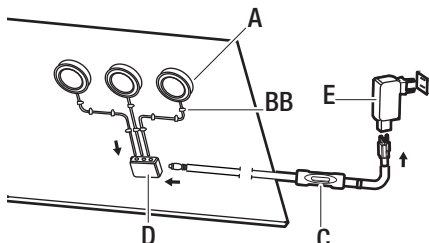

Instalación – Montaje oculto

1 Preparación por primera vez de las lámparas

- Separe el anillo de recorte (B) que está puesto en el ensamble de lámpara LED de un solo cable (A) empujando por la parte trasera del módulo LED a través del anillo de recorte (B). Repita este paso para los ensambles LED restantes que desea instalar y ponga los anillos de recorte a un lado.

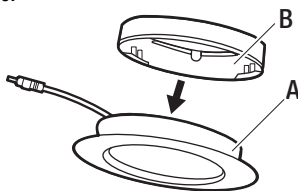

IMPORTANTE: Asegúrese de medir la distancia de cada ensamble LED (A) de disco antes de perforar los agujeros de instalación. La distancia mínima entre cada LED (A) debe ser al menos 12 plg.

- Perfore un agujero de 2.64 plg. en el área de instalación.



2 Cómo insertar las lámparas LED

- Ensarte el cable del ensamble LED de disco (A) a través del agujero e inserte el dispositivo en el agujero.
- Repita los pasos 1 y 2 para las dos lámparas LED de disco (A) restantes.
- Instale la caja de conexiones (D) y asegure los cables como se describe en los pasos 5 y 6 en la instalación – sección Montaje sobre superficie.

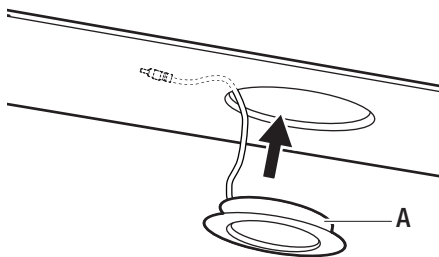



¿Tiene preguntas, problemas, o faltan piezas? Antes de regresar a la tienda,
llame al Servicio a Clientes de Commercial Electric
de lunes a viernes de 8 a.m. a 6 p.m., hora local del Este

1-877-527-0313

HOMEDEPOT.COM

Retenga este manual para uso futuro.