

## 21 in. Surface Cleaner Attachment

AP31025

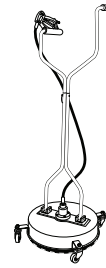

### **WARNING:**

To reduce the risk of injury, user must read and understand the operator's manual for their pressure washer before using this accessory. Fits most pressure washers. Ensure compatibility and proper fit before using this accessory. Wear eye protection marked to comply with Z87.1. Risk of fluid injections; do not point at people, pets, electrical devices or the unit itself. Turn off the pressure washer before changing or adjusting accessories. For cold water use only. Save these instructions. Refer to them frequently and use them to instruct other users. If you loan someone this tool, loan them these instructions also.

### PRODUCT SPECIFICATIONS

Connection ..... 3/8 in. Quick Connect Plug Inlet  
 Maximum Pressure..... up to 4000 psi  
 Maximum Water Flow..... 4 GPM  
 Maximum Water Temperature ..... 180°F

### ASSEMBLING THE SURFACE CLEANER

See Figure 1 - 4.

- Place the legs of the lower handle in the mounting brackets on the surface cleaner deck. Align the holes in the legs with the holes in the brackets.
- Insert pin through the holes in the mounting brackets and legs. Install split-ring through hole on the end of the pin to secure.
- Repeat this process to secure the other leg.
- Attach the top portion of the handle to the lower handle. Secure with pin and split ring.
- Apply high strength threadlocker liquid (if needed) to the ends of the hose.
- Attach the fixed end of the hose to the trigger handle inlet. Securely tighten, but do not overtighten.
- Attach the swivel end of the hose to the inlet on the top of the surface cleaning deck. Securely tighten, but do not overtighten.
- Check the bottom of the surface cleaner deck to verify that the nozzles are tightened securely and are aligned correctly.

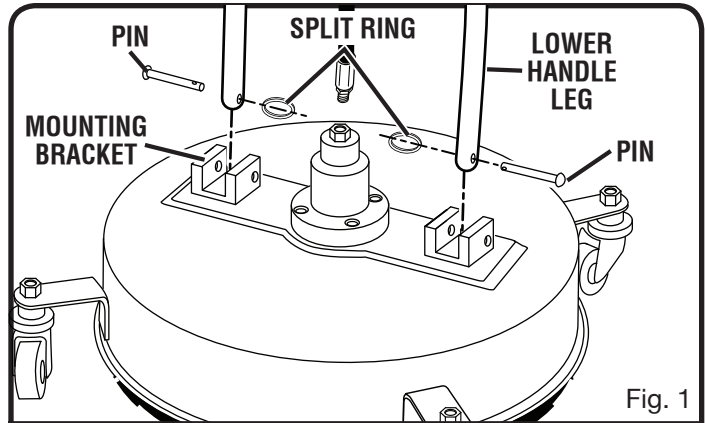

Fig. 1

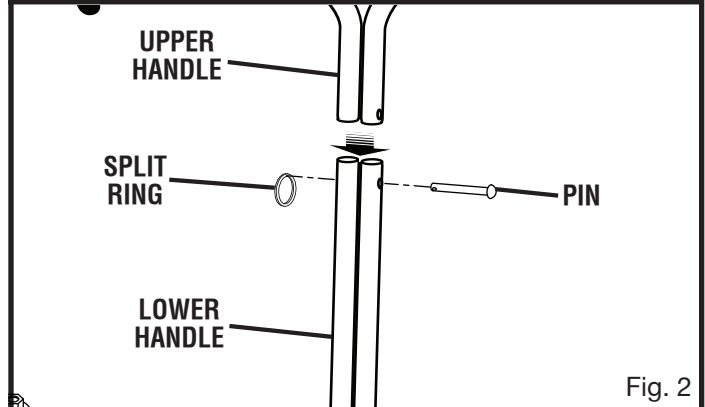

Fig. 2

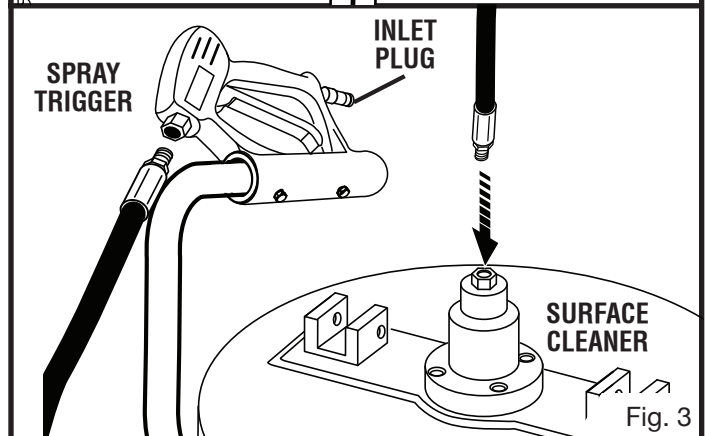

Fig. 3

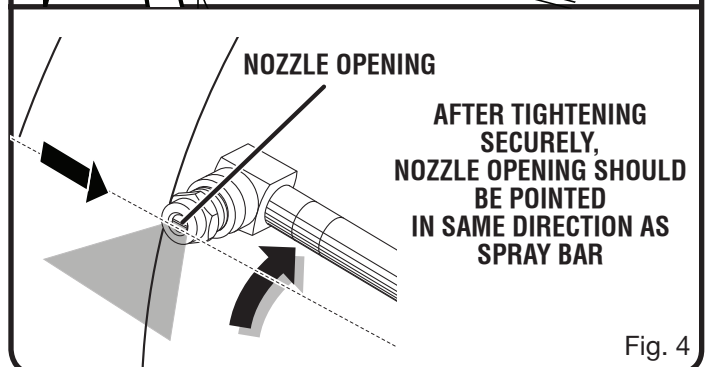

Fig. 4

**WARNING:**

To reduce the risk of injection or injury, only use the surface cleaner on flat, horizontal surfaces. Never lift the surface cleaner from the cleaning surface while operating the pressure washer.

**USING THE SURFACE CLEANER**

See Figure 5.

- Attach the high pressure hose of your pressure washer to the inlet plug on the surface cleaner's trigger handle.
- Connect the garden hose to your pressure washer and start the pressure washer as described in your pressure washer manual.
- Walk slowly behind the cleaning deck, cleaning as you go.

**NOTE:** If striping or swirling occurs, slow your pace. If striping or swirling continues, the surface cleaner skirt bristles may be worn and in need of replacement.

**CAUTION:**

Striking any raised obstacle while using the surface cleaner will damage the unit. If contact does occur and causes vibration when operating the pressure washer, stop and replace the spray bar. Continuing to operate the unit without replacing the spray bar could result in serious injury or damage to the unit.

**NOTE:** See figure 6 for the location of the spray bar.

**NOZZLE MAINTENANCE**

See Figure 6.

Excessive pump pressure (a pulsing sensation felt while squeezing the trigger) may be the result of a clogged or dirty nozzle.

- Turn off the pressure washer and shut off the water supply. With the surface cleaner on the ground, pull trigger to release water pressure.
- Disconnect surface cleaner from high pressure hose.
- Using a wrench (not provided), remove the nozzle from the spray bar.

**NOTE:** Never point the spray bar at your face.

- Using a straightened paper clip or nozzle cleaning tool (not provided), free any foreign materials clogging or restricting the nozzle.
- Using a garden hose, flush debris out of nozzle by back flushing (running the water through the nozzle backwards or from the outside to the inside).

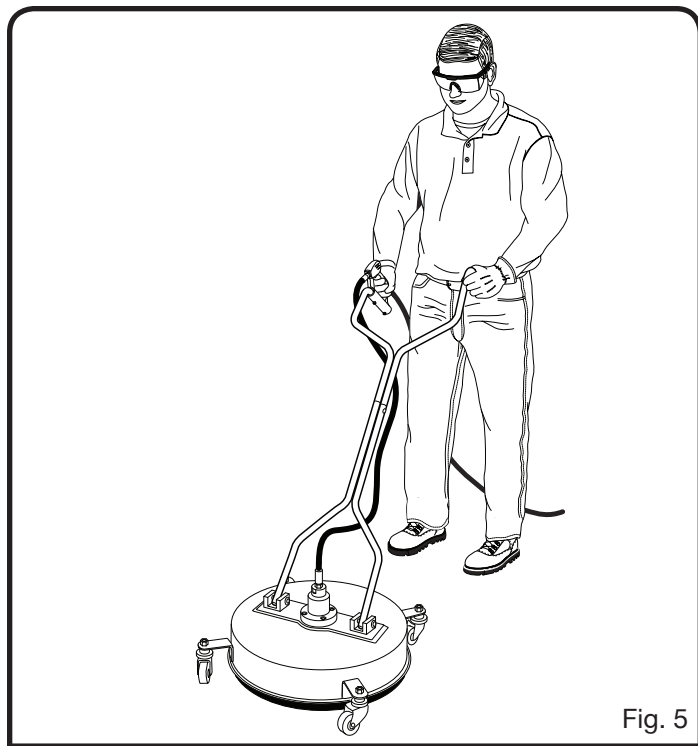

Fig. 5

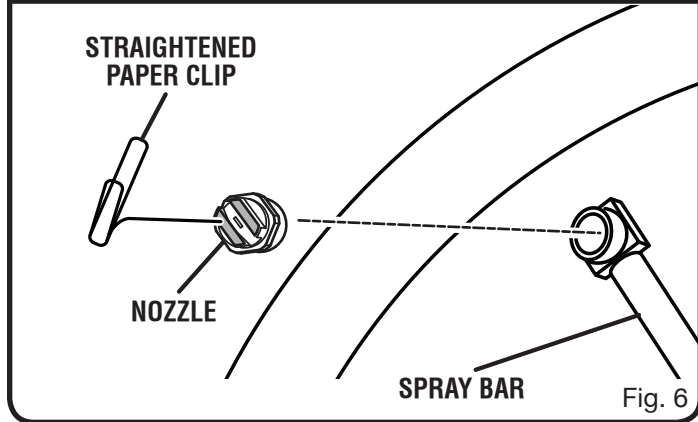

Fig. 6

- Reconnect the nozzle to the spray bar and tighten securely. After tightening, make sure the nozzle opening is pointed in the same direction as the spray bar as shown in figure 4.
- Reconnect the high pressure hose to the spray wand.
- Turn on the water supply and start the pressure washer.

**REPLACEMENT PARTS**

The following replacement parts may be ordered by calling our customer service department at 1-866-340-3912:

Spray Nozzle .....	310534001
Brush Skirt.....	308445003
Inlet Plug.....	678212002
Spray Bar.....	310533001

**TECHTRONIC INDUSTRIES NORTH AMERICA, INC.**

Hwy 8  
Pickens, SC 29671  
1-866-340-3912

987000-575  
5-8-09 (REV:01)

## Accessoire de 533 mm (21 po) pour nettoyeur de surface

AP31025

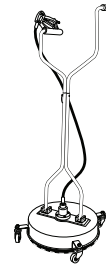

### ⚠ AVERTISSEMENT :

Pour réduire les risques de blessure, l'utilisateur doit lire et comprendre le manuel d'utilisation de sa laveuse à pression avant de l'utiliser. Convient à la plupart des laveuses à pression. S'assurer que l'accessoire est compatible et qu'il est bien installé avant de l'utiliser. Porter une protection oculaire certifiée conforme à la norme Z87.1. Risque d'éclaboussures ; ne pas diriger vers des personnes, des animaux, des appareils électriques ou vers la laveuse. Éteindre la laveuse à pression avant de changer ou d'ajuster un accessoire. Utilisation à l'eau froide seulement. Conserver ces instructions. Les consulter fréquemment et les utiliser pour instruire les autres utilisateurs. Si cet outil est prêté, il doit être accompagné de ces instructions.

### FICHE TECHNIQUE

Raccord.....Connecteur rapide de 9,53 mm (3/8 po)  
Pression maximum.....Jusqu'à 27 579 kPa (4 000 psi)  
Débit d'eau maximal.....15 LPM (4 gpm)  
Température maximum d'eau.....82 °C (180 °F)

### ASSEMBLER DU NETTOYEUR DE SURFACE

Voir les figures 1 à 4.

- Placer les pattes de la poignée inférieure dans les supports de montage se trouvant sur le plateau du nettoyeur de surface. Aligner les trous des pattes avec les trous des supports.
- Insérer une goupille dans les trous des supports de montage et des pattes. Installer une bague fendue dans le trou de l'extrémité de la goupille afin de la fixer solidement.
- Répéter ce processus pour fixer l'autre patte.
- Fixer la partie supérieure de la poignée sur la poignée inférieure. Arrimer le tout à l'aide d'une goupille et d'une bague fendue.
- Appliquer un liquide adhésif frein-filet haute résistance (au besoin) sur les extrémités du tuyau flexible.
- Fixer l'extrémité fixe du tuyau flexible sur la prise d'entrée de la poignée à gâchette. Serrer solidement, mais non de façon excessive.
- Fixer l'extrémité pivotante du tuyau flexible sur la prise d'entrée située sur le dessus de la surface du plateau du nettoyeur de surface. Serrer solidement, mais non de façon excessive.
- Examiner la partie inférieure du plateau du nettoyeur de surface afin de s'assurer que les buses sont serrées solidement et alignées correctement.

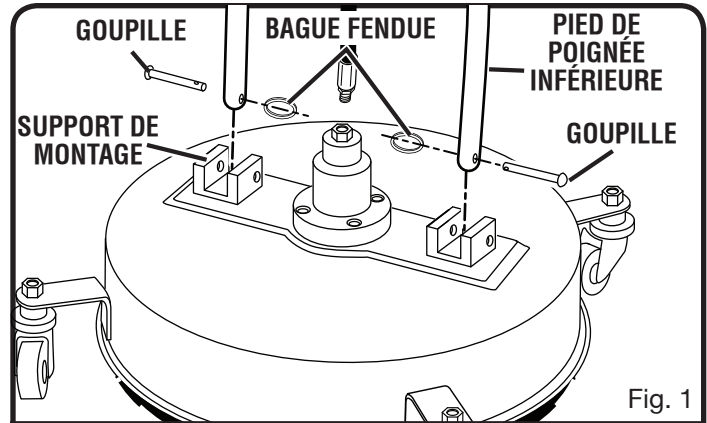

Fig. 1

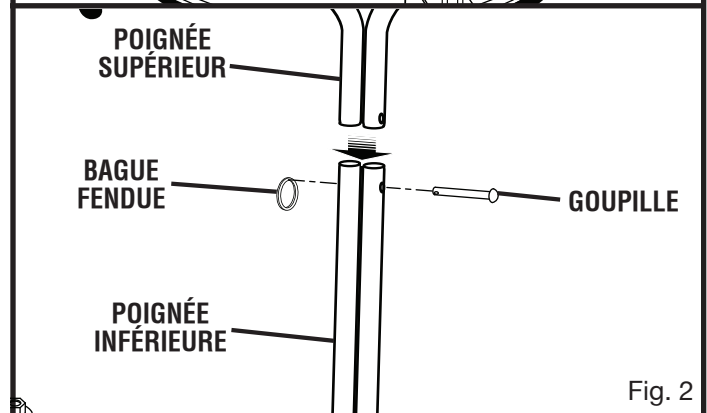

Fig. 2

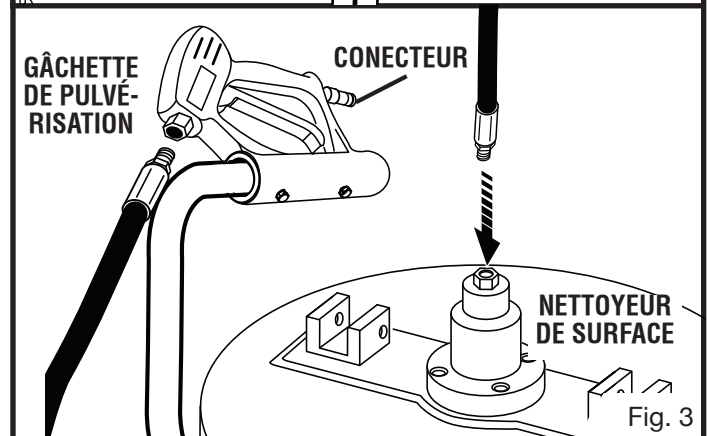

Fig. 3

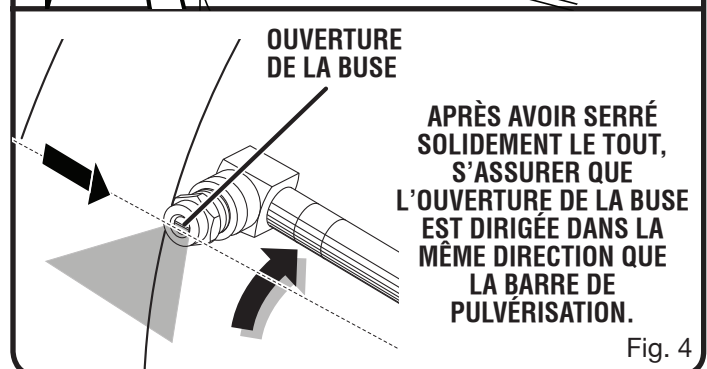

Fig. 4

## **AVERTISSEMENT :**

Pour réduire le risque d'éclaboussures ou de blessures, utiliser uniquement le nettoyeur de surface sur une surface plane et horizontale. Toujours diriger le nettoyeur de surface sur la surface à nettoyer pendant l'utilisation de la laveuse à pression.

## **UTILISATION DU NETTOYEUR DE SURFACE**

Voir la figure 5.

- Brancher le tuyau flexible haute pression de la laveuse à pression dans la prise d'entrée de la poignée à gâchette du nettoyeur de surface.
- Brancher le tuyau de jardin et mettre en marche la laveuse à pression, tel que décrit dans le manuel d'utilisation de la laveuse à pression.
- Marcher lentement derrière le jet de nettoyage et nettoyer en avançant.

**NOTE :** Si des marques ou des tourbillonnements apparaissent, réduire la vitesse de travail. Si le problème persiste, il se peut que les poils de la jupe soient endommagés et qu'ils doivent être remplacés.

## **ATTENTION :**

Si le nettoyeur de surface heurte un obstacle surélevé, l'unité risque d'être endommagée. Si un tel contact se produit et entraîne des vibrations au moment d'utiliser la laveuse à pression, arrêter l'appareil et remplacer la barre de pulvérisation. L'utilisation de l'unité sans remplacer la barre de pulvérisation peut entraîner des blessures graves ou causer des dommages importants à l'unité.

**NOTE :** Examiner la figure 6 pour connaître l'emplacement de la barre de pulvérisation.

## **ENTRETIEN DE LA BUSE**

Voir la figure 6.

Une pression de pompe excessive (sensation d'impulsion au serrage de la gâchette) peut être le résultat d'une buse bouchée ou sale.

- Éteindre la laveuse à pression et couper l'alimentation en eau. Placer le nettoyeur de surface sur le sol et appuyer sur la gâchette pour relâcher la pression d'eau.
- Débrancher le nettoyeur de surface de la lance d'arrosage.
- À l'aide d'une clé (non fournie), retirer la buse de la barre de pulvérisation.

**NOTE :** Ne jamais diriger la barre de pulvérisation vers le visage.

- À l'aide d'un trombone droit ou d'un outil pour nettoyer les buses (non fourni), retirer toute matière étrangère engorgeant ou obstruant la buse.
- À l'aide d'un tuyau de jardin, retirer les débris se trouvant dans la buse en effectuant un rinçage à contre-courant (rincer la buse uniquement avec de l'eau en laissant celle-ci couler en sens inverse ou de l'extérieur vers l'intérieur).



Fig. 5

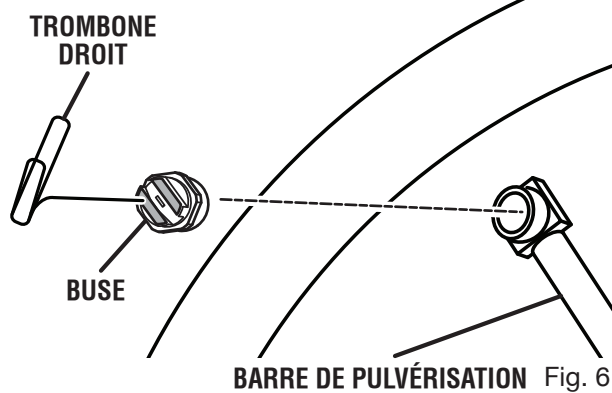

Fig. 6

- Fixer de nouveau la buse sur la barre de pulvérisation et serrer solidement le tout. S'assurer ensuite que l'ouverture de la buse est dirigée dans la même direction que la barre de pulvérisation, tel qu'illustré à la figure 4.
- Brancher de nouveau le nettoyeur de surface sur la lance d'arrosage.
- Ouvrir l'alimentation en eau et mettre en marche la laveuse à pression.

## **PIÈCES DE REMPLACEMENT**

Il est possible de commander les pièces de remplacement suivantes en communiquant par téléphone avec le service à la clientèle au 1-866-340-3912.

Buse de pulvérisation .....	310534001
Jupe de la brosse .....	308445003
Connecteur .....	678212002
Barre de pulvérisation .....	310533001

## **TECHTRONIC INDUSTRIES NORTH AMERICA, INC.**

Hwy 8, Pickens, SC 29671, États-Unis  
1-866-340-3912

987000-575  
5-8-09 (REV:01)

## Accesorio para limpiador de superficie de 533 mm (21 pulg.)

AP31025

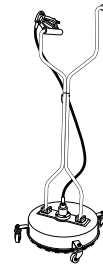

### ⚠ ADVERTENCIA:

Para reducir el riesgo de lesiones, el usuario debe leer y comprender el manual del operador de la lavadora de presión antes de usar este accesorio. Para la mayoría de las lavadoras de presión. Antes de usar el accesorio, asegúrese de que sea compatible y se ajuste correctamente. Use protección ocular con la marca de cumplimiento de la norma ANSI Z87.1. Riesgo de inyección por fluidos; no apunte a personas, a mascotas, a dispositivos eléctricos o a la unidad misma. Apague la lavadora de presión antes de cambiar o ajustar los accesorios. Sólo para uso con agua fría. Guarde estas instrucciones. Consúltelas con frecuencia y empléelas para instruir a otros usuarios. Si presta a alguien esta herramienta, facilítele también estas instrucciones.

### ESPECIFICACIONES DEL PRODUCTO

Conexiones ..... Clavija de entrada de la unidad de conexión rápida de 9,53 mm (3/8 pulg.)  
 Presión máxima..... hasta 27 579 kPa (4000 psi)  
 Flujo de agua máximo ..... 15 LPM (4 gpm)  
 Temperatura máxima de agua.....82 °C (180 °F)

### JUNTA DEL LIMPIADOR DE SUPERFICIE

Vea las figuras 1 a 4.

- Coloque las patas del mango inferior en los soportes de montaje ubicados en la unidad de limpieza de superficies. Alinee los agujeros de las patas con los agujeros de los soportes.
- Inserte el pasador a través de los agujeros de los soportes de montaje y de las patas. Instale la junta dividida a través del agujero ubicado en el extremo del pasador para asegurarlo.
- Repita este proceso para asegurar la otra pata.
- Una la parte superior del mango al mango inferior. Asegúrelo con el pasador y la junta dividida.
- Aplique líquido para fijar roscas de alta resistencia (si fuera necesario) en los extremos de la manguera.
- Una el extremo fijo de la manguera a la entrada del mango del gatillo. Ajústelo firmemente, pero no lo apriete excesivamente.
- Una el extremo giratorio de la manguera a la entrada ubicada en la parte superior de la unidad de limpieza de superficies. Ajústelo firmemente, pero no lo apriete excesivamente.
- Controle la base de la unidad de limpieza de superficies para verificar que las boquillas estén ajustadas de forma segura y correctamente alineadas.

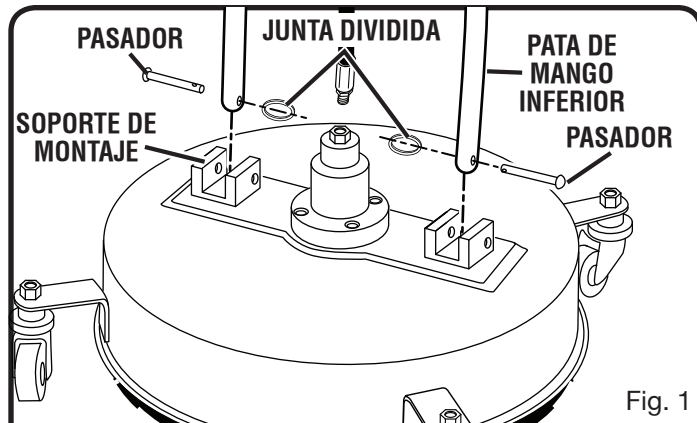

Fig. 1

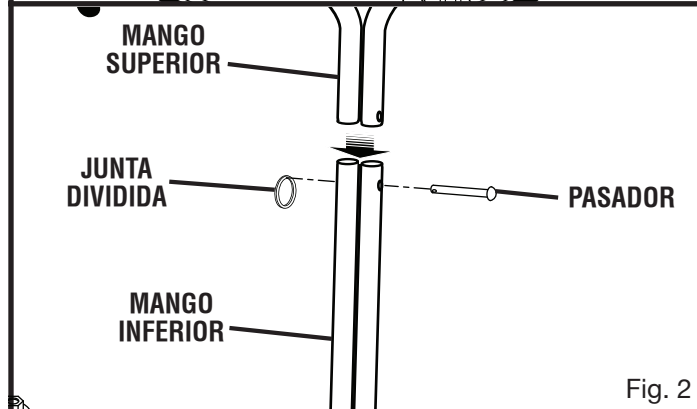

Fig. 2

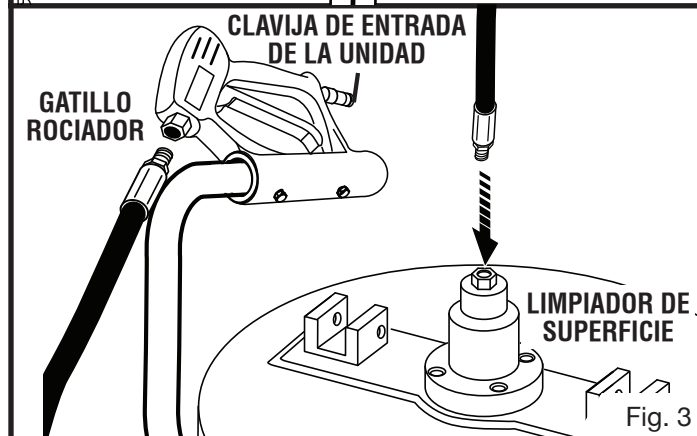

Fig. 3

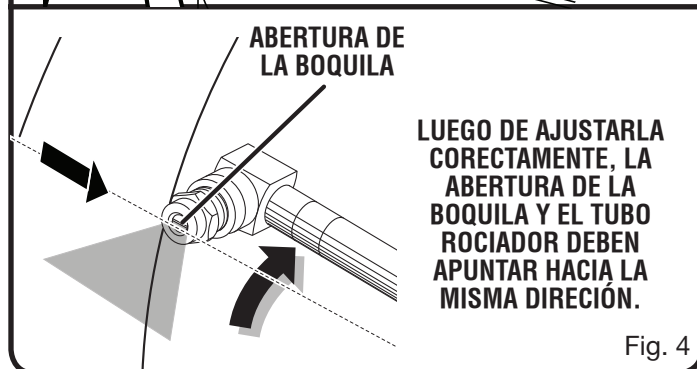

Fig. 4

## **⚠ ADVERTENCIA:**

Para reducir el riesgo de inyección o lesión, sólo utilice la unidad de limpieza sobre superficies planas y horizontales. Nunca levante la unidad de limpieza de la superficie de limpieza al utilizar la lavadora a presión.

## **USO DEL LIMPIADOR DE SUPERFICIE**

Vea la figura 5.

- Una la manguera de alta presión de la lavadora de presión a la clavija de entrada de la unidad que se encuentra en el mango del gatillo de la unidad de limpieza de superficies.
- Conecte la manguera de jardín y encienda a la lavadora de presión como se describe en el manual de su lavadora.
- Camine lentamente detrás de la cubierta que se limpia. Limpie a medida que avanza.

**NOTA:** Si la unidad marca rayas o gira en espiral, reduzca la velocidad. Si la unidad sigue marcando rayas o girando en espiral, las cerdas del cepillo del limpiador de superficie pudieran estar gastadas y quizás se deban reemplazar.

## **⚠ PRECAUCIÓN:**

Golpear cualquier obstáculo por sobre el nivel del piso con la unidad de limpieza dañará la unidad. Si esto ocurre y se produce una vibración al utilizar la lavadora a presión, detenga la unidad y reemplace el tubo rociador. Si continúa utilizando la unidad sin reemplazar el tubo rociador, podrán producirse lesiones graves o daños en la unidad.

**NOTA:** Vea la figura 6 para conocer la ubicación del tubo rociador.

## **MANTENIMIENTO DE LAS BOQUILAS**

Vea la figura 6.

La presión excesiva de la bomba (se siente una sensación de pulsación al estar oprimiendo el gatillo) puede deberse a que la boquilla está tapada o sucia.

- Apague la lavadora de presión y cierre el suministro de agua. Apunte la boquilla hacia una dirección segura y oprima el gatillo para purgar el agua.
- Desconecte el limpiador de superficie del tubo rociador.
- Con una llave (no viene incluida), retire la boquilla del tubo rociador.

**NOTA:** Nunca coloque el tubo rociador en dirección al rostro.

- Con un clip para papel abierto o una herramienta para limpiar boquillas (no viene incluida), libere la boquilla de las obstrucciones producidas por material extraño.
- Con una manguera de jardín expulse de la boquilla toda la basura presente con un contraflujo (haciendo pasar hacia atrás agua por la boquilla, o sea del exterior hacia el interior).



Fig. 5

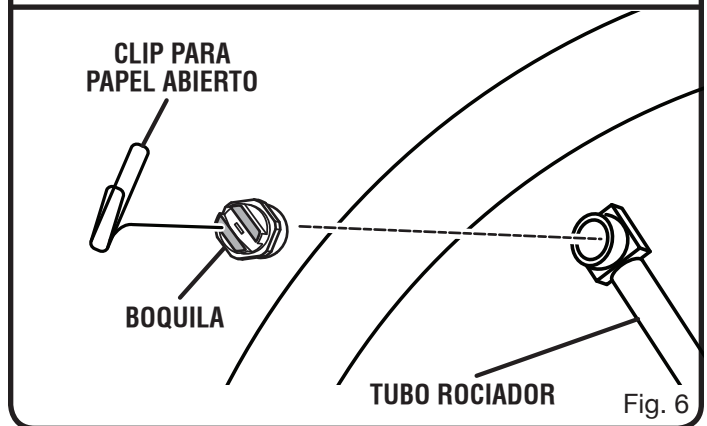

Fig. 6

- Conecte nuevamente la boquilla al tubo rociador y ajústelo correctamente. Luego de ajustarla, asegúrese de que la abertura de la boquilla y el tubo rociador apunten en la misma dirección, como se indica en la figura 4.
- Vuelva a conectar el limpiador de superficie en el tubo rociador.
- Abra el suministro de agua y encienda la lavadora de presión.

## **PIEZAS DE REPUESTO**

Las siguientes piezas de repuesto pueden solicitarse si se comunica con nuestro departamento de servicio de atención al cliente llamando al 1-866-340-3912:

Boquilla rociadora .....	310534001
Cepillo .....	308445003
Clavija de entrada de la unidad.....	678212002
Tubo rociador .....	310533001

## **TECHTRONIC INDUSTRIES NORTH AMERICA, INC.**

Hwy 8, Pickens, SC 29671, USA  
1-866-340-3912

987000-575  
5-8-09 (REV:01)