

2844/32844/52844/63802

Please read all instructions carefully before beginning.

Veillez lire les instructions avec attention avant de commencer.

Lea todas las instrucciones cuidadosamente antes de empezar.

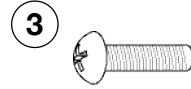
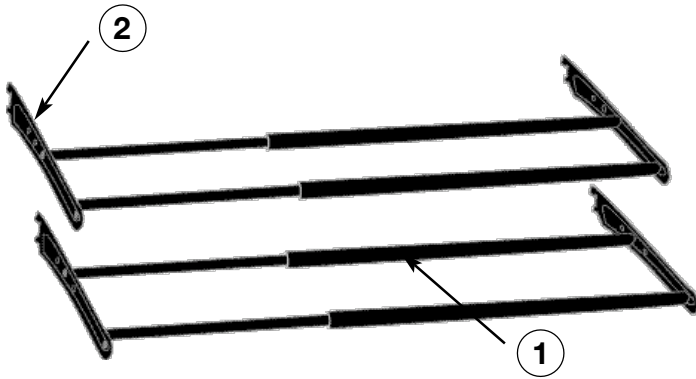

REQUIRED TOOLS OUTILS REQUIS HERRAMIENTAS REQUERIDAS



Part Pièce Pieza	Quantity Quantité Cantidad	Part # Pièce n° Pieza #	Part Name	Nom de pièce	Nombre de la pieza
1	4	55590/55592	Sliding rod	Tige coulissante	Barra deslizante
2	4	96282	Bracket	Support	Soporte
3	8	01-95515	Screw	Vis	Tornillo

USE AND CARE

Place heel of shoe over back sliding rod and rest front of shoe on front sliding rod.

MODE D'EMPLOI ET ENTRETIEN

Placer les talons des souliers par-dessus la tige coulissante arrière et reposer l'avant des souliers sur la tige coulissante avant.

USO Y CUIDADO

Coloque el taco del zapato sobre la barra deslizante y asiente la parte delantera del zapato en la barra deslizante frontal.

1

This Shoe Kit is designed to be used with the ShelfTrack® system (sold separately). It requires two standards which are properly installed and spaced 24" - 42" apart. (See separate instructions supplied with standards and/or kit for installation instructions.)

Remove screw from each end of each sliding rod.

Cet ensemble à souliers est conçu pour utilisation avec le système ShelfTrack® (vendu séparément). Nécessite deux rails verticaux solidement installés disposés à une distance entre 61 cm et 1,1 m. (Voir les directives d'installation fournies séparément avec les rails verticaux ou l'ensemble).

Retirer la vis à chaque extrémité de chacune des tiges coulissantes.

Este juego de zapatos está diseñado para usarse con el sistema ShelfTrack® (se vende por separado). Se necesitan dos rieles verticales que deben instalarse correctamente con una separación de 61 cm - 1,1 m. (Vea las instrucciones que se proporcionan por separado con los rieles verticales y/o las instrucciones de instalación.)

Quite el tornillo de cada extremo de cada barra deslizante.



Importer in Mexico
Importateur au Mexique
Importador en México

RFC EEM 940721 SH7

Emerson Electric de Mexico,
S.A. de C.V.
Camino a Santa Monica 238
Vista Hermosa
54080, Tlalnepanitla
Estado de México
Phone (55) 5366-6180
Fax (55) 5366-6182



© ClosetMaid Corporation 2007
Ocala, FL 34478-4400
1-800-874-0008 (USA, Canada)
www.closetmaid.com

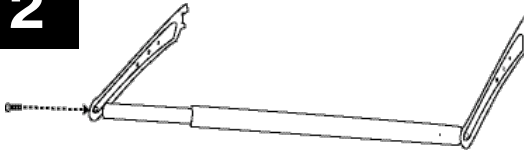

2

Using screws, secure one end of sliding rod with **FRONT** hole in one bracket. Repeat for opposite side of sliding rod in opposite **FRONT** hole of bracket.

Fixer une extrémité de la tige coulissante au trou **AVANT** du support à l'aide des vis. Répéter pour le côté opposé de la tige coulissante dans le trou **AVANT** opposé du support.

Utilizando tornillos, asegure cada extremo de la barra deslizante con el agujero **FRONTAL** en un soporte. Repita esto con el lado opuesto de la barra deslizante en el agujero **FRONTAL** opuesto del soporte.

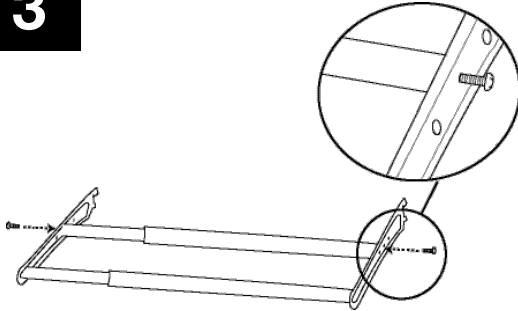
3

NOTE: There are three back holes of the shoe brackets. This allows adjustability to fit different size shoes. In general, choose the hole closest to the front for childrens' shoes; the hole in the center for ladies' shoes; and, the hole closest to the back for mens' shoes.

Depending on the desired depth of the shoe rack, select which of the **BACK** holes to mount rear sliding rod and secure with screws through each bracket.

REMARQUE : Il y a trois trous à l'arrière du support à souliers. Cela permet d'ajuster le support pour convenir à des souliers de différentes tailles. En général, choisir le trou le plus près de l'avant pour les souliers d'enfants, le trou du centre pour les souliers de femmes et le trou arrière pour les souliers d'hommes.

Selon la profondeur désirée du support à souliers, sélectionner quel trou **ARRIÈRE** servira à installer la tige coulissante et fixer avec vis à travers chaque support. Utilizando tornillos, asegure cada extremo de la barra deslizante con el agujero **FRONTAL** en un soporte. Repita esto con el lado opuesto de la barra deslizante en el agujero **FRONTAL** opuesto del soporte.

NOTA: Hay tres agujeros traseros en los soportes para zapatos. Esto permite adaptarlos a diferentes tamaños de zapatos. En general, elija el agujero más cercano al frente para zapatos de niños; el agujero en el centro para zapatos de damas y el agujero más cercano a la parte trasera para zapatos de hombres.

Teniendo en cuenta la profundidad deseada para el organizador de zapatos, seleccione en cuál de los agujeros **TRASEROS** instalará la barra deslizante trasera y asegúrela con tornillos en cada soporte.

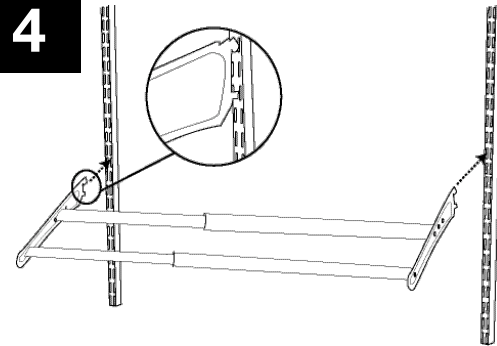
4

Grasp assembled shoe rack and align with pre-installed standards. Hook each shoe bracket to **INSIDE** slots on standards as shown. Be sure both the large and small hook fit into slots properly.

Saisir le support à souliers assemblé et aligner aux rails verticaux déjà installés. Accrocher chaque support à souliers aux fentes situées à l'**INTÉRIEUR** des rails verticaux, tel qu'illustré. S'assurer que le petit et le gros crochet s'ajustent adéquatement dans les fentes.

Alinee el organizador de zapatos armado con los rieles verticales instalados previamente.

Enganche cada soporte para zapato **DENTRO** de las ranuras de los rieles verticales tal como se muestra. Asegúrese de que tanto el gancho grande como el pequeño calcen correctamente en las ranuras.

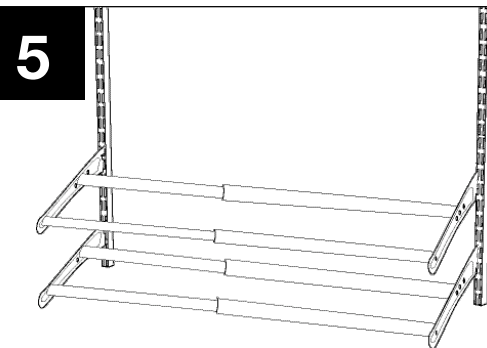
5

Repeat steps 1-4 for second shoe shelf assembly.

Répéter les étapes 1 à 4 pour fixer le second support à souliers.

Repita los pasos 1 a 4 para el segundo ensamblaje del organizador de zapatos.