

**(en) Setup Instructions**

**(es) Instrucciones de montaje**

**(fr) Instruction de montage**

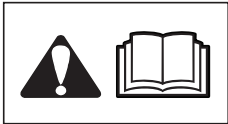

en



**WARNING** Failure to read and follow the operator's manual and all operating instructions could result in death, serious injury, and/or property damage.

If you need assistance with assembly of the unit, please contact the web site or phone number shown in the Customer Contact Guide (if provided) or the Operators Manual.

Illustrations are representative. Your model may not include all features shown.

---

es



**ADVERTENCIA** Si no se leen y siguen las indicaciones del manual del operario y todas las instrucciones de uso, se pueden producir daños materiales, lesiones graves o incluso la muerte.

Si necesita ayuda para montar la unidad, póngase en contacto con la Web o el número de teléfono que se muestra en la guía de contacto para el cliente (si se proporciona) o en el manual del usuario.

Las ilustraciones pertenecen a modelos genéricos. Es posible que su modelo no tenga todas las características que se muestran

---

fr



**AVERTISSEMENT** Le fait de ne pas lire et suivre le manuel de l'opérateur et toutes les instructions peut entraîner la mort, des blessures graves et/ou endommager des biens.

Si vous avez besoin d'aide pour l'assemblage de cet engin, veuillez vous rendre sur le site web ou composer le numéro de téléphone indiqué dans le guide des contacts fourni au client, le cas échéant, ou le manuel de l'opérateur.

Les illustrations sont représentatives. Votre modèle peut ne pas inclure toutes les caractéristiques illustrées.

en

## Remove loose parts and unit from carton.

- ① Chute Options.
- 

es

## Saque las piezas sueltas y la unidad de la caja.

- ① Opciones del conducto de expulsión.
- 

fr

## Enlever les pièces détachées et l'unité du carton d'emballage.

- ① Options du conduit d'éjection.
- 

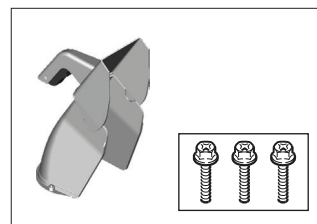
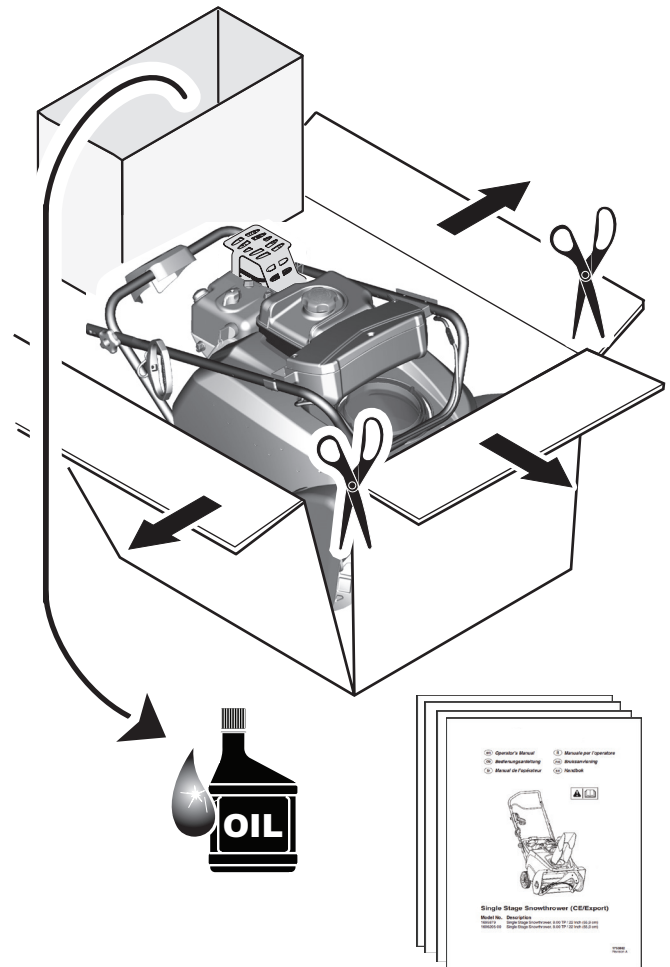

1

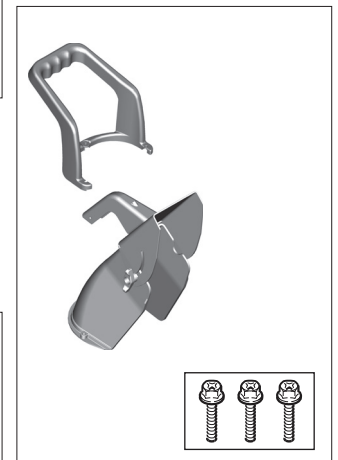
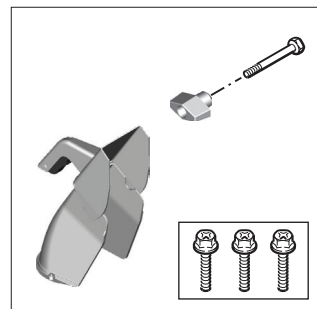

(en)

## Assemble Handle

- ① Loosen knobs on both sides.
- ② Remove plastic on auger control.
- ③ Lift handle upright, making sure cable doesn't get pinched.
- ④ Line up tab on upper handle with hole in lower handle (both sides).
- ⑤ Tighten knobs securely.

(es)

## Montaje del mango

- ① Afloje las perillas de ajuste de ambos lados.
- ② Quite el plástico del control del tornillo sinfín.
- ③ Levante y ponga recto el mango, asegurándose de que el cable no quede atrapado.
- ④ Alinee la lengüeta del mando superior con el orificio del mango inferior (ambos lados).
- ⑤ Apriete las perillas hasta que queden sujetas.

(fr)

## Montage de la poignée

- ① Desserrer les boutons sur les deux côtés.
- ② Enlever le plastique sur la commande de la tarière.
- ③ Lever la poignée en position debout, en s'assurant que le câble ne se coince pas.
- ④ Aligner la languette sur la poignée supérieure avec le trou dans la poignée inférieure (deux côtés).
- ⑤ Bien serrer les boutons.

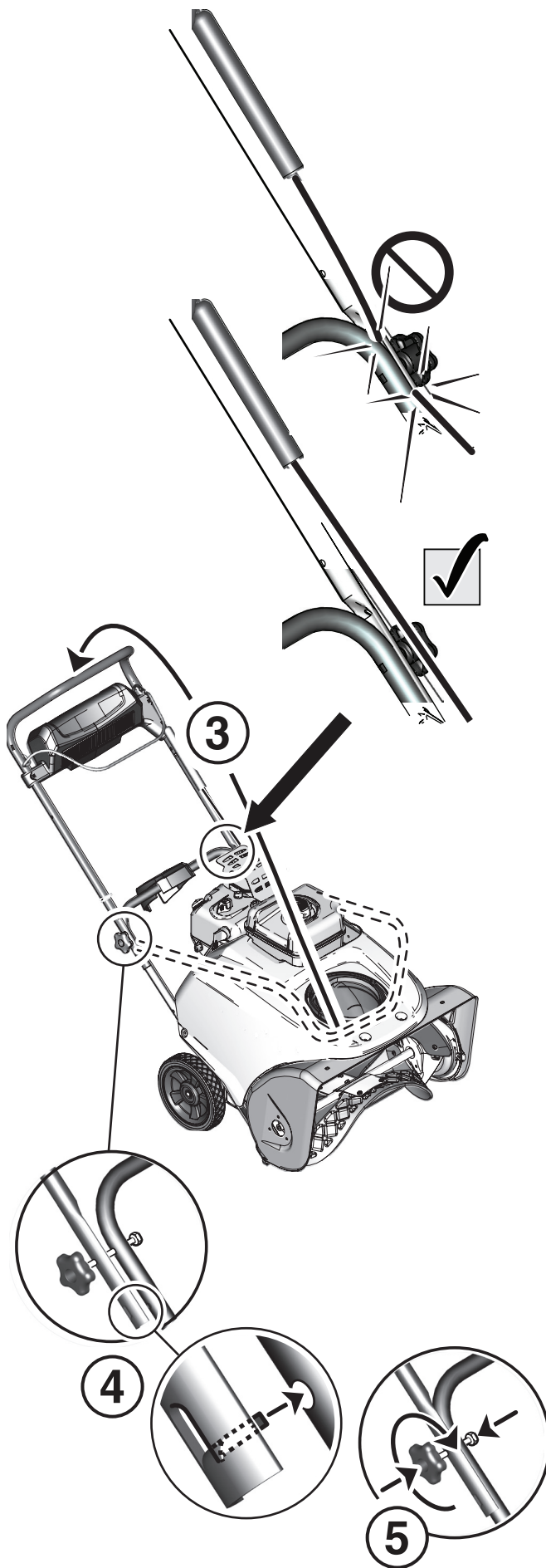
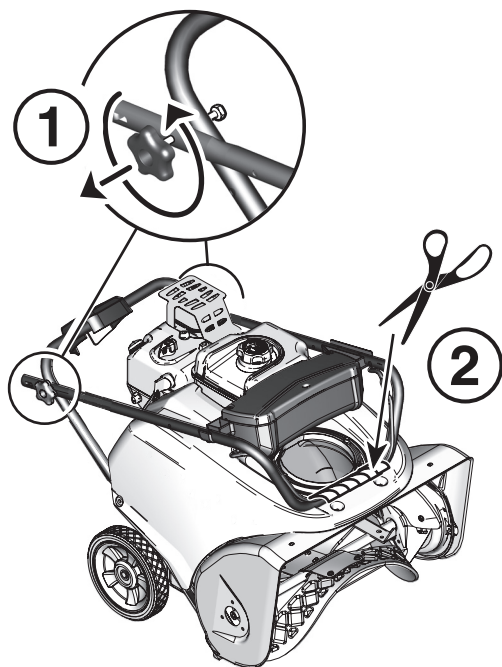

(en)

## Attach Chute Control

(if equipped)

(es)

## Instalación del control del conducto de expulsión

(si se incluye)

(fr)

## Attacher la commande du conduit d'éjection

(si équipé)

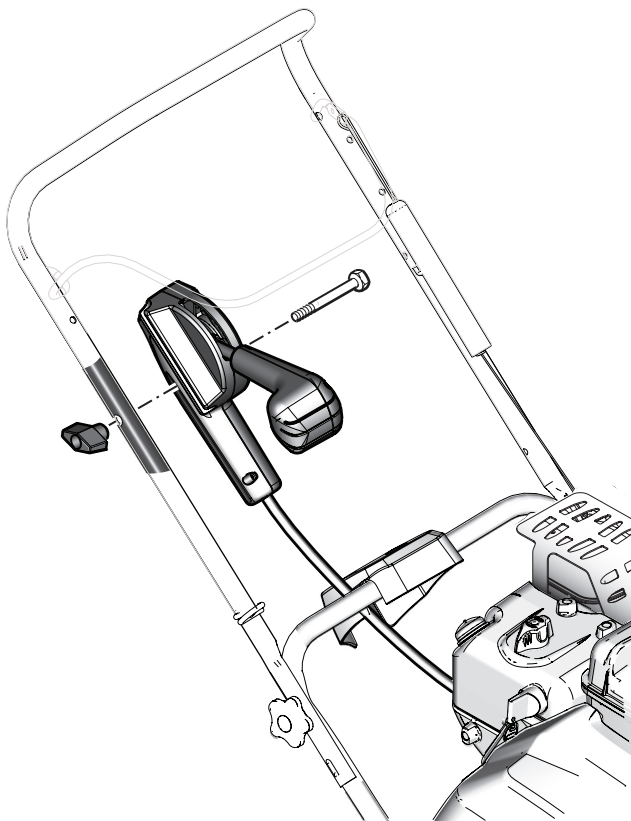
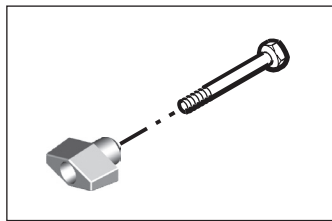

(en)

## Attach Chute

**Notice:** Do not use the chute deflector / chute rotation handle to lift the unit.

(es)

## Instalación del conducto de expulsión

**Aviso:** No utilice la manija de rotación del conducto de expulsión para elevar la unidad.

(fr)

## Attacher le conduit d'éjection

**Remarque:** Ne pas utiliser la poignée de rotation du conduit pour soulever l'unité.

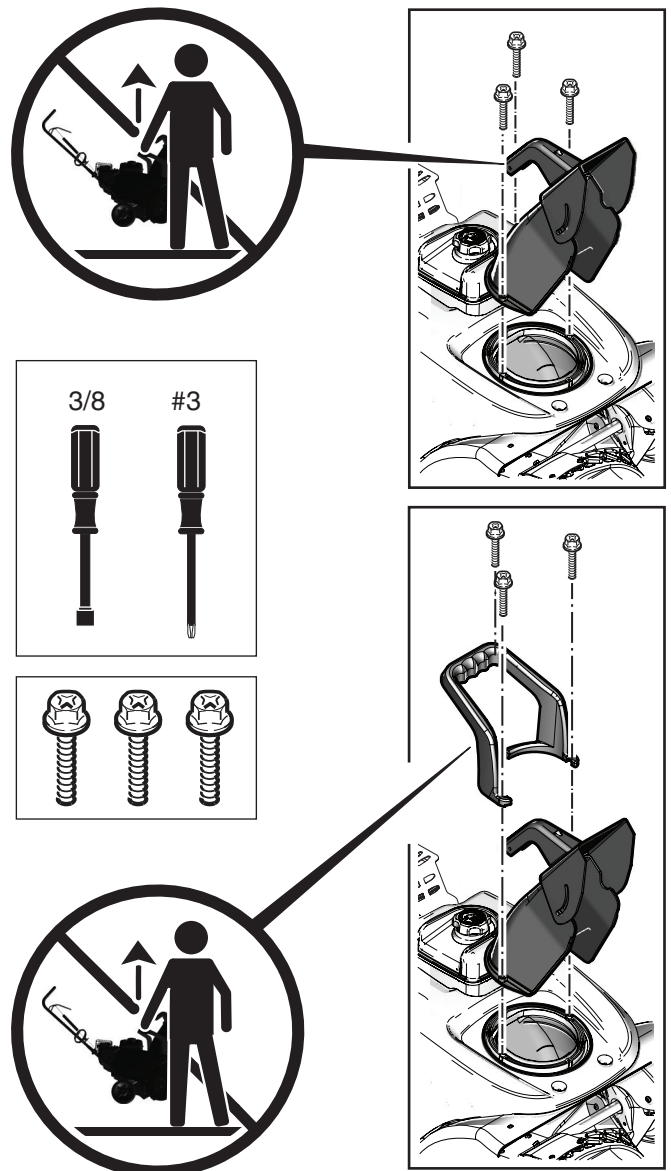

(en)

## Add Oil

- ① See operator's manual for additional information.
- ② Place unit on a flat, level surface.
- ③ Remove dipstick.
- ④ Add oil.
- ⑤ Keep oil level in the operating range.

(es)

## Añadir el aceite

- ① Lea el manual del usuario si desea información adicional.
- ② Coloque la unidad sobre una superficie plana y nivelada.
- ③ Saque la varilla de medir el nivel de aceite.
- ④ Añada aceite.
- ⑤ Mantenga el nivel de aceite dentro del rango de funcionamiento.

(fr)

## Ajouter de l'huile

- ① Voir le manuel de l'utilisateur pour plus d'information.
- ② Placer l'unité sur une surface plate, de niveau.
- ③ Enlever la jauge de niveau d'huile.
- ④ Ajouter de l'huile.
- ⑤ AGarder le niveau d'huile dans la plage de fonctionnement.

1



2

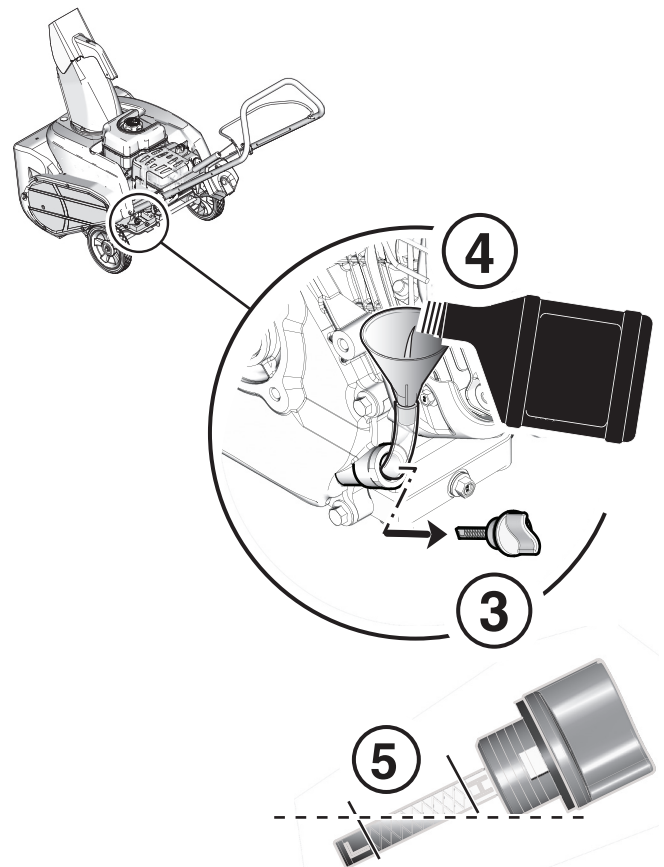
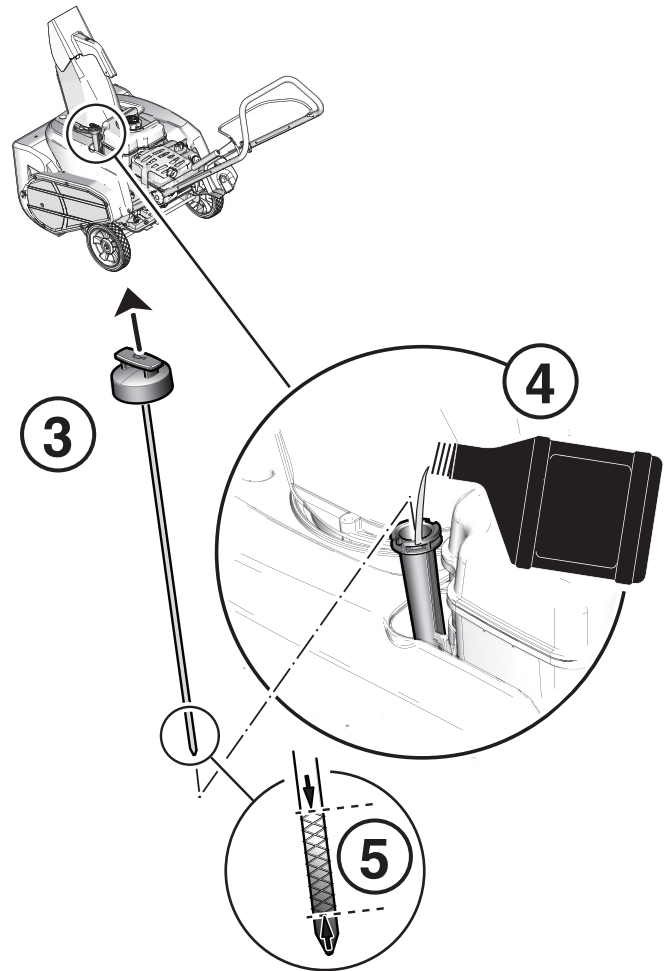

en

## Attach Starter Handle

---

es

## Instalación de la manilla del motor de arranque

---

fr

## Attacher la poignée du démarreur

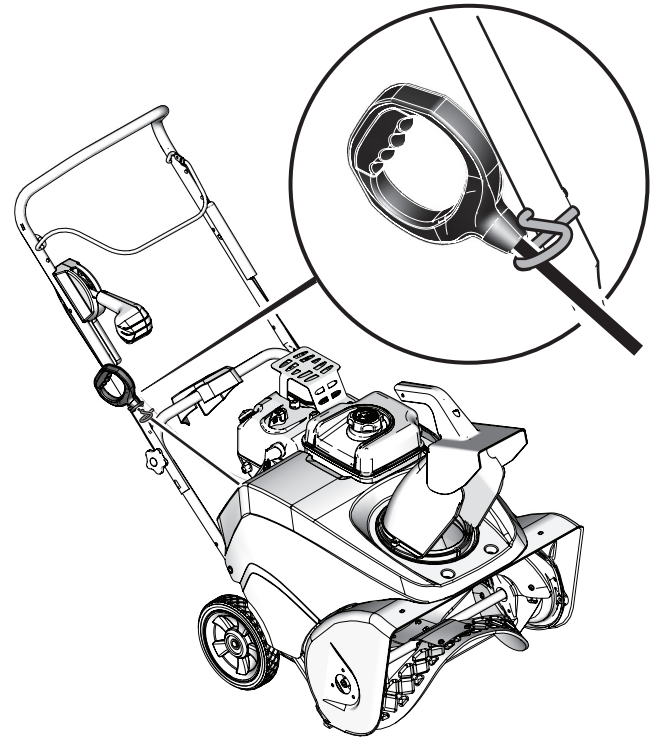
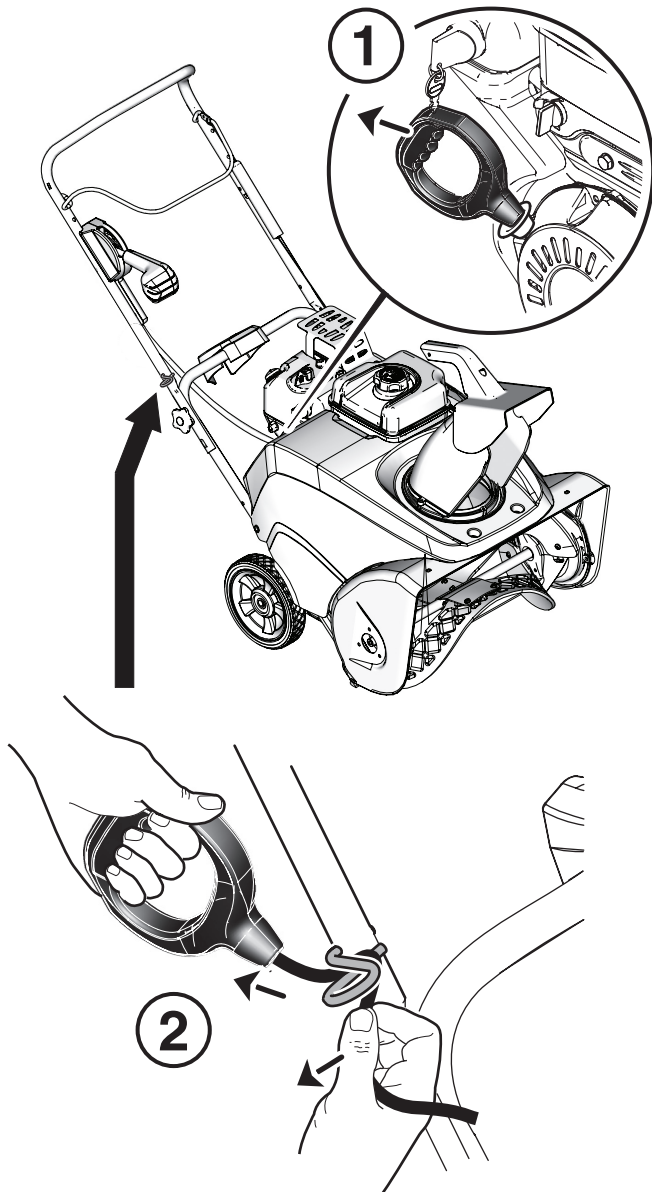

en

## Snowthrower Safety Test



**WARNING** Failure to read and follow the operator's manual and all operating instructions could result in death, serious injury, and/or property damage.

- ① Start the snowthrower.
- ② Engage the auger control for several seconds.
- ③ Release the auger control.
- ④ **The auger must stop within 5 seconds after the auger control is released.** If it does not, see the maintenance section in the Operator's Manual or contact an authorized service dealer to adjust the control cable.

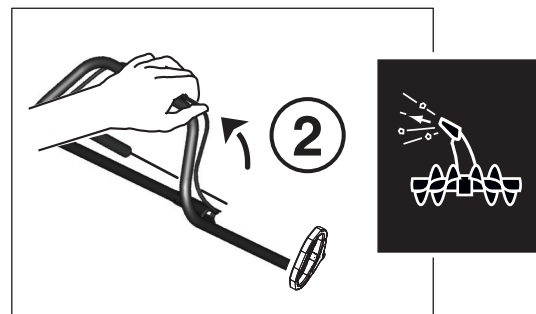
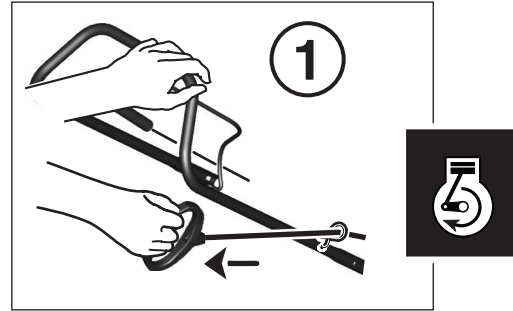

es

## Prueba de Sistema de Seguridad



**ADVERTENCIA** Si no se leen y siguen las indicaciones del manual del operario y todas las instrucciones de uso, se pueden producir daños materiales, lesiones graves o incluso la muerte.

- ① Arranque el quitanieves.
- ② Acople el control del tornillo sinfín durante varios segundos.
- ③ Suelte el control del tornillo sinfín.
- ④ **El tornillo sinfín debe pararse en 5 segundos después de soltarse el control del tornillo sinfín.** Si no es así, véase la sección de mantenimiento del manual del usuario o póngase en contacto con el servicio técnico autorizado para ajustar el cable de control.

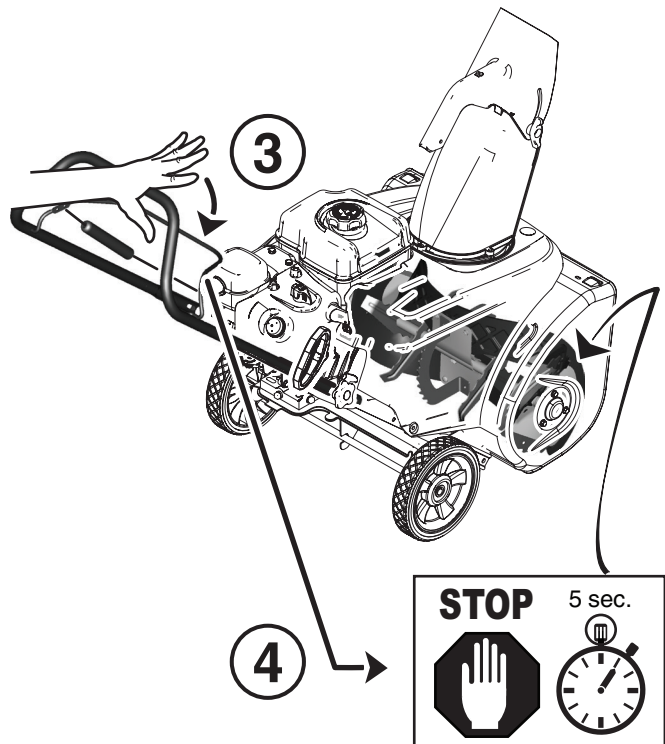

fr

## Test de sécurité de la souffeuse à neige



**AVERTISSEMENT** Le fait de ne pas lire et suivre le manuel de l'opérateur et toutes les instructions peut entraîner la mort, des blessures graves et/ou endommager des biens.

- ① Démarrer la souffeuse à neige.
- ② Embrayer la commande de la tarière pendant plusieurs secondes.
- ③ Relâcher la commande de tarière.
- ④ **La tarière doit s'arrêter dans les 5 secondes une fois la commande de tarière relâchée.** Si ce n'est pas le cas, voir la section Entretien dans le manuel d'utilisation ou communiquer avec un centre de service autorisé pour ajuster le câble de commande.