



OPERATING INSTRUCTIONS INSTRUCCIONES DE OPERACIÓN

- COMMERCIAL AND HOUSEHOLD
BACKPACK VACUUM CLEANERS
- ASPIRADORA TIPO MOCHILA DE
USO DOMÉSTICO Y COMERCIAL

CONGRATULATIONS!

You have just acquired a Koblenz® Vacuum Cleaner, please read this manual carefully before operating your new vacuum cleaner. Keep this manual at hand for further references.

¡FELICIDADES!

Acaba de adquirir una Aspiradora Koblenz®, por favor lea este manual antes de conectarla. Conserve este manual para futuras referencias.

Koblenz Eléctrica, S.A. de C.V.
Av. Ciencia # 28, Fracc. Industrial Cuamatla,
Cuautitlán Izcalli, Edo. de México, México
C.P. 54730 Tel: 5864-0300

Thorne Electric Company
610 Lanark Suite 205, San Antonio TX. 78218
Ph. (210) 590 1226, Fax (210) 590 1258
1-800-548-5741

ProDuty **1400 W**

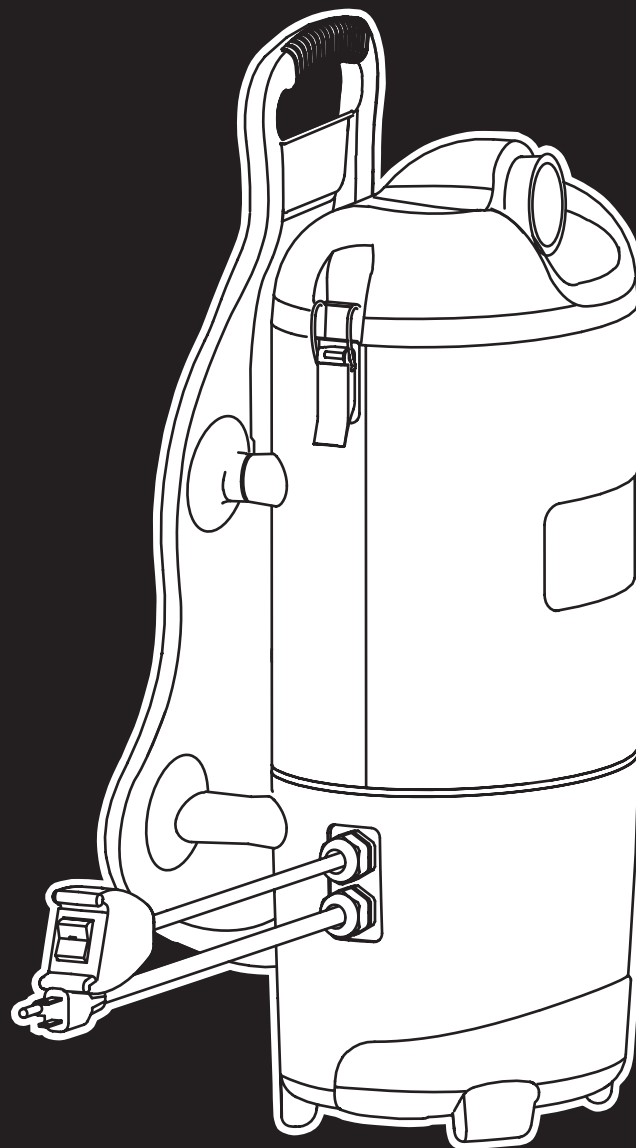

Model
Model

Electrical Rating
Características Eléctricas

BP-1400

120 V~ 60 Hz

IMPORTANT SAFETY INSTRUCTIONS

- WHEN USING AN ELECTRICAL UPRIGHT VACUUM CLEANER, BASIC PRECAUTIONS SHOULD BE FOLLOWED, INCLUDING THE FOLLOWING.
- READ ALL INSTRUCTIONS BEFORE USING THE VACUUM CLEANER.

SAVE THESE INSTRUCTIONS FOR FURTHER REFERENCE

WARNING

To reduce risk of fire, electric shock, or injury:

- Do not use outdoors or on wet surfaces.
- Do not leave vacuum cleaner unattended when plugged in. Turn off switch and unplug the electrical cord when not in use and before servicing.
- Do not allow to be used as a toy. Close attention is necessary when used by or near children.
- Use only as described in this manual. Use only manufacturer's recommended attachments.
- Do not use with damaged cord or plug. If vacuum cleaner is not working as it should, has been dropped, damaged, left outdoors, or dropped into water, return it to a service center before using.
- Do not pull or carry by cord, use cord as a handle, close a door on cord, or pull cord around sharp edges or corners, do not run vacuum over cord. Keep away from heated surfaces.
- Do not use extension cords or outlets with inadequate current carrying capacity.
- Turn off all controls before unplugging.
- Do not handle plug or vacuum cleaner with wet hands.
- Do not put any object into openings. Do not use with any opening blocked, keep free of dust, lint, hair and anything that may reduce airflow.
- This vacuum cleaner creates suction. Keep hair, loose clothing, fingers and all parts of body away from openings and moving parts.
- Do not pick up anything that is burning or smoking, such as cigarettes, matches or hot ashes.
- Do not use without dust bag in place.
- Use extra care when cleaning on stairs.
- Do not use to pick up flammable or combustible liquids such as gasoline, or use in areas where they may be present.
- Store your cleaner indoors in a cool, dry area.
- Do not unplug by pulling on cord. To unplug, grasp the plug, NOT THE CORD.
- If the feeding wire (flex) gets damaged, it must be replaced by the manufacturer, by your service agent or by other qualified personnel, in order to avoid any risks.

**THESE MODELS ARE GROUNDED, CONNECT TO A PROPERLY GROUNDED OUTLET ONLY.
SEE GROUNDING INSTRUCTIONS.**

GROUNDING INSTRUCTIONS. This appliance must be grounded. If it should malfunction or breakdown, grounding provides a path of least resistance for electric current to reduce the risk of shock. This appliance is equipped with a cord having an equipment-grounding conductor and grounding plug. The plug must be inserted into an appropriate outlet that is properly installed and grounded in accordance with all local codes and ordinances.

WARNING. Improper connection of the equipment-grounding conductor can result in a risk of electric shock. If you are in doubt as to whether the outlet is properly grounded check with a qualified electrician or service person. Do not modify the plug provided with the appliance - if it does not fit the outlet, have a proper outlet installed by a qualified electrician. This appliance is for use on a nominal 120 volt circuit, and has a grounded plug that looks like the plug illustrated in sketch A. A temporary adaptor that looks like the adaptor illustrated in sketches B and C may be used to connect this plug to a 2- pole receptacle as shown in sketch B if a properly grounded outlet is not available. The temporary adaptor should be used only until a properly grounded outlet (sketch A) can be installed by a qualified electrician. The green color rigid wire, lug, or the like extending from the adaptor must be connected to a permanent ground such as a properly grounded outlet box cover. NOTE: In Canada, the use of temporary adaptor is not permitted by the Canadian Electric Code.

Warning: The power cord on this product contains lead, a chemical known to the State of California to cause birth defects or other reproductive harm. WASH HANDS AFTER HANDLING.

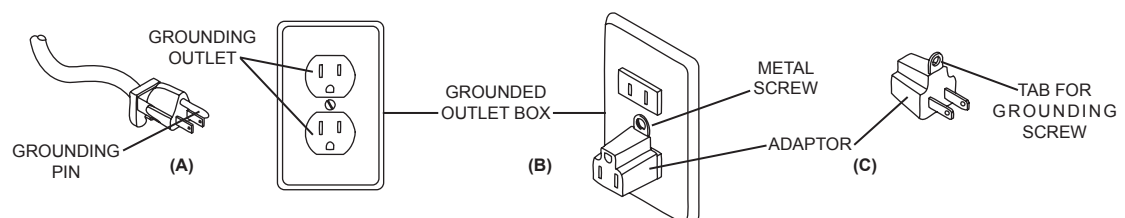

SAFETY PRECAUTIONS

- Do not vacuum water or liquids.
- Do not vacuum up hard or sharp objects, as they may damage the hose, vacuum bag or the vacuum motor.
- Do not drop the vacuum on the floor.
- Do not operate the vacuum while it is standing on high-pile carpet. It is essential that the exhaust airflow is not restricted.
- Do not wash or launder the cloth vacuum bag. It would destroy the filtration capacity of the fabric.
- Do not kink or twist the power cord.
- Do not attempt to service the vacuum yourself. Repair by anyone other than an authorized repair service center may void the warranty.

MAINTENANCE

- Clean the cloth vacuum bag regularly. After emptying the vacuum bag, turn it inside out and shake as much dust out of the fabric as possible. Optimum performance is achieved by using a paper vacuum bag with the cloth bag.
- Check the power cord for damage. Always unwind the cable completely.
- Ensure that the vacuum hose, the extension wand and the vacuuming accessories are not blocked.
- Ensure that the electrical outlet and the plug are securely connected. Incorrect connections may cause sparking and damage to the cable socket.
- Have your Backpack Vacuum served by an authorized repair service center if you suspect any potential problems.
- Use only approved paper vacuum bags.
- Ensure that the flexible vacuum bag ring provides a proper seal before vacuuming.

GENERAL DIAGRAM

1. Lid
2. Side latches
3. Back Support
4. ON/OFF switch
5. Pigtail line cord
6. Dust compartment
7. Hose inlet

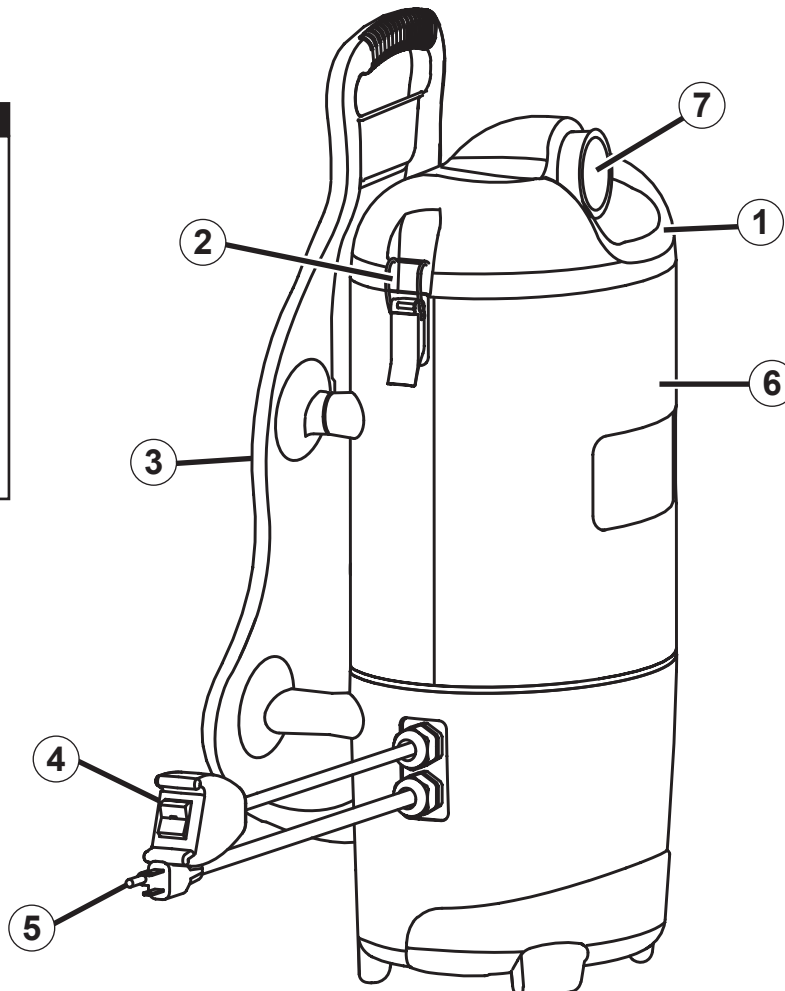

OPERATION INSTRUCTIONS

Please read the following operating instructions carefully. They will help you to get the best performance from this professional quality vacuum cleaner and to maintain it in optimum condition.

Follow these simple steps for easy and effective operation of the Backpack vacuum.

Open the lid and ensure that the cloth bag is correctly located and the flexible ring provides a proper seal when the lid is closed. For optimum filtration and maximum hygiene, it is advisable to use a paper vacuum bag in addition to the standard cloth bag.

If you use a paper vacuum bag, simply insert it into the cloth bag, making sure that the cardboard disk is centered on the flexible sealing ring. When you replace the lid, the short nozzle in the center of the lid will be forced into the central hole of the cardboard disk of the paper vacuum bag thus providing a tight seal. Make sure the paper vacuum bag is tightly secured over the short nozzle before vacuuming.

Lock the lid down with the two latches. Always ensure that the vacuum bag is empty before vacuuming. Your Backpack vacuum has been fitted with a thermal overload switch to protect the motor against damage should the airflow be blocked for extended periods. This may occur if the vacuum bag is overfull or if the vacuum hose is blocked. The vacuum motor will stop before it can get too hot. If this happens, empty and thoroughly clean the vacuum bag or free any blockage and ensure that adequate airflow is restored. The motor will automatically restart after it has cooled to a safe operating temperature.

1. The vacuum hose is fitted into the cuff in the lid. It should not be necessary to remove the hose in normal operation.

2. Place the Backpack vacuum on your back, adjust the shoulder straps until you feel comfortable and then tighten the waist belt. The Backpack vacuum is designed to ride higher on your back for maximum comfort.

3. Plug the cord into a 110 volt, grounded outlet. Always unwind the cord completely before vacuuming. It is important to maintain the power cord in good condition. This unit ships with a 50' 16AWG x 3 conductor SJT extension cord. Always use a 16x3 SJT extension cord when operation this unit. Use care when pulling the cord around sharp edges and through doorways.

Never operate the Backpack vacuum if the power cord is damaged in any way.

4. Attach the extension wand to the hose and fit the floor tool or any of the other vacuuming accessories on the wand.

5. Turn the vacuum on. The toggle switch is located on the switch box. You may clip the switch box to the waist belt.

HOW TO REPLACE THE PAPER BAG



Turn off main power switch and unplug unit from wall outlet.

Remove vacuum hose from top of unit.



Release the two latches and lift off lid.



Separate lid from paper bag insert and dispose of paper bag.



Remove cloth filter bag, clean, dust and replace.



Insert new paper bag making sure to align lid nozzle with bag hole and replace latches.



ADVERTENCIAS

- AL UTILIZAR SU ASPIRADORA, SE DEBEN SEGUIR LAS SIGUIENTES PRECAUCIONES.
- LEA TODAS LAS INSTRUCCIONES ANTES DE UTILIZAR SU ASPIRADORA.

GUARDE ESTE MANUAL PARA FUTURAS REFERENCIAS

PRECAUCIONES

Para reducir el riesgo de fuego, choque eléctrico o heridas:

- No se use en áreas exteriores o en superficies mojadas.
- No deje la aspiradora sola cuando está conectada. Cuando no esté en uso y antes de darle servicio apague y desconecte su aspiradora.
- No permita que sea utilizada como un juguete. Cuando utilice su aspiradora cerca de los niños, o sea usada por ellos favor de tener extremo cuidado.
- Úsese solo como se describe en éste manual. Utilice únicamente accesorios recomendados por el fabricante.
- No se use con el cordón o la clavija dañados. Si la aspiradora no está trabajando como debiera, si se ha caído, dañado, dejado fuera o le ha caído agua, envíela a un centro de servicio antes de usarse.
- No cargue o jale la aspiradora con el cordón, ni lo use como manija, no jale el cordón sobre orillas o esquinas filosas y manténgalo alejado de superficies calientes.
- No utilice extensiones o enchufes sin capacidad de corriente adecuadas.
- Apague todos los controles antes de desconectar.
- No maneje la barredora o la manija con las manos mojadas.
- No ponga ningún objeto en ninguna de las aberturas, ni se utilice con alguna abertura bloqueada. Mantenga su aspiradora libre de polvo, cabello, pelusa o cualquier cosa que pueda reducir el paso de aire.
- Esta aspiradora crea succión. Mantenga la ropa, dedos, cabellos y cualquier parte del cuerpo lejos de las aberturas de las partes movibles.
- No recoja nada que se esté quemando o humeando como cigarrillos, cerillos o cenizas calientes.
- No se utilice sin la bolsa filtro en su lugar.
- Tenga especial cuidado cuando aspire las escaleras.
- No utilice su aspiradora cerca de, o para recoger líquidos inflamables o combustibles como la gasolina.
- Guarde su aspiradora en un lugar seco, fresco e interior.
- No desconecte su aspiradora jalándola por el cable. Para desconectarla jálela de la clavija.
- Si el cordón de alimentación se daña, debe ser reemplazado por el fabricante, su agente de servicio o personal calificado, a fin de evitar cualquier riesgo.

**ESTE MODELO TIENE CABLE ATERRIZADO, CONECTE SOLAMENTE A UN CONTACTO ATERRIZADO.
LEA LAS INSTRUCCIONES DE ATERRIZADO.**

INSTRUCCIONES DE ATERRIZADO. Este aparato debe ser aterrizado. Si sufre alguna falla, la tierra provee un cambio a la corriente que evita el riesgo de choque eléctrico. El aparato está equipado con un cable que cuenta con un conductor y una clavija aterrizada. La clavija deberá conectarse a un contacto adecuado instalado y aterrizado apropiadamente de acuerdo a las normas eléctricas locales.

ADVERTENCIA. Una conexión inapropiada puede provocar riesgo de choque eléctrico, revise por medio de un electricista capacitado que el contacto que utilizará esté debidamente aterrizado. No modifique la clavija de la máquina, si la clavija no ajusta en el contacto, instale uno llamando a un electricista capacitado.

Esta máquina está diseñada para utilizarse en un circuito nominal de 120V~ y tiene una clavija aterrizada como se ilustra en la figura A. Un adaptador como el que se ilustra en las figuras B y C puede utilizarse temporalmente para conectar la clavija a un contacto de dos polos como el que se muestra en la figura B. El adaptador temporal sólo podrá utilizarse mientras un electricista calificado instala un contacto aterrizado como el que se ilustra en la figura A. La terminal del adaptador o el cable color verde deberá conectarse a una tierra permanente tal como el tornillo que sujeta la cubierta del contacto. Siempre que utilice el adaptador deberá sujetarse con un tornillo.

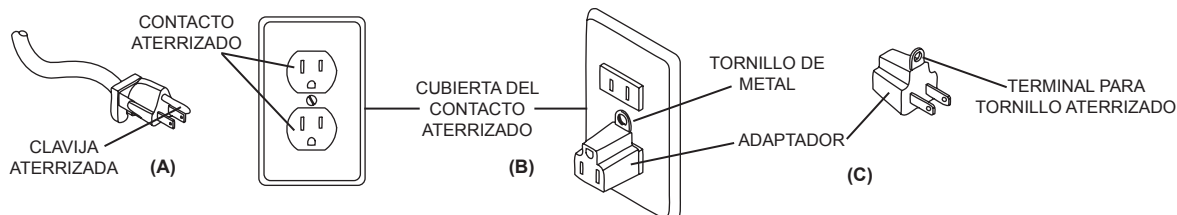

PRECAUCIONES DE SEGURIDAD

- No aspire agua o líquidos.
- No aspire objetos punzo cortantes o filosos.
- No deje caer la aspiradora al piso.
- No opere la aspiradora mientras esté en una alfombra de pelo largo es esencial que la ventilación de salida no esté obstruida.
- No lave la bolsa de tela, ya que reduce su capacidad de filtración.
- No doble o maltrate el cable de línea.
- No intente reparar la aspiradora.
- Solicite mantenimiento en un Centro de Servicio Autorizado.

PRECAUCIONES DE SEGURIDAD

- Limpie la bolsa de tela regularmente el uso de una bolsa de papel junto con la bolsa de tela optimiza el desempeño de la aspiradora.
- Revise que el cable de línea no tenga daños, siempre desenrolle el cable completamente.
- Asegúrese que la manguera, los tubos y los accesorios no estén obstruidos.
- Asegúrese que la clavija esté bien conectada en el enchufe.
- Lleve su aspiradora a un centro de Servicio si tiene problemas de funcionamiento.
- Use solamente bolsas de papel originales de fabrica.
- Asegúrese que el aro flexible de la bolsa selle bien antes de aspirar.
- Solicite mantenimiento en un Centro de Servicio Autorizado.

DIAGRAMA GENERAL

1. Tapa superior
2. Seguros de la tapa
3. Soporte de espalda
4. Interruptor
5. Cordón de línea (Pigtail)
6. Compartimento de la bolsa
7. Puerto de succión

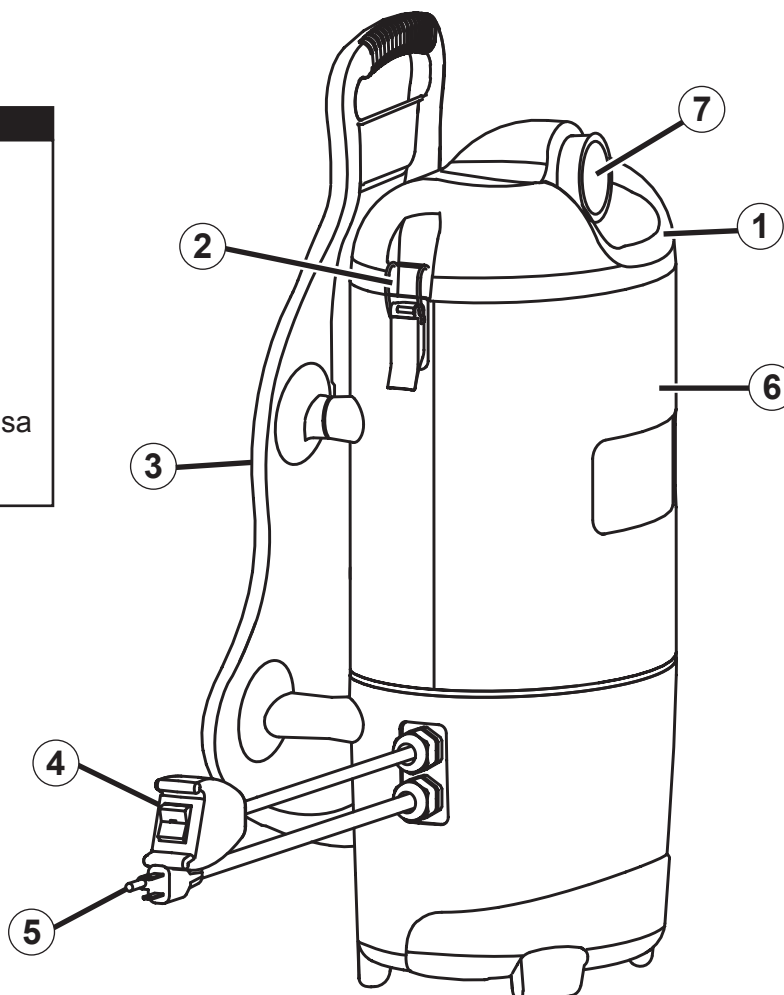

INSTRUCCIONES DE OPERACIÓN

Por favor lea estas operaciones con cuidado. Le ayudarán a un mejor manejo y desempeño de su aspiradora.

Siga estas instrucciones para una operación fácil y efectiva de su aspiradora.

Abra la tapa superior y asegúrese que la bolsa de tela esté colocada correctamente y que el sello flexible de la bolsa no tenga fugas cuando la tapa esta colocada. Para un mejor desempeño y filtración se sugiere usar una bolsa de papel simultáneamente junto con la bolsa de tela.

Si utiliza una bolsa de papel, solo colóquela dentro de la bolsa de tela, asegurándose que el conector de la tapa y la entrada de la bolsa estén alineadas. Cuando coloque la tapa, el conector se insertará en la entrada de la bolsa.

Cierre los seguros de los costados. Siempre asegúrese que la bolsa esté vacía antes de aspirar. La aspiradora cuenta con un switch térmico que apagará la aspiradora en caso de que el flujo de aire no sea suficiente, esto evita que el motor se dañe. Revise que la manguera y accesorios no estén bloqueados y que la bolsa filtro no esté llena. Si el motor se sobrecalienta este se apagará, una vez que la temperatura sea adecuada para el funcionamiento, el motor se encenderá automáticamente.

1. La manguera de la aspiradora se conecta en el puerto de succión de la tapa. No es necesario quitar la manguera durante el aspirado.

2. Coloque la aspiradora en su espalda, ajuste el arnes de los hombros hasta que este cómodo y luego ajuste el cinturón de cintura.

3. Conecte la aspiradora en un enchufe a 120 volts aterrizado. Siempre desenrolle todo el cable antes de usar. Es importante mantener el cable en buenas condiciones. Siempre use un cable 16 X 3 SJT al operar esta unidad.

No utilice su aspiradora si el cable de alimentación esta dañado.

4. Coloque el tubo telescópico a la manguera y coloque el accesorio de piso/alfombra o cualquiera de los otros accesorios a la manguera.

5. Encienda la aspiradora, el switch de interruptor incluye un clip para colocarse en el cinturón.

COMO REEMPLAZAR LA BOLSA DE PAPEL

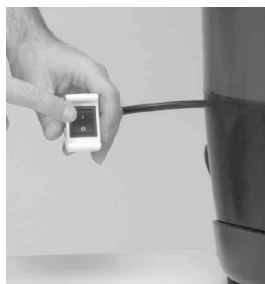

Ponga el interruptor en la posición de apagado y desconecte el cable de línea de la corriente eléctrica.

Desconecte la manguera de la unidad.



Libere ambos seguros y levante la cubierta superior.

Separe la bolsa de papel de la tapa y deséchela.



Retire la bolsa de tela, sacúdala para sacar el polvo y vuelva a colocar en posición.

Inserte una bolsa de papel nueva en el conector de la bolsa de papel y coloque nuevamente la tapa cerrando los seguros.



WARRANTY

The Koblenz® Backpack vacuum cleaner is warranted to be free from all defects in materials and workmanship in a period of one year.

The warranty does not cover parts that wear under normal use such as belts, brush rolls, light bulbs, cloth and paper bags and bumpers.

This warranty shall not apply to damage or malfunction caused by negligence, abuse or product which has been altered or repaired by an unauthorized person or service center. To validate this warranty, you only need to show this contract along with proof of purchase in anyone of the service centers (see enclosed list of authorized service centers or call 1-800-849-4711 for instructions).

Koblenz® will either repair or replace, at its election, all defective machines during the warranty period. The foregoing obligations are in lieu of all other obligations and liabilities including negligence and state Koblenz's entire and exclusive liability and purchaser's exclusive remedy. Koblenz® will in no event be liable for any direct, indirect, special, incidental or consequential damages or losses whatsoever and Koblenz's liability under no circumstances will exceed the contract price for the goods or parts for which liability is claimed.

THORNE ELECTRIC Co.
P.O. BOX 18363
SAN ANTONIO, TX.
78218-0363 U.S.A.

SERVICE CENTER AND
PARTS INFORMATION
CALL TOLL FREE:
TEL: 1 (888) 647 1433

CANADIAN CALL
COLLECT:
TEL: (210) 590-1226
FAX: (210) 590-1258

Made in China

GARANTÍA

Esta aspiradora Koblenz® está garantizada contra defectos en materiales y mano de obra en un periodo de un año.

La garantía no cubre las partes que por uso normal sufran desgaste, como son bolsas, bandas, cepillos, focos y molduras. La garantía no aplica en el caso que el producto haya sido utilizado con negligencia, abuso o si el producto ha sido alterado o reparado por una persona o centro de servicio no autorizado. Para hacer efectiva esta garantía, solo se requiere la presentación del producto y la póliza correspondiente debidamente sellada por el establecimiento que lo vendió, en cualquiera de los centros de servicio autorizados (vea lista de Centros de Servicio Autorizados o llame al 1-800-849-4711 para mayores informes). Koblenz® podrá reparar o reemplazar la máquina durante el periodo de garantía. Las obligaciones anteriores son en vez de cualquier otra obligación incluyendo negligencia y expresan la completa y única obligación de Koblenz® así como el único remedio del comprador. Koblenz® bajo ninguna circunstancia será responsable por daños directos, indirectos, incidentales o consecuenciales, y la responsabilidad de Koblenz® no excederá bajo ninguna circunstancia el valor del producto.

Producto:

Modelo:

No. de Serie:

Nombre del distribuidor:

Calle y Número:

Colonia o Poblado:

Ciudad / Código Postal:

Fecha de entrega:

Sello y Firma:

Fabricado por Koblenz Eléctrica, S.A. de C.V.
Av. Ciencia No. 28, Fracc. Industrial Cuamatla,
Cuautitlán Izcalli, Edo. de México, C.P. 54730
IMPRESO EN MÉXICO

CENTROS DE SERVICIO

México, D.F.	5203-5525 / 5250-8233
Guadalajara	01800-711-8046 / 01800-711-8047
Monterrey	01800-711-8114 / 01800-712-7714

Para mayores informes sobre un taller autorizado cerca de su localidad llame sin costo al 01-800 849-4711

SERVICIO Y REFACCIONES EN TODA LA REPÚBLICA

HECHO EN CHINA