



Item: 1001715211  
Model: HBTF102527-34

## USE AND CARE GUIDE

---

### FOUR LIGHT LED FIXED TRACK

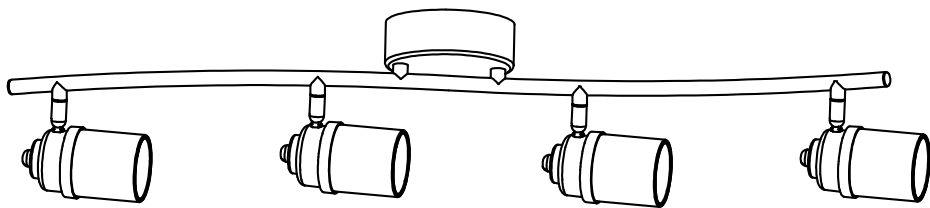

Questions, problems, missing parts? Before returning to the store,  
call Hampton Bay Customer Service  
8 a.m. – 7 p.m., EST, Monday – Friday  
9 a.m. – 6 p.m., EST, Saturday

**1-855-HD-HAMPTON**

**HAMPTONBAY.COM**

---

#### THANK YOU

*We appreciate the trust and confidence you have placed in Hampton Bay through the purchase of this track light. We strive to continually create quality products designed to enhance your home. Visit us online to see our full line of products available for your home improvement needs. Thank you for choosing Hampton Bay!*

# Table of Contents

<b>Table of Contents</b> .....	2	<b>Operation</b> .....	7
<b>Safety Information</b> .....	2	<b>Care and Cleaning</b> .....	7
<b>Warranty</b> .....	2	Exterior Maintenance .....	7
<b>Pre-Installation</b> .....	3	Interior Maintenance .....	7
Planning the Installation .....	3	<b>Light Distribution Diagram</b> .....	7
Tools .....	3	<b>Dimming</b> .....	8
Hardware .....	3	<b>Driver Replacement</b> .....	9
Package Contents .....	4	<b>Troubleshooting</b> .....	9
<b>Installation</b> .....	5	<b>FCC Notice</b> .....	9

## Safety Information

- Before starting installation of this fixture or removal of a previous fixture, disconnect the power by turning off the circuit breaker or by removing the fuse at the fuse box.
- Consult a qualified electrician if you have any electrical questions or need to replace the driver.
- If you have any non-electrical questions about this fixture, please contact our Customer Service Team at 1-855-HD-HAMPTON or HAMPTONBAY.COM.



**WARNING:** Disconnect the power prior to removing or installing a light fixture.

## Warranty

### WHAT IS COVERED

The manufacturer warrants this lighting fixture to be free from defects in materials and workmanship for a period of five (5) years from date of purchase. This warranty applies only to the original consumer purchaser and only to products used in normal use and service. If this product is found to be defective, the manufacturer's only obligation, and your exclusive remedy, is the repair or replacement of the product at the manufacturer's discretion, provided that the product has not been damaged through misuse, abuse, accident, modifications, alterations, neglect or mishandling.

### WHAT IS NOT COVERED

This warranty shall not apply to any product that is found to have been improperly installed, set-up, or used in any way not in accordance with the instructions supplied with the product. This warranty shall not apply to a failure of the product as a result of an accident, misuse, abuse, negligence, alteration, or faulty installation, or any other failure not relating to faulty material or workmanship. This warranty shall not apply to the finish on any portion of the product, such as surface and/or weathering, as this is considered normal wear and tear.

The manufacturer does not warrant and specially disclaims any warranty, whether expressed or implied, of fitness for a particular purpose, other than the warranty contained herein. The manufacturer specifically disclaims any liability and shall not be liable for any consequential or incidental loss or damage, including but not limited to any labor/expense costs involved in the replacement or repair of said product.

Contact the Customer Service Team at 1-855-HD-HAMPTON or visit [www.HAMPTONBAY.com](http://www.HAMPTONBAY.com).

# Pre-Installation

## PLANNING THE INSTALLATION

Read all instructions before assembly and installation. Before starting installation of the fixture or removal of a previous fixture, disconnect the power by turning off the circuit breaker or by removing the fuse at the fuse box. To avoid damaging this product, assemble it on a soft, non-abrasive surface such as carpet or cardboard.



**NOTE:** Keep your receipt and these instructions for Proof of Purchase.

## TOOLS REQUIRED



Phillips  
Screwdriver



Flathead  
Screwdriver



Wire  
Cutter



Wire  
Stripper



Ladder



Electrical  
Tape



Safety  
Goggles

## HARDWARE REQUIRED



**NOTE:** Hardware not shown to actual size.



AA

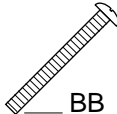

BB

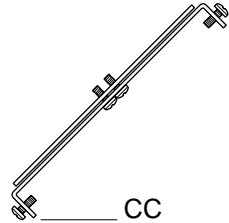

CC

Part	Description	Quantity
AA	Wire Nut	3
BB	Mounting Screw	2
CC	Mounting Bracket	1

# Pre-Installation (continued)

## PACKAGE CONTENTS

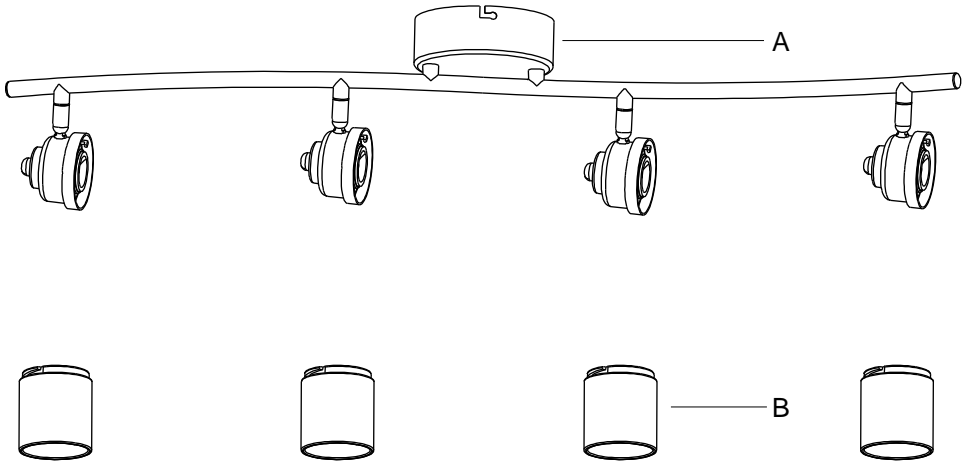

Part	Description	Quantity
A	Fixture	1
B	Decorative Glass	4

# Installation

## 1 Securing the mounting plate

- Remove the canopy screws from the mounting bracket (CC). Keep the canopy screws.
- Rotate the swivel bar of the mounting bracket (CC) so that it is perpendicular to the straight bar.
- Pull the power supply wires out from the outlet box, and mount the mounting bracket (CC) to the outlet box using the mounting screws (BB).
- Turn the swivel bar to the desired position, keeping in mind that it will determine the final orientation of the fixture (A).
- Tighten both center screws on the mounting bracket (CC).

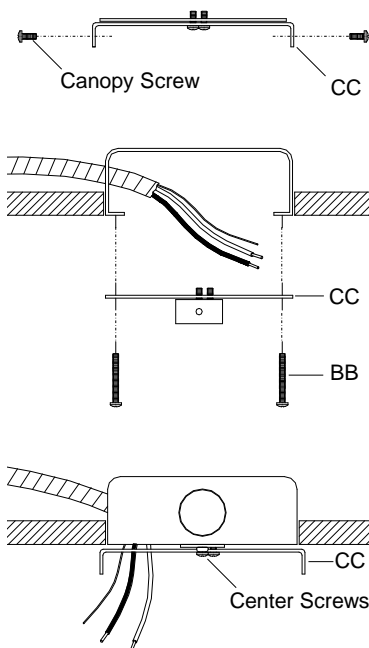

## 2 Connecting the wires



**NOTE:** If you have electrical questions consult your local electrical code for approved grounding methods.

- Connect the black supply wire to the black fixture wire using a wire nut (AA).
- Connect the white supply wire to the white fixture wire using wire nuts (AA).
- Connect the fixture ground wire and the supply ground wire together using a wire nut (AA).
- Wrap all wire connections with electrical tape for a more secure connection.

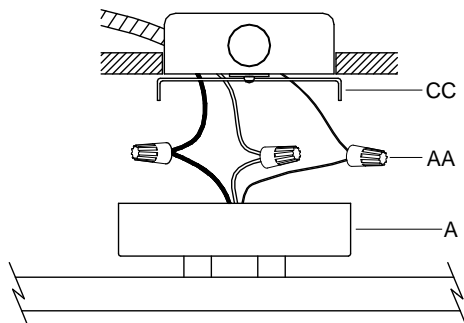

## Installation (cont.)

### 3 Securing the fixture

- Carefully tuck all wires and wire nuts (AA) into the outlet box.
- Place the canopy of the fixture (A) over the outlet box and flush against the ceiling surface.
- Make sure the canopy mounting holes align with the mounting holes on the mounting bracket (CC) swivel bar.
- Thread the canopy screws into the canopy mounting holes to secure the canopy onto the mounting bracket (CC) swivel bar.

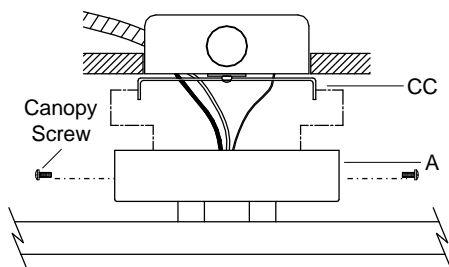

### 4 Assembling the fixture

- Insert a decorative glass shade (B) into a lamp head and twist clockwise to secure it in place.
- Repeat for the remaining decorative glass shades (B).

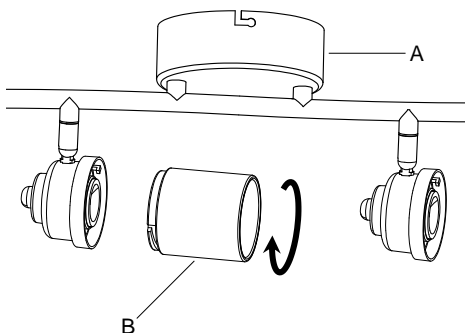

# Operation

- Turn on power at the circuit breaker or fuse box.
- Turn the light switch on to activate the fixture.

# Care and Cleaning

## EXTERIOR MAINTENANCE

- Use a dry or slightly dampened clean cloth and wipe the surface of the fixture.



**NOTE:** Do not use any cleaners with chemicals, solvents, or harsh abrasives. Use only a dry soft cloth to dust or wipe carefully.

## INTERIOR MAINTENANCE

- Disconnect power to the fixture by turning off the circuit breaker or by removing the fuse at the fuse box.

# Light Distribution Diagram

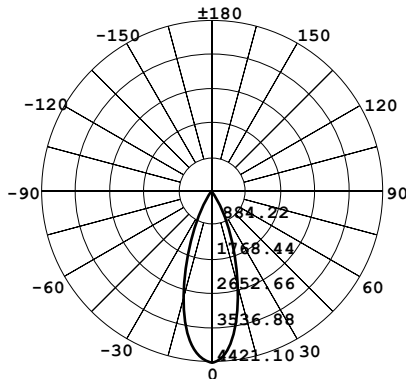

# Dimming

Para una lista completa de atenuadores compatibles, por favor busque el numero de articulo que aparece en la primera pagina de este manual de instrucciones en <http://www.homedepot.com/>.

Brand	Type	Series	Model #	Wiring	Version Code	Max # of Luminaires	Dimming Range
Lutron	C.L	Ariadni / Toggler C.L	AYCL-153P	3-Way	T4, T8	4	4% - 97%
			TGCL-153P				
		Diva C.L	DVCL-153P				
		Skylark C.L	SCL-153P				
		Skylark Contour C.L	CTCL-153P				
		Lumea C.L	LGCL-153P				
		Maestro C.L	MACL-153M	3-Way	2014	4	16% - 96%
			MSCV- VP153M	single/multi	T2	4	16% - 97%
			MSCV- OP153M	single/multi			
			MRF2-6CL	NA	M6	4	16% - 97%
Nova T	NTCL-250	single	BR Y02	8	16% - 97%		
Grafik T	GT-150	single	T6	4	14% - 98%		
RF C.L	Grafik T RF	GTJ-150	single	M6	4	13% - 97%	
Wireless	Caseta	PD-6WCL	NA	SD11	4	3% - 97%	
Leviton	Universal Dimmer	Decora	DSL06-1L	3-Way	NA	9	53% - 98%
		Illuma Tech	IPL06-10	3-Way	NA	4	14% - 98%
		Sureslide	6672-1L	single	NA	4	37% - 99%
		Sureslide	6674-P0	3-Way	NA	4	16% - 98%

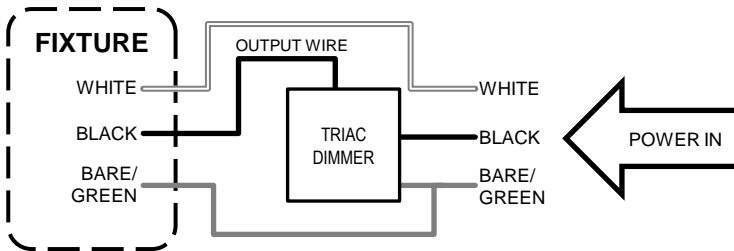



# Driver Replacement

Please contact a qualified electrician if driver replacement is needed.



# Troubleshooting

Problem	Solution
The light will not turn on.	<input type="checkbox"/> Make sure the power supply is on. <input type="checkbox"/> Test or replace the switch. <input type="checkbox"/> Check the wiring. <input type="checkbox"/> Replace the driver.
The fuse blows or circuit breaker trips when light is turned on.	<input type="checkbox"/> Check the wire connections.

# FCC Notice

NOTICE: This device has been tested and found to comply with the limits for a Class B digital device, pursuant to part 15 of the FCC Rules. These limits are designed to provide reasonable protection against harmful interference in a residential installation. This equipment generates, uses and can radiate radio frequency energy and, if not installed and used in accordance with the instruction manual, may cause harmful interference to radio communications. However, there is no guarantee that interference can be determined by turning the equipment off and on, the user is encouraged to try to correct the interface by one or more of the following measures:

- Reorient or relocate the receiving antenna.
- Increase the separation between the device and receiver.
- Connect the equipment into an outlet on a circuit different from that to which the receiver is connected.
- Consult the dealer or an experienced radio/TV technician for help.



Questions, problems, missing parts? Before returning to the store,  
call Hampton Bay Customer Service  
8 a.m. – 7 p.m., EST, Monday-Friday  
9 a.m. – 6 p.m., EST, Saturday

**1-855-HD-HAMPTON**

**HAMPTONBAY.COM**

Retain this manual for future use.



Artículo: 1001715211  
Modelo: HBTF102527-34

# GUÍA DE USO Y MANTENIMIENTO

---

## RIEL FIJO CON CUATRO LUCES LED

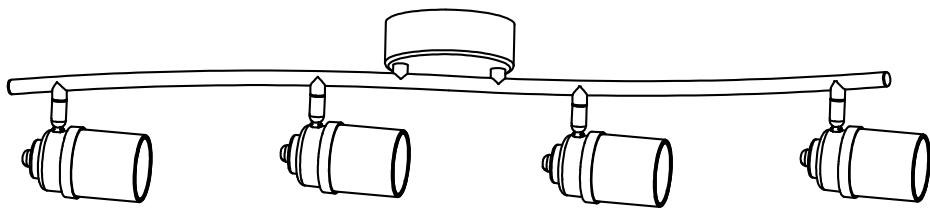

Preguntas, problemas, o piezas faltantes? Antes de regresar a la tienda,  
llama al Servicio al Cliente de Hampton Bay  
8 a.m. – 7 p.m., Hora del Este, Lunes – Viernes  
9 a.m. – 6 p.m., Hora del Este, Sabado

**1-855-HD-HAMPTON**

**HAMPTONBAY.COM**

---

### GRACIAS

*Le agradecemos la confianza que han depositado en Hampton Bay a través de la compra de este riel de luz. Nos esforzamos continuamente para crear productos de calidad diseñados para mejorar su casa. Visite nuestra página web para ver nuestra completa línea de productos disponibles para mejorar tu hogar. Gracias por elegir Hampton Bay!*

# Tabla de Contenidos

<b>Tabla de Contenidos</b> .....	12	<b>Operación</b> .....	17
<b>Información de Seguridad</b> .....	12	<b>Cuidado y Limpieza</b> .....	17
<b>Garantía</b> .....	12	Mantenimiento Exterior .....	17
<b>Pre-Instalación</b> .....	13	Mantenimiento Interior .....	17
Planificación de la Instalación .....	13	<b>Esquema de Distribución de Luz</b> .....	17
Herramienta .....	12	<b>Atenuadores</b> .....	18
Ferretería .....	13	<b>Reemplazo del Controlador</b> .....	19
Contenido del Paquete .....	14	<b>Solución de Problemas</b> .....	19
<b>Instalación</b> .....	15	<b>Aviso de FCC</b> .....	19

## Información de Seguridad

- Antes de iniciar la instalación de este aparato o la eliminación de un accesorio anterior, desconecte la alimentación apagando el disyuntor o quitando el fusible en la caja de fusibles.
- Consulte a un electricista calificado si tiene alguna pregunta eléctrica o la necesidad de reemplazar el controlador.
- Si usted tiene alguna pregunta que no sea eléctrica sobre este accesorio, póngase en contacto con nuestro equipo de Servicio al Cliente al 1-855-HD-HAMPTON o HAMPTONBAY.COM.



**ADVERTENCIA:** Desconecte la alimentación antes de extraer o instalar una lámpara.

## Garantía

### LO QUÉ ESTÁ CUBIERTO

El fabricante garantiza que este accesorio de iluminación está libre de defectos en materiales y mano de obra por un período de cinco (5) años a partir de la fecha de compra. Esta garantía se aplica sólo al comprador original y únicamente a los productos utilizados en condiciones normales de uso y servicio. Si el producto se encuentra defectuoso, la única obligación del fabricante, y su solución exclusiva, es la reparación o sustitución del producto, a discreción del fabricante, siempre que el producto no ha sido dañado por mal uso, abuso, accidente, modificaciones, alteraciones, negligencia o mal manejo.

### LO QUE NO ESTÁ CUBIERTO

Esta garantía no se aplicará a cualquier producto que haya sido instalado de forma incorrecta o usado de manera que no conforme con las instrucciones suministradas con el producto. Esta garantía no se aplicará a una falla del producto como resultado de un accidente, mal uso, abuso, negligencia, alteración o instalación defectuosa, o cualquier otra falla no relacionada con defectos de material o mano de obra. Esta garantía no se aplicará a el acabado de cualquier parte del producto, tal como la superficie y / o la intemperie, ya que esto se considera como uso normal. El fabricante no garantiza y especialmente niega cualquier garantía, ya sea expresa o implícita, de aptitud para un fin en particular, que no sea la garantía contenida en el presente documento. El fabricante declina específicamente cualquier responsabilidad y no será responsable por cualquier pérdida o daño consecuente o incidental, incluyendo pero no limitado a cualquier coste laboral / gastos involucrados en la sustitución o reparación de dicho producto.

Comuníquese con el Equipo de Servicio al Cliente al 1-855-HD-HAMPTON o visite [www.HAMPTONBAY.com](http://www.HAMPTONBAY.com).

# Pre-Instalación

## PLANIFICACIÓN DE LA INSTALACIÓN

Lea todas las instrucciones antes del montaje e instalación. Antes de comenzar la instalación de la luminaria o el retiro de un artefacto anterior, desconecte la alimentación apagando el disyuntor o quitando el fusible en la caja de fusibles. Para evitar daños a este producto, montarlo en una superficie suave y no abrasiva, como una alfombra o cartón.



**NOTA:** Guarde su recibo y estas instrucciones para comprobante de compra.

## HERRAMIENTA NECESARIAS



Desarmador de Cruz



Desarmador de Punta Plana



Cortador de Alambre



Pelacables



Escalera



Cinta Aislante



Gafas de Seguridad

## FERRETERÍA NECESARIA



**NOTA:** La ferretería no se muestra a tamaño actual.



AA



BB

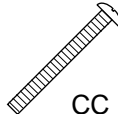

CC

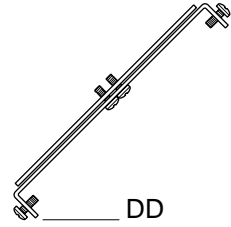

DD

Parte	Descripción	Cantidad
AA	Tuerca de Seguridad	2
BB	Tuerca para Cables	3
CC	Tornillo de Montaje	2
DD	Ménsula de Montaje	1

## Pre-Instalación (continuado)

### CONTENIDO DEL PAQUETE

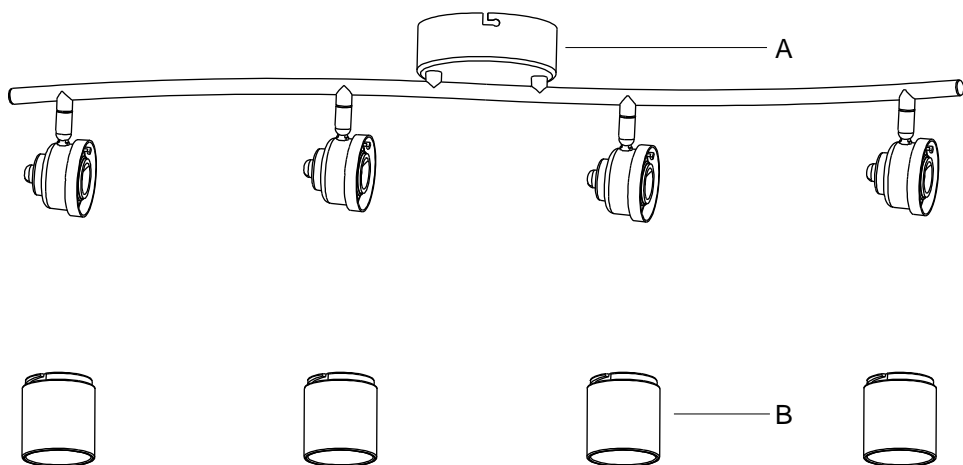

Parte	Descripción	Cantidad
A	Luminario	1
B	Vidrio Decorativo	4

# Instalación

## 1 Montaje de ferretería

- ❑ Quite los tornillos de la cubierta del ménsula de montaje (CC). Mantenga los tornillos de montaje de cubierta.
- ❑ Gire la barra giratoria del ménsula de montaje (CC) de modo que sea perpendicular a la barra recta.
- ❑ Saque los cables de la caja de distribución y monte la ménsula de montaje (CC) sobre la caja de distribución utilizando los tornillos de montaje (BB). (Fig. 4)
- ❑ Gire la barra giratoria a la posición deseada, teniendo en cuenta que va a determinar la orientación final de la luminario (A) en sí.
- ❑ Apriete los dos tornillos centrales en la ménsula de montaje (CC).

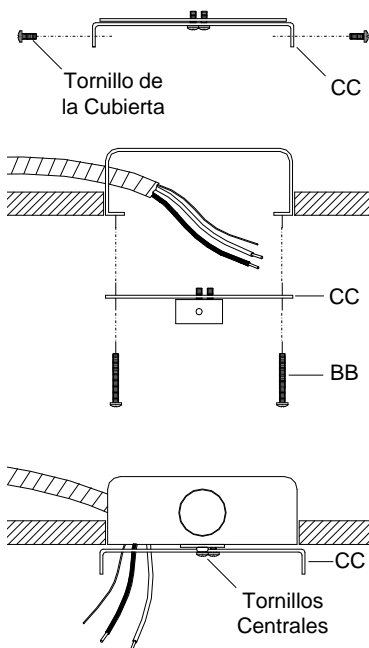

## 2 Conexiones de cables



**NOTA:** Si tiene dudas con las conexiones eléctricas, consulte el código eléctrico de su localidad para los métodos aprobados para las conexiones a tierra.

- ❑ Conecte el cable negro de alimentación con el cable negro del luminario utilizando una tuerca para cables (BB).
- ❑ Conecte el cable blanco de alimentación con el cable blanco del luminario utilizando una tuerca para cables (BB).
- ❑ Conecte el cable a tierra del luminario con el cable a tierra de alimentación con una tuerca para cables (BB).
- ❑ Envuelva todas las conexiones de cables con cinta de aislar para una conexión más segura.

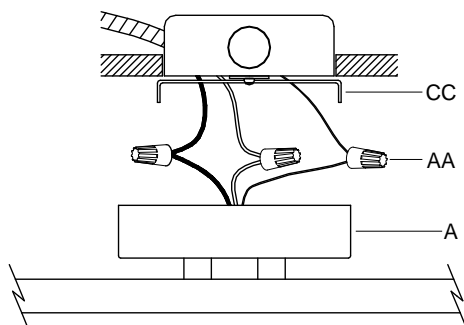

### 3 Asegurando del luminario

- Con cuidado meta todos los alambres y tuercas para cables (AA) en la caja de distribución.
- Coloque la cubierta del luminario (A) sobre la caja de distribución y al ras contra la superficie del techo.
- Asegurese de que los agujeros de la cubierta se alineen con los agujeros de montaje en la barra giratoria de la ménsula de montaje (CC).
- Enrosque los tornillos de la cubierta en los agujeros de la cubierta para asegurar la cubierta en la barra giratoria de la ménsula de montaje (CC).

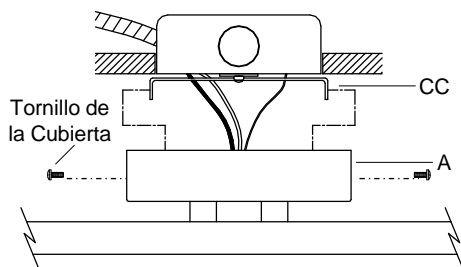

### 4 Asamblea del luminario

- Inserte un vidrio decorativo (B) en una cabeza del luminario (A) y gire hacia la derecha para asegurarla en su lugar.
- Repita para el resto de los vidrios decorativos (B).

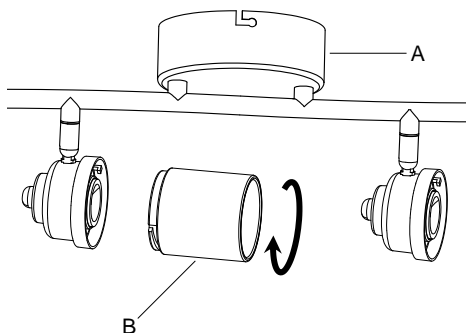



## Operación

- Conecte la alimentación en el disyuntor o caja de fusibles.
- Gire el interruptor de la luz para activar el aparato.

## Cuidado y Limpieza

### MANTENIMIENTO DEL EXTERIOR

- Use un paño limpio y seco o ligeramente humedecido y limpie la superficie de la linterna.



**NOTA:** No use limpiadores con químicos, solventes o abrasivos fuertes. Use sólo un paño seco para sacudir o limpiar con cuidado.

### MANTENIMIENTO DEL INTERIOR

- Apague la potencia a la linterna de manera de desconectando el disyuntor o quitando el fusible en la caja de fusibles.
- Use un paño limpio y seco o ligeramente humedecido y limpie la superficie de la linterna.

## Esquema de Distribución de Luz

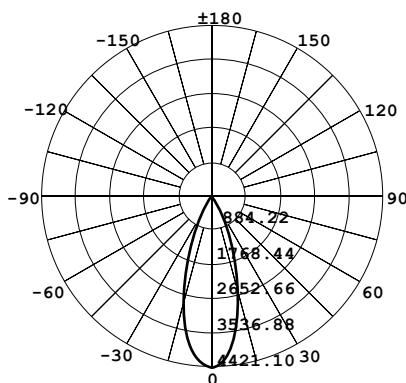

# Atenuadores

Para una lista completa de atenuadores compatibles, por favor busque el número de artículo que aparece en la primera página de este manual de instrucciones en <http://www.homedepot.com/>.

Marca	Tipo	Serie	Modelo	Cableado	Código de versión	Máx. N° de luminarias	Rango de Atenuación				
Lutron	C.L	Ariadni / Toggler C.L	AYCL-153P	3 Vías	T4, T8	4	4% - 97%				
			TGCL-153P								
		Diva C.L	DVCL-153P								
		Skylark C.L	SCL-153P								
		Skylark Contour C.L	CTCL-153P								
		Lumea C.L	LGCL-153P	3 Vías	2014	4	16% - 96%				
		Maestro C.L	MACL-153M								
			MSCV- VP153M					solo/multi	T2	4	16% - 97%
			MSCV- OP153M					solo/multi			
		MRF2-6CL	NA	M6	4	16% - 97%					
Nova T	NTCL-250	solo	BR Y02	8	16% - 97%						
Grafik T	GT-150	solo	T6	4	14% - 98%						
RF C.L	Grafik T RF	GTJ-150	solo	M6	4	13% - 97%					
Wireless	Caseta	PD-6WCCL	NA	SD11	4	3% - 97%					
Leviton	Universal Dimmer	Decora	DSL06-1L	3 Vías	NA	9	53% - 98%				
		Illuma Tech	IPL06-10	3 Vías	NA	4	14% - 98%				
		Sureslide	6672-1L	solo	NA	4	37% - 99%				
		Sureslide	6674-P0	3 Vías	NA	4	16% - 98%				

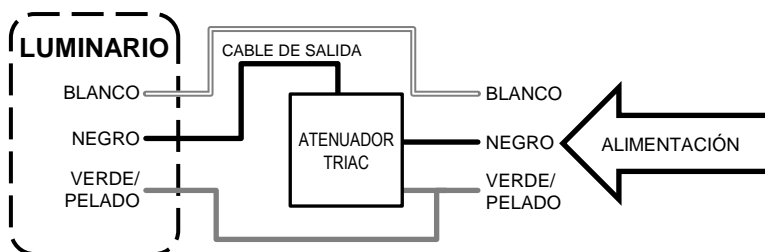

## Reemplazo del Controlador

Por favor, póngase en contacto con un electricista calificado si el reemplazo del conductor es necesario.



## Solución de Problemas

Problema	Solución
La luz no se enciende.	<input type="checkbox"/> Asegúrese de que la energía eléctrica esté encendida. <input type="checkbox"/> Pruebe o cambie el interruptor. <input type="checkbox"/> Verifique los cableado. <input type="checkbox"/> Reemplace el controlador.
El fusible se funde o el disyuntor de circuitos se dispara cuando se enciende la luz.	<input type="checkbox"/> Verifique las conexiones de los cables.

## Aviso de la FCC

Este aparato ha sido probado y cumple con los límites para un aparato digital de Clase B, según la Parte 15 de la normativa FCC. Estos límites están diseñados para proporcionar una protección razonable contra las interferencias perjudiciales en una instalación residencial. Este aparato genera, utiliza y puede irradiar energía de radiofrecuencia y, si no se instala y utiliza de acuerdo con las instrucciones, puede causar interferencias perjudiciales en las comunicaciones de radio. Sin embargo, no hay garantía de que la interferencia puede determinarse encendiéndolo y apagándolo, se recomienda al usuario que intente corregir la interfaz en una o más de las siguientes medidas:

- Reorientar o reubicar la antena de recepción.
- Aumentar la distancia entre el aparato y el receptor.
- Conectar el equipo a un enchufe de un circuito diferente de aquel al que está conectado el receptor.
- Consulte al distribuidor o un técnico de radio/televisión para obtener ayuda.



Preguntas, problemas, o piezas faltantes? Antes de regresar a la tienda,  
llama al Servicio al Cliente de Hampton Bay  
8 a.m. – 7 p.m., Hora del Este, Lunes – Viernes  
9 a.m. – 6 p.m., Hora del Este, Sábado

**1-855-HD-HAMPTON**

**HAMPTONBAY.COM**

Conserve este manual para futuras consultas.



Article: 1001715211  
Modèle: HBTF102527-34

# GUIDE D'UTILISATION ET D'ENTRETIEN

## RAIL D'ÉCLAIRAGE À 4 LUMIÈRES DEL

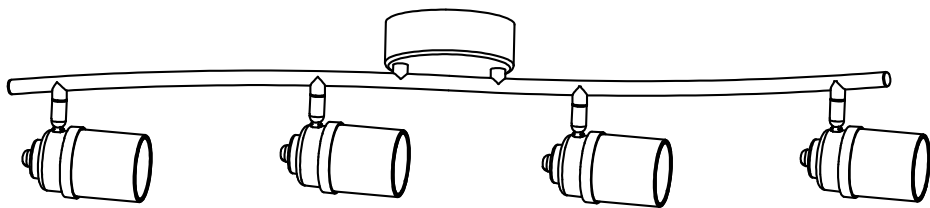

Questions, problèmes, pièces manquantes? Avant de retourner au magasin,  
appeler Hampton Bay Service à la clientèle  
8:00 – 19:00, HNE, Lundi – Vendredi  
9:00 – 18:00, HNE, Samedi

**1-855-HD-HAMPTON**

**HAMPTONBAY.COM**

---

### MERCI

*Nous apprécions la confiance que vous avez placée dans Hampton Bay grâce à l'achat de cette rail d'éclairage. Nous nous efforçons de créer continuellement la qualité des produits conçus pour améliorer votre maison. Rendez-nous visite en ligne pour voir notre gamme complète de produits disponibles pour votre maison besoin d'amélioration. Merci d'avoir choisi le Hampton Bay!*

# Table des Matières

<b>Table des Matières</b> .....	22	<b>Opération</b> .....	27
<b>Consignes de Sécurité</b> .....	22	<b>Entretien et Nettoyage</b> .....	27
<b>Garantie</b> .....	22	Entretien Extérieur .....	27
<b>Pré-Installation</b> .....	23	Entretien Intérieur .....	27
Planification de l'Installation .....	23	<b>Diagramme de Lumière de Distribution</b> .....	27
Outils .....	23	<b>Gradation de L'intensité Lumineuse</b> .....	28
Matériel .....	23	<b>Remplacement de Contrôleur</b> .....	29
Contenu du Paquet .....	24	<b>Dépannage</b> .....	29
<b>Installation</b> .....	25	<b>Avis de la FCC</b> .....	29

## Consignes de Sécurité

- Avant de commencer l'installation de ce luminaire ou à la dépose d'un précédent luminaire, débrancher l'alimentation en désactivant le disjoncteur ou en retirant le fusible de la platine de fusibles.
- Consulter un électricien qualifié si vous avez des questions électriques ou si vous avez besoin de remplacer le pilote.
- Si vous avez des non-électriques questions au sujet de ce luminaire, veuillez contacter notre équipe de Service Clientèle au 1-855-HD-HAMPTON ou HAMPTONBAY.COM.



**AVERTISSEMENT** : Déconnecter l'alimentation avant le retrait ou l'installation d'un luminaire d'éclairage.

## Garantie

### CE QUI EST COUVERT

Le fabricant garantit ce luminaire est exempt de défauts de matériaux et de fabrication pour une période de cinq (5) ans à compter de la date d'achat. Cette garantie s'applique uniquement à l'acheteur d'origine et uniquement aux produits utilisés dans une utilisation normale. Si le produit s'avère défectueux, la seule obligation du fabricant, et votre seul recours, consiste à réparer ou à remplacer le produit, à la discrétion du fabricant, pourvu que le produit n'ait pas fait l'objet d'un usage inadéquat ou abusif, d'un accident, de modifications, d'altérations, de négligence ou d'une mauvaise manipulation.

### CE QUI N'EST PAS COUVERT

Cette garantie ne s'applique pas à tout produit qui se trouve à avoir été incorrectement installé, configuré, ou utilisé de quelque façon pas conformément aux instructions fournies avec le produit. Cette garantie ne s'applique pas à une défaillance du produit à la suite d'un accident, un abus, une négligence, une modification, ou une mauvaise installation, ou tout autre manquement, non liée à un défaut de matériau ou de fabrication. Cette garantie ne s'applique pas à la finition d'une partie du produit, comme la surface et / ou l'altération, car cela est considéré usure normale.

Le fabricant ne garantit pas et décline spécifiquement toute garantie, expresse ou implicite, d'adéquation à un usage particulier, autre que la garantie contenue dans ce document. Le fabricant décline expressément toute responsabilité et ne peut être tenu responsable de toute perte ou dommage indirect ou accessoire, y compris mais sans s'y limiter, les coûts du travail / dépenses impliqués dans le remplacement ou la réparation dudit produit.

Contactez l'équipe du Service à la Clientèle au 1-855-HD-HAMPTON ou visite [www.HAMPTONBAY.com](http://www.HAMPTONBAY.com).

# Pré-Installation

## PLANIFICATION DE L'INSTALLATION

Lire toutes les instructions avant assemblage et l'installation. Avant de commencer l'installation du luminaire ou la dépose d'un précédent luminaire, débrancher l'alimentation en désactivant le disjoncteur ou en retirant le fusible de la platine de fusibles. Pour éviter d'endommager le produit, assembler sur un doux et non abrasif surface tels que tapis ou un morceau de carton.



**NOTE:** Conservez votre reçu et ces instructions à la preuve d'achat.

## OUTILS REQUIS

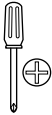

Tournevis  
Cruciforme



Tournevis à  
Tête Plate



Coupe-  
fil



Pince à  
Dénuder



Échelle



Ruban  
Électrique



Lunettes de  
Protection

## MATÉRIEL REQUIS



**NOTE:** Matériel non illustré à taille réelle.

 AA

 BB

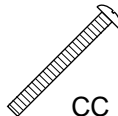
 CC

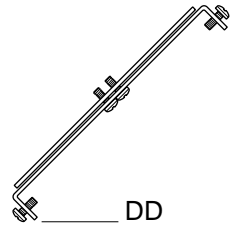
 DD

Partie	Description	Quantité
AA	Écrou de Sécurité	2
BB	Capuchon de Connexion	3
CC	Vis de Montage	2
DD	Plaque de Fixation	1

## Pré-Installation (continue)

### CONTENU DU PAQUET

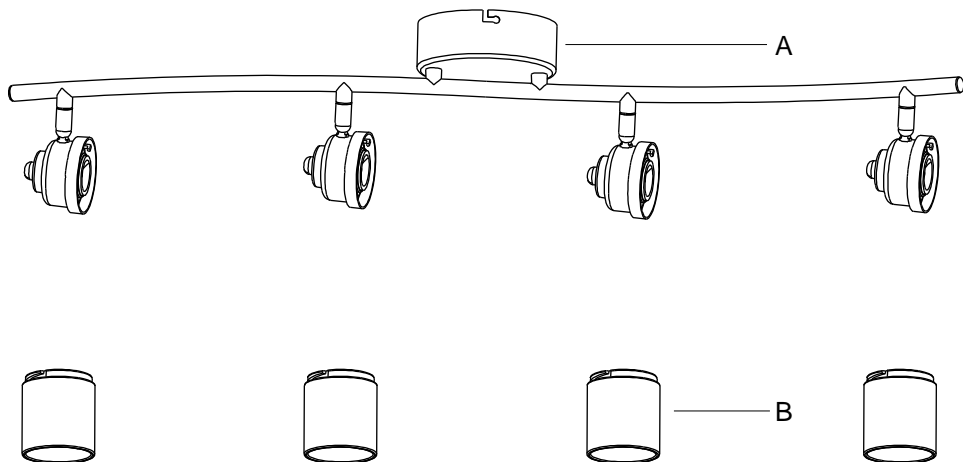

Partie	Description	Quantité
A	Luminaire	1
B	Verre Décoratif	4



# Installation

## 1 Le montage du matériel

- Dévissez les vis du pavillon de la plaque de fixation (CC). Conservez les vis du pavillon.
- Faites tourner la barre pivotante de la plaque de fixation (CC) jusqu'à ce qu'elle soit perpendiculaire à la barre fixe.
- Tirez les fils d'alimentation hors de la boîte de sortie et installez la plaque de fixation (CC) sur la boîte de sortie à l'aide des vis de montage (BB).
- Tournez la barre pivotante à la position désirée, en tenant compte que cette dernière déterminera l'orientation finale du luminaire (A).
- Serrez les deux vis du centre de la plaque de fixation (CC).

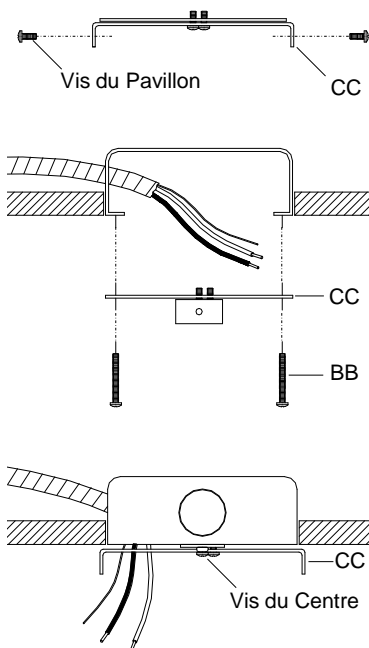

## 2 La connexion des fils



**NOTE:** Si vous avez des questions concernant l'installation électrique, veuillez consulter le code de l'électricité en vigueur dans votre province pour connaître les méthodes de mise à la terre approuvées.

- Raccordez le fil d'alimentation noir au fil noir du luminaire à l'aide d'un capuchon de connexion (AA).
- Raccordez le fil d'alimentation blanc au fil blanc du luminaire à l'aide d'un capuchon de connexion (AA).
- Raccordez le fil de terre du luminaire au fil de terre de la boîte de sortie à l'aide d'un capuchon de connexion (AA).
- Enroulez soigneusement les connexions électriques avec du ruban isolant pour plus de sécurité.

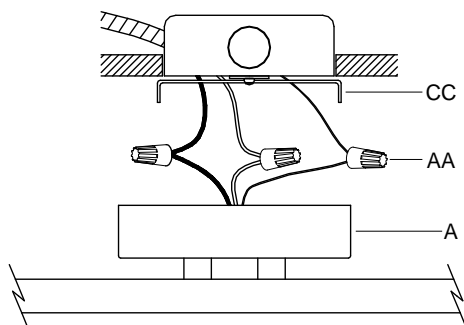

### 3 Sécurisation de luminaire

- Rentrez soigneusement tous les fils et les capuchons de connexion (AA) dans la boîte de sortie.
- Placez le pavillon du luminaire (A) sur la boîte de sortie et bien à plat sur le plafond.
- En veillant à ce que les trous de montage du pavillon soit bien alignés avec les trous de montage de la barre pivotante de la plaque de fixation (CC).
- Vissez les vis de montage du pavillon dans les trous de montage du pavillon pour fixer solidement ce dernier à la barre pivotante de la plaque de fixation (CC).

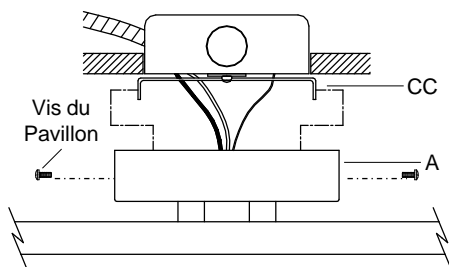

### 4 Assemblage du luminaire

- Insérer un abat-jour en verre décoratif (B) dans une tête de lampe et tourner vers la droite pour le fixer en place.
- Répétez pour les autres abat-jours en verre décoratifs (B).

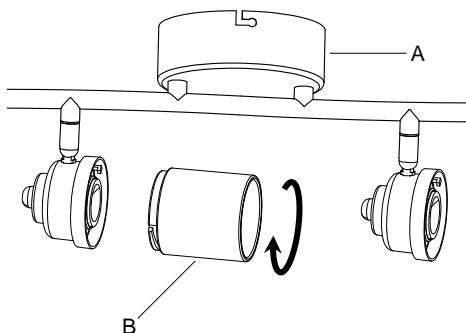

## Opération

- Mettez sous tension au niveau du disjoncteur ou des fusibles.
- Allumez l'interrupteur pour activer l'appareil.

## Entretien et Nettoyage

### ENTRETIEN EXTÉRIEUR

- Utilisez un linge sec ou légèrement humide et essuyez le luminaire.



**NOTE:** N'utilisez aucun produit de nettoyage contenant des agents chimiques, des solvants ou des abrasifs durs. Utilisez uniquement un linge doux et sec pour enlever la poussière en essuyant délicatement.

### ENTRETIEN INTÉRIEUR

- Coupez tout le courant au niveau du disjoncteur ou retirez le fusible de la boîte de fusible.
- Utilisez un linge sec ou légèrement humide et essuyez le luminaire.

## Diagramme de Lumière de Distribution

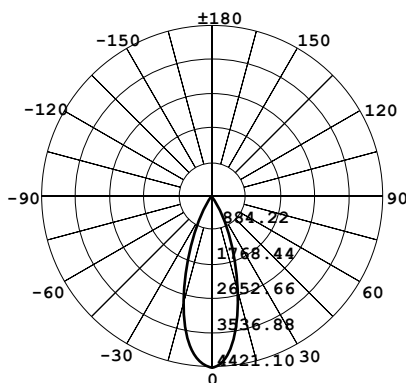

## Gradation de L'intensité Lumineuse

Pour une liste complète des gradateurs compatibles, consultez le numéro article sur la couverture de ce manuel d'instructions à <http://www.homedepot.com/>.

Marque	Type	Série	Modèle	Câblage	Código de versión	Nº Max. de luminaires	Plage de gradation
Lutron	C.L	Ariadni / Toggle C.L	AYCL-153P	3 Voies	T4, T8	4	4% - 97%
			TGCL-153P				
		Diva C.L	DVCL-153P				
		Skylark C.L	SCL-153P				
		Skylark Contour C.L	CTCL-153P				
		Lumea C.L	LGCL-153P				
		Maestro C.L	MACL-153M	3 Voies	2014	4	16% - 96%
			MSCV- VP153M	singulier /multi	T2		
			MSCV- OP153M	singulier /multi		4	16% - 97%
			MRF2-6CL	NA	M6		
Nova T	NTCL-250	singulier	BR Y02	8	16% - 97%		
Grafik T	GT-150	singulier	T6	4	14% - 98%		
RF C.L	Grafik T RF	GTJ-150	singulier	M6	4	13% - 97%	
Wireless	Caseta	PD-6WC	NA	SD11	4	3% - 97%	
Leviton	Universal Dimmer	Decora	DSL06-1L	3 Voies	NA	9	53% - 98%
		Illuma Tech	IPL06-10	3 Voies	NA	4	14% - 98%
		Sureslide	6672-1L	singulier	NA	4	37% - 99%
		Sureslide	6674-P0	3 Voies	NA	4	16% - 98%

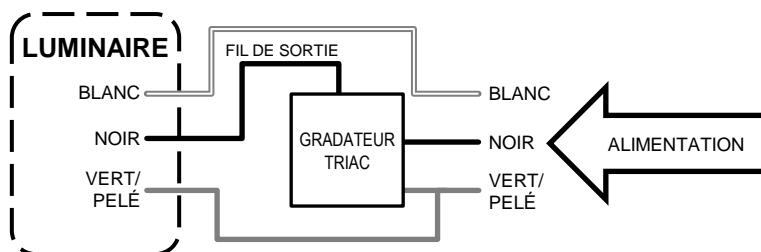

## Remplacement de Contrôleur

Si vous devez remplacer le contrôleur, veuillez vous adresser à un électricien certifié.



## Dépannage

Problème	Solution
La lumière ne s'allume pas.	<input type="checkbox"/> Ouvrez l'interrupteur ou le disjoncteur. <input type="checkbox"/> Vérifiez ou remplacez l'interrupteur. <input type="checkbox"/> Vérifiez les connexions électriques. <input type="checkbox"/> Remplacer le contrôleur.
Le fusible brûle ou le disjoncteur saute lorsqu'on allume le luminaire.	<input type="checkbox"/> Vérifiez les connexions électriques.

## Avis de la FCC

À NOTER: Cet équipement a été testé et déclaré conforme aux limites des appareils numériques de classe B, aux termes de l'article 15 des règles de la FCC. Ces limites sont conçues de manière à fournir une protection raisonnable contre les interférences nuisibles dans le cadre d'une installation résidentielle. Cet appareil produit, utilise et peut émettre des hyperfréquences qui, si l'appareil n'est pas installé et utilisé selon les consignes données, peuvent causer des interférences nuisibles aux communications radio. Cependant, rien ne peut garantir l'absence d'interférences dans le cadre d'une installation particulière. Si cet appareil est la cause d'interférences nuisibles pour la réception des signaux de radio ou de télévision, ce qui peut être décelé en fermant l'équipement, puis en le remettant en fonction, l'utilisateur pourrait essayer de corriger la situation en prenant les mesures suivantes:

- Réorienter ou déplacer l'antenne de réception.
- Augmenter la distance entre l'équipement et le récepteur.
- Brancher l'équipement sur un autre circuit que celui utilisé par le récepteur.
- Demander l'aide du marchand ou d'un technicien chevronné en radio/télévision.



Questions, problèmes, pièces manquantes? Avant de retourner au magasin,  
appeler Hampton Bay Service à la clientèle  
8:00 – 19:00, HNE, Lundi – Vendredi  
9:00 – 18:00, HNE, Samedi

**1-855-HD-HAMPTON**

**HAMPTONBAY.COM**

Conserver ce manuel pour un utilisation ultérieure.