

01-85349-00 2/17

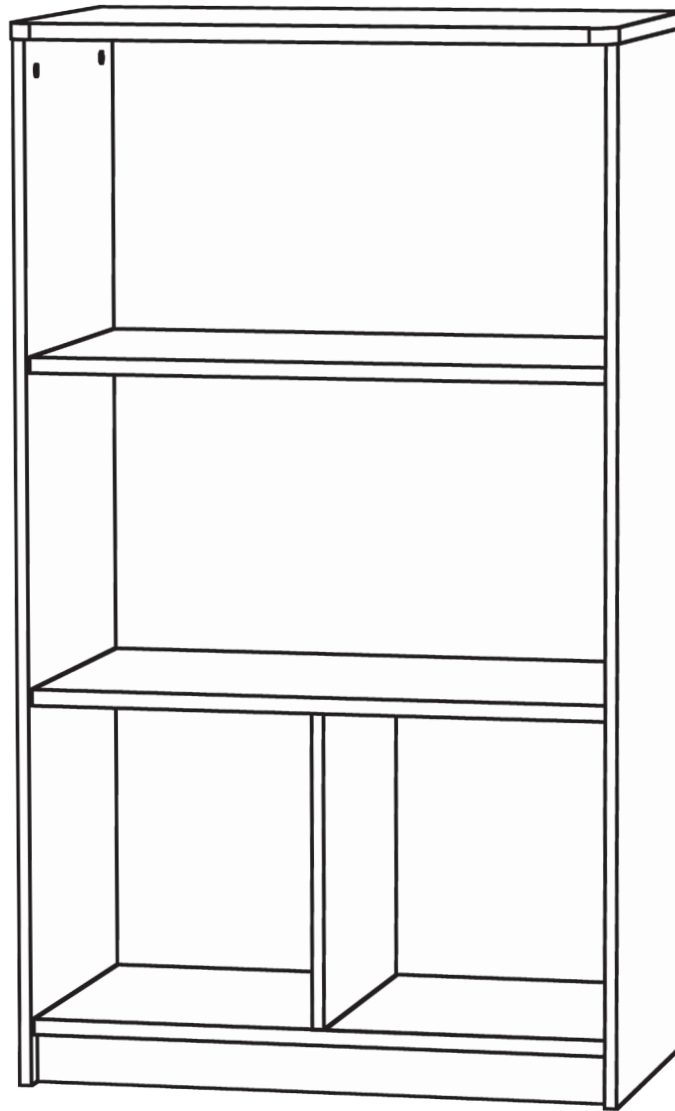

Items you will need to provide for assembly:  
Articles que vous devrez fournir pour le montage:  
Elementos que necesitará para el montaje:

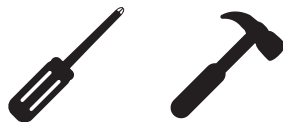



**FOLLOW INSTRUCTIONS CAREFULLY  
OBSERVER SOIGNEUSEMENT LES INSTRUCTIONS  
SIGA LAS INSTRUCCIONES DETENIDAMENTE**

Please do not return product to the retail store. For product assistance and warranty information please call Consumer Affairs at 1- 800-874-0008.

**Manufacturer Warranty**

Manufacturer will replace any missing or damaged part due to manufacturer defect for one year after purchase. Please have proof of purchase for warranty claims.

.

Veillez s'il vous plaît ne pas retourner le produit au magasin revendeur pour toute demande de conseils, ou d'informations relatives à la garantie du produit ; s'il vous plaît appelez le Service Consommateurs au 1-800-874-0008.

**Garantie du Fabricant**

Le fabricant remplacera toute pièce manquante ou endommagée en raison d'un défaut de fabrication dans l'année suivant l'achat. S'il vous plaît rappez une preuve d'achat pour les réclamations de garantie.

.

Por favor no devuelva el producto a la tienda, para asistencia e información de garantía contacte al departamento de Atención al Consumidor al 1-800-874-0008.

**Garantía del Fabricante**

El fabricante reemplazará cualquier parte faltante o dañada como consecuencia de un defecto de fábrica, con un año de garantía después de la fecha de compra. Por favor conserve su prueba de compra para reclamaciones de garantía.

## WARNING

- All units must be secured individually to wall stud using hardware provided. If wall stud is not accessible, consult your local hardware store for appropriate mounting hardware. Failure to do so may create an unsafe tipping hazard that could lead to serious bodily injury and/or damage to personal belongings.
- This unit contains small parts which could be a choking hazard for small children. Children should be under adult supervision at all times or serious bodily injury could occur.
- Always unload unit prior to moving the unit. The weight of personal belongings can cause the unit to become unstable and either tip or collapse. Serious bodily injury and/or damage to personal belongings may occur.
- Do not overload unit. If any shelf, top, or bottom of unit bows or bends, it is overloaded. The shelf, top, or bottom could collapse and cause serious bodily injury and/or damage to personal belongings.
- Do not climb or step on the unit. This is not a bench. The unit may become unstable and either tip or collapse. Serious bodily injury and/or damage to personal belongings may occur.
- Do not use this unit as a television stand. Serious bodily injury and/or damage to personal belongings may occur.
- Do not mount or attach anything to the sides, rear or front of the unit as this can create a force which can cause the unit to tip. Serious bodily injury and/or damage to personal belongings may occur.
- Do not stack units. Stacking of units can cause an unsafe tip-over hazard which may cause serious bodily injury and/or damage to personal belongings.
- Do not hang this unit on the wall. The product structure is not designed for wall hanging. Serious bodily injury, damage to personal belongings, and/or damage to the wall may occur.
- We recommend you protect your work surface during assembly to prevent scratching or damage to table tops, wood floors, etc.
- We recommend you hand-tighten screws. Use care not to overtighten if using power tools. Follow proper safety procedures if using power tools and ladders.
- This unit is intended to be assembled by an adult and not intended to be taken apart by a child due to the presence of small parts.
- This product is intended for ages 3 and up.

## MISE EN GARDE

- Toutes les unités doivent être fixées individuellement à un poteau de mur avec la visserie fournie. Si un poteau de mur n'est pas accessible, consulter votre quincailler local pour la visserie de montage appropriée à utiliser. L'inobservation de cette recommandation pourrait causer un risque de trébuchement pouvant entraîner de graves blessures corporelles et/ou des dommages à la propriété personnelle.
- Cette unité contient des petites pièces qui représentent un risque d'étouffement pour les jeunes enfants. Les enfants doivent être sous la supervision d'un adulte en tout temps afin d'éviter les blessures graves.
- Veuillez toujours vider l'unité avant de la déplacer. Le poids des biens personnels peut déstabiliser l'unité, la faisant basculer ou se renverser. Cela pourrait causer des blessures corporelles graves ou endommager les effets personnels.
- Ne surchargez pas l'unité. Si une des tablettes de l'unité courbe ou plie, elle est trop chargée. La tablette du milieu, le haut ou le bas de l'unité pourrait s'effondrer et causer de graves blessures corporelles ou endommager les effets personnels.
- Ne pas monter ou marcher sur l'unité. Elle n'est pas un banc. L'unité pourrait devenir instable et basculer ou s'écraser. De graves blessures corporelles et/ou des dommages à la propriété personnelle pourraient survenir.
- Ne pas se servir de cette unité comme meuble de téléviseur. De graves blessures corporelles et/ou des dommages à la propriété personnelle pourraient survenir.
- Ne pas monter ni attacher quoi que ce soit aux côtés, à l'arrière ou à l'avant de l'unité, sous risque de causer une force qui pourrait faire basculer l'unité. De graves blessures corporelles et/ou des dommages à la propriété personnelle pourraient survenir.
- Ne pas empiler les unités. Des unités empilées pourraient causer un risque de trébuchement entraînant des blessures corporelles graves et/ou des dommages à la propriété personnelle.
- Ne pas monter cette unité au mur. La structure du produit n'a pas été prévue pour être montée au mur. De graves blessures corporelles, des dommages à la propriété personnelle et/ou au mur pourraient survenir.
- Nous recommandons de protéger la surface de travail pendant le montage afin de prévenir les égratignures ou les dommages aux dessus de table, planchers de bois, etc. Lors de l'utilisation d'outils électriques et d'escabeaux, prendre les mesures de sécurité d'usage.
- Nous recommandons de serrer les vis à la main. En cas d'utilisation d'outils électriques, prendre soin de ne pas serrer excessivement les vis.
- Ce produit est prévu pour des enfants de 3 ans et plus.

## ADVERTENCIA

- Todas las unidades deben fijarse a la pared de forma individual utilizando el material suministrado. Si el travesaño no es accesible, acuda a una ferretería de confianza para obtener herramientas de ensamblaje adecuadas. De no hacerlo puede correr el peligroso riesgo de voltearse, pudiendo producir lesiones corporales graves o daños a sus pertenencias.
- Esta unidad contiene partes pequeñas que podrían resultar peligrosas y causar asfixia en niños pequeños. Los niños deben permanecer bajo la supervisión de un adulto en todo momento para evitar lesiones graves.
- Descargue la unidad siempre antes de desplazarla. El peso de sus pertenencias puede hacer que la unidad se vuelva inestable y se incline o se caiga, pudiendo causar lesiones corporales graves o dañar sus pertenencias.
- No sobrecargue la unidad. Si alguna estantería, la parte superior o la parte inferior de la unidad se comban o se doblan, entonces están sobrecargadas. La estantería, la parte superior o la parte inferior podrían caerse y causar lesiones corporales graves o dañar sus pertenencias.
- No se suba a la unidad. Esto no es un banco. La unidad puede volverse inestable, voltearse y colapsar. Se pueden producir lesiones corporales graves o daños a sus pertenencias.
- No utilice la unidad como base para un televisor. Se pueden producir lesiones corporales graves o daños a sus pertenencias.
- No monte ni fije nada a los lados o a la parte trasera o delantera de la unidad, ya que esto puede crear una fuerza que conduzca al volcamiento de la unidad. Se pueden producir lesiones corporales graves o daños a sus pertenencias.
- No apile las unidades. Apilar las unidades no es seguro y existe el riesgo de voltearse, pudiendo causar lesiones corporales graves o daños a sus pertenencias.
- No cuelgue la unidad a la pared. La estructura del producto no está diseñada para colgarse de las paredes. Se pueden producir lesiones corporales graves, daños a sus pertenencias o a las paredes.
- Recomendamos que proteja la superficie donde va a trabajar durante el ensamblaje para evitar que se rayen o dañen las superficies de las mesas, los pisos de madera, etc. Siga los procedimientos de seguridad al utilizar herramientas eléctricas y escaleras.
- Le recomendamos ajustar los tornillos a mano. Tenga cuidado de no ajustar demasiado si usa herramientas eléctricas.
- Este producto está diseñado para niños de 3 años o más.

# HELPFUL HINTS | CONSEILS UTILES | CONSEJOS PRÁCTICOS

Use "PART IDENTIFICATION" and exploded view to identify parts!

Utiliser l'« IDENTIFICATION DES PIÈCES » et le schéma éclaté pour identifier les pièces!

¡Use la "IDENTIFICACIÓN DE LAS PIEZAS" y la perspectiva ampliada para identificar las piezas!

- Note overall shape of part.
- Remarquer la forme générale de chaque pièce.
- Vea la forma de las piezas en general.

- Count and locate holes in each part.
- Compter et localiser les trous de chaque pièce.
- Cuente y ubique los agujeros de cada pieza.

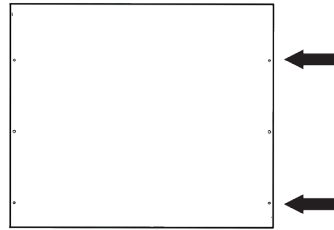

FINISHED EDGE | BORDURE OUVRÉE | BORDE ACABADO

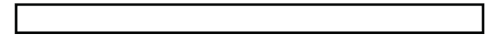

UNFINISHED EDGE | BORDURE BRUTE | BORDE SIN ACABAR



CORRECT | ADÉQUAT | CORRECTO

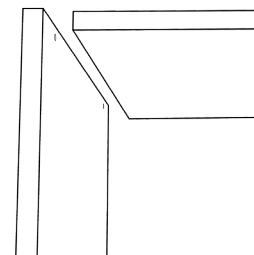

INCORRECT | INADÉQUAT | INCORRECTO

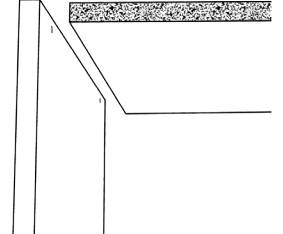

## TIGHTENING CAM POST | RESSERRER LES BOULONS À TIGE | AJUSTE DEL POSTE DE LEVA

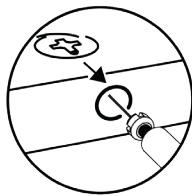

Be sure cam lock arrow points to hole and push cam post into hole.

S'assurer que la flèche du boulon à verrou pointe vers le trou et pousser le boulon à tige dans le trou.

Asegúrese de que la flecha del cierre de leva apunte al agujero y empuje el poste de leva en el agujero.

Turn cam lock until FULLY tightened

Tourner le boulon à verrou jusqu'à ce qu'il soit ENTIÈREMENT resserré

Gire el cierre de leva hasta que esté COMPLETAMENTE ajustado

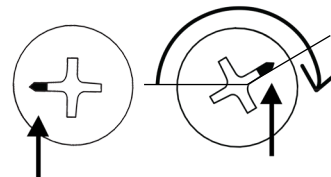

- We recommend you hand tighten screws. Use care not to over tighten if using power tools!
- Nous recommandons de resserrer les vis à la main. Prendre garde de ne pas trop serrer en utilisant des outils mécaniques.
- Recomendamos ajustar los tornillos de forma manual. Tenga cuidado de no ajustar demasiado si utiliza herramientas eléctricas.



We recommend you assemble on a soft surface to avoid damage to the unit or surface.



Nous vous recommandons de faire l'assemblage sur une surface lisse afin d'éviter d'endommager l'unité ou la surface.



Recomendamos realizar el ensamblaje sobre una superficie suave para evitar cualquier daño a la unidad o a la superficie.

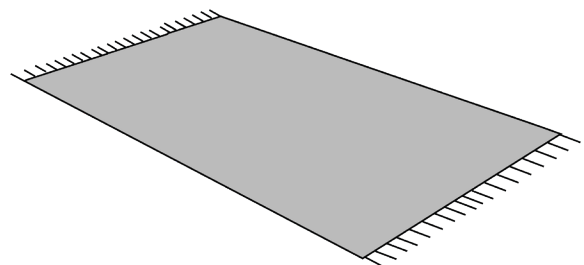

# PARTS | PIÈCES | PIEZAS

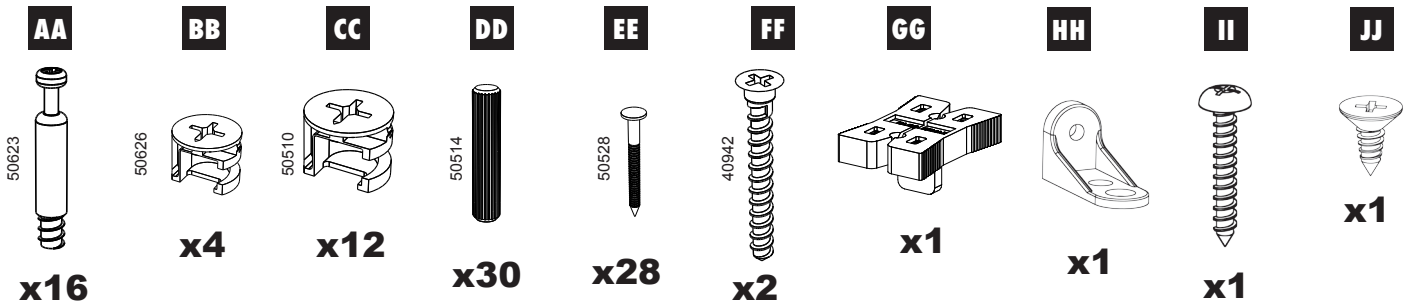
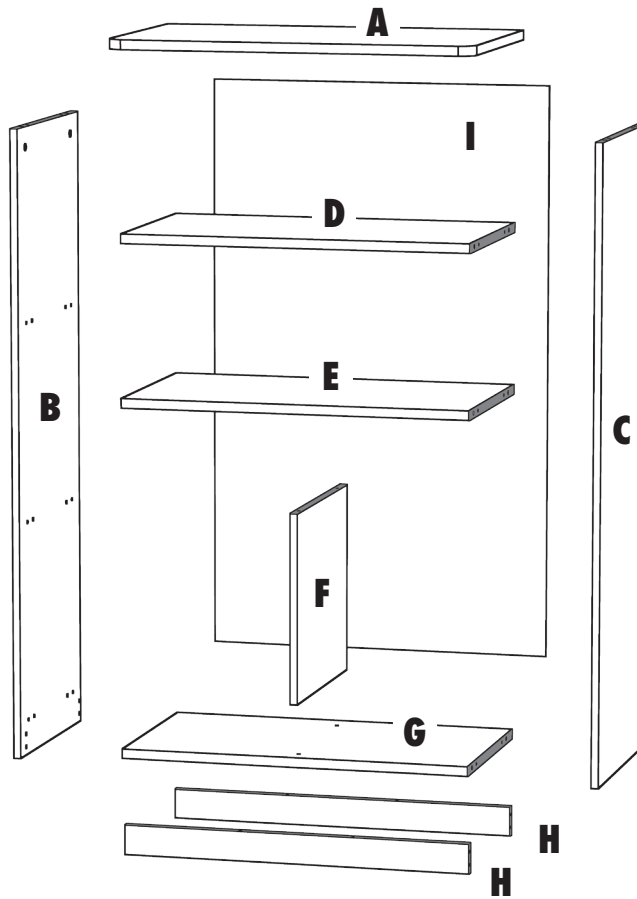

Locate a sticker or a “stamp” on an unfinished edge to identify parts.

To ease assembly, all unfinished edges/sides are shown as a shaded pattern throughout each assembly step.

Localiser un autocollant ou une estampe servant à identifier les pièces sur une bordure brute.

Pour encore une fois le montage, toutes les bordures et surfaces brutes sont présentées en « gris » à chaque étape du processus de montage.

Localiser un autocollant ou une estampe servant à identifier les pièces sur une bordure brute.

Pour encore une fois le montage, toutes les bordures et surfaces brutes sont présentées en « gris » à chaque étape du processus de montage.



# 1

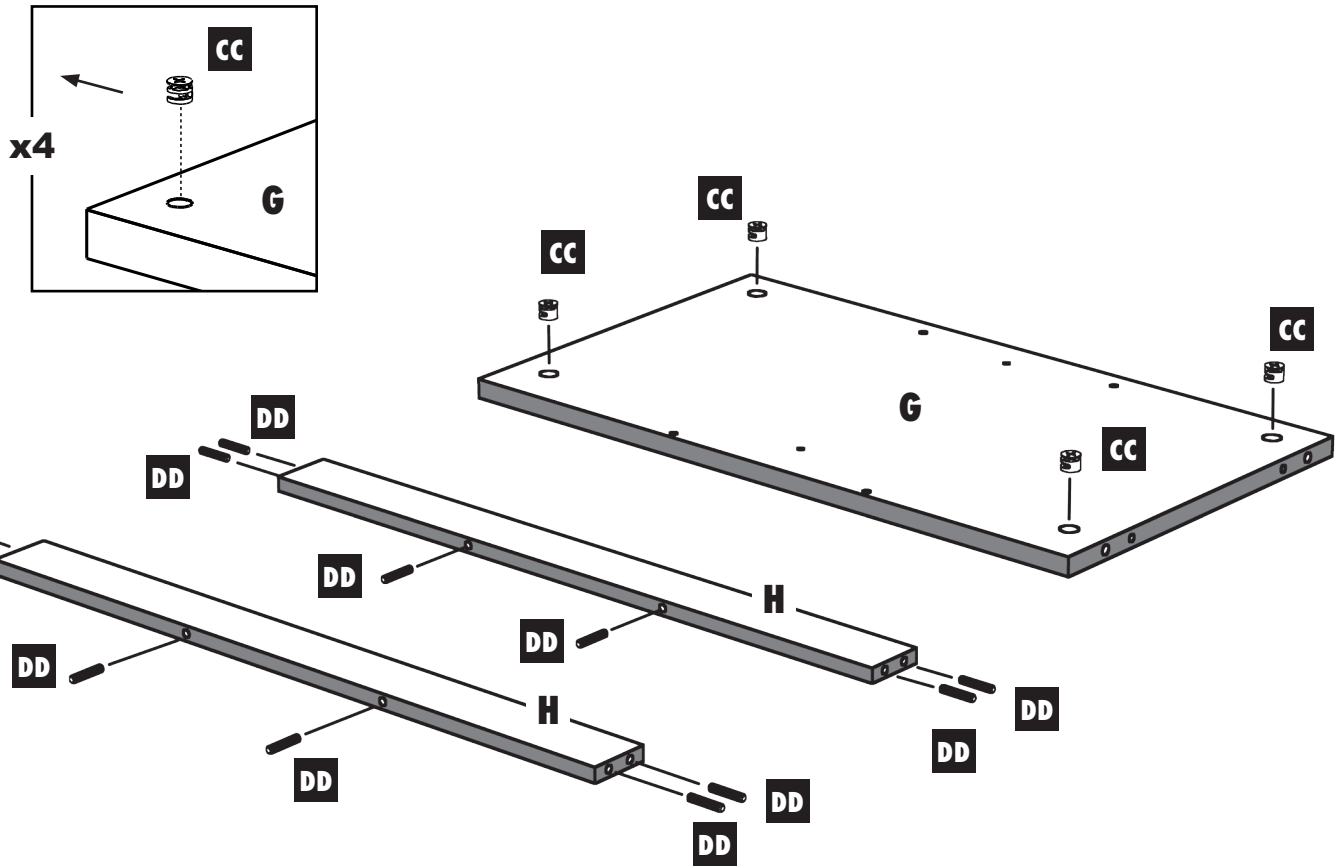

Insert cam lock and press to bottom of hole. Ensure arrow on camlock is pointing towards outer edge as shown.

Insert dowels into holes in base trim as shown.

Insérer le boulon à verrou et l'enfoncer au fond de le trou. Veiller à ce que la flèche du boulon à verrou pointe vers le trou de la bordure extérieure, comme illustré.

Insérer les goujons dans les trous de l'habillage de la base, comme illustré.

Introducir la traba y presionarla hasta el fondo del orificio. La flecha de la traba debe quedar orientada hacia el orificio del borde externo, tal como se muestra.

Introducir las espigas en los orificios de la moldura de la base tal como se muestra.

# 2

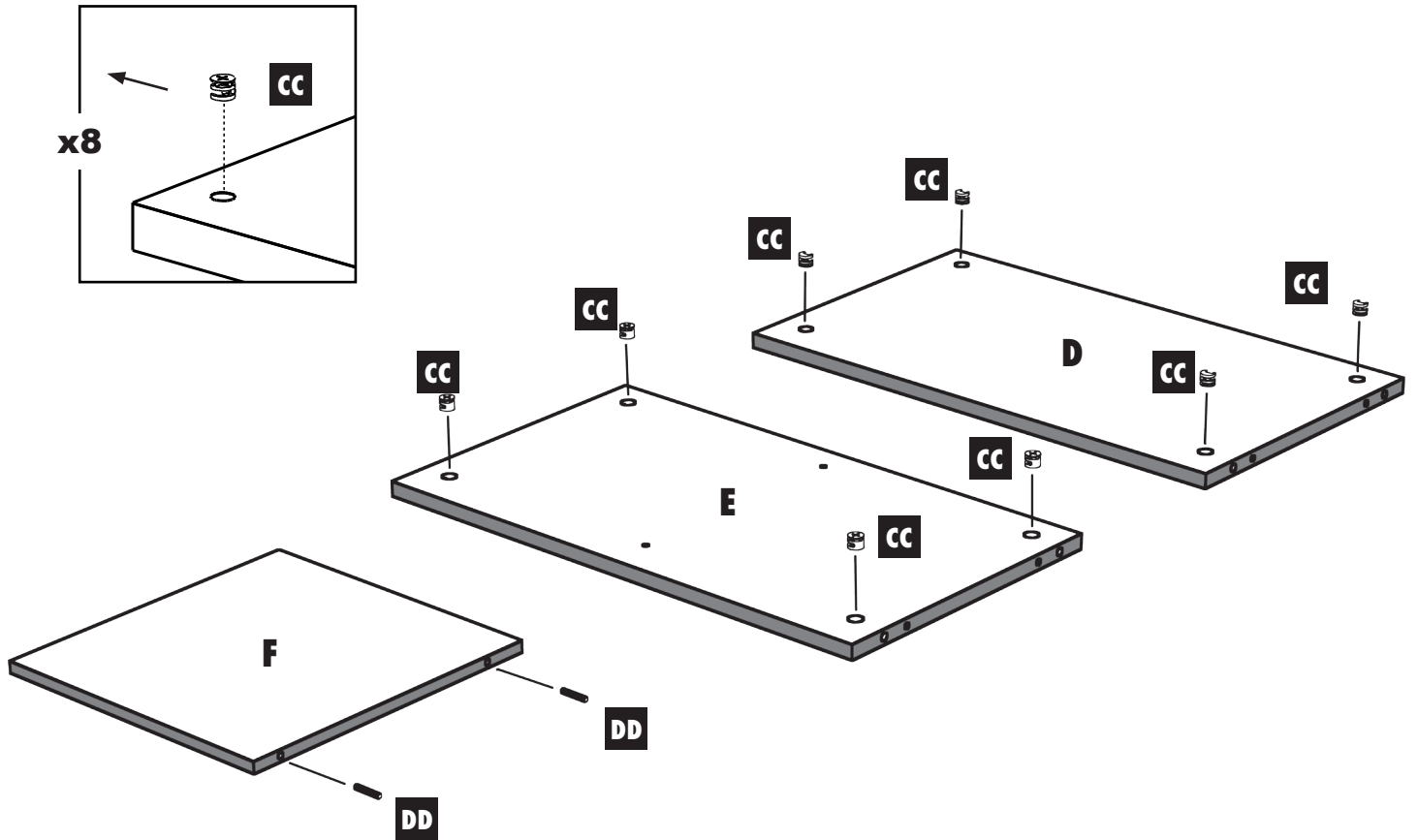

Insert cam lock and press to bottom of hole. Ensure arrow on camlock is pointing towards hole on outer edge as shown.

Insert dowels into holes in vertical divider as shown

Insérer le verrou à came et l'enfoncer au fond du trou. S'assurer que la flèche sur le verrou à came pointe vers le trou sur le bord extérieur comme montré.

Insérer les goupilles dans les trous comme montré.

Inserte la cerradura de la leva y presione hasta la base del orificio. Asegúrese de que la flecha de la cerradura se dirija hacia el orificio en el borde exterior tal como se muestra.

Inserte los tarugos dentro de los orificios tal como se muestra.

# 3

FF



x2

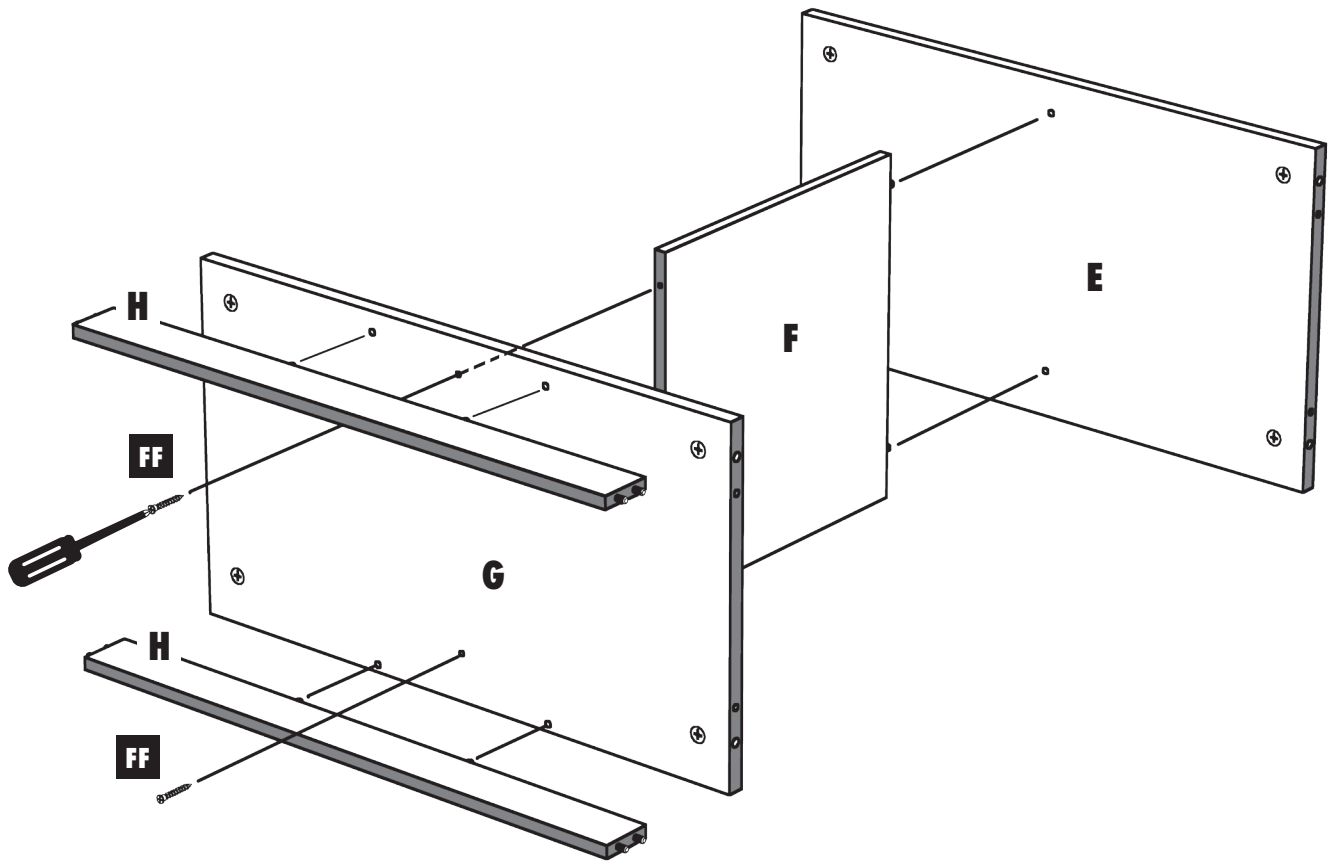

Align bottom and vertical divider as shown and secure using screws.

Align holes and dowels in base trim and second shelf as shown and install.

Aligner le diviseur inférieur et le diviseur vertical, comme illustré, et fixer à l'aide des vis.

Aligner les trous et les goujons de l'habillage de la base et de la deuxième tablette, comme illustré, et installer.

Alinear los separadores vertical y horizontal tal como se muestra y fijarlos con tornillos.

Alinear los orificios y las espigas de la moldura de la base y el segundo estante, tal como se muestra.



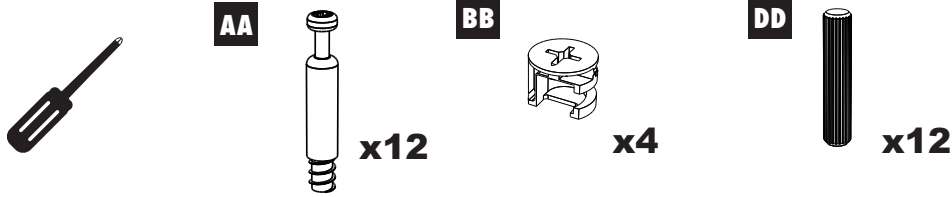

# 4

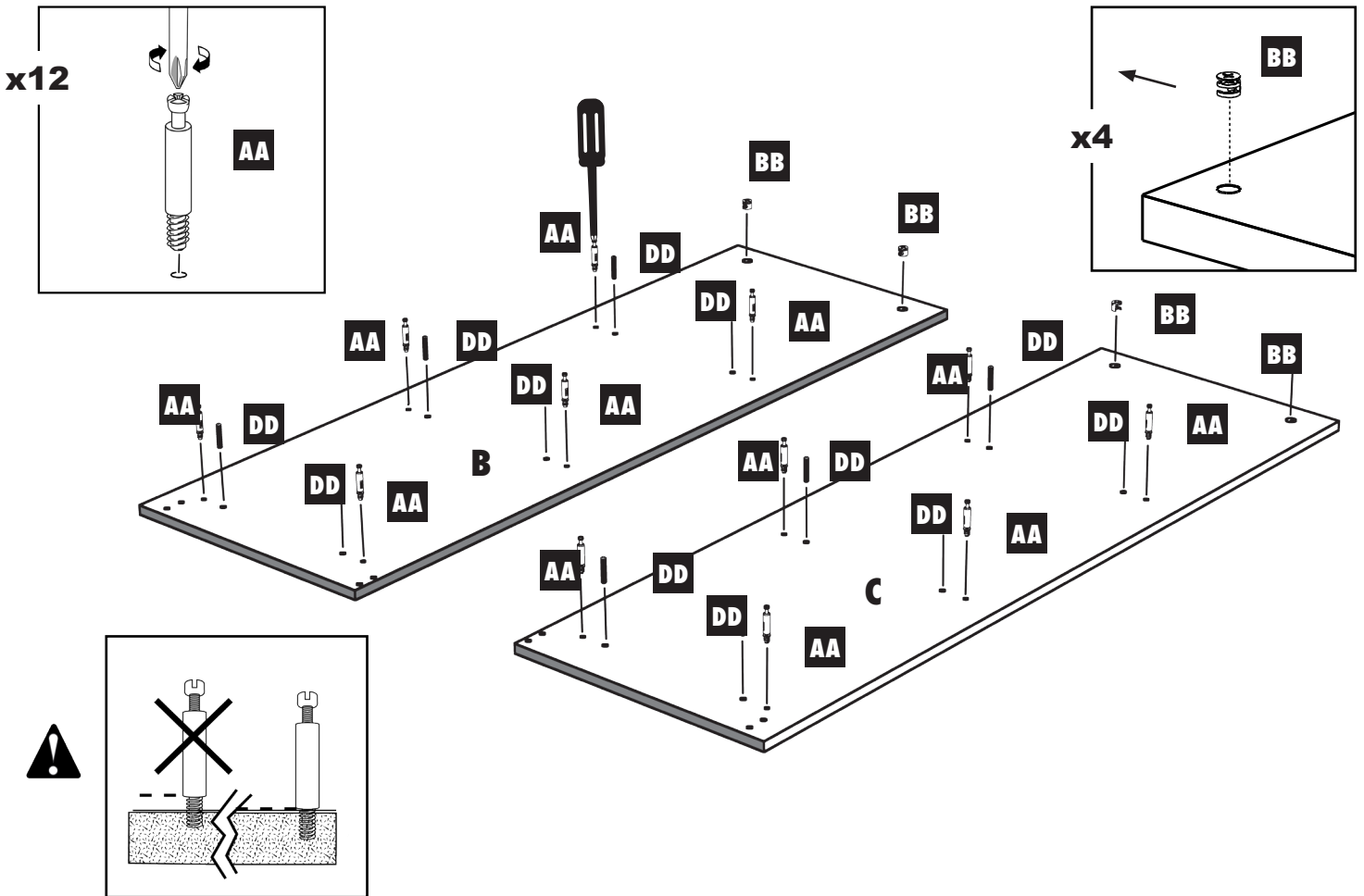

**PLEASE NOTE:** Cam post is secure when threads on screw are not showing.

Insert cam posts and dowels into holes as shown.

Insert cam lock and press to bottom of hole. Ensure arrow on cam lock is pointing towards hole on outer edge as shown

**REMARQUE :** Le goujon à came est bien fixé lorsque les filets sur la vis ne sont plus visibles.

Insérer les boulons à tige et les goujons dans les trous, comme illustré.

Insérer le verrou à came et l'enfoncer au fond du trou. S'assurer que la flèche sur le verrou à came pointe vers le trou sur le bord extérieur comme montré.

**NOTA:** El poste de la leva estará bien seguro cuando no se vean las roscas del tornillo.

Colocar las trabas giratorias y las espigas en los orificios, tal como se muestra

Inserte la cerradura de la leva y presione hasta la base del orificio. Asegúrese de que la flecha de la cerradura se dirija hacia el orificio en el borde exterior tal como se muestra.

# 5

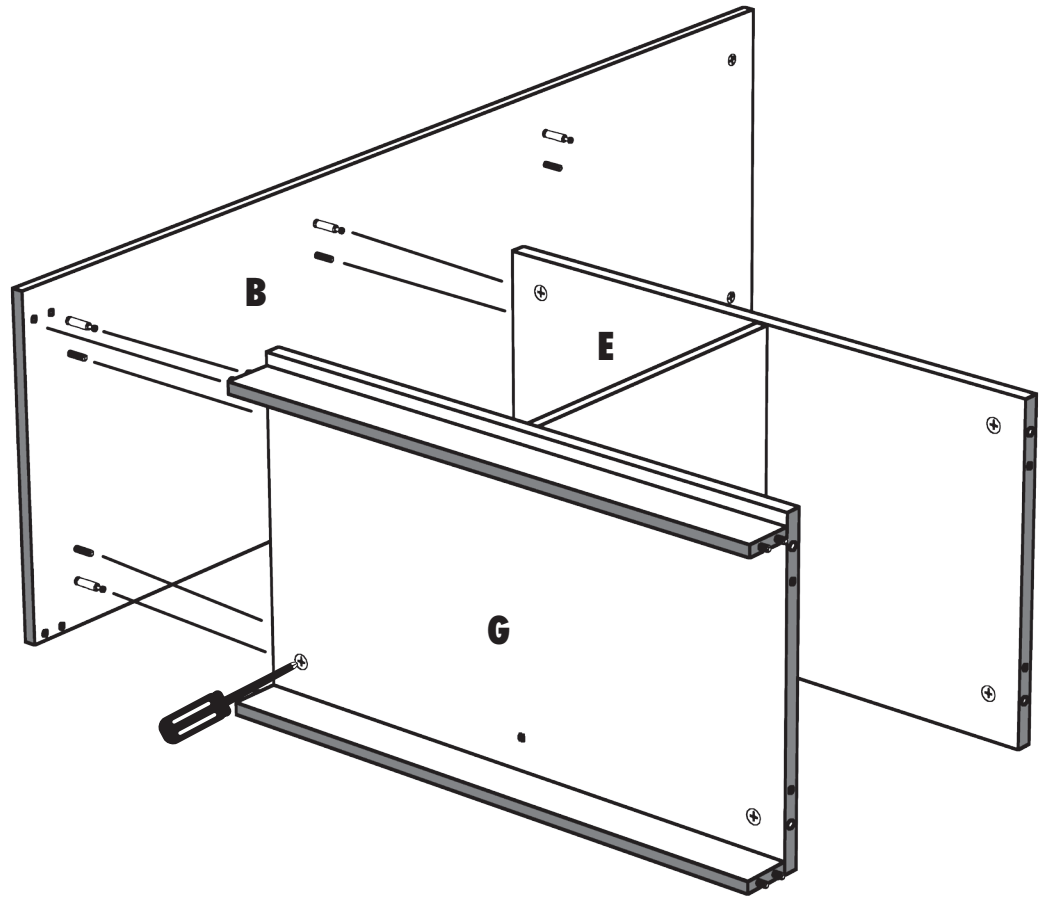
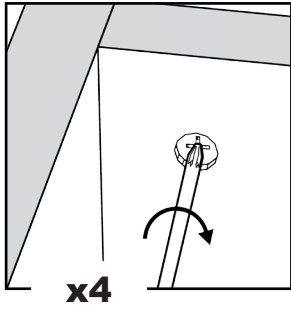

Be sure all finished edges face up.

Align holes in assembly with side panels as shown. Install side panel and tighten all cam locks.

S'assurer que tous les bords finis sont orientés vers le haut.

Aligner les trous de l'assemblage avec les panneaux latéraux, comme illustré. Installer le panneau latéral et serrer tous les boulons à verrou avant de passer au deuxième panneau latéral.

Asegúrese de que todos los bordes acabados miren hacia arriba.

Alinear los orificios de la unidad con los paneles laterales, tal como se muestra. Instalar el panel lateral y ajustarlo con las trabas giratorias antes de continuar con el segundo panel lateral.



# 6

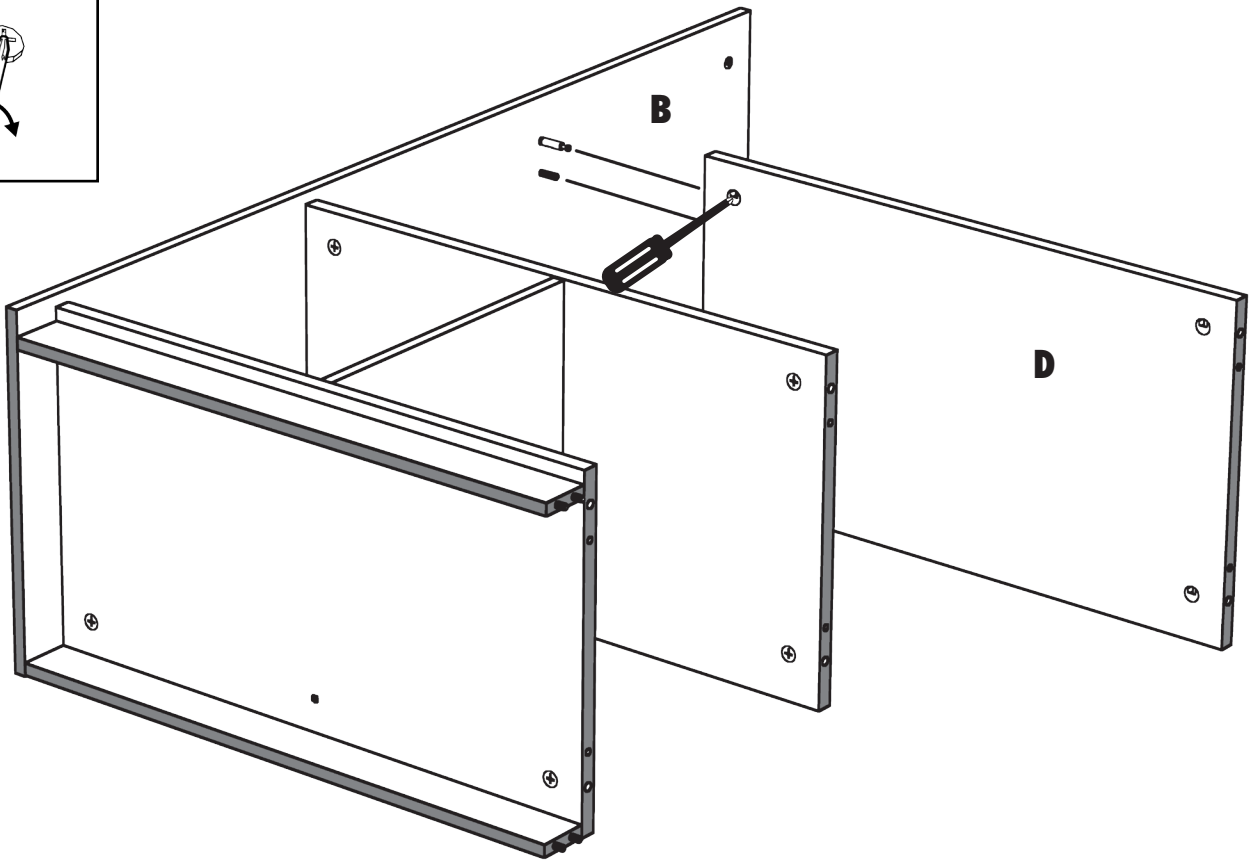
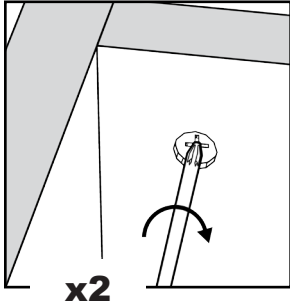

Be sure finished edges face up.

Align top shelf with cam posts and dowels in end panel as shown and install.

Tighten cam locks to secure.

S'assurer que tous les bords finis sont orientés vers le haut.

Aligner la tablette supérieure avec les boulons à tige et avec les goujons du panneau externe, comme illustré, et installer.

Serrer les boulons à verrou pour fixer le tout.

Asegúrese de que todos los bordes acabados miren hacia arriba.

Alinear las trabas y las espigas del panel superior con la unidad, tal como se muestra.

Ajustar bien todas las trabas giratorias.

# 7

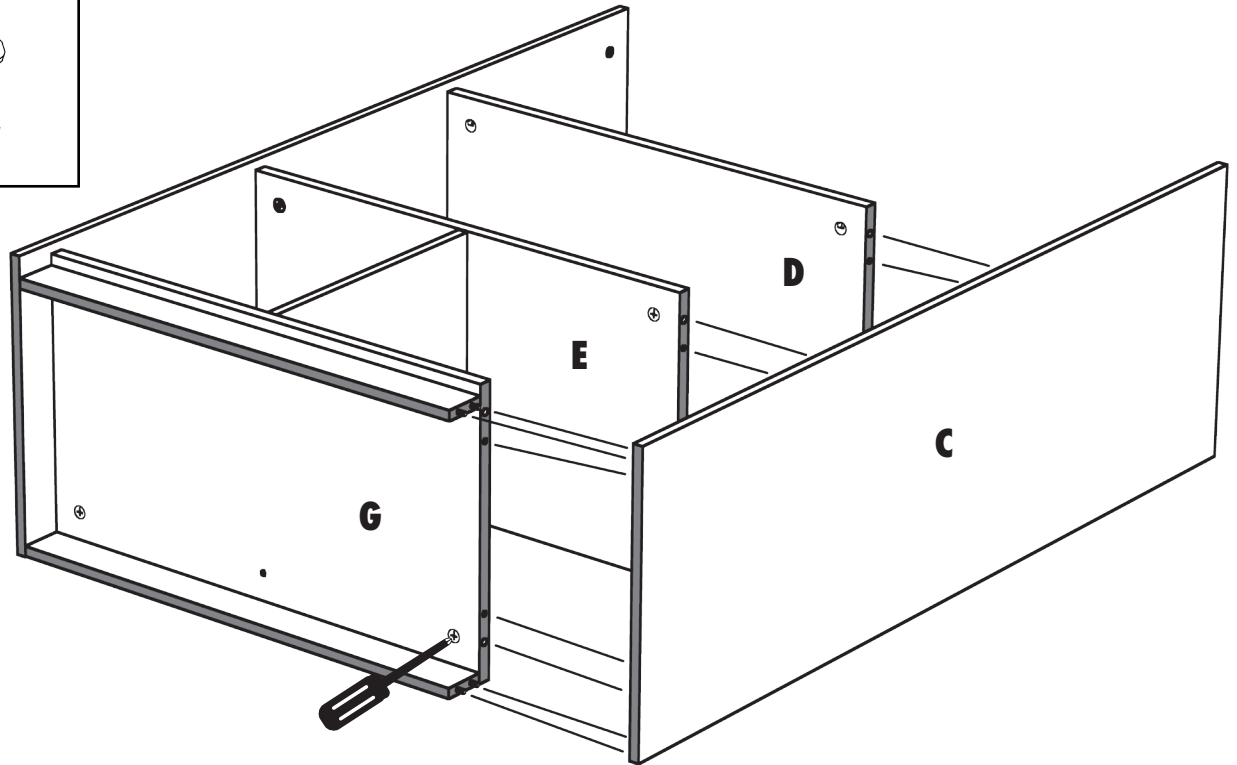
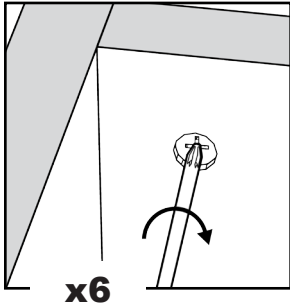

Be sure all finished edges face up.

Align holes in assembly with side panel as shown. Install side panel and tighten all cam locks.

S'assurer que tous les bords finis sont orientés vers le haut.

Aligner les trous de l'assemblage avec le panneau latéral, comme illustré. Installer le panneau latéral et serrer les quatre boulons à verrou, comme illustré.

Asegúrese de que todos los bordes acabados miren hacia arriba.

Alinear los orificios de la unidad con los paneles laterales, tal como se muestra. Instalar el panel lateral y ajustar las cuatro trabas, tal como se muestra.

# 8

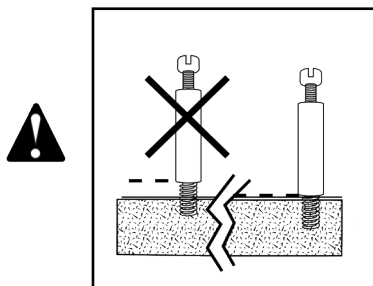
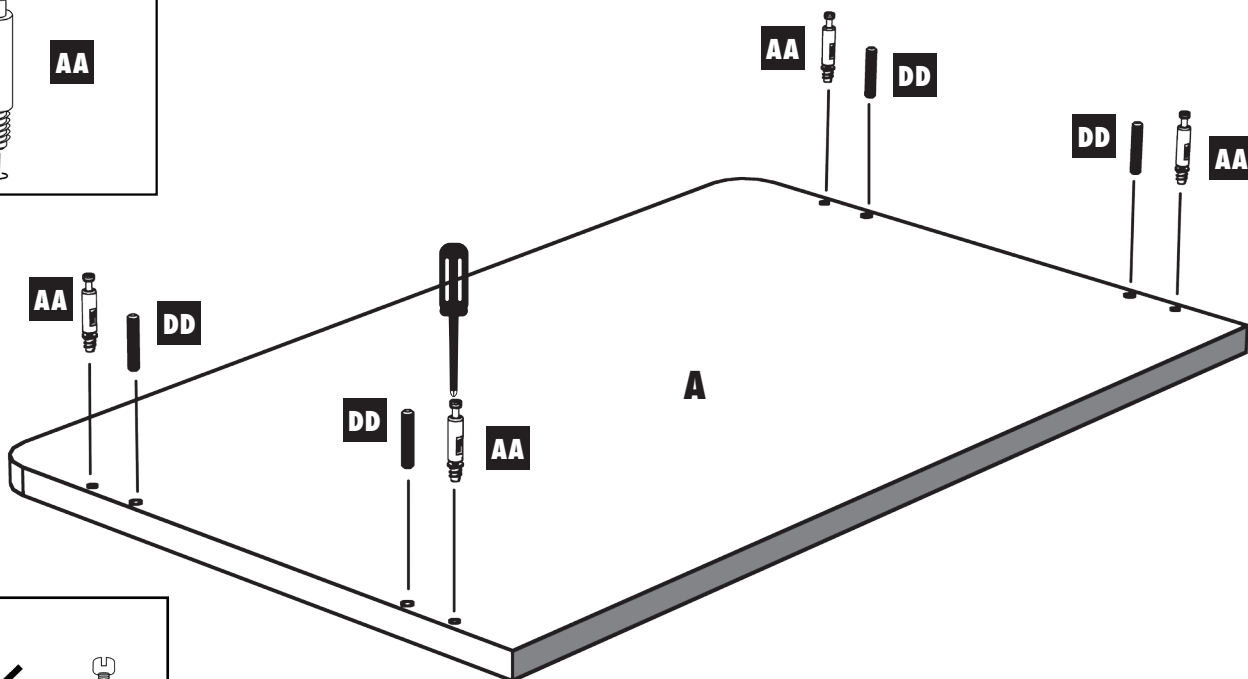
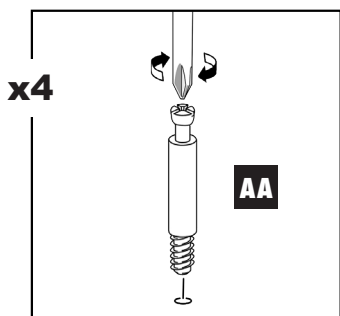
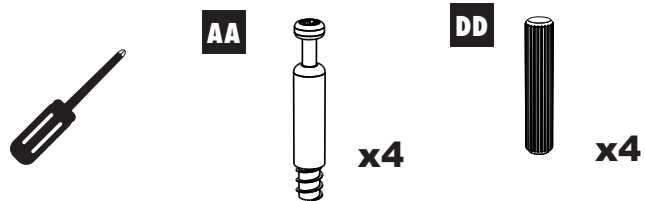

PLEASE NOTE: Cam post is secure when threads on screw are not showing.

Insert cam posts and dowels into holes as shown.

REMARQUE : Le goujon à came est bien fixé lorsque les filets sur la vis ne sont plus visibles.

Insérer les boulons à tige et les goujons dans les trous, comme illustré.

NOTA: El poste de la leva estará bien seguro cuando no se vean las roscas del tornillo.

Colocar las trabas giratorias y las espigas en los orificios, tal como se muestra

# 9

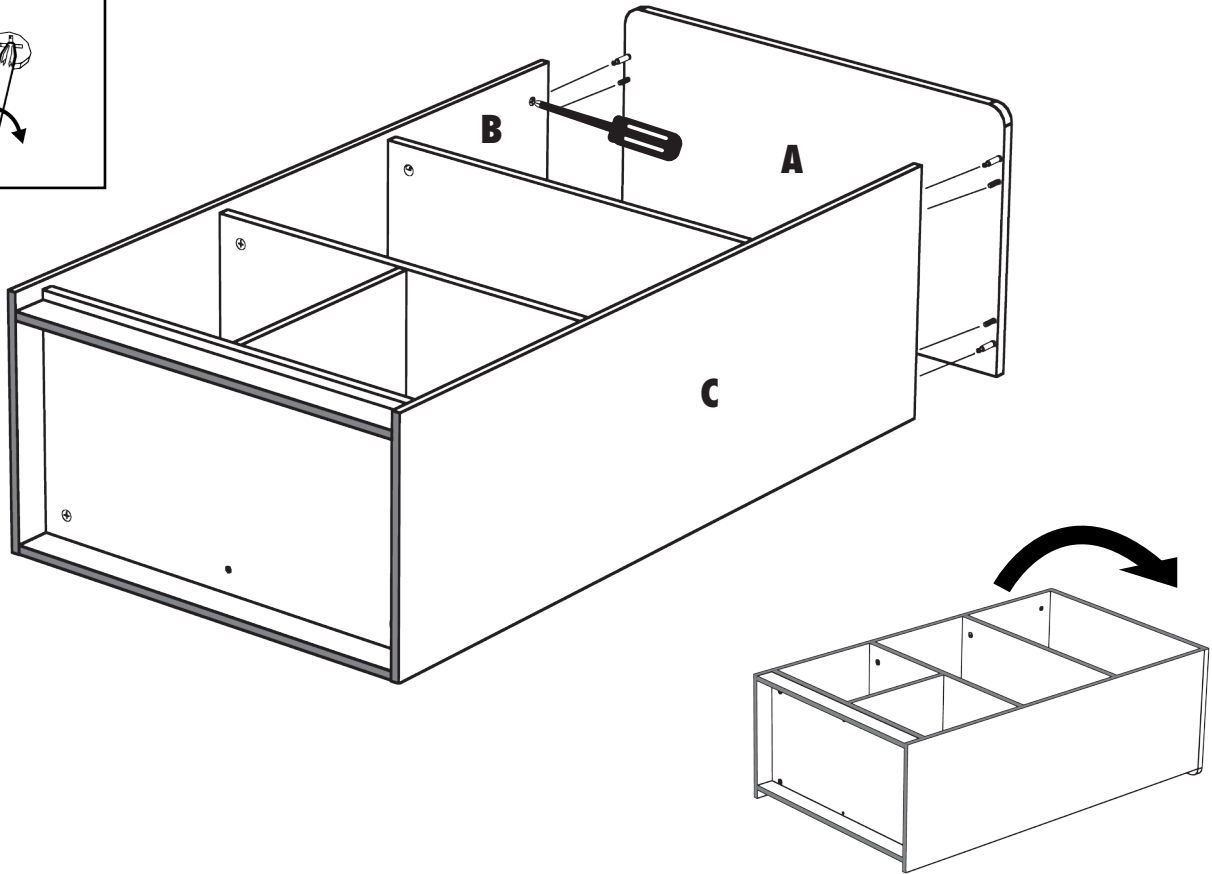
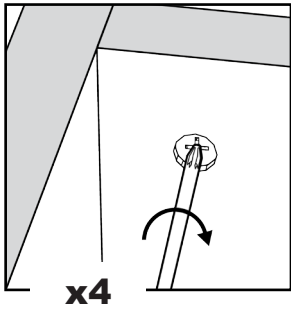

Be sure all finished edges face up.

Align holes in assembly with top panel as shown. Install top panel and tighten all cam locks.

Gently flip assembly over so unfinished sides face up.

S'assurer que tous les bords finis sont orientés vers le haut.

Aligner les trous de l'assemblage avec le panneau supérieur, comme illustré. Installer le panneau supérieur et serrer tous les boulons à verrou.

Retourner délicatement l'unité à l'envers de sorte que le côté non fini est orienté vers le haut.

Asegúrese de que todos los bordes acabados miren hacia arriba.

Alinear los orificios de la unidad con el panel superior, tal como se muestra. Instalar el panel superior y ajustar todas las trabas.

Retourner délicatement l'unité à l'envers de sorte que le côté non fini est orienté vers le haut.

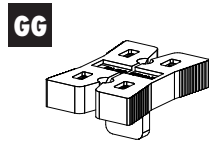
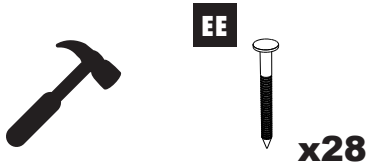

# 10

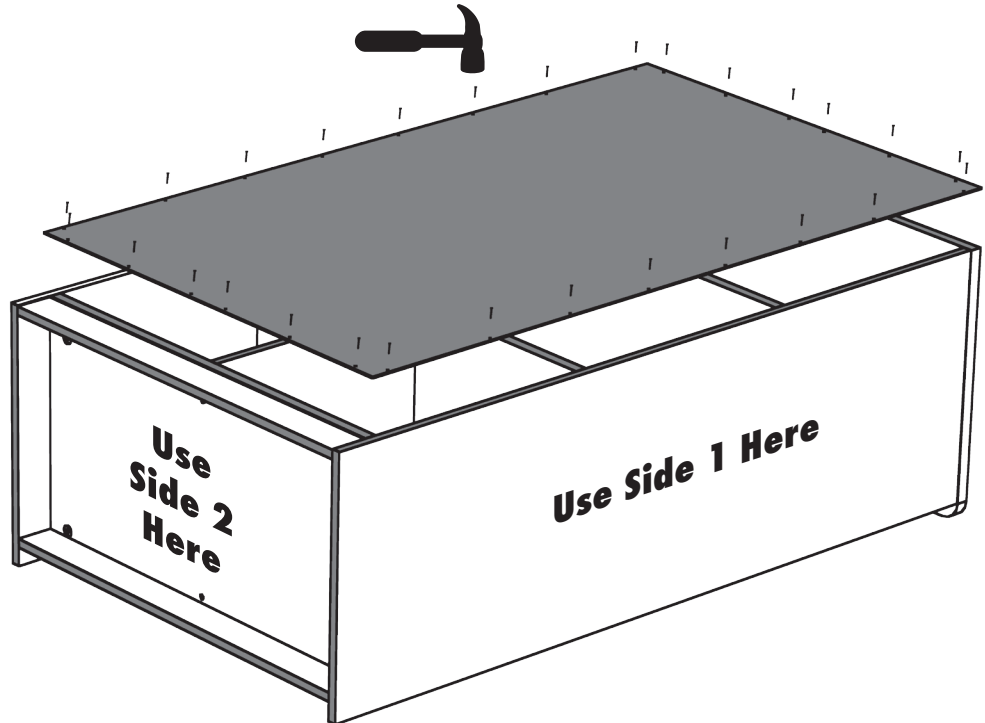
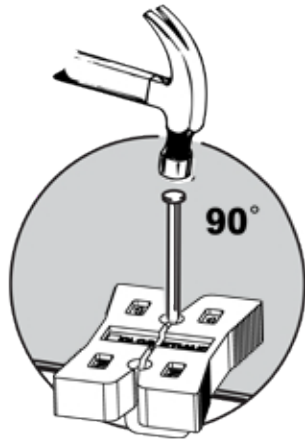

Place back panel onto unit (making sure the finished side of backer faces down) and center horizontally and vertically. Using side 1 of the nail tool, nail the sides of the backer into position. Using side 2, nail the top and bottom panels. Avoid angling nails.

Placer le panneau arrière sur l'unité (en s'assurant que le côté fini de la planche d'appui est orienté vers le bas) et centrer sur l'horizontale et la verticale. À l'aide du côté 1 de l'outil pour clous, clouer les côtés du dos en position. À l'aide du côté 2, clouer les panneaux du haut et du bas. Éviter d'enfoncer les clous en angle.

Coloque el panel posterior en la unidad (asegúrese de que el lado acabado de la parte superior mire hacia abajo) y céntrelo de manera horizontal y vertical. Con el lado 1 de la herramienta de clavado, clavar los lados del panel trasero en posición. Con el lado 2, clavar los paneles superior e inferior. Trate de no poner clavos en ángulo.

# 11

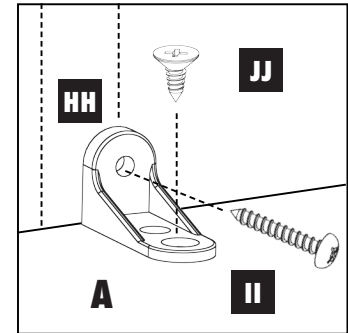
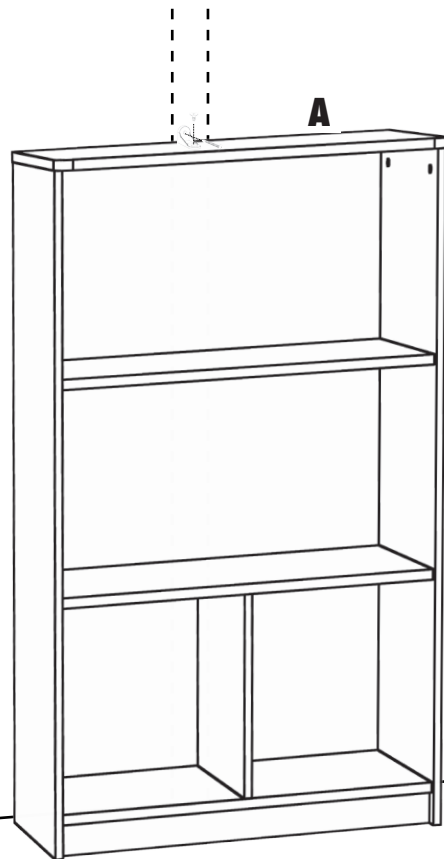

**Top side anchor**

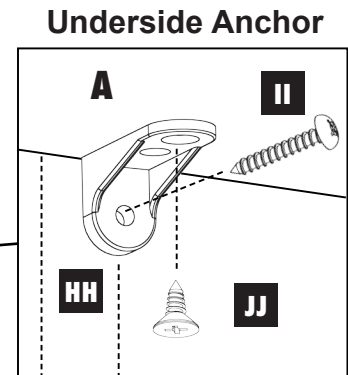

**Underside Anchor**

Locate wall stud and note proper height for unit.

Use L-bracket and screws to anchor unit securely to wall as shown.

Anchor may be used on top of unit or hidden on the underside of top panel.

Localiser le poteau mural et déterminer la hauteur appropriée pour l'unité.

Utiliser le support en L et les vis pour ancrer l'unité au mur de façon sécuritaire, comme illustré.

Un ancrage peut être utilisé au haut de l'unité ou être dissimulé sur le revers du panneau du haut.

Determinar la altura de la unidad en base a la ubicación del travesaño.

Con el perfil angular y los tornillos anclar la unidad a pared, tal como se muestra.

El anclaje puede colocarse en la parte superior de la unidad u ocultarse bajo el panel superior.