

**HOME  
DECORATORS  
COLLECTION®**

Item #1001 628 059  
#1001 628 060  
#1001 628 062  
Model #YG528-BN  
#YG528-EB  
#YG528-WH

## USE AND CARE GUIDE

### PORTWOOD 60 IN. CEILING FAN

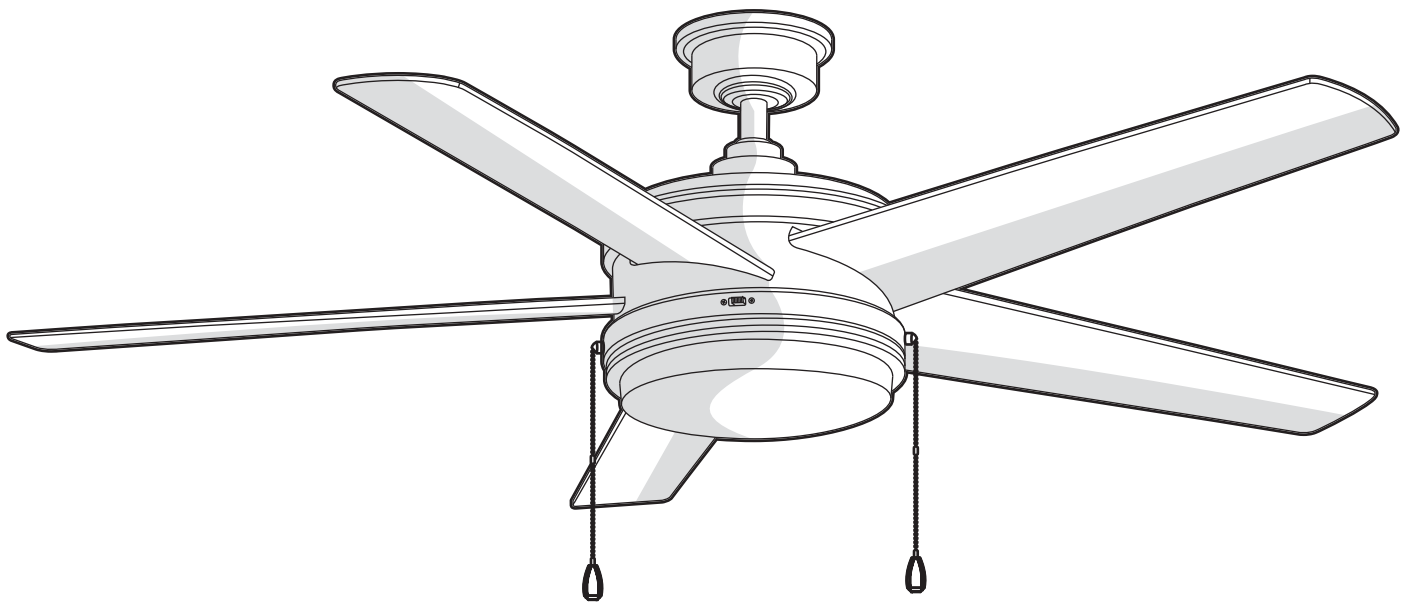

Questions, problems, missing parts? Before returning to the store,  
call Home Decorators Collection Customer Service  
8 a.m. - 7 p.m., EST, Monday-Friday, 9 a.m. - 6 p.m., EST Saturday

1-800-986-3460

[HOMEDEPOT.COM/HOMEDECORATORS](http://HOMEDEPOT.COM/HOMEDECORATORS)



Visual instruction of how to install this fan:

Visit [www.homedepot.com](http://www.homedepot.com) and enter either the Item or Model number to find this fan and click the link of visual instruction in the product overview section.

#### **THANK YOU**

*We appreciate the trust and confidence you have placed in Home Decorators Collection through the purchase of this ceiling fan. We strive to continually create quality products designed to enhance your home. Visit us online to see our full line of products available for your home improvement needs. Thank you for choosing Home Decorators Collection!*

# Table of Contents

---

<b>Table of Contents</b> .....	<b>2</b>	<b>Operation</b> .....	<b>17</b>
<b>Safety Information</b> .....	<b>3</b>	Pull Chain Operating Instructions .....	17
<b>Warranty</b> .....	<b>4</b>	Light Color Switch Operating Instructions .....	17
<b>Pre-Installation</b> .....	<b>4</b>	Reverse Switch Operating Instructions .....	17
Specifications .....	4	<b>Care and Cleaning</b> .....	<b>18</b>
Tools Required .....	4	<b>Troubleshooting</b> .....	<b>18</b>
Hardware Included .....	5	<b>Service Parts</b> .....	<b>20</b>
Package Contents .....	6		
Dual Mounting Instructions .....	7		
<b>Installation</b> .....	<b>8</b>		
<b>Assembly</b> .....	<b>9</b>		
Standard Ceiling Mounting .....	9		
Close-to-Ceiling Mounting .....	10		
Hanging the Fan .....	11		
Attaching the Fan Blades .....	15		
Installing the Light Kit .....	16		

---

**READ AND SAVE THESE INSTRUCTIONS**

# Safety Information

1. To reduce the risk of electric shock, ensure electricity has been turned off at the circuit breaker or fuse box before beginning.
2. All wiring must be in accordance with the National Electrical Code "ANSI/NFPA 70-1999" and local electrical codes. Electrical installation should be performed by a qualified licensed electrician.
3. The outlet box and support structure must be securely mounted and capable of reliably supporting a minimum of 50 lbs (22.7 kg) or less. Use only UL-listed outlet boxes marked "FOR FAN SUPPORT."
4. The fan must be mounted with a minimum of 7 ft. (2.1m) clearance from the trailing edge of the blades to the floor.
5. Avoid placing objects in the path of the blades.
6. To avoid personal injury or damage to the fan and other items, be cautious when working around or cleaning the fan.
7. Do not use water or detergents when cleaning the fan or fan blades. A dry dust cloth or lightly dampened cloth will be suitable for most cleaning.
8. After making electrical connections, spliced conductors should be turned upward and pushed carefully up into the outlet box. The wires should be spread apart with the grounded conductor and the equipment-grounding conductor on one side of the outlet box and ungrounded conductor on the other side of the outlet box.
9. All setscrews must be checked and retightened where necessary before installation.
10. This device complies with part 15 of the FCC Rules. Operation is subject to the following two conditions: (1) This device may not cause harmful interference, and (2) this device must accept any interference received, including interference that may cause undesired operation.

**WARNING:** Changes or modifications to this unit not expressly approved by the party responsible for compliance could void the user's authority to operate the equipment.

**NOTE:** This equipment has been tested and found to comply with the limits for a Class B digital device, pursuant to Part 15 of the FCC Rules. These limits are designed to provide reasonable protection against harmful interference in a residential installation. This equipment generates, uses and can radiate radio frequency energy and, if not installed and used in accordance with the instructions, may cause harmful interference to radio communications.

However, there is no guarantee that interference will not occur in a particular installation. If this equipment does cause harmful interference to radio or television reception, which can be determined by turning the equipment off and on, the user is encouraged to try to correct the interference by one or more of the following measures:

- Reorient or relocate the receiving antenna.
- Increase the separation between the equipment and receiver.
- Connect the equipment into an outlet on a circuit different from that to which the receiver is connected.
- Consult the dealer or an experienced radio/TV technician for help.



**WARNING:** To reduce the risk of electrical shock or fire, do not use this fan with any solid-state fan speed control device. It will permanently damage the electronic circuitry.



**WARNING:** To reduce the risk of personal injury, do not bend the blade arms (also referred to as flanges), when installing the brackets, balancing the blades or cleaning the fan.



**WARNING:** Do not insert foreign objects between rotating fan blades.



**WARNING:** To reduce the risk of fire, electric shock or personal injury, mount the fan to the outlet box marked acceptable for fan support with the screws provided with the outlet box.



**CAUTION:** To reduce the risk of personal injury, use only the screws provided with the outlet box.

# Warranty

The manufacturer warrants the fan motor to be free from defects in workmanship and material present at time of shipment from the factory for a period of lifetime after the date of purchase by the original purchaser. The manufacturer warrants the light kit (excluding any glass), to be free from defects in workmanship and material present at time of shipment from the factory for a period of five years after the date of purchase by the original purchaser. The manufacturer also warrants that all other fan parts, excluding any glass or acrylic blades, to be free from defects in workmanship and material at the time of shipment from the factory for a period of two years after the date of purchase by the original purchaser. We agree to correct such defects without charge or at our option replace with a comparable or superior model if the product is returned. To obtain warranty service, you must present a copy of the receipt as proof of purchase. All costs of removing and reinstalling the product are your responsibility. Damage to any part such as by accident, misuse, improper installation or by affixing any accessories, is not covered by this warranty. Because of varying climatic conditions this warranty does not cover any changes in brass finish, including rusting, pitting, corroding, tarnishing or peeling. Brass finishes of this type give the longest useful life when protected from varying weather conditions. A certain amount of "wobble" is normal and should not be considered a defect. Servicing performed by unauthorized persons shall render the warranty invalid. There is no other express warranty. We hereby disclaim any and all warranties, including but not limited to those of merchantability and fitness for a particular purpose to the extent permitted by law. The duration of any implied warranty which cannot be disclaimed is limited to the time period as specified in the express warranty. Some states do not allow limitation on how long an implied warranty lasts, so the above limitation may not apply to you. The retailer shall not be liable for incidental, consequential, or special damages arising out of or in connection with product use or performance except as may otherwise be accorded by law. Some states do not allow the exclusion of incidental or consequential damages, so the above exclusion or limitation may not apply to you. This warranty gives specific legal rights, and you may also have other rights which vary from state to state. This warranty supersedes all prior warranties. Shipping costs for any return of product as part of a claim on the warranty must be paid by the customer.

Contact the Customer Service Team at 1-800-986-3460 or visit [www.HOMEDEPOT.COM/HOMEDECORATORS](http://www.HOMEDEPOT.COM/HOMEDECORATORS)

# Pre-Installation

## SPECIFICATIONS

Fan size	Speed	Volts	Amps	Watts	RPM	CFM	N.W.	G.W.	C.F.
60 in.	Low (Speed 4)	120	0.33	13.21	50	2278	15.6 kg (34.32 lbs.)	17.12 kg (37.67 lbs.)	2.55 cu. ft.
	High (Speed 2)		0.71	62.07	137	6883			
	Extra High (Speed 1)		0.90	101.35	180	9333			



**NOTE:** These are approximate measures. They do not include amps and wattage used by the light kit.



## TOOLS REQUIRED



# Pre-Installation (continued)

## HARDWARE INCLUDED



NOTE: Hardware not shown to actual size.

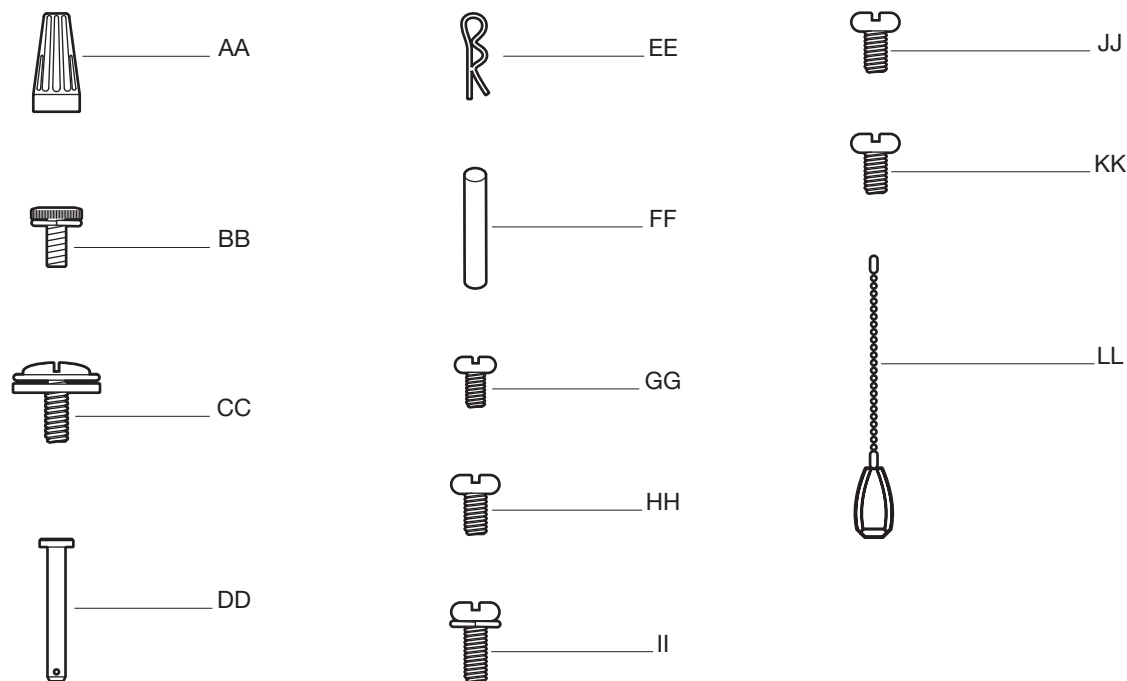

Part	Description	Quantity
AA	Plastic wire nut	3
BB	Canopy mounting screw with lock washer (preassembled)	4
CC	Blade attachment screw and rubber washer	16
DD	Clevis pin (preassembled)	1
EE	Cotter pin (preassembled)	1
FF	Cross pin (preassembled)	1
GG	Setscrew (preassembled)	1
HH	Collar setscrew (preassembled)	2
II	Collar mounting screw with lock washer (preassembled)	6
JJ	Switch housing mounting screw (preassembled)	3
KK	Light kit mounting screw (preassembled)	3
LL	Pull chain and fob	2

# Pre-Installation (continued)

## PACKAGE CONTENTS

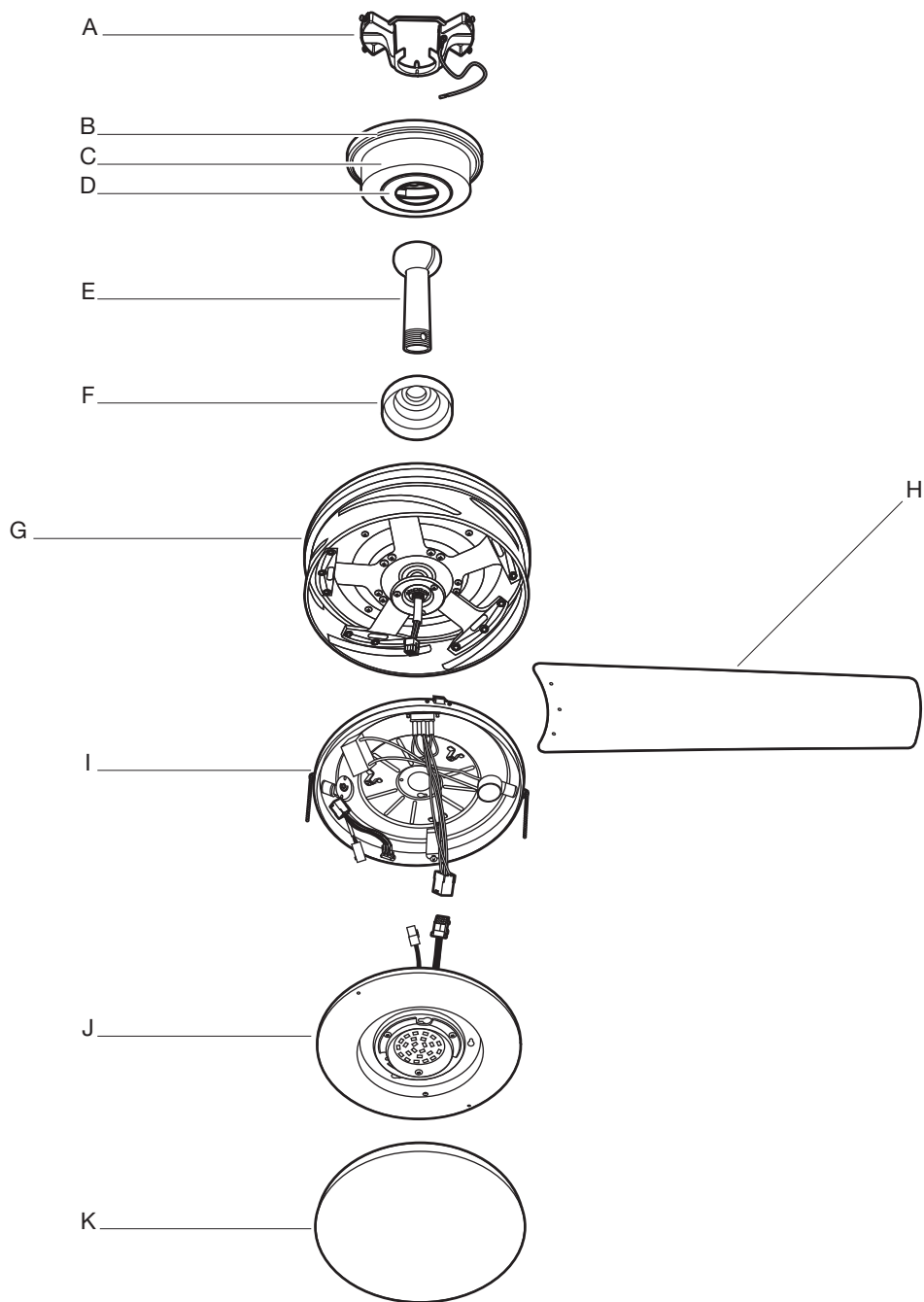

Part	Description	Quantity
A	Mounting bracket (preassembled)	1
B	Canopy ring (preassembled)	1
C	Canopy	1
D	Canopy bottom cover (preassembled)	1
E	Hanger ball/downrod assembly	1
F	Coupling cover	1

Part	Description	Quantity
G	Fan motor assembly	1
H	Blade	5
I	Switch housing	1
J	28 watt LED Light kit	1
K	Glass shade	1

### DUAL MOUNTING INSTRUCTIONS

This ceiling fan is supplied with two types of hanging assemblies: the standard ceiling installation using the downrod with ball and socket mounting, and the "close-to-ceiling" mounting. The "close-to-ceiling" mounting is recommended in rooms with less than 8 ft. ceilings or in areas where additional space is desired from the floor to the fan blades.

When using the standard downrod installation, the distance from the ceiling to the bottom of the fan blades will be approximately 12 in. The "close-to-ceiling" installation reduces the distance from the ceiling to the bottom of the fan blades to approximately 9 in.

Once you have decided which ceiling installation you will use, refer to the corresponding sections and procedures during the assembly period. Where necessary, each section of the instructions will note the different procedures to follow for the two types of installation.

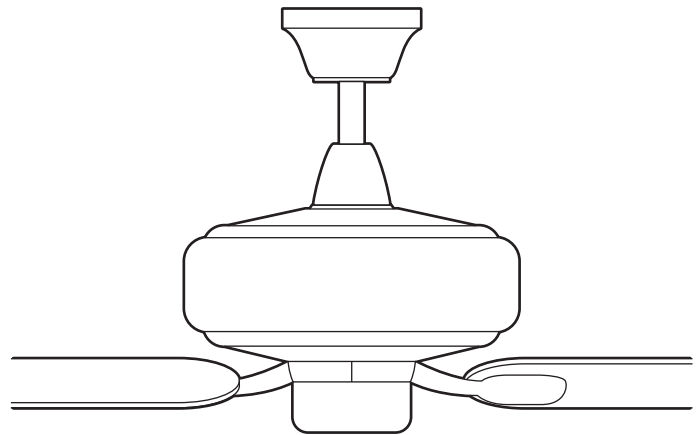

Standard Ceiling Mounting

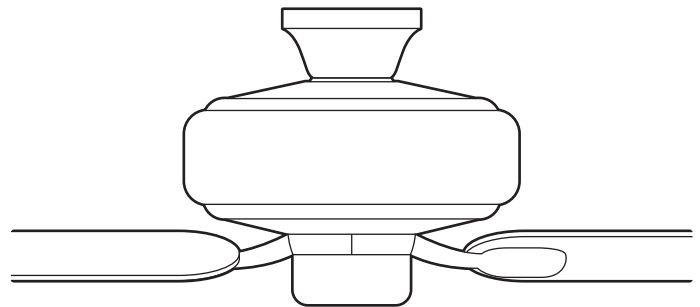

Close-to-Ceiling Mounting

# Installation

## MOUNTING OPTIONS



**WARNING:** To reduce the risk of fire, electric shock, or personal injury, mount the fan to an outlet box marked acceptable for fan support using the screws provided with the outlet box. An outlet box commonly used for the support of lighting fixtures may not be acceptable for fan support and may need to be replaced. If in doubt, consult a qualified electrician.

If your ceiling fan does not have an existing UL-listed mounting box, then install one using the following instructions:

- Disconnect the power by removing the fuses or turning off the circuit breakers.
- Secure the outlet box (MM) (not included) directly to the building structure. Use appropriate fasteners and materials (not included). The outlet box and its bracing must be able to fully support the weight of the moving fan (at least 50 lbs.). Do not use a plastic outlet box.

The illustrations below show three different ways to mount the outlet box (MM) (not included).

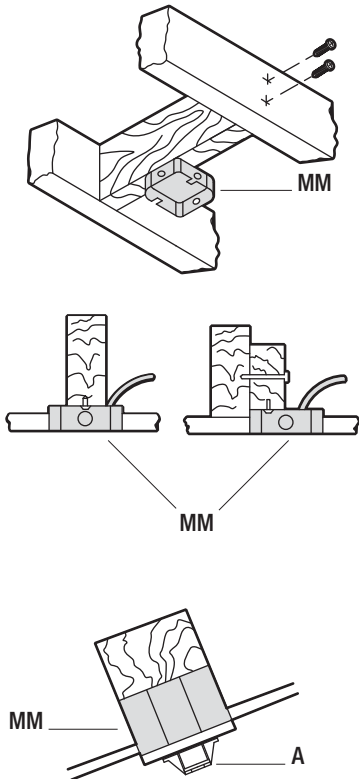

**NOTE:** You may need a longer downrod to maintain proper blade clearance when installing on a steep, sloped ceiling. The maximum angle allowable is 18° away from horizontal. If the canopy (C) touches the hanger ball/downrod assembly (E), then remove the decorative canopy bottom cover (D) and turn the canopy (C) 180° before attaching the canopy (C) to the mounting bracket (A).

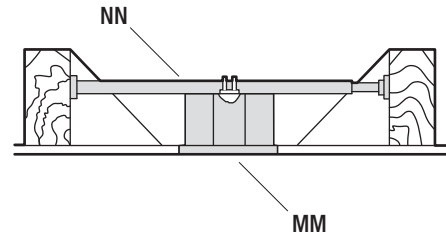

To hang your fan where there is an existing fixture but no ceiling joist, you may need an installation hanger bar (NN) (not included) as shown above.



# Assembly – Standard Ceiling Mounting

## 1 Preparing the canopy

- Remove the canopy ring (B) from the canopy (C).
- Remove the two non-slotted canopy mounting screws with lock washers (BB) from the canopy (C), and loosen the slotted canopy mounting screws with lock washers (BB) on the canopy (C).
- Remove the canopy (C) from the mounting bracket (A) by turning the canopy (C) counterclockwise.

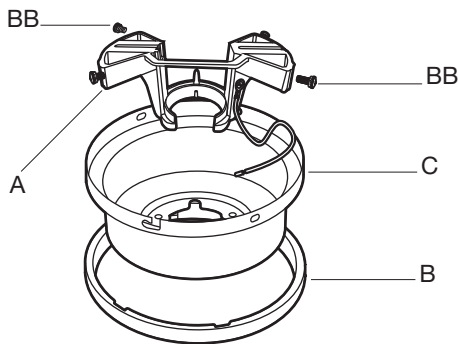

## 2 Preparing the motor

- Remove the cotter pin (EE) and clevis pin (DD), and loosen the two collar setscrews (HH) from the motor collar.
- Take out the setscrew (GG) located in the hanger ball (OO), lower the hanger ball (OO) and remove the cross pin (FF). Remove the hanger ball (OO) from the hanger ball/downrod assembly (E).
- Remove the ground lead (PP) from the downrod assembly (E).

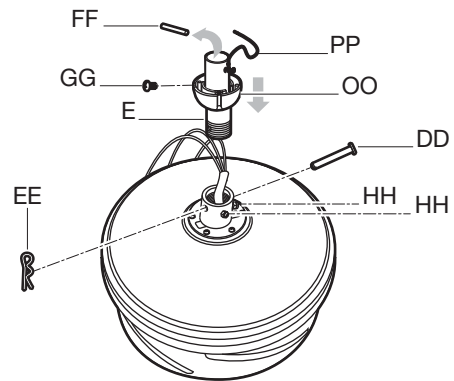

## 3 Assembling the fan



**WARNING:** Failure to properly install the cotter pin (EE) could result in the fan loosening and possibly falling.



**NOTE:** If a longer downrod (not included) is needed, take out the screw located in the hanger ball (OO), lower the hanger ball (OO) and remove the pin (FF). Remove all three pieces from the downrod and assemble them onto the new longer downrod before proceeding to the downrod installation.

- Carefully feed the motor wires up through the downrod (QQ). Thread the downrod (QQ) into the collar.
- Align the holes and replace the clevis pin (DD) and cotter pin (EE). Tighten the two collar setscrews (HH).
- Slip the coupling cover (F), canopy ring (B), and canopy (C) onto the downrod (QQ).
- Carefully reinstall the hanger ball (OO) onto the downrod (QQ) and reinstall the ground lead (PP) onto the downrod (QQ), being sure that the cross pin (FF) is in the correct position, the setscrew (GG) is tightened and wires are not twisted.

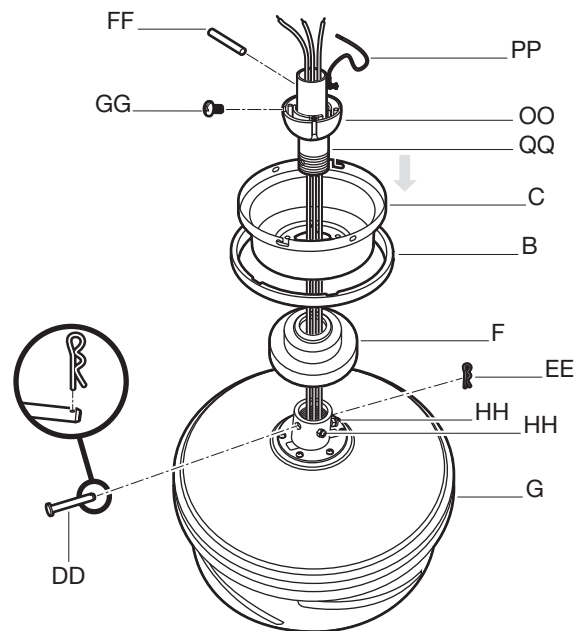

# Assembly – Close-to-Ceiling Mounting

## 1 Preparing the canopy

- Remove the canopy ring (B) from the canopy (C).
- Remove the mounting bracket (A) from the canopy (C) by loosening the four canopy mounting screws with lock washers (BB) on the top of the canopy (C). Remove the two non-slotted canopy mounting screws with lock washers (BB) and loosen the slotted canopy mounting screws with lock washers (BB).
- Remove the canopy bottom cover (D) from the canopy (C).

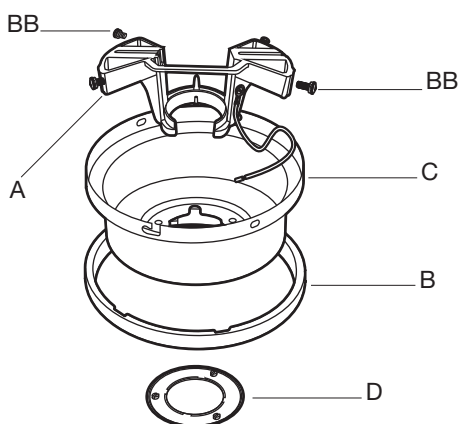

## 2 Preparing the motor

- Remove the cotter pin (EE), clevis pin (DD) and the two collar setscrews (HH) from the motor collar.
- Remove three of the six collar mounting screws with lock washers (II) (every other one) from the collar on top of the fan motor assembly (G).

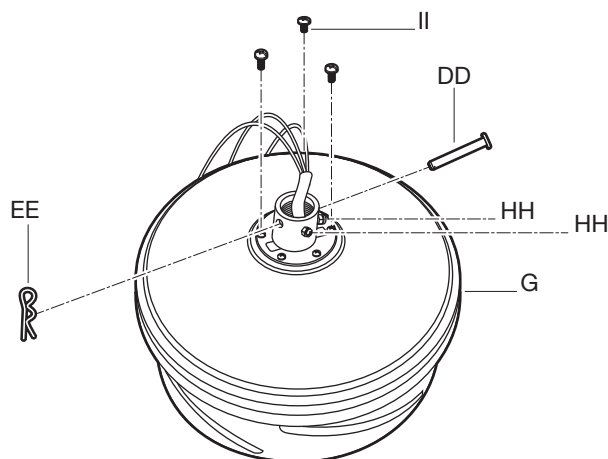

## 3 Assembling the fan



**WARNING:** Failure to completely tighten the three collar mounting screws with lock washers (II) could result in the fan becoming loose and possibly falling.

- Make sure the slot openings of the canopy ring (B) are on top, and then proceed to place the canopy ring (B) and canopy (C) over the collar at the top of the fan motor assembly (G).
- Align the mounting holes in the bottom of the canopy (C) with the holes in the top of the fan motor assembly (G). Fasten using the three collar mounting screws with lock washers (II) previously removed.
- Tighten the collar mounting screws (II) securely.

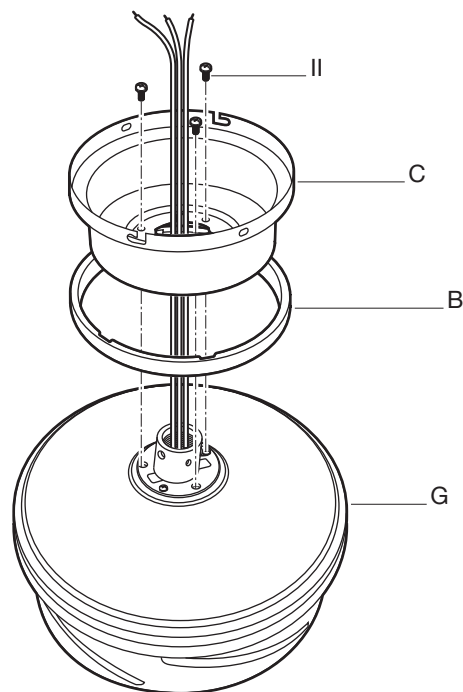

# Assembly – Hanging the Fan

## 4 Attaching the fan to the electrical box



**WARNING:** To reduce the risk of fire, electric shock or other personal injury, mount the fan only to an outlet box or supporting system marked acceptable for fan support and use the mounting screws provided with the outlet box.

- Pass the 120-volt supply wires through the center hole in the mounting bracket (A).
- Attach the mounting bracket (A) on the outlet box (MM) by sliding the mounting bracket (A) over the screws provided with the outlet box. When using “close-to-ceiling” mounting, it is important that the mounting bracket (A) be level. If necessary, use leveling washers (not included) between the mounting bracket (A) and the outlet box (MM). Note that the flat side of the mounting bracket (A) is toward the outlet box (MM).
- Securely tighten the two mounting screws.

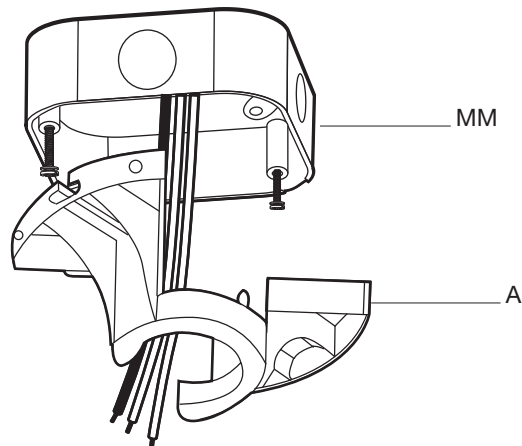

## 5a Hanging instructions for standard mounting



**WARNING:** The tab in the ring must rest in the groove of the hanger ball (E). Failure to properly seat the tab in the groove could cause damage to the wiring.

- Carefully lift the fan motor assembly (G) up to the mounting bracket (A) and seat the hanger ball (E) in the mounting bracket (A) socket. Make sure the tab on the mounting bracket (A) socket is properly seated in the groove in the hanger ball (E). This will help to balance the ceiling fan.

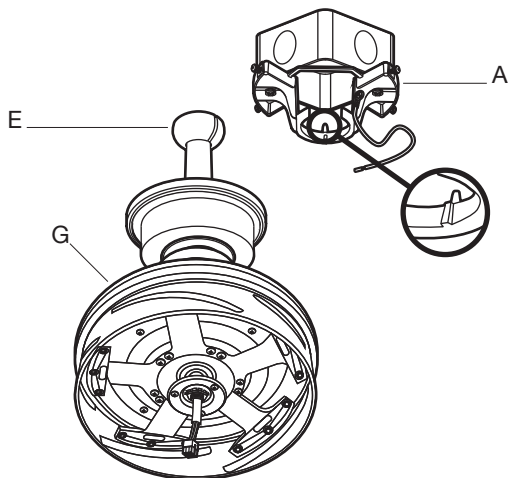

## 5b Hanging instructions for close-to-ceiling mounting



**WARNING:** The hook is only to hold the fan while attaching wiring. Failure to hang as instructed may result in the tab breaking causing the fan to fall. The hook must pass from the inside to the outside of the canopy.

- Carefully lift the fan motor assembly (G) up to the mounting bracket (A) and hang the fan on the hook provided using one of the holes at the outer rim of the canopy (C).

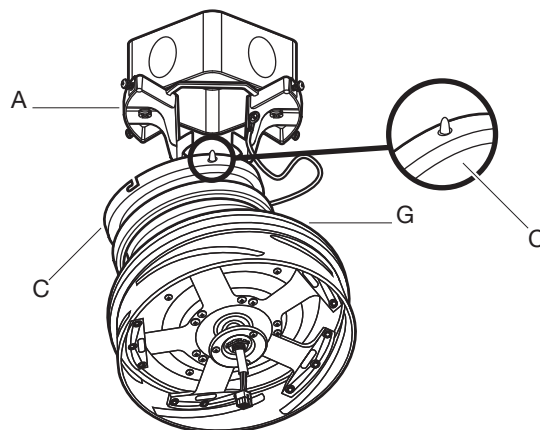

# Assembly – Hanging the Fan (continued)

## 6a Making the electrical connections



**WARNING:** To avoid possible electrical shock, be sure electricity is turned off at the main fuse box before wiring.



**WARNING:** Check to see that all connections are tight, including ground, and that no bare wire is visible at the wire nuts (except for the ground wire).



**WARNING:** To reduce the risk of fire or electric shock, do not use this fan with any solid-state speed control device.

If you feel you do not have enough electrical wiring knowledge or experience, have your fan installed by a licensed electrician.

Follow the steps below to connect the fan to your household wiring. Use the plastic wire nuts (AA) with your fan. Secure the plastic wire nuts (AA) with electrical tape. Make sure there are no loose strands or connections.

- Make wire connections as follows, using the wire nuts (AA).

### From Fan

Black + Blue Wires ----- Black Wire (Hot)  
White Wire ----- White Wire (Neutral)  
Green Wires\* ----- Green or Bare Wire (Ground)

### To Outlet Box

\* There are two green grounding leads: one from the mounting bracket (A) and one from the hanger ball/ downrod assembly (E) if installed.

- Turn the wire nut connections upward, spreading them apart so the green (ground) and white wires will be on one side of the outlet box (MM) and the black and blue wires will be on the other side. Carefully tuck the connections up into the outlet box (MM).

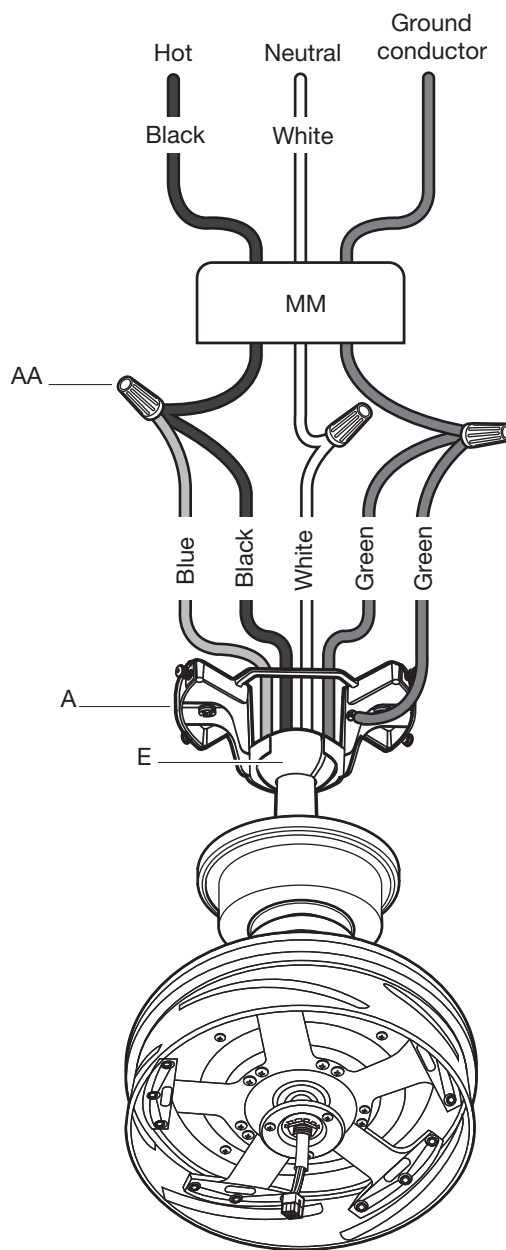

# Assembly – Hanging the Fan (optional)

## 6b Single Switch Connections

- On a single switch the fan and light can be turned on or off together. Make wire connections as follows, using the wire nuts (AA). *Wall switch not included.*

From Fan	To Outlet Box
Black + Blue Wires	Black Wire (Hot)
White Wire	White Wire (Neutral)
Green Wires*	Green or Bare Wire (Ground)

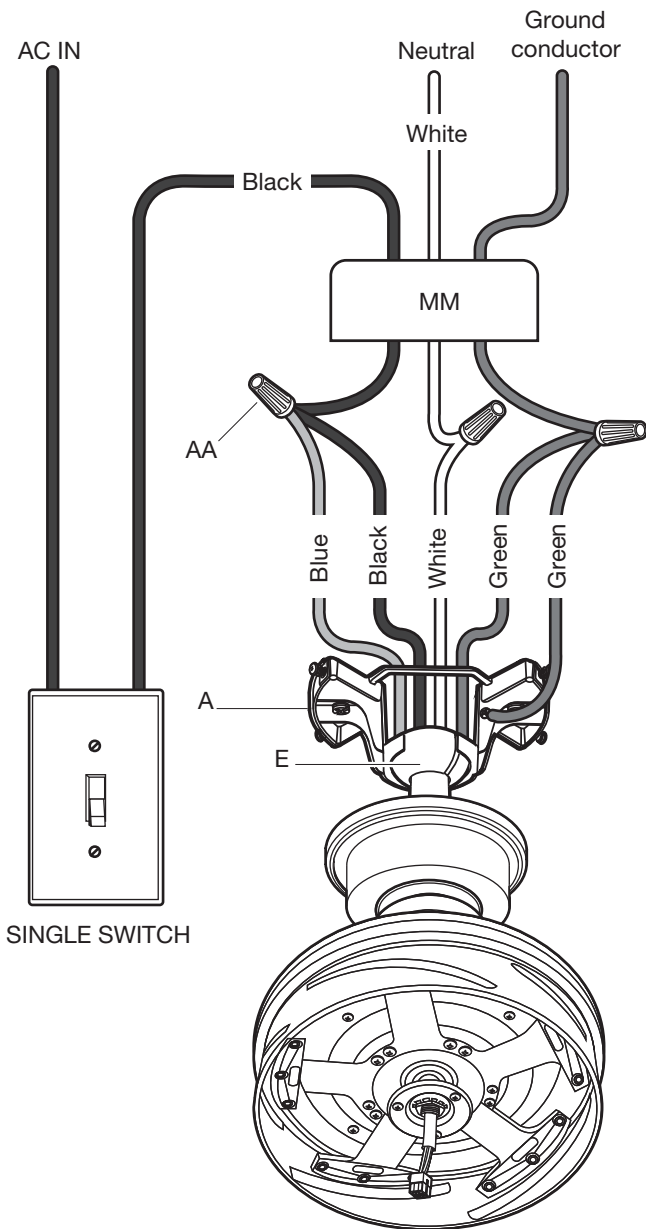

## 6c Dual Switch Connections

- On a dual switch the fan and light can be turned on or off separately. Make wire connections as follows, using the wire nuts (AA). *Wall switch not included.*

From Fan	To Outlet Box
Black Wire (for Fan)	Black Wire (Hot #1)
Blue Wire (for Light)	Red Wire (Hot #2)
White Wire	White Wire (Neutral)
Green Wires*	Green or Bare Wire (Ground)

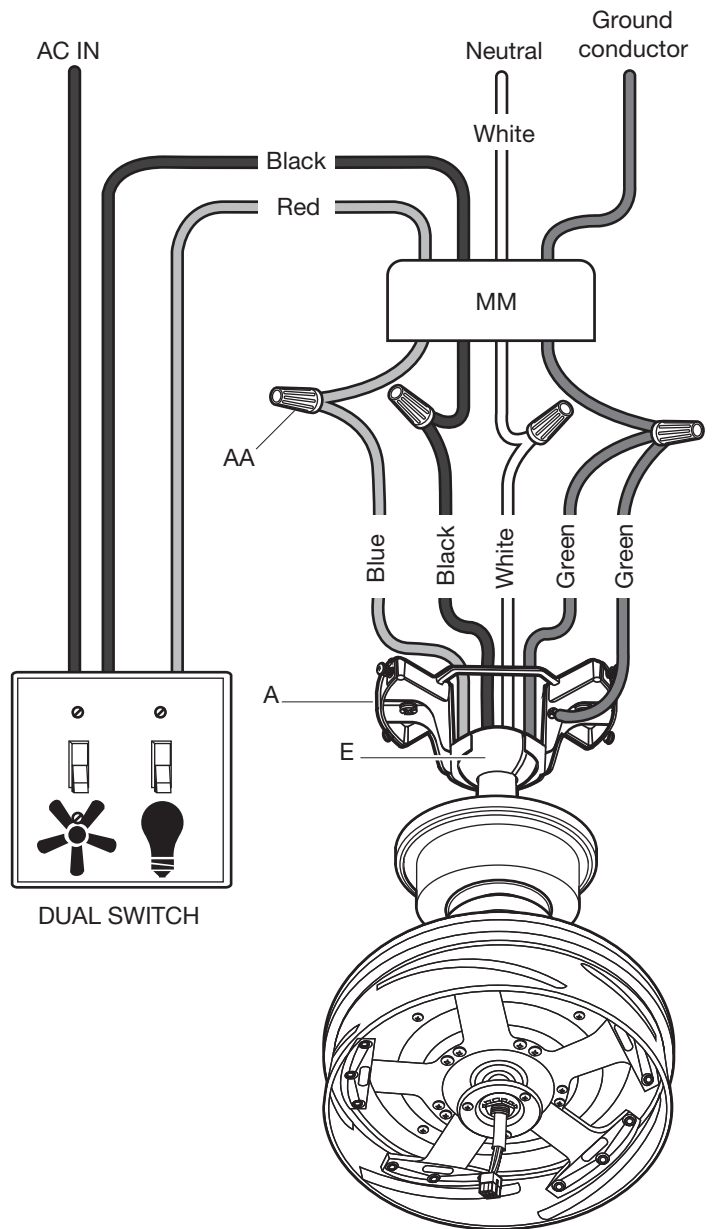

## Assembly – Hanging the Fan (continued)

### 7a Standard ceiling mounting



**WARNING:** Make sure the tab on the mounting bracket (A) properly sits in the groove in the hanger ball (E) before attaching the canopy (C) to the mounting bracket (A) by turning the canopy (C) until it drops into place.



**WARNING:** The locking slots of the canopy (C) are provided only as an aid to mounting. Do not leave the fan assembly unattended until all four canopy mounting screws with lock washers (BB) are engaged and firmly tightened.

- Slide the canopy (C) up to the ceiling. Make sure you have placed the wires safely into the outlet box (MM).
- Secure the canopy (C) to the mounting bracket (A) with the four canopy mounting screws with lock washers (BB) included with your fan.
- Slide the canopy ring (B) over the canopy (C) and tighten by turning the ring (B).

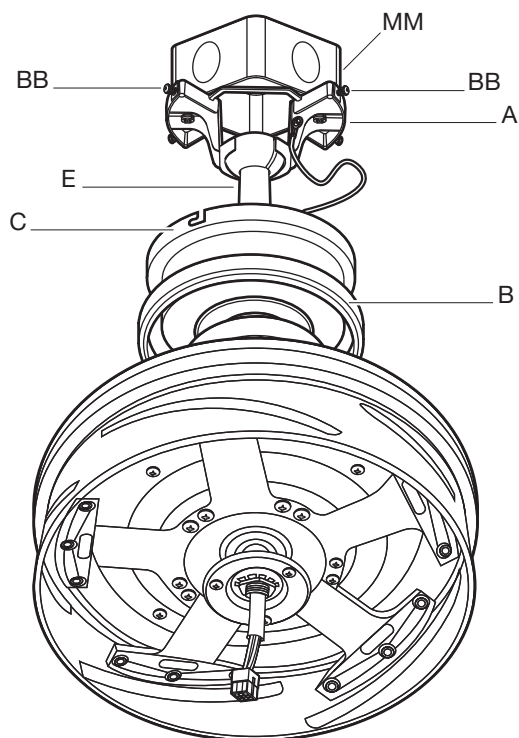

### 7b Close-to-ceiling mounting



**WARNING:** Locking slots of the canopy (C) are provided only as an aid to mounting. Do not leave the fan assembly unattended until all four canopy mounting screws with lock washers (BB) are engaged and firmly tightened.

- Remove the fan from the hook on the mounting bracket (A).
- Secure the canopy (C) to the mounting bracket (A) with the four canopy mounting screws with lock washers (BB) provided.
- Slide the canopy ring (B) over the canopy (C) and tighten by turning the ring (B).

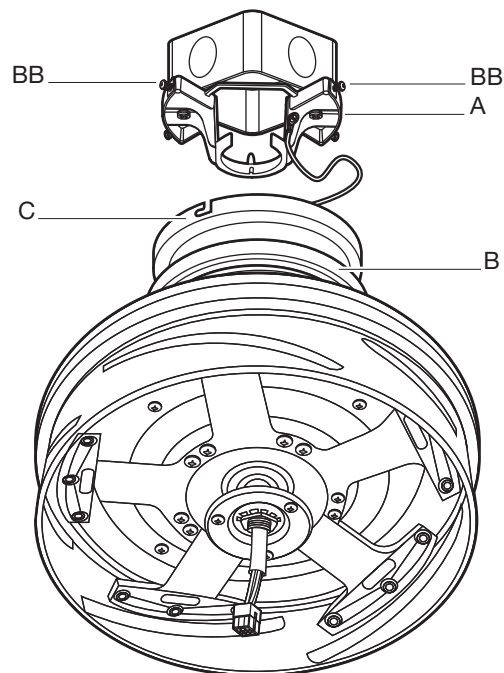

# Assembly – Attaching the Fan Blades

## 8 Attaching the fan blades



**WARNING:** To reduce the risk of personal injury, do not bend the blades (H) while installing, balancing the blades (H), or cleaning the fan.



**WARNING:** Do not insert foreign objects between rotating fan blades (H).

- Insert the blade (H) through the slot in the housing. Align the holes in the blade (H) and the fan motor assembly (G) and secure with a blade attachment screw and rubber washer (CC).
- Repeat this procedure with the remaining blades (H).

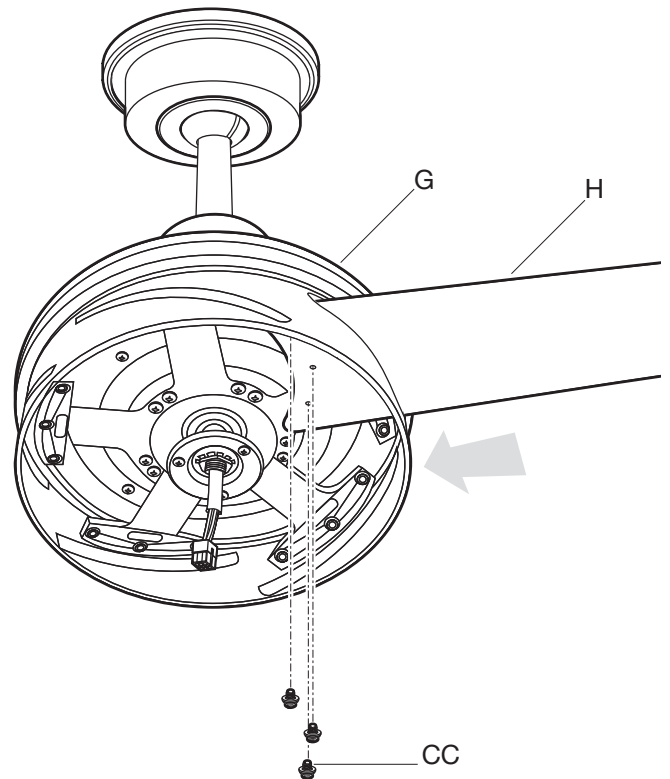



# Assembly – Installing the Light Kit

## 9 Attaching the switch housing to the mounting ring



**CAUTION:** Before starting installation, disconnect the power by turning off the circuit breaker or removing the fuse at the fuse box. Turning power off using the fan switch is not sufficient to prevent electric shock.

- Remove one of the three switch housing mounting screws (JJ) from the mounting ring (RR) and loosen the other two screws (JJ). (Do not remove.)
- While holding the switch housing (I) under the fan motor assembly (G), snap together the wire connection plug with the 9-pin (SS) plug from the switch housing (I).
- Place the key holes in the switch housing (I) over the two screws (JJ) previously loosened from the mounting ring (RR). Turn the switch housing (I) until the switch housing (I) locks in place at the narrow section of the key holes. Secure by tightening the two mounting screws (JJ) previously loosened and the one (JJ) previously removed.

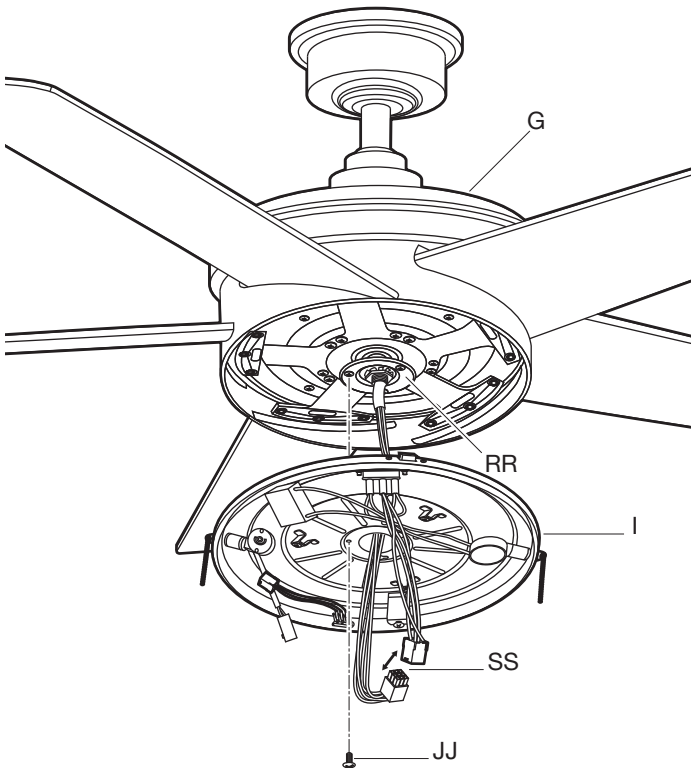

## 10 Attaching the LED light kit and glass shade



**CAUTION:** Before starting installation, disconnect the power by turning off the circuit breaker or removing the fuse at the fuse box. Turning power off using the fan switch is not sufficient to prevent electric shock.

- Remove one of the three light kit mounting screws (KK) from the switch housing (I) and loosen the other two screws (KK). (Do not remove.)
- While holding the 28W LED light kit (J) under the fan motor assembly (G), make the 2-pin (TT) and 6-pin (UU) wire connections.
- Place the key holes in the 28W LED light kit (J) over the two mounting screws (KK) previously loosened from the switch housing (I). Turn the 28W LED light kit (J) until the 28W LED light kit (J) locks in place at the narrow section of the key holes. Secure by tightening the two light kit mounting screws (KK) previously loosened and the one (KK) previously removed.
- Raise the glass shade (K) up against the 28W LED light kit (J) and secure it to the fan by turning the glass shade (K) clockwise until snug. **DO NOT OVERTIGHTEN.**

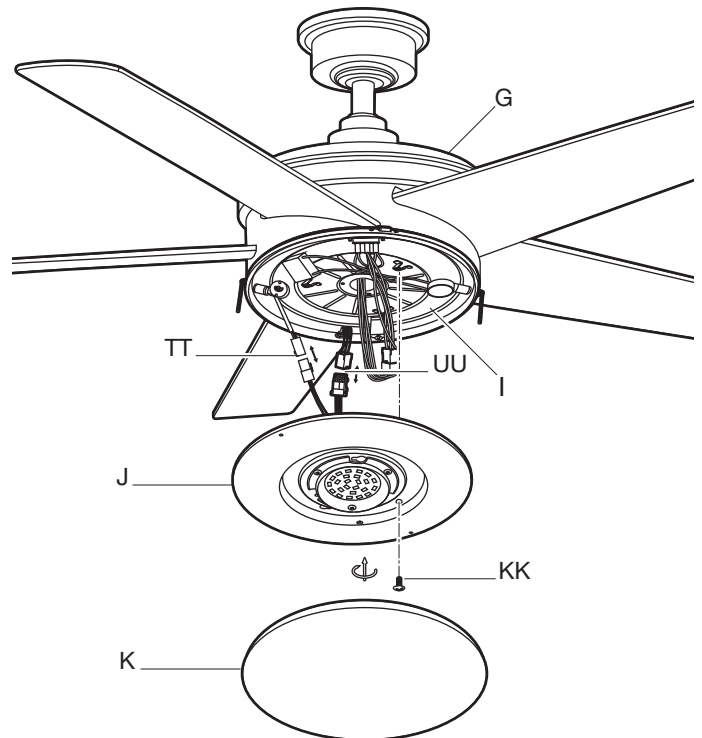



# Operation

## PULL CHAIN OPERATING INSTRUCTIONS

Install two pull chains and fobs (LL) onto the pull chains located in the switch housing (I). Turn on the power and check the operation of the fan.

The pull chain controls the fan speed as follows:

1 pull - Extra High, 2 pulls - High, 3 pulls - Medium, 4 pulls - Low, and 5 pulls - Off.

Speed settings for warm or cool weather depend on factors such as the room size, ceiling height, and numbers of fans.

The pull chain of the light kit controls the light lumens as follows: 1 pull - High, 2 pulls - Medium, 3 pulls - Low, and 4 pulls - Off.

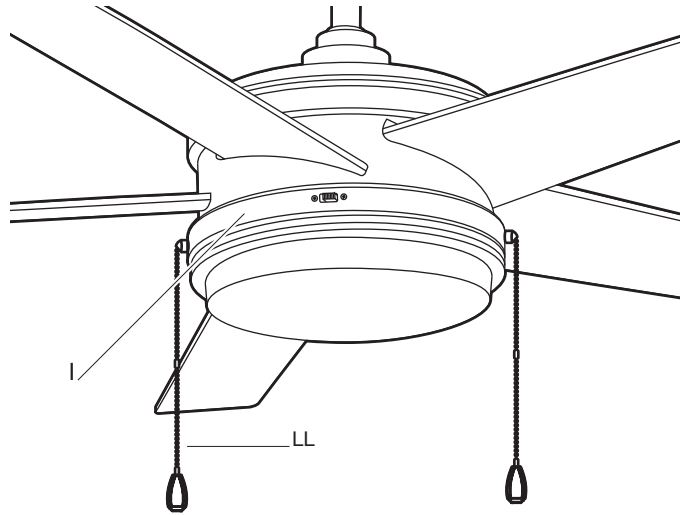

## LIGHT COLOR SWITCH OPERATING INSTRUCTIONS

The light color switch is located on the surface of the switch housing.

 3000K (Soft White)

 4000K (Bright White)

## REVERSE SWITCH OPERATING INSTRUCTIONS

The reverse switch is located on the surface of the switch housing. Slide the switch to the left for warm weather operation. Slide the switch to the right for cool weather operation.



**NOTE:** Wait for the fan to stop before reversing the direction of the blade rotation.

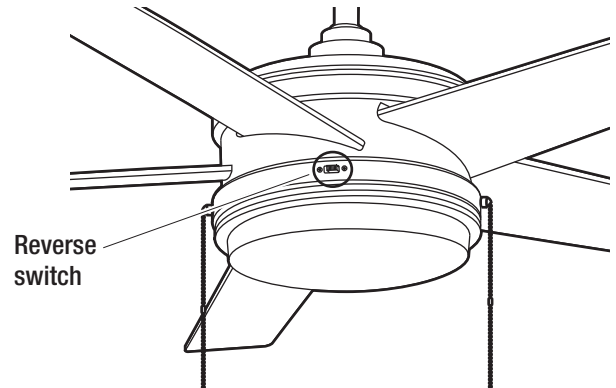

**Warm weather - (Counterclockwise Direction)** A downward air flow creates a cooling effect. This allows you to set your air conditioner on a warmer setting without affecting your comfort.

**Cool weather - (Clockwise Direction)** An upward air flow moves warm air off the ceiling. This allows you to set your heating unit on a cooler setting without affecting your comfort.

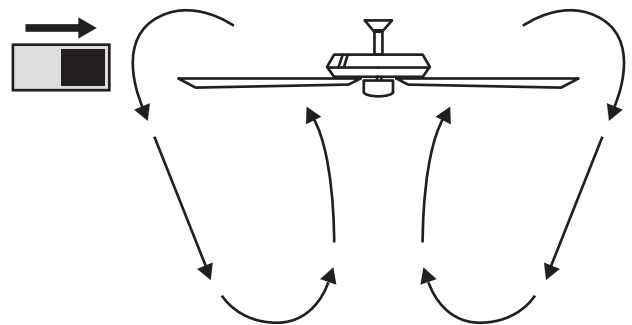
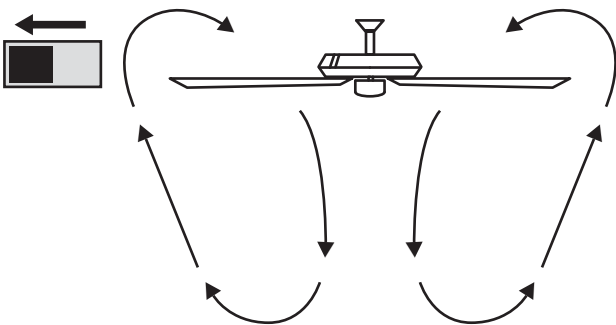

## Care and Cleaning

### Do

- Check the support connections, brackets, and blade attachments twice a year. Make sure they are secure. Because of the fan's natural movement, some connections may become loose over time. It is not necessary to remove the fan from the ceiling.
- Clean your fan periodically. Use only a soft brush or lint-free cloth to avoid scratching the finish. The plating is sealed with a lacquer to minimize discoloration or tarnishing.
- (Optional) Apply a light coat of furniture polish to the wood blades.
- (Optional) Cover small scratches with a light application of shoe polish.

### Do not

- Use water when cleaning. Water could damage the motor, or the wood, or possibly cause an electrical shock.
- Apply oil to your fan or motor. The motor has permanently-lubricated sealed ball bearings.

## Troubleshooting



**WARNING:** Make sure the power is off at the electrical panel box before you attempt any repairs. Refer to step 6 "Making the Electrical Connections" on page 12.

Problem	Solution
The fan will not start.	□ Check the main and branch circuit fuses or breakers.
	□ Check the line wire connections to the fan and switch wire connections in the switch housing.
The fan sounds noisy.	□ Make sure all motor housing screws are snug.
	□ Make sure the screws that attach the fan blade arm to the motor hub are tight.
	□ Make sure wire nut connections are not rattling against each other or the interior wall of the switch housing.
	□ Allow a 24-hour "breaking-in" period. Most noises associated with a new fan disappear during this time.
	□ If using the ceiling light kit, make sure the glassware are secured tight. Check that the light bulb is also secure.
	□ Make sure there is a short distance from the ceiling to the canopy. It should not touch the ceiling.
	□ Make sure your ceiling box is secure and rubber isolator pads are used between the mounting bracket and outlet box.

# Troubleshooting (continued)

Problem	Solution
The fan wobbles.	<ul style="list-style-type: none"><li data-bbox="396 306 1487 390">□ Verify that all blades and blade bracket screws are secure (most fan wobble problems are caused by loose parts). Once the fan is properly installed, run the ceiling fan for 10 minutes to let the fan self-adjust.</li></ul> <p data-bbox="444 422 1479 453">If wobble occurs after running the fan for 10 minutes, verify blade level using the following process:</p> <ul style="list-style-type: none"><li data-bbox="444 485 1503 600">- Select a point on the ceiling above the tip of one of the blades, then select any fan blade and measure from the center of the selected blade to the point on the ceiling. Rotate the fan until the next blade is positioned and repeat the measurement using the same point from the ceiling for every blade. Measurement deviations should be within 1/8 in..</li><li data-bbox="444 632 1495 684">- If all deviations are less than 1/8 in. and the fan continues to wobble, please call Customer Service (1-800-986-3460) to order a complimentary Blade Balancing Kit.</li><li data-bbox="444 716 1377 768">- If deviation is greater than 1/8 in. , please call Customer Service (1-800-986-3460) to order complimentary replacements of your brackets.</li></ul>

# Service Parts

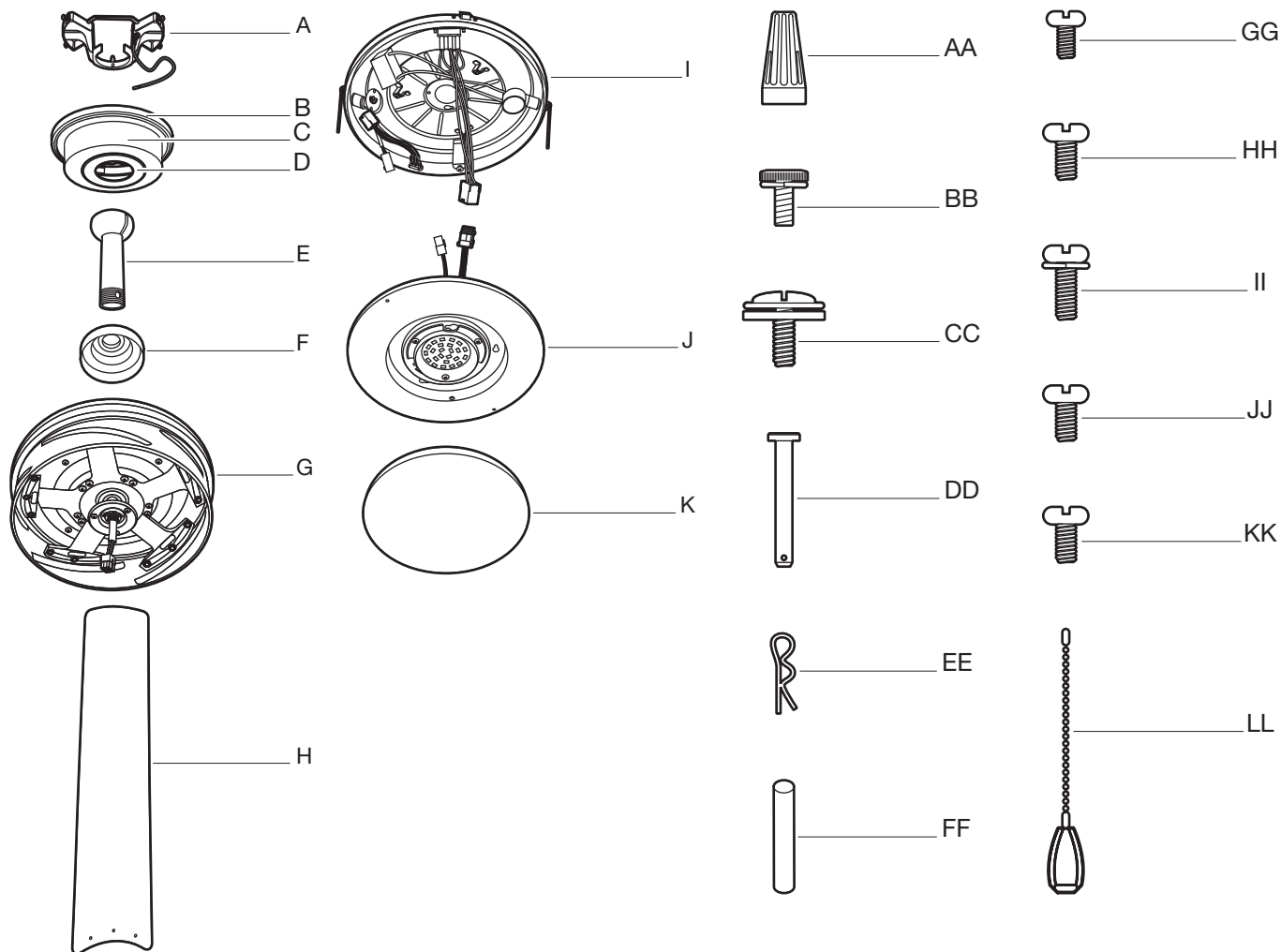

Part	Description
A	Mounting bracket (preassembled)
B	Canopy ring (preassembled)
C	Canopy
D	Canopy bottom cover (preassembled)
E	Hanger ball/downrod assembly
F	Coupling cover
G	Fan motor assembly
H	Blade
I	Switch housing
J	28 watt LED Light kit
K	Glass shade

Part	Description
AA	Plastic wire nut
BB	Canopy mounting screw with lock washer (preassembled)
CC	Blade attachment screw and rubber washer
DD	Clevis pin (preassembled)
EE	Cotter pin (preassembled)
FF	Cross pin (preassembled)
GG	Setscrew (preassembled)
HH	Collar setscrew (preassembled)
II	Collar mounting screw with lock washer (preassembled)
JJ	Switch housing mounting screw (preassembled)
KK	Light kit mounting screw (preassembled)
LL	Pull chain and fob

# HOME DECORATORS COLLECTION®

Questions, problems, missing parts? Before returning to the store,  
call Home Decorators Collection Customer Service  
8 a.m. - 7 p.m., EST, Monday-Friday, 9 a.m. - 6 p.m., EST Saturday

1-800-986-3460

[HOMEDEPOT.COM/HOMEDECORATORS](https://www.homedepot.com/homedecorators)

Retain this manual for future use.

# GUÍA DE USO Y MANTENIMIENTO

## VENTILADOR DE TECHO PORTWOOD, DE 1,52 m

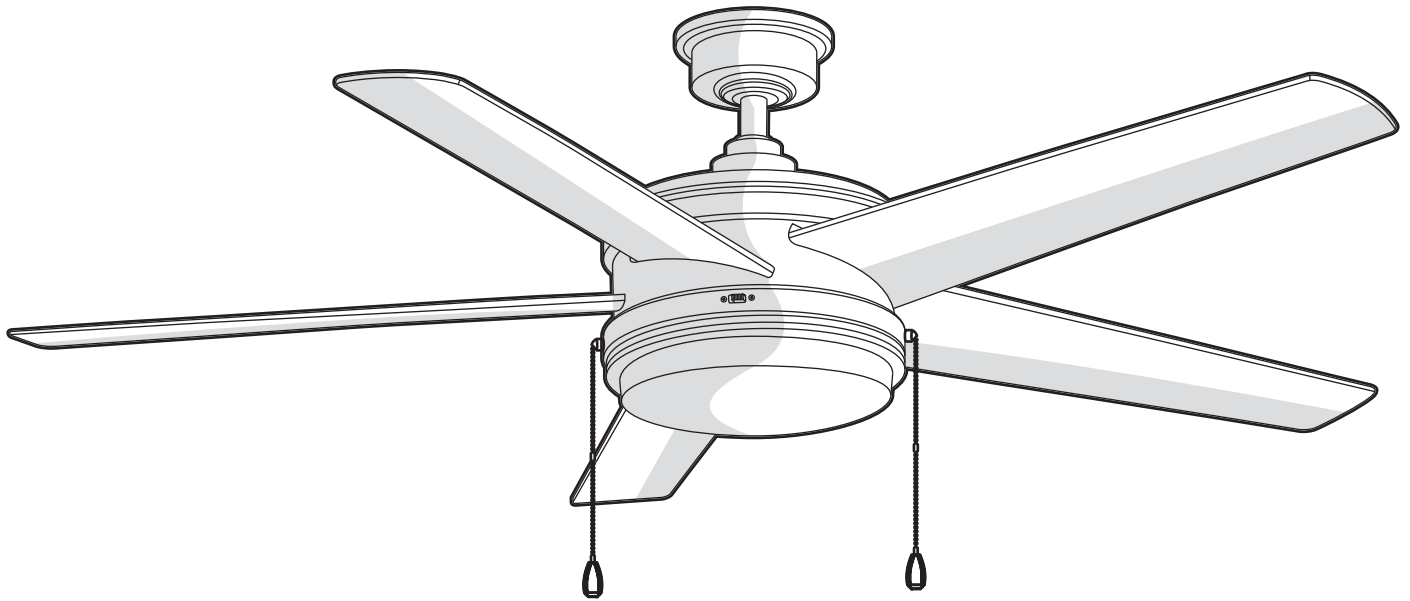

¿Preguntas, problemas o piezas faltantes? Antes de regresar a la tienda, llama al Servicio al Cliente de Home Decorators Collection de lunes a viernes entre De lunes a viernes, entre 8:00 a.m. y 7:00 p.m. (Hora Estándar del Este), y los sábados de 9:00 a.m. a 6:00 p.m. (Hora Estándar del Este).

1-800-986-3460

[HOMEDEPOT.COM/HOMEDECORATORS](http://HOMEDEPOT.COM/HOMEDECORATORS)



Instrucciones visuales sobre cómo instalar este ventilador:

Visite [www.homedepot.com](http://www.homedepot.com) y escriba el número de artículo o modelo para buscar este ventilador, luego haga clic en el enlace de instrucciones visuales en la sección de descripción general del producto.

### **GRACIAS POR TU COMPRA**

*Apreciamos la confianza que has depositado en Home Decorators Collection al comprar este ventilador de techo. Nos esforzamos para continuamente crear productos de calidad diseñados para mejorar tu hogar. Visítanos por Internet para ver nuestra línea completa de productos disponibles para las necesidades de mejoras de tu hogar. ¡Gracias por elegir Home Decorators Collection!*

# Índice

Índice .....	2	Funcionamiento .....	17
Información de Seguridad.....	3	Instrucciones de funcionamiento del interruptor de cadena....	17
Garantía .....	4	Instrucciones para la operación del interruptor de colores de	
Pre-Instalación .....	4	luz .....	17
Especificaciones .....	4	Instrucciones de funcionamiento del interruptor de reversa.....	17
Herramientas necesarias .....	4	Mantenimiento y Limpieza .....	18
Herrajes incluidos .....	5	Solución de Problemas .....	18
Contenido del paquete .....	6	Piezas de Repuesto.....	20
Instrucciones de montaje doble .....	7		
Instalación .....	8		
Ensamblado .....	9		
Montaje estándar en techo .....	9		
Montaje "cerca del techo" .....	10		
Cómo colgar el ventilador .....	11		
Cómo montar las aspas del ventilador .....	15		
Cómo instalar el kit de luces .....	16		

**LEA Y MANTENER ESTAS INSTRUCCIONES**

# Información de Seguridad

1. Para disminuir el riesgo de descarga eléctrica, asegúrate de que la electricidad ha sido apagada en el cortacircuitos o la caja de fusibles antes de comenzar la instalación.
2. Todo el cableado debe cumplir con el Código Nacional de Electricidad "ANSI/NFPA 70-1999" y con los códigos locales de electricidad. La instalación eléctrica debe ser hecha por un electricista certificado y calificado.
3. La caja eléctrica y estructura de soporte deben montarse de forma segura y tener capacidad para sostener de manera confiable un mínimo de 50 libras (22,7 kg) o menos. Usa solamente cajas eléctricas aprobadas por UL marcadas como "PARA SOPORTE DE VENTILADOR".
4. El ventilador debe ir montado con un mínimo de 7 pies (2,1m) de separación entre el borde trasero de las aspas y el piso.
5. Evita colocar objetos en la trayectoria de las aspas.
6. Para evitar lesiones físicas o daños al ventilador y otros artículos, ten cuidado al limpiar o trabajar cerca del ventilador.
7. No usar agua o detergentes al limpiar el ventilador o las aspas. Para la limpieza, será adecuado un paño seco para quitar el polvo o ligeramente humedecido.
8. Después de concluir con las conexiones eléctricas, debes voltear los conductores empalmados hacia arriba y empujarlos con cuidado hacia dentro de la caja eléctrica. Los cables deben estar separados, con el cable a tierra y el conductor a tierra del equipo hacia uno de los lados de la caja eléctrica y el conductor sin conexión a tierra hacia el lado opuesto.
9. Todos los tornillos colocados se deben verificar y ajustar donde sea necesario antes de la instalación.
10. Este equipo cumple con lo establecido en la Parte 15 de la Normativa FCC. Su funcionamiento está sujeto a las dos condiciones siguientes: (1) Este equipo no causará interferencias perjudiciales y (2) este equipo tolerará cualquier interferencia recibida, incluidas las interferencias que puedan provocar un funcionamiento no deseado.

**ADVERTENCIA:** los cambios o modificaciones en esta unidad no aprobados expresamente por la parte responsable del cumplimiento podrían anular la autoridad del usuario para utilizar el equipo.

**NOTA:** este equipo ha sido probado y cumple con los límites establecidos para dispositivos digitales de clase B, según el apartado 15 de las Normas de la FCC. Dichos límites han sido definidos para proporcionar una protección razonable frente a interferencias perjudiciales en una instalación residencial. Este equipo genera, utiliza y puede desprender energía de radiofrecuencia y, si no se instala y se utiliza según las instrucciones, puede causar interferencias dañinas a la radiocomunicación.

Sin embargo, no es posible garantizar que el equipo no provoque interferencias en una instalación particular. Si este equipo provoca interferencias perjudiciales a la recepción de radio o televisión, lo que puede determinarse encendiéndolo y apagándolo, es recomendable intentar corregir dichas interferencias mediante una o varias de las siguientes medidas:

- Vuelva a orientar o cambie de lugar la antena receptora.
- Aumente la separación entre el equipo y el receptor.
- Conecte el equipo en una toma de corriente en un circuito diferente al que el receptor está conectado.
- Consulte con el distribuidor o con un técnico especialista en radio/televisión para más ayuda.



**ADVERTENCIA:** Para disminuir el riesgo de incendio o descarga eléctrica, no utilices este ventilador con ningún dispositivo de control de velocidad del ventilador de estado sólido. Dañará permanentemente el circuito electrónico.



**ADVERTENCIA:** Para reducir el riesgo de lesiones personales, no dobles los brazos de las aspas (también llamados "rebordes") durante la instalación de los soportes, compensación de las aspas o limpieza del ventilador.



**ADVERTENCIA:** No insertes objetos extraños entre las aspas en funcionamiento.



**ADVERTENCIA:** Para disminuir el riesgo de incendio, descarga eléctrica o lesiones personales, monta el ventilador sobre la caja eléctrica marcada como "aprobada como soporte de ventilador" y usa los tornillos de montaje que vienen con la misma.



**PRECAUCIÓN:** Para reducir el riesgo de lesiones físicas, usa sólo los tornillos incluidos con la caja eléctrica.



# Garantía

El fabricante garantiza de por vida, a partir de la fecha en que el comprador original lo adquiere, que el motor del ventilador no presenta defectos de fabricación ni de material al momento en que es enviado desde la fábrica. El fabricante garantiza, por un período de cinco años a partir de la fecha de compra por el comprador original, el kit de luces, sin incluir ningún de vidrio, no presentarán ningún defecto de fabricación o de material desde el momento de su salida de la fábrica. El fabricante también garantiza, por un período de dos años a partir de la fecha de compra por el comprador original, que todas las demás piezas del ventilador, sin incluir ningún aspa de vidrio o acrílico, no presentarán ningún defecto de fabricación o de material desde el momento de su salida de la fábrica. Acordamos reparar todos los defectos del tipo antes mencionado, sin cargo alguno o, a nuestra discreción, reemplazar el producto por un modelo de igual calidad o superior si el producto es devuelto. Para obtener un servicio de garantía, debe presentar una copia del recibo como comprobante de compra. Todos los costos de retiro y reinstalación del producto son su responsabilidad. Los daños a cualquiera de las piezas como resultado de accidentes, uso inadecuado, instalación inadecuada, o debidos a la instalación de cualquier accesorio, no están cubiertos bajo esta garantía. Debido a que las condiciones climáticas pueden variar, esta garantía no cubre ningún cambio en el acabado en bronce, incluyendo óxido, perforación, corrosión, manchas o descascamiento. Los acabados en bronce de este tipo tienen una vida útil más prolongada cuando se protegen de las condiciones climáticas cambiantes. Es normal cierta "oscilación" y no se considerará una falla. Cualquier servicio técnico realizado por personas no autorizadas invalidará la garantía. No hay ninguna otra garantía expresa. Mediante la presente, nos eximimos de cualquier garantía, incluyendo pero sin limitarnos a aquellas de comercialización e idoneidad para un fin particular, de acuerdo a lo contemplado por la ley. La duración de cualquier garantía implícita de la cual no se pueda eximir está limitada al período de tiempo especificado en la garantía explícita. Algunos estados no permiten limitaciones a la duración de la garantía, por consiguiente la limitación anterior puede no aplicarse a su caso. El minorista no será responsable por daños directos, indirectos o especiales que resulten o deriven del uso o rendimiento del producto excepto en casos en que lo estipule la ley. Algunos estados no permiten la exclusión o limitación de daños directos o indirectos, por lo que la limitación o exclusión anterior podría no aplicarse a su caso. Esta garantía le otorga derechos legales específicos y es posible que también tenga otros derechos que varían de un estado a otro. Esta garantía sustituye todas las garantías anteriores. Los costos de envío de cualquier devolución de productos hecha como parte de una reclamación de garantía están a cargo del cliente.

Comuníquese con el Equipo de Servicio al Cliente al 1-800-986-3460 o visite [www.HOMEDEPOT.COM/HOMEDECORATORS](http://www.HOMEDEPOT.COM/HOMEDECORATORS)

# Pre-Instalación

## ESPECIFICACIONES

Tamaño del ventilador	Velocidad	Voltios	Amperios	Vatios	RPM	PIES <sup>3</sup> / MIN.	PESO NETO	PESO BRUTO	PIES <sup>3</sup>
60" (1,52 m)	Baja (Velocidad 4)	120	0.33	13.21	50	2278	15.6 kg (34.32 lbs.)	17.12 kg (37.67 lbs.)	2.55 pies <sup>3</sup>
	Alta (Velocidad 2)		0.71	62.07	137	6883			
	Extra Alto (Velocidad 1)		0.90	101.35	180	9333			



**NOTA:** Estas medidas son aproximadas. No incluyen ni el amperaje ni el vataje consumido por el kit de luces.



## HERRAMIENTAS NECESARIAS



# Pre-Instalación (continuación)

## HERRAJES INCLUIDOS



NOTA: El hardware no se muestra en tamaño real.



AA



EE



JJ



BB



FF



KK



CC



GG



LL



DD



HH



II

Pieza	Descripción	Cantidad
AA	Tuerca de conexión de cables de plástico	3
BB	Tornillo de montaje del cubierta con arandela de cierre (preensamblado)	4
CC	Tornillo para montaje de aspas y arandela de hule	16
DD	Pasador tipo horquilla (preensamblado)	1
EE	Pasador de chaveta (preensamblado)	1
FF	Chaveta atravesda (preensamblado)	1
GG	Tornillo de fijación (preensamblado)	1
HH	Tornillo de ajuste del collarín (preensamblado)	2
II	Tornillo de montaje del collarín con arandela de seguridad (preensamblado)	6
JJ	Tornillo de montaje del caja de interruptor (preensamblado)	3
KK	Tornillo de kit de luces (preensamblado)	3
LL	Interruptore de cadena y llave	2

# Pre-Instalación (continuación)

## CONTENIDO DEL PAQUETE

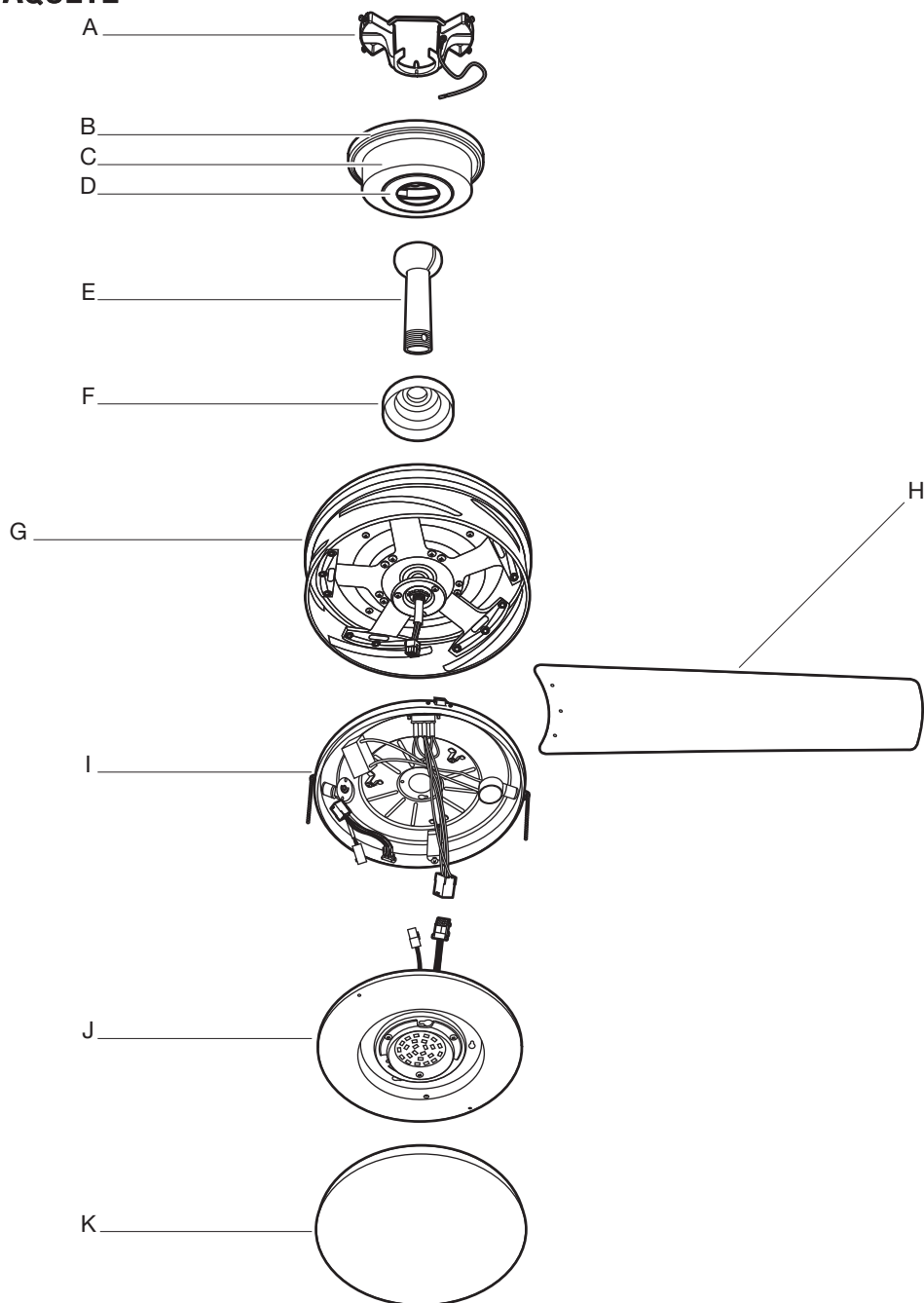

Pieza	Descripción	Cantidad
A	Soporte de montaje (preensamblado)	1
B	Anillo de lacubierta (preensamblado)	1
C	Cubierta	1
D	Tapa del fondo de la cubierta (preensamblado)	1
E	Ensamblado de tubo bajante/bola de soporte	1
F	Cubierta del acoplamiento	1

Pieza	Descripción	Cantidad
G	Ensamblaje del motor del ventilador	1
H	Aspa	5
I	Caja del interruptor	1
J	Kit de luces LED de 28W	1
K	Pantalla de vidrio	1

### INSTRUCCIONES DE MONTAJE DOBLE

Este ventilador de techo viene con dos tipos de ensamblajes de soporte: la instalación de techo estándar con tubo bajante y bola y soporte de montaje; y el montaje "cerca del techo". El montaje "cerca del techo" se recomienda en habitaciones con techos de menos de 2.44 metros de altura o en áreas donde se desee espacio adicional entre el piso y las aspas del ventilador.

Cuando uses una instalación con un tubo bajante estándar, la distancia desde el techo a la parte inferior de las aspas será aproximadamente de 30.5 cm. La instalación "cerca del techo" reduce la distancia desde el techo a la parte inferior de las aspas a 22.9 cm aproximadamente.

Una vez que hayas elegido el tipo de instalación en techo, adáptate a las secciones y procedimientos correspondientes durante el período de ensamblaje. Cuando sea necesario, cada sección de las instrucciones indicará los diferentes procedimientos a seguir para los dos tipos de instalación.

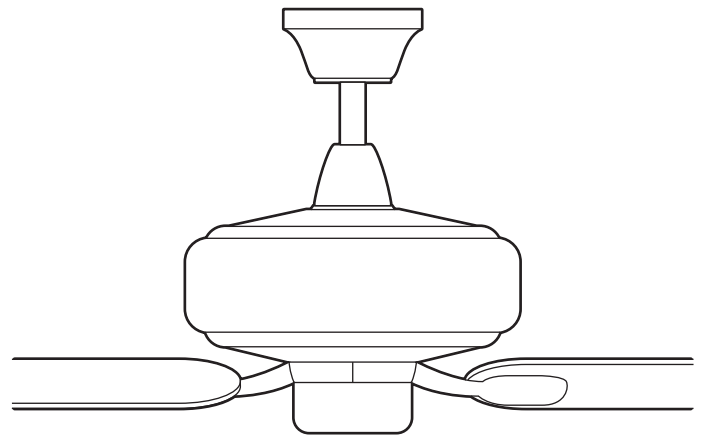

Montaje estándar en techo

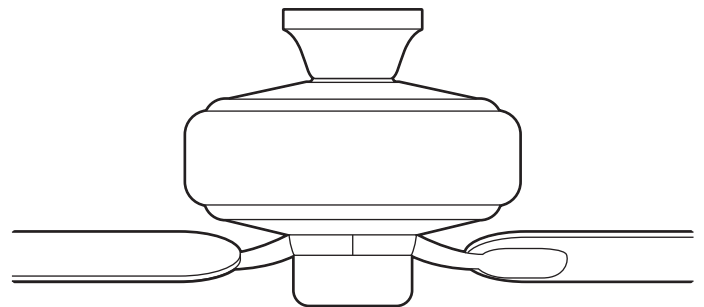

Montaje cerca del techo

# Instalación

## OPCIONES DE MONTAJE



**ADVERTENCIA:** Para disminuir el riesgo de incendio, descarga eléctrica o lesiones personales, monta el ventilador sobre una caja eléctrica marcada como “aprobada como soporte de ventilador” y usa los tornillos de montaje que vienen con la misma. Las cajas eléctricas utilizadas comúnmente para el soporte de artículos de iluminación pueden no servir como soporte de ventilador, y tal vez deban reemplazarse. En caso de duda, consulta a un electricista calificado.

Si tu ventilador de techo no posee una caja de montaje aprobada por UL, instala una siguiendo las instrucciones a continuación:

- ❑ Desconecta la energía retirando los fusibles o apagando los cortacircuitos.
- ❑ Fija la caja eléctrica (MM) (no provistas) directamente a la estructura del edificio. Usa sujetadores y materiales (no provistas) apropiados. La caja eléctrica y su soporte deben sostener completamente el peso en movimiento del ventilador (al menos 50 libras). No uses una caja eléctrica de plástico.

Las ilustraciones a continuación muestran tres formas diferentes de montar la caja eléctrica (MM) (no provistas).

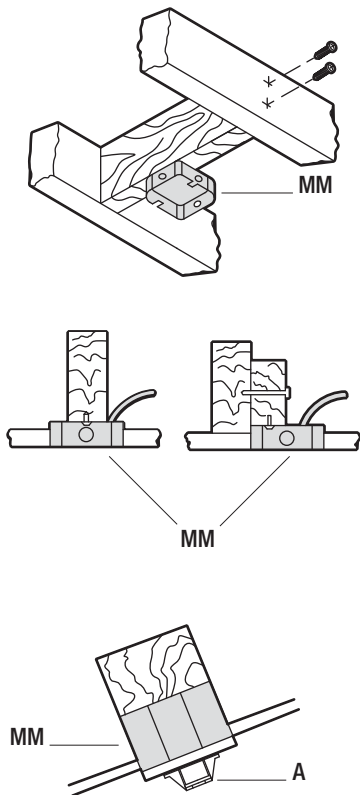

**NOTA:** Tal vez necesites un tubo bajante más largo para mantener la altura mínima adecuada de las aspas al instalar el ventilador en un techo inclinado. El ángulo máximo permitido es de 18° de la posición horizontal. Si la cubierta (C) toca el ensamblado de tubo bajante/ bola de soporte (E), retira la tapa inferior decorativa de la cubierta (D) y gira la cubierta (C) 180° antes de fijarla (C) al soporte de montaje (A).

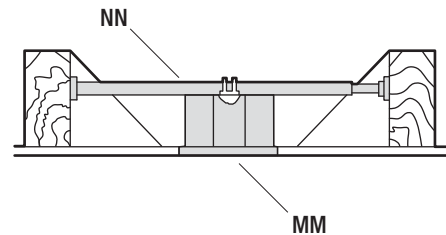

Para colgar el ventilador donde ya haya una lámpara pero ninguna viga de techo, tal vez necesites una barra de instalación colgante (NN) (no provistas) como se muestra arriba.

# Ensamblado – Montaje Estándar en Techo

## 1 Cómo preparar la cubierta

- Retira el anillo (B) de la cubierta (C).
- Quita los dos tornillos sin ranura de montaje del cubierta con arandelas de cierre (BB) de la cubierta (C), y afloja los tornillos ranurados de montaje del cubierta con arandelas de cierre (BB) en el cubierta (C).
- Retira la cubierta (C) del ensamblaje del soporte de montaje (A) girando la misma en sentido contrario a las manecillas del reloj.

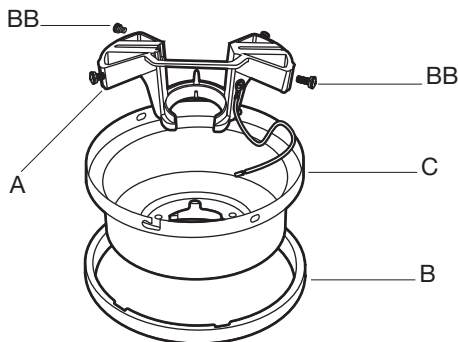

## 2 Cómo preparar el motor

- Retira el pasador de chaveta (EE) y pasador tipo horquilla (DD), y afloja los dos tornillos de ajuste de collarín (HH) del collarín del motor.
- Retira el tornillo de fijación (GG) de la bola de soporte (OO), bájala y retira el pasador transversal (FF). Quita la bola de soporte (OO) del ensamblaje del tubo bajante/bola de soporte (E).
- Retira la cable de tierra (PP) del ensamblaje del tubo de soporte (E).

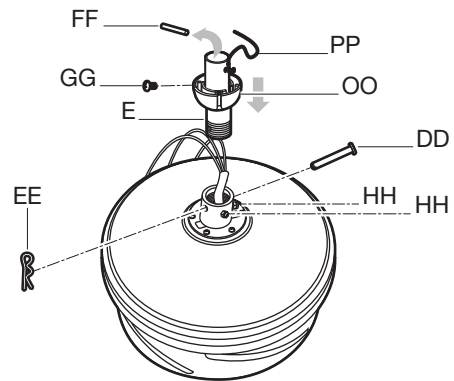

## 3 Cómo ensamblar el ventilador



**ADVERTENCIA:** Si no instalas correctamente el pasador de chaveta (EE) es posible que el ventilador se afloje y caiga.



**NOTA:** Si necesitas un tubo bajante más largo (no incluido), retira el tornillo de la bola de soporte (OO), bájala y retira el pasador (FF). Retira las tres piezas del tubo bajante y ensámblalas en un tubo bajante nuevo más largo antes de continuar con la instalación de este.

- Con cuidado, introduce los cables del motor hacia arriba a través del tubo bajante (QQ). Enrosca el tubo bajante (QQ) en el collarín.
- A continuación, alinea los orificios y reemplaza el pasador tipo horquilla (DD) y el pasador de chaveta (EE). Ajusta los dos tornillos de fijación del collarín (HH).
- Desliza la cubierta del acoplamiento (F), el anillo de la cubierta (B) y la cubierta (C) hacia el tubo bajante (QQ).

- Con cuidado, vuelve a colocar la bola de soporte (OO) sobre el tubo bajante (QQ) y vuelve a colocar la cable de tierra (PP) sobre el tubo bajante (QQ). Asegúrate de que el pasador transversal (FF) esté en la posición correcta, el tornillo de fijación (GG) esté ajustado y los cables no estén torcidos.

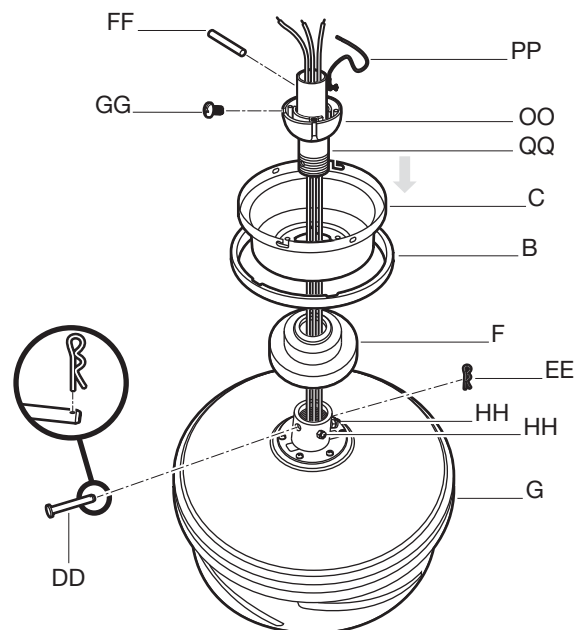

# Ensamblado – Montaje "Cerca del Techo"

## 1 Cómo preparar la cubierta

- Retira el anillo (B) de la cubierta (C).
- Retira el soporte de montaje (A) de la cubierta (C) aflojando los cuatro tornillos de montaje del cubierta con arandelas de cierre (BB) en la parte superior de la cubierta (C). Quita los dos tornillos sin ranura de montaje del cubierta con arandelas de cierre (BB), y afloja los tornillos ranurados de montaje del cubierta con arandelas de cierre (BB).
- Retira la tapa del fondo de la cubierta (D) de la cubierta (C).

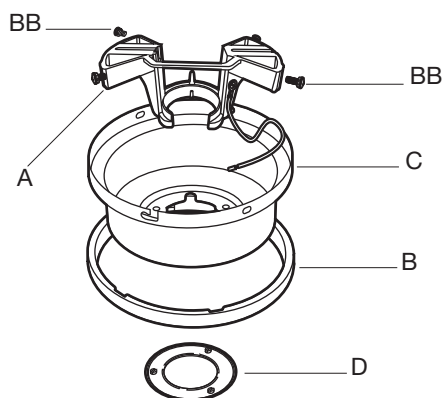

## 2 Cómo preparar el motor

- Retira el pasador de chaveta (EE), pasador tipo horquilla (DD) y dos tornillos de ajuste de collarín (HH) del collarín del motor.
- Retira tres de los seis tornillos de montaje del collarín con las arandelas de seguridad (II) (intercalados) del collarín de la parte superior del ensamblaje del motor del ventilador (G).

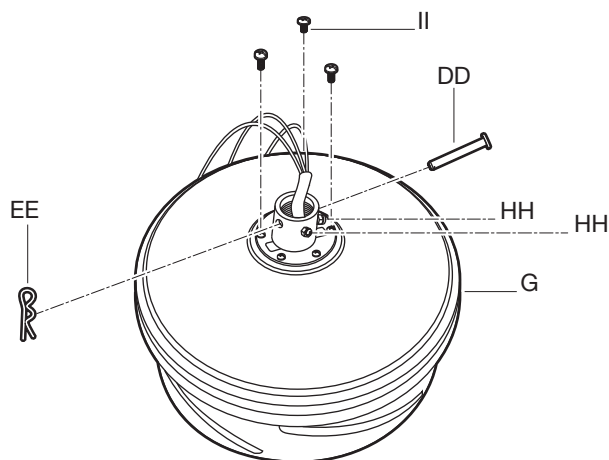

## 3 Cómo ensamblar el ventilador



**ADVERTENCIA:** Si no ajustas completamente los tres tornillos de montaje del collarín (II), el ventilador se puede aflojar y caer.

- Asegúrate de que las ranuras del anillo de la cubierta (B) estén en la parte superior y luego, procede a colocar el anillo de la cubierta (B) y la cubierta (C) sobre el collarín en la parte superior del ensamblaje del motor del ventilador (G).
- Alinea los orificios de montaje en la parte inferior de la cubierta (C) con los orificios en la parte superior del ensamblaje del motor del ventilador (G) y aprieta usando los tres tornillos de montaje del collarín con las arandelas de seguridad (II) previamente retirados.
- Aprieta bien los tornillos de montaje del collarín (II).

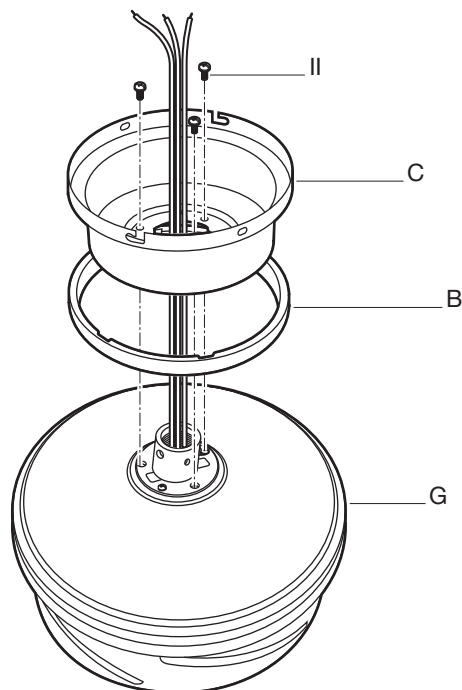

# Ensamblado – Cómo Colgar el Ventilador

## 4 Cómo fijar el ventilador a la caja eléctrica



**ADVERTENCIA:** Para reducir el riesgo de incendio, descarga eléctrica o lesiones físicas, sólo instala el ventilador en una caja eléctrica o sistema de soporte aprobados para ventiladores y usa los tornillos de montaje que vienen con la caja eléctrica.

- Pasa los cables de suministro de 120 voltios a través del orificio central en el soporte de montaje (A).
- Monta el soporte de montaje (A) sobre la caja eléctrica (MM) deslizando el soporte de montaje (A) sobre los tornillos suministrados con la caja eléctrica. Cuando uses el montaje "cerca del techo" es importante que el soporte de montaje (A) esté nivelado. Si fuera necesario, utiliza arandelas niveladoras (no incluidas) entre el soporte de montaje (A) y la caja eléctrica (MM). Fíjate que el lado plano del soporte de montaje (A) esté hacia la caja eléctrica (MM).

- Ajusta firmemente los dos tornillos de montaje.

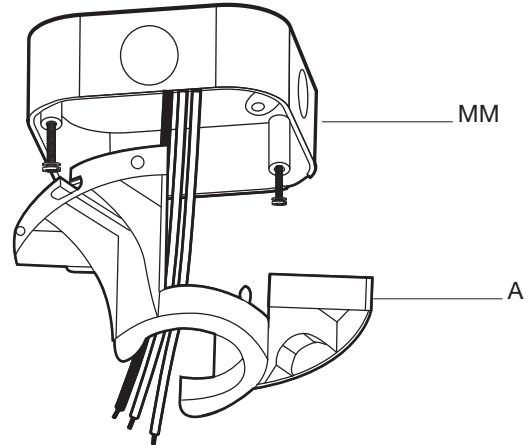

## 5a Instrucciones de cómo colgar para montaje estándar



**ADVERTENCIA:** La pestaña en el anillo debe encajar en la ranura de la bola de soporte (E). Si la pestaña no se asienta correctamente en la ranura, se puede dañar el cableado.

- Levanta con cuidado el ensamblaje del motor (G) hacia el soporte de montaje (A) y encaja la bola de soporte (E) en el soporte de montaje (A). Asegúrate de que la pestaña del soporte de montaje (A) encaje bien dentro de la ranura de la bola de soporte (E). Esto ayudará a compensar el ventilador de techo.

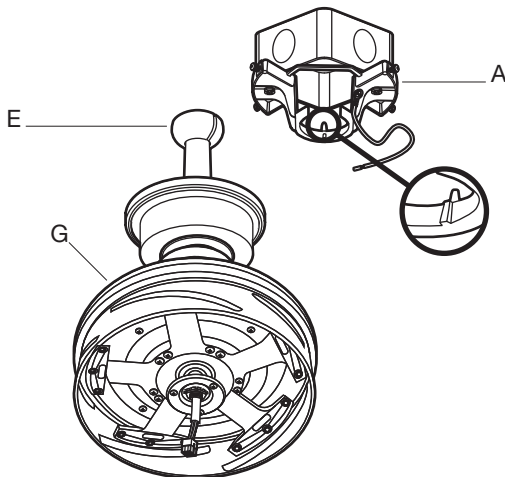

## 5b Instrucciones de cómo colgar para montaje "cerca del techo"



**ADVERTENCIA:** El gancho sólo es para sostener el ventilador mientras se conectan los cables. Si no se cuelga como se indica, puede romperse la pestaña, y el ventilador se caerá. El gancho debe pasar de adentro hacia fuera de la cubierta.

- Con cuidado alza el ensamblaje del motor (G) hacia el soporte de montaje (A) y cuelga el ventilador en el gancho suministrado usando uno de los orificios en el borde exterior de la cubierta (C).

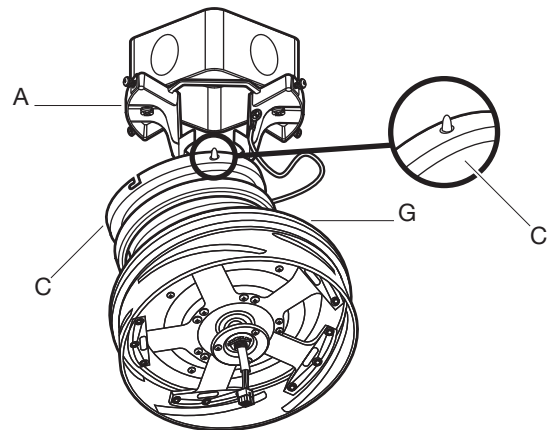



# Ensamblado — Cómo colgar el ventilador (continuación)

## 6a Cómo hacer las conexiones eléctricas



**ADVERTENCIA:** Para evitar una posible descarga eléctrica, asegúrate de que la electricidad esté apagada de la caja de fusibles principal antes de realizar el cableado.



**ADVERTENCIA:** Verifica que todas las conexiones estén bien ajustadas, incluida la conexión a tierra, y que no haya ningún cable pelado visible en las tuercas para cable (excepto el de tierra).



**ADVERTENCIA:** Para reducir el riesgo de incendio o descarga eléctrica, no utilices este ventilador con ningún dispositivo de control de velocidad de estado sólido.

Si crees que no tienes suficiente experiencia o conocimientos en cableado eléctrico, contrata a un electricista con licencia para que instale el ventilador.

Sigue estos pasos para conectar tu ventilador a tu circuito doméstico. Usa las tuercas de plástico para cable (AA) con tu ventilador. Asegura las tuercas de cables (AA) con cinta de electricista. Asegúrate de que no existan conexiones o cables sueltos.

- Hacer las conexiones de cables de la siguiente manera, usando las tuercas de cable (AA).

Del ventilador	A la caja de eléctrica
Cables negro + azul -----	Negro alambre (caliente)
Cable blanco -----	Cable blanco (neutro)
Cables verdes * -----	Cable verde o desnudo (tierra)

\* Hay dos cables de conexión a tierra verdes: uno del soporte de montaje (A) y otro del conjunto de bola de suspensión / varilla (E) si está instalado.

- Gire las conexiones de la tuerca del cable hacia arriba, separándolas de modo que el cable verde (tierra) y el cable blanco estén en un lado de la caja de eléctrica (MM) y el cables negro y azul en el otro lado. Introdúzcalas con cuidado en la caja de eléctrica (MM).

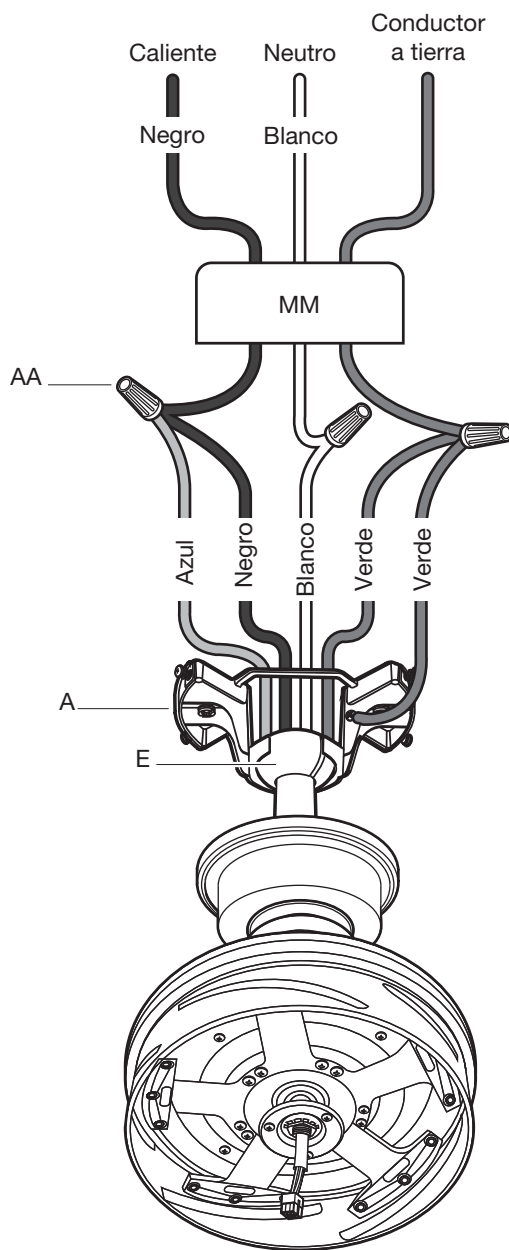

# Ensamblado – Cómo colgar el ventilador (opcional)

## 6b Conexiones de un solo interruptor

- Con un solo interruptor, el ventilador y la luz se pueden encender o apagar juntos. Realice las conexiones de cables de la siguiente manera, utilizando las tuercas para cables (AA). *Interruptor de pared no incluido.*

<b>Del ventilador</b>	<b>A la caja de eléctrica</b>
Cables negro + azul -----	Negro alambre (caliente)
Cable blanco -----	Cable blanco (neutro)
Cables verde * -----	Cable verde o desnudo (tierra)

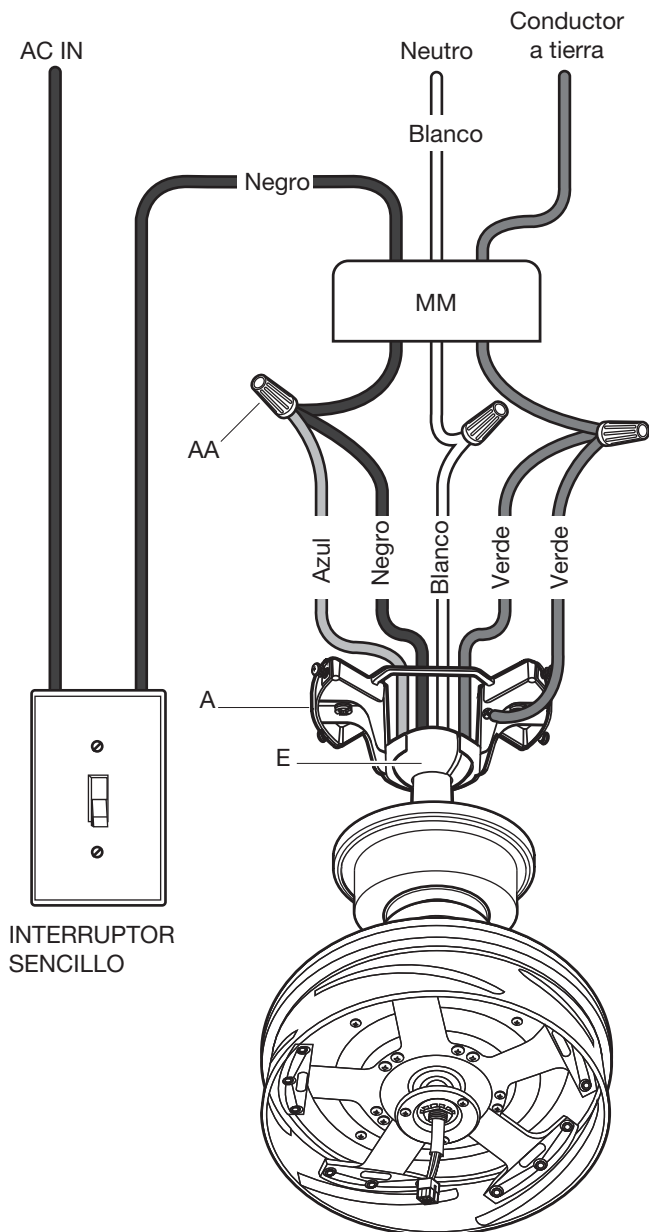

## 6c Conexiones de interruptor doble

- En un interruptor doble, el ventilador y la luz se pueden encender o apagar por separado. Realice las conexiones de cables de la siguiente manera, utilizando las tuercas para cables (AA). *Interruptor de pared no incluido.*

<b>Del ventilador</b>	<b>A la caja de eléctrica</b>
Cable negro (para ventilador) ---	Negro alambre (caliente #1)
Cable azul (para luz) -----	Roja alambre (caliente #2)
Cable blanco -----	Cable blanco (neutro)
Cables verde * -----	Cable verde o desnudo (tierra)

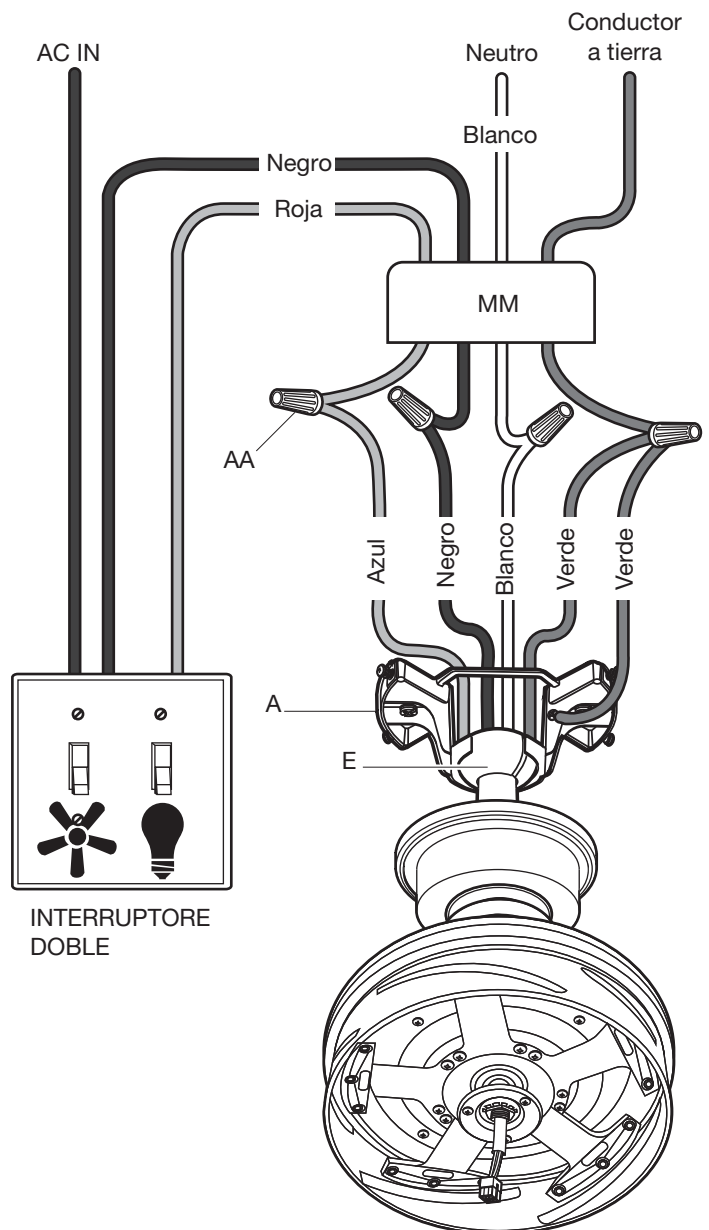

# Ensamblado – Cómo Colgar el Ventilador (continuación)

## 7a Montaje estándar en techo



**ADVERTENCIA:** Asegúrate de que la pestaña del soporte de montaje (A) encaje bien dentro de la ranura de la bola de soporte (E) antes de sujetar la cubierta (C) al soporte de montaje (A), girando la cubierta (C) hasta que encaje en su lugar.



**ADVERTENCIA:** Las ranuras de cierre de la cubierta (C) sólo sirven de ayuda durante el montaje. No dejes sin supervisión el ensamblaje del ventilador hasta que los cuatro tornillos de montaje del cubierta con arandelas de cierre (BB) estén fijos y firmemente ajustados.

- Desliza la cubierta (C) hacia el techo. Asegúrate de colocar los cables con cuidado dentro de la caja eléctrica (MM).
- Asegura la cubierta (C) al soporte de montaje (A) con los cuatro tornillos de montaje del cubierta con arandelas de cierre (BB) incluidas con tu ventilador.
- Desliza el aro de la cubierta (B) sobre la cubierta (C) y ajusta girando el aro (B).

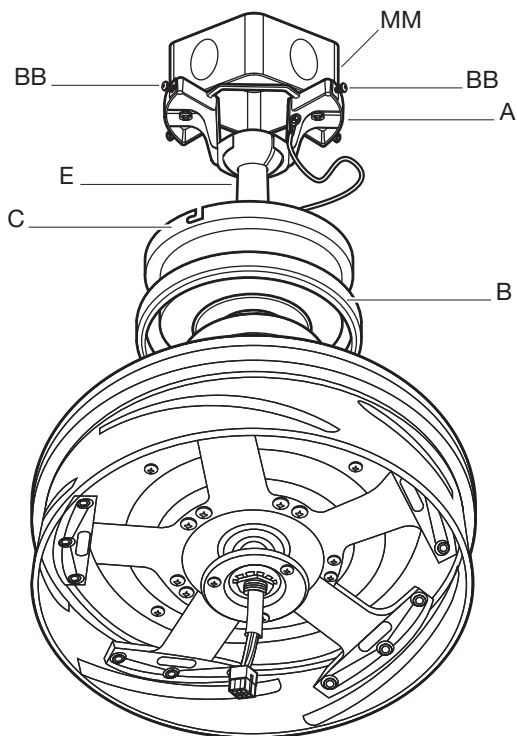

## 7b Montaje "cerca del techo"



**ADVERTENCIA:** Las ranuras de cierre de la cubierta (C) sólo sirven de ayuda durante el montaje. No dejes sin supervisión el ensamblaje del ventilador hasta que los cuatro tornillos de montaje del cubierta con arandelas de cierre (BB) estén fijos y firmemente ajustados.

- Retira el ventilador del gancho del soporte de montaje (A).
- Asegura la cubierta (C) al soporte de montaje (A) con los cuatro tornillos de montaje del cubierta con arandelas de cierre (BB) proporcionadas.
- Desliza el aro de la cubierta (B) sobre la cubierta (C) y ajusta girando el aro (B).

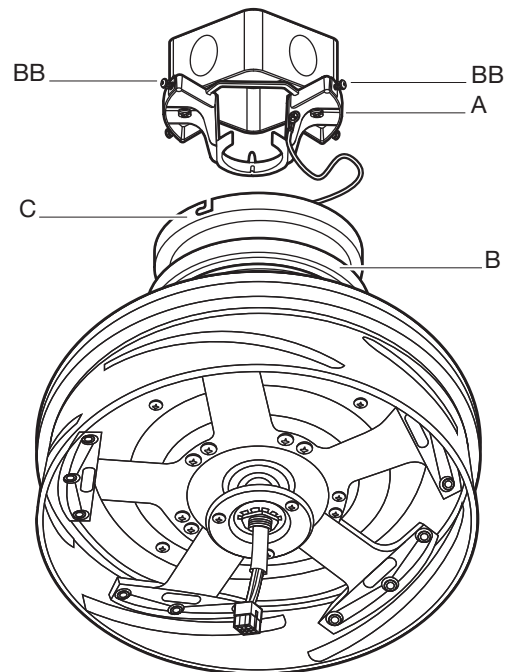

# Ensamblado – Cómo Montar las Aspas del Ventilador

## 8 Cómo Montar las Aspas del Ventilador



**ADVERTENCIA:** Para reducir el riesgo de lesiones personales, no doblar las aspas (H) durante la instalación, compensación de las aspas (H) o limpieza del ventilador.



**ADVERTENCIA:** No insertes objetos extraños entre las aspas (H) en funcionamiento.

- Introduzca las aspas (H) a través de las ranuras de la cubierta de motor. Alinee los barrenos de las aspas (H) a los barrenos en el motor (G) y fíjelos en su lugar respectivo con los tornillos y arandelas de hule (CC) proporcionados.
- Repite este procedimiento con los aspas (H) restantes.

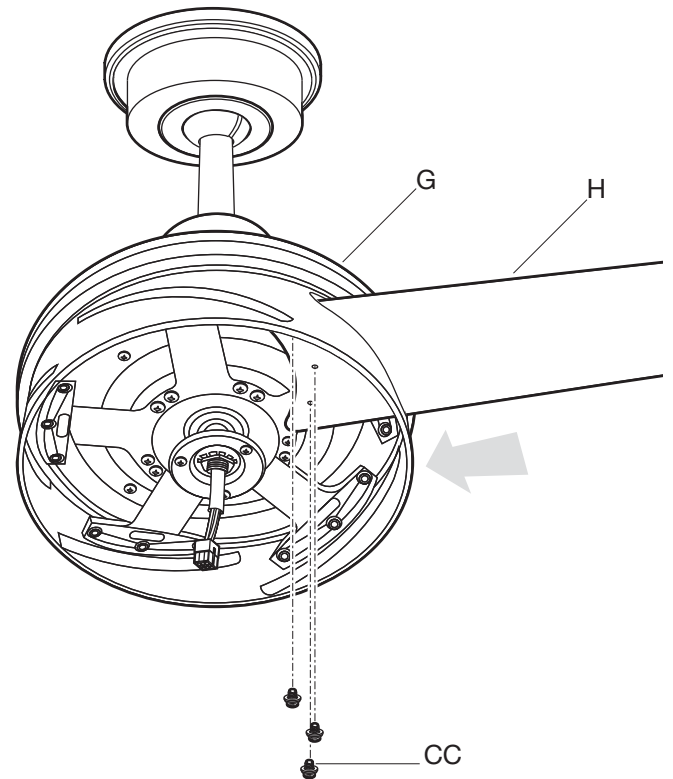

# Ensamblado – Cómo Instalar el Kit de Luces

## 9 Cómo instalar el caja del interruptor en la anillo de montaje.



**PRECAUCIÓN:** Antes de empezar la instalación, corta el suministro de electricidad, apagando el cortacircuitos o retirando el fusible en la caja de fusibles. Cortar el suministro de electricidad con el interruptor del ventilador no es suficiente para evitar una descarga eléctrica.

- Retira 1 de los 3 de montaje del caja de interruptor (JJ) del anillo de montaje (RR) y afloja los otros 2 tornillos (JJ). (No retirar)
- Sosteniendo la caja del interruptor (I) debajo del conjunto del motor del ventilador (G), encaja a presión el enchufe de conexión de cable con el enchufe de 9 pines (SS) de la caja del interruptor (I).
- Coloca los orificios tipo ojo de cerradura en la caja de interruptor (I) sobre los 2 tornillos (JJ) del anillo de montaje (RR) previamente aflojados, gira la placa de caja de interruptor (I) hasta que la caja de interruptor (I) caiga en su lugar en la parte estrecha de los orificios tipo ojo de cerradura. Asegura apretando los 2 tornillos del anillo de montaje (JJ) previamente aflojados y el que uno (JJ) se quitó previamente.

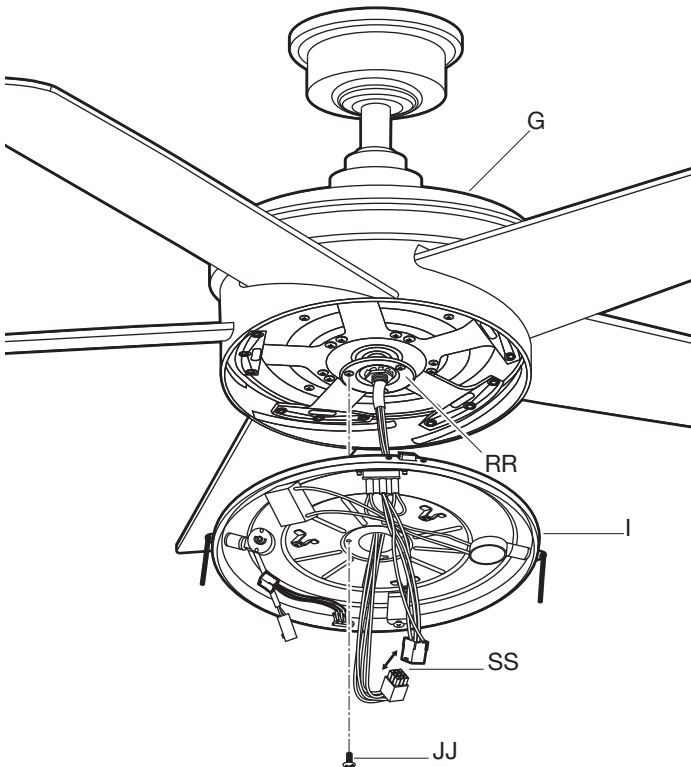

## 10 Cómo instalar el kit de luces LED y la pantalla de vidrio



**PRECAUCIÓN:** Antes de empezar la instalación, corta el suministro de electricidad, apagando el cortacircuitos o retirando el fusible en la caja de fusibles. Cortar el suministro de electricidad con el interruptor del ventilador no es suficiente para evitar una descarga eléctrica.

- Retira 1 de los 3 tornillos de montaje del kit de luces (KK) del caja del interruptor (I) y afloja los otros 2 tornillos (KK). (No retirar)
- Sosteniendo el kit de luces LED de 28 W (J) debajo del conjunto del motor del ventilador (G), cómo hacer las 2 pines (TT) y 6 pines (UU) conexiones de enchufe polarizado
- Coloca los orificios tipo ojo de cerradura en el kit de luces LED de 28W (J) sobre los 2 tornillos de montaje del kit de luces (KK) previamente aflojados de la caja del interruptor (I), gira la placa del luces LED de 28W (J) hasta que caiga en su lugar en la parte estrecha de los orificios tipo ojo de cerradura. Asegúrala apretando los 2 tornillos de montaje del kit de luces (KK) previamente aflojados y el que se quitó previamente.
- Instale la pantalla de cristal (K), asegúrelo al kit de luces LED de 28W (J) girandolo en direccion de las manecillas del reloj. No lo sobre apriete.

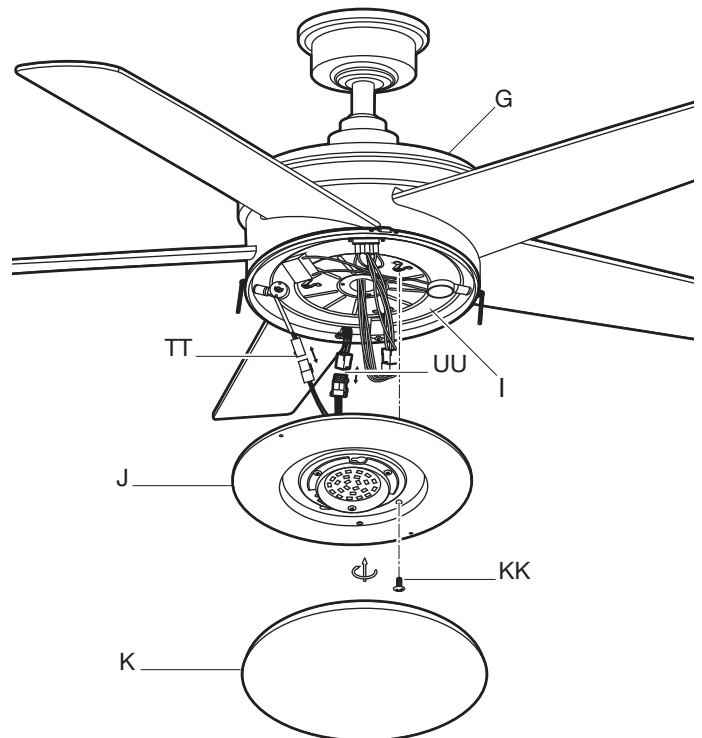

# Funcionamiento

## INSTRUCCIONES DE FUNCIONAMIENTO DEL INTERRUPTOR DE CADENA

Instala dos interruptores de cadena y colgantes (LL) en los interruptores de cadena ubicados en la caja del interruptor (I). Enciende la electricidad y verifica el funcionamiento del ventilador.

El interruptor de cadena controla las velocidades del ventilador de la siguiente manera: 1 vez: Extra Alto, 2 vez: Alto, 3 veces: Medio, 4: Bajo y 5: Apagado.

Las configuraciones de velocidad para clima cálido o frío dependen de factores como tamaño de la habitación, altura del techo y cantidad de ventiladores.

La cadena para halar del kit de luces controla los lúmenes de la siguiente forma: 1 vez – Alto, 2 veces –Medio, 3 veces –Bajo, 4 veces –Apagado.

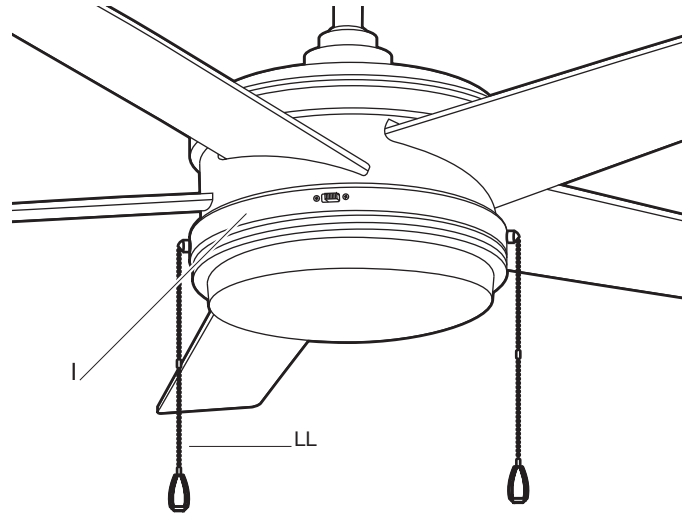

## INSTRUCCIONES PARA LA OPERACIÓN DEL INTERRUPTOR DE COLORES DE LUZ

El interruptor de colores de luz está ubicado en la superficie de la caja del interruptor.

3000K (Blanco Suave)    4000K (Blanco Brillante)

## INSTRUCCIONES DE FUNCIONAMIENTO DEL INTERRUPTOR DE REVERSA

El interruptor de reversa está ubicado en la superficie de la caja del interruptor. Desliza el interruptor hacia a la izquierda para funcionamiento en clima cálido. Desliza el interruptor hacia a la derecha para funcionamiento en clima fresco.



**NOTA:** Espera a que se detenga el ventilador antes de invertir la dirección de giro de las aspas.

Clima cálido - (Hacia la izquierda) Un flujo de aire hacia abajo crea un efecto refrescante. Esto te permite fijar tu aire acondicionado a una temperatura más alta sin afectar tu comodidad.

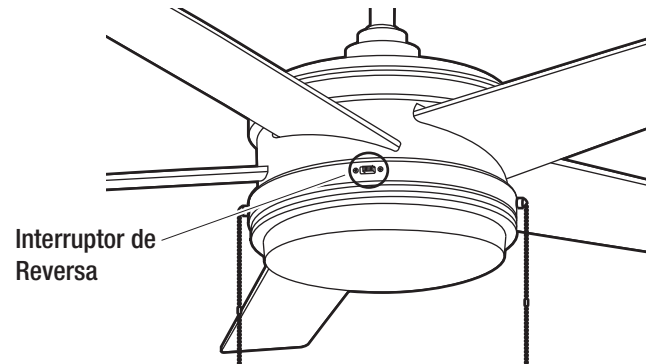
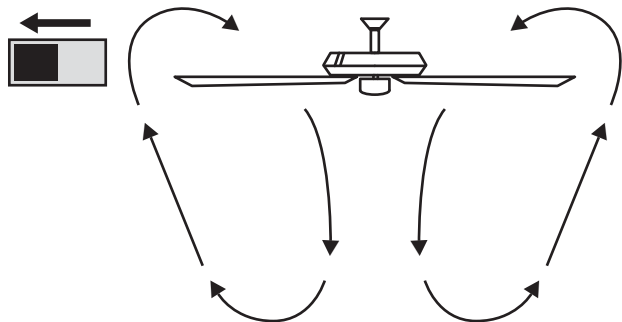

Interruptor de Reversa

Clima frío - (de izquierda a derecha) Un flujo de aire hacia arriba mueve el aire cálido lejos del techo. Esto te permite fijar tu unidad de calefacción en una configuración más fría sin afectar tu comodidad.

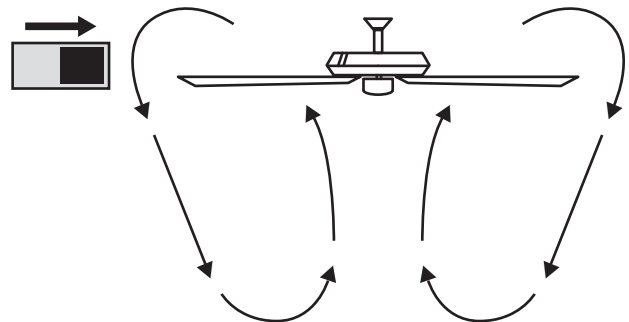

# Mantenimiento y Limpieza

## Hacer

- Revisa las conexiones de soporte, soportes y accesorios de aspas dos veces al año. Verifica que estén seguros. Debido al movimiento natural del ventilador, algunas conexiones pueden aflojarse con el tiempo. No es necesario desmontar el ventilador del techo.
- Limpia tu ventilador con frecuencia. Usa solamente un cepillo suave o un paño sin pelusas para evitar arañar el acabado. El revestimiento está sellado con laca para minimizar la decoloración u opacidad.
- (Opcional) Aplica una fina capa de pulimento para muebles a la madera de las aspas.
- (Opcional) Cubre los arañazos pequeños con una leve aplicación de lustrador para calzado.

## No hacer

- Uses agua al limpiarlo. El agua puede dañar el motor o la madera, o causar descargas eléctricas.
- Apliques lubricador al ventilador o al motor. El motor tiene cojinetes de bola sellados permanentemente lubricados.

# Solución de Problemas



**ADVERTENCIA:** Asegúrate de que la electricidad esté cortada en el panel de electricidad antes de intentar hacer reparaciones. Consulta el paso 6 “Cómo Hacer las Conexiones Eléctricas” en la página 12.

Problema	Solución
El ventilador no enciende.	<input type="checkbox"/> Verifica fusibles o disyuntores principales y secundarios.
	<input type="checkbox"/> Verifica conexiones de cables en línea al ventilador y conexiones de cables del interruptor en la caja del interruptor.
El ventilador hace ruido.	<input type="checkbox"/> Asegúrate de que los tornillos de la carcasa del motor estén ajustados.
	<input type="checkbox"/> Asegúrate de que los tornillos que unen el brazo del aspa del ventilador al cuerpo del motor están bien ajustados.
	<input type="checkbox"/> Asegúrate de que las conexiones de tuerca de cable no choquen unas con otras o con la pared interior de la caja del interruptor.
	<input type="checkbox"/> Permite un período de 24 horas de “adaptación”. La mayoría de los ruidos asociados con un nuevo ventilador desaparecen en ese período.
	<input type="checkbox"/> Si usas el kit de luces de techo, asegúrate de que los tornillos sujetadores estén bien ajustados. Verifica que la bombilla también esté bien asegurada.
	<input type="checkbox"/> Asegúrate de que la cubierta esté a corta distancia del techo. No debería tocar el techo.
<input type="checkbox"/> Asegúrate de que tu caja del techo esté bien segura y las almohadillas aislantes de goma se hayan instalado entre el soporte de montaje y la caja eléctrica.	



## Solución de Problemas (continuación)

Problema	Solución
El Ventilador oscila.	<ul style="list-style-type: none"><li data-bbox="396 310 1468 390">□ Verifica que todas las aspas y los tornillos de los soportes de aspas estén seguros (la mayoría de los problemas de oscilación del ventilador se deben a piezas sueltas). Una vez que el ventilador ha sido instalado correctamente, enciéndelo durante 10 minutos para que se autoajuste.</li></ul> <p data-bbox="444 415 1442 470">Si luego de 10 minutos de estar encendido el ventilador aún oscilara, verifica el nivel de las aspas utilizando el siguiente procedimiento:</p> <ul style="list-style-type: none"><li data-bbox="444 495 1500 604">- Ubica un punto en el techo sobre la punta de una de las aspas, luego elige cualquier aspa del ventilador y mide desde el centro del aspa seleccionada hasta el punto en el techo. Rota el ventilador hasta que la siguiente aspa esté posicionada y repite la medición utilizando el mismo punto en el techo para cada aspa. Las desviaciones de la medición deben estar dentro de 3.2 mm.</li><li data-bbox="444 625 1500 680">- Si todas las desviaciones son menores a 3.2 mm y el ventilador continúa oscilando, llama al servicio al cliente al (1-800-986-3460) para ordenar sin costo alguno un kit de compensación de aspas.</li><li data-bbox="444 701 1500 756">- Si la desviación es mayor a 3.2 mm, llama al servicio al cliente al (1-800-986-3460) para ordenar sin costo alguno los reemplazos de los soportes.</li></ul>



# Piezas de Repuesto

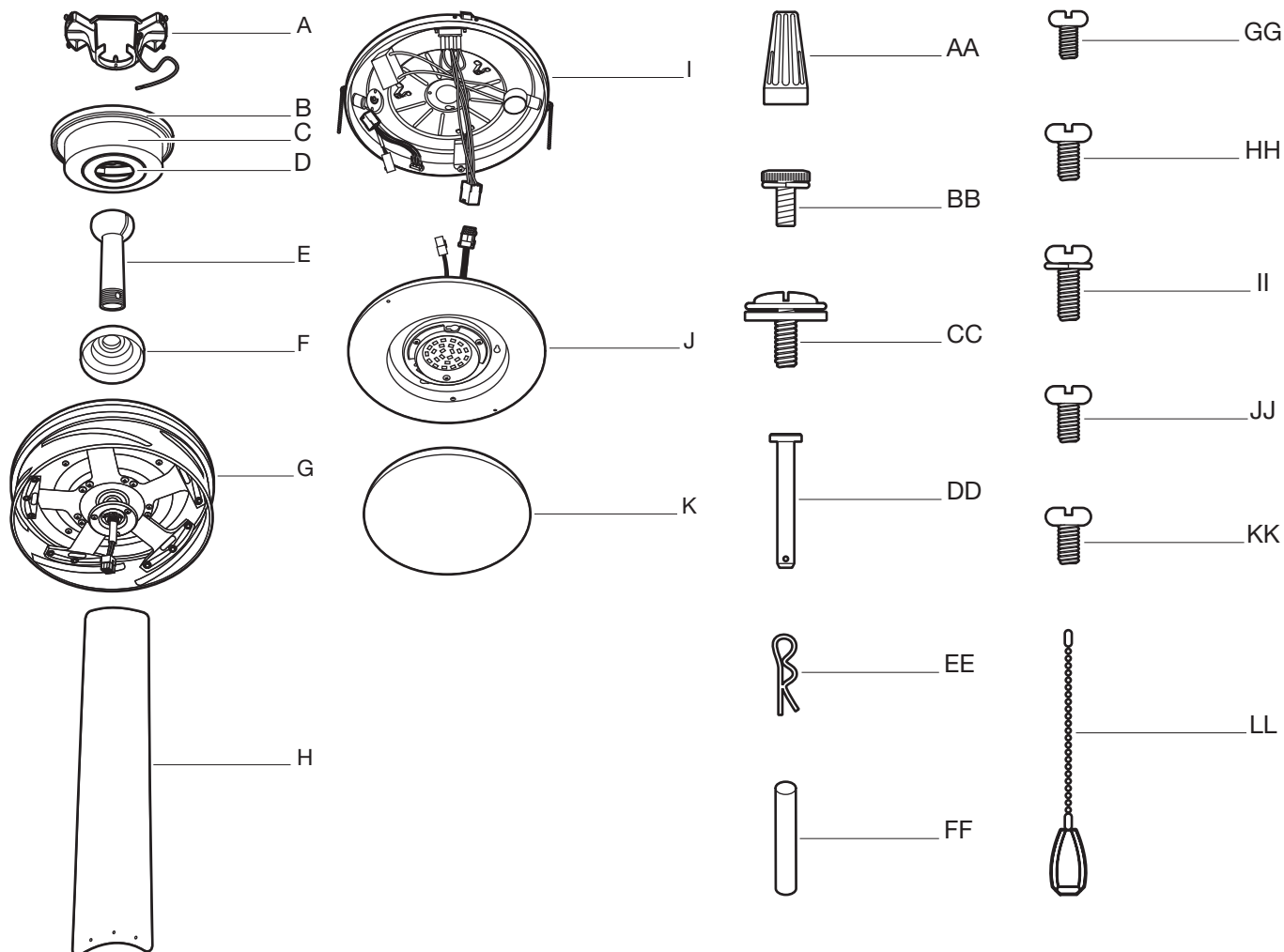

Pieza	Descripción
A	Soporte de montaje (preensamblado)
B	Anillo de lacubierta (preensamblado)
C	Cubierta
D	Tapa del fondo de la cubierta (preensamblado)
E	Ensamblado de tubo bajante/bola de soporte
F	Cubierta del acoplamiento
G	Ensamblaje del motor del ventilador
H	Aspa
I	Caja del interruptor
J	Kit de luces LED de 28W
K	Pantalla de vidrio

Pieza	Descripción
AA	Tuerca de conexión de cables de plástico
BB	Tornillo de montaje del cubierta con arandela de cierre (preensamblado)
CC	Tornillo para montaje de aspas y arandela de hule
DD	Pasador tipo horquilla (preensamblado)
EE	Pasador de chaveta (preensamblado)
FF	Chaveta atravesda (preensamblado)
GG	Tornillo de fijación (preensamblado)
HH	Tornillo de ajuste del collarín (preensamblado)
II	Tornillo de montaje del collarín con arandela de seguridad (preensamblado)
JJ	Tornillo de montaje del caja de interruptor (preensamblado)
KK	Tornillo de kit de luces (preensamblado)
LL	Interruptore de cadena y llave

# HOME DECORATORS COLLECTION®

**¿Preguntas, problemas o piezas faltantes? Antes de regresar a la tienda, llama al Servicio al Cliente de Home Decorators Collection de lunes a viernes entre De lunes a viernes, entre 8:00 a.m. y 7:00 p.m. (Hora Estándar del Este), y los sábados de 9:00 a.m. a 6:00 p.m. (Hora Estándar del Este).**

**1-800-986-3460**

**[HOMEDEPOT.COM/HOMEDECORATORS](https://www.homedepot.com/homedecorators)**

**Conserva este manual para referencias futuras.**