

# OMNIFILTER

Safe, Clean Water

5730 North Glen Park Road  
 Milwaukee, WI 53209  
 Phone: 800.937.6664  
 www.OMNIFILTER.com



## Model BF36C

### Whole-House Water Filter

#### INSTALLATION INSTRUCTIONS

English .....Page 2

## Modelo BF36C

### Filtro de agua para toda la casa

#### INSTRUCCIONES DE INSTALACIÓN

Español.....Página 7

## Modèle BF36C

### Filtre à eau pour toute la maison

#### INSTRUCTIONS D'INSTALLATION

Français .....Page 11

#### Tools and Fittings Required

For Installation with Copper Pipe:

- 2 Adjustable Wrenches or Pipe Wrenches
- Bushings if not installed on 1-inch pipe
- Pipe Cutter or Hacksaw
- Safety Glasses
- Plumber Tape
- File
- Pencil
- Pipe
- Nipples
- Unions
- Valves

#### Parts Included

- Housing wrench
- T08 filter cartridge
- BF35MB mounting bracket

#### NOTES:

Galvanized fittings must be used with galvanized pipe. Use Plumber Tape for threaded connections

#### Optional Materials

Jumper Wire (See your Local Dealer)

#### Herramientas y coples requeridos

Para instalación con tubería de cobre:

- 2 llaves inglesas o llaves para tubería
- Cojinetes, si no se instala en una tubería de 1 pulgada
- Cortador de tubería o sierra para metales
- Gafas de seguridad
- Cinta de plomería
- Lima
- Lápiz
- Tubería
- Boquillas
- Uniones
- Válvulas

#### Piezas incluidas

- Llave inglesa para carcasa
- Cartucho de filtro T08
- BF35MB Soporte de montaje

#### NOTAS:

Los accesorios galvanizados deben usarse con la tubería galvanizada. Use la cinta de plomería para las conexiones roscadas.

#### Materiales opcionales

Cable de puente (consulte a su representante local)

#### Outils et raccords nécessaires

Pour installation avec tuyau de cuivre:

- 2 clés ajustables ou clés à tube
- Manchons s'ils ne sont pas installés sur le tube de 1 pouce
- Coupe-tuyau ou scie à métaux
- Lunettes de sécurité
- Sparadrap
- Lime
- Crayon
- Tuyau
- Outil à emboîture
- Raccords
- Valves

#### Pièces incluses

- Clé pour logement de la cartouche
- Cartouche filtre T08
- BF35MB Support de montage

#### REMARQUES:

Utilisez des raccords galvanisés avec un tuyau galvanisé et du sparadrap pour les raccords filetés.

#### Matériaux en option

Câble de raccordement temporaire (voir le concessionnaire local)



This BF36C is tested and Certified by WQA against NSF/ANSI Standard 42 for the reduction of chlorine, taste and odor.



WQA prueba este filtro BF36C, y certifica que cumple con la norma 42 de NSF/ANSI en cuanto a la reducción de cloro, sabores y olores.



Ce modèle BF36C a été testé et certifié par WQA conformément à la norme NSF/ANSI 42 pour la réduction de la teneur en chlore.

For further operating, installation, maintenance, parts or assistance:  
 Call **OMNIFILTER** Customer Service at **800.937.6664**

Para mayor información sobre la operación, instalación o el mantenimiento:  
 Llame al Servicio al Cliente de **OMNIFILTER**: **800.937.6664**

Pour de tout autre renseignement concernant le fonctionnement, l'installation ou l'entretien:  
 Appelez le service client **OMNIFILTER** en composant le **800.937.6664**

## OPERATING SPECIFICATIONS

Flow Rate:	4 gpm**
Pressure Range:	30–100 psi
Temperature Range:	40°–100°F

\*\*Based on third party testing.

## PRECAUTIONS

Carefully read and follow instructions.

**⚠ WARNING** Risk of electrical shock. If your water pipes are used to ground your home's electrical system, install a No. 8 AWG jumper wire (or larger) around the filter. The jumper wire must be connected at both ends by a pressure wire fitting or other connection that satisfies NEC or CEC and local codes. Consult a building inspector or licensed electrician for more information.

**⚠ WARNING** Do not use with water that is microbiologically unsafe or of unknown quality without adequate disinfection before or after the system.

## CALIFORNIA PROPOSITION 65 WARNING

**⚠ WARNING** This product contains chemicals known to the State of California to cause cancer or birth defects or other reproductive harm.

**CAUTION** Filter must be protected against freezing, which can cause cracking of the filter and water leakage.

**CAUTION** The rubber O-ring provides the water-tight seal between the cap and the bottom of the housing. It is important that the O-ring be properly seated in the groove above the threads of the housing or a water leak could occur.

**CAUTION** Because of the product's limited service life and to prevent costly repairs or possible water damage, we strongly recommend that the bottom of all plastic housings be replaced every five years for clear and every ten years for opaque. If the bottom of your housing has been in use for longer than this period, it should be replaced immediately. Date the bottom of any new or replacement housing to indicate the next recommended replacement date.

**CAUTION** Do not use electrical heating tape on this unit.

## NOTES:

- For cold water use only.
- The contaminants or other substances removed or reduced by this water treatment device are not necessarily in your water. Ask your local water municipality for a copy of their water analysis, or have your water tested by a reputable water testing lab.
- Filter cartridge life varies depending on filter type, usage, and water conditions.
- The replacement filter cartridge used with this system has a limited service life. Changes in taste, odor, or flow of the water being filtered indicate that the cartridge should be replaced.
- Use only **OMNIFILTER** replacement cartridges.
- This installation must comply with all applicable state and local regulations.
- Use only plumber tape without adhesive backing to seal joints. Do not use pipe compound (pipe dope), sticks, or similar compounds with this unit; they contain petroleum derivatives which will cause crazing and cracking of the plastic in the filter housing.
- Use only soap and water to clean filter housing and components.
- After prolonged periods of non-use, such as a vacation, it is recommended that the system be flushed thoroughly. Let water run for 5–6 minutes before using.
- Do not use a torch near the unit.
- An activated carbon cartridge may contain a small amount of carbon fines (very fine black powder). A new cartridge, after installation, should be flushed with sufficient water to remove the fines before using the water.
- Wear safety glasses during installation.

## INSTALLATION INSTRUCTIONS

### NOTE:

- Please read all instructions, specifications, and precautions before installing and using your water filter.
- There must be a shut-off valve before the filter.
- Install filter after water meter or pressure tank.
- Numbered diagrams correspond with numbered steps.
- Before installing the filter, determine where the unit will be located and what type of pipe the unit will connect to. The filter head has 1-inch NPT threaded connections molded into it. The distance from the top of the water piping to the floor must be at least 15-inches for filter change allowance. Allow a 1-1/2 inch clearance below the housing to allow for changing the cartridge.
- The recommended installation has a shut-off valve on both the inlet and outlet sides of the filter. The installation shown uses copper piping. The weight of the filter should be supported so it does not stress the pipes. The main house water shut-off valve can be used as the inlet side shut-off valve.

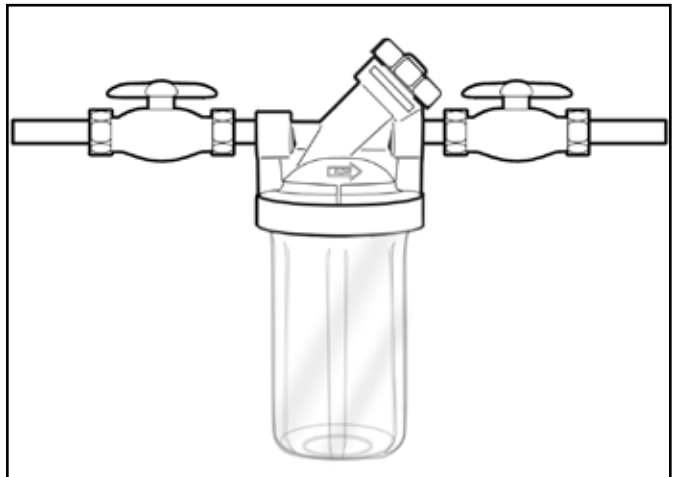

Suggested installation

1. Apply about three wraps of plumber tape in clockwise direction to pipe threads of each fitting.
2. Assemble all fittings. Start adapters into cap by hand. Use a wrench to tighten firmly. **DO NOT OVER-TIGHTEN.**
3. Measure length (shown as X on diagram) across assembled fittings and subtract 1-inch if you are installing on 3/4-inch pipe, or 1-1/2 inches if you are installing on 1-inch pipe. Mark section of pipe to be removed.
4. Turn off the main water supply valve and open a faucet on the lowest level of you home to drain the system. Cut the correct length of pipe. Use a pipe cutter or hacksaw. File or sand the ends of the pipe to make sure they are smooth and square.

**NOTE:** Have a bucket handy to catch any water that may come out of the pipe.

5. Align filter assembly with ends of pipe, making certain cap opening marked "IN" is facing the incoming water supply. It will be necessary to spread ends of pipe apart to install filter assembly. Using two adjustable wrenches, hold incoming adapter securely with one wrench and tighten nut with second wrench. Repeat procedure for outgoing adapter.
6. Slowly turn on water supply to the filter and depress the red pressure-relief button on cap to release trapped air. Check for leaks. Open the nearest faucet and flush for 10 minutes, wait one hour, then flush again for 10 minutes.

**⚠ WARNING** Risk of electrical shock. If your water pipes are used to ground your house's electrical system, install a No. 8 AWG jumper wire (or larger) around the filter (see Figure 5). The jumper wire must be connected at both ends by a pressure wire fitting or other connection that satisfies NEC or CEC and local codes.

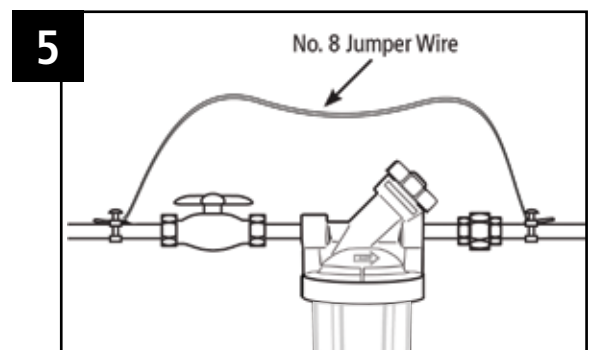
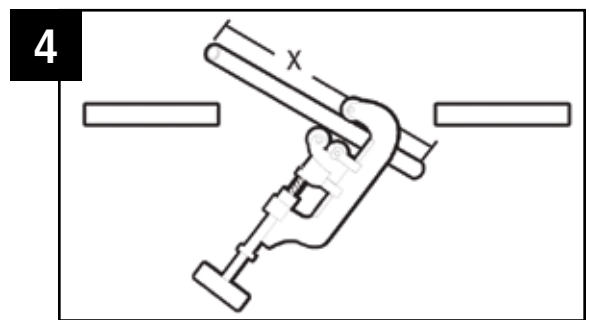
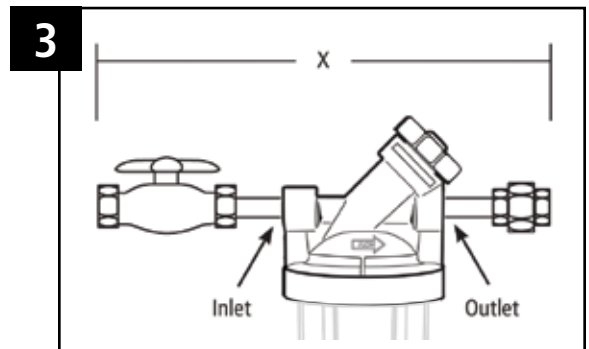
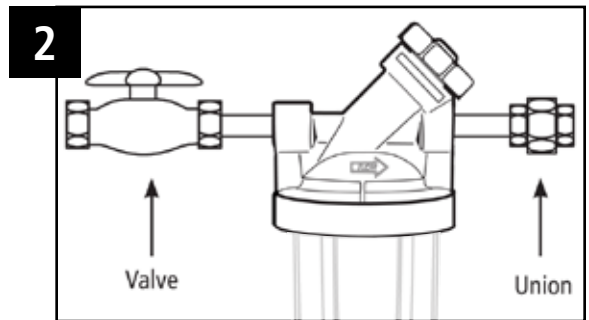
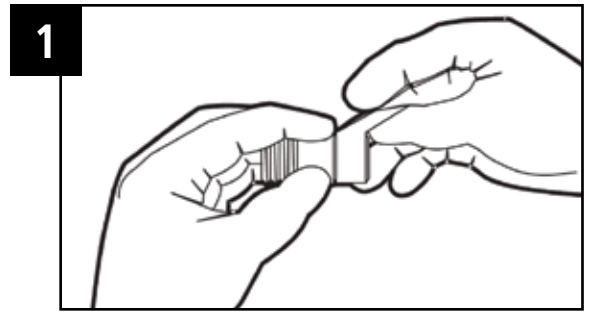

## FILTER CARTRIDGE REPLACEMENT

The life of the cartridge depends on the water volume used and the substances in the water. Normally the cartridge should be changed at intervals of three to six months or less. Replace the cartridge sooner if the water pressure at the faucet begins to drop noticeably or if you notice changes in the taste, color, or flow of the filtered water.

**NOTE:** Certain types of harmless bacteria will attack cellulose material. Cartridges containing cellulose, such as the RS15 and TO6, may seem to disintegrate, produce a “sewer” or “rotten egg” odor, or form a black precipitate due to bacteria. If this happens, consult **OMNIFILTER** Customer Service for advice or select a different cartridge.

1. **(A)** Bypass water to the filter by turning the handle clockwise 1/2 turn until it comes to a stop.  
**NOTE:** This will shut off all water flow to the housing. Water going to the household is not being filtered at this time. Be sure to fill a bucket of water first so you may clean housing after it has been removed.  
**(B)** Remove bottom of housing by unscrewing.
2. Locate and remove large O-ring **(A)**, wipe clean of lubricant and set aside. Discard used cartridge **(B)**. Rinse out bottom of housing and fill 1/3 full with water. Add 2 tablespoons of bleach and scrub cap and bottom of housing with non-abrasive sponge or cloth. Rinse thoroughly. Lubricate O-ring **(C)** with clean silicone. Insert O-ring back into groove and smooth into place with finger.  
**NOTE:** This step is important to ensure proper housing seal. Make sure O-ring is seated level in the groove. Insert new cartridge **(D)** over standpipe in bottom of housing.
3. **(A)** Screw bottom of housing onto the cap and hand-tighten until snug. **DO NOT OVER-TIGHTEN.** Make certain cap standpipe slips into cartridge.  
**(B)** Slowly turn handle on housing 1/2 turn counter-clockwise to allow filter to fill with water. **(C)** Depress red pressure relief button to release trapped air. Flush cartridge for 10 minutes, wait one hour, and flush for another 10 minutes before use. Check for leaks before leaving installation.

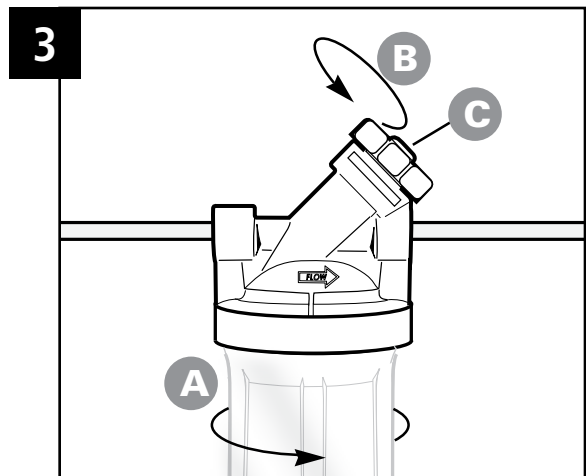
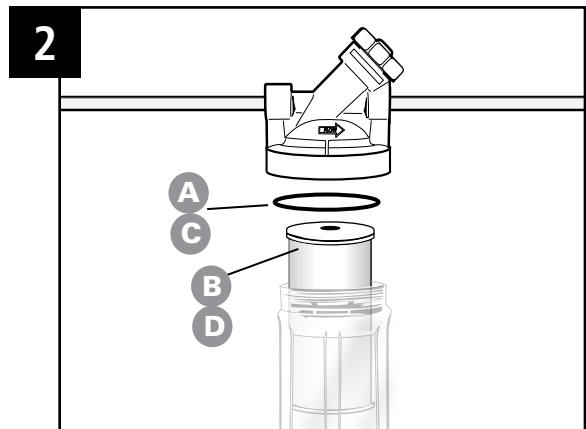
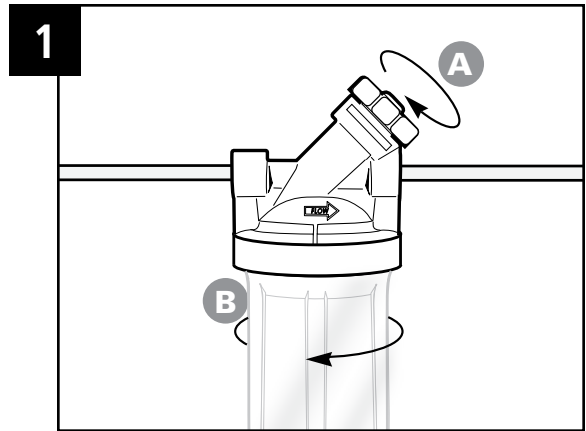

## TROUBLESHOOTING

### Leaks . . .

#### between cap and bottom of filter housing:

1. Turn off water supply and press the red pressure relief button. Remove bottom of housing.
2. Clean O-ring and O-ring groove (located directly beneath threads of housing). Inspect O-ring for defects. Replace if needed. Lubricate O-ring with clean silicone and replace securely into groove. Screw bottom of housing onto cap and hand-tighten until snug. **DO NOT OVER-TIGHTEN.**
3. Turn on water supply. Depress red pressure relief button to release trapped air. If leaks persist, or if there are other leaks on the system, turn off water supply. Call **OMNIFILTER** Customer Service at 800.937.6664.

#### on inlet/outlet connections:

1. Turn off water supply. Depress red pressure relief button to release trapped air. Tighten fittings about 1/2 turn with a wrench.
2. Turn on water supply. If leaks persist, or if there are other leaks on system, turn off water supply. Call **OMNIFILTER** Customer Service at: 800.937.6664.

**PERFORMANCE DATA SHEET**

**BF36C Filter System with T08 Cartridge**

**OMNIFILTER** BF36C Filter Housing

Replacement Component Model Numbers:

**OMNIFILTER** T08 Filter Cartridge

**Installation Requirements:**

- Do not use with water that is unsafe or of unknown quality without adequate disinfection before or after the system.
- While testing was performed under laboratory conditions, actual performance may vary.



This BF36C is tested and Certified by WQA against NSF/ANSI Standard 42 for the reduction of chlorine, taste and odor.

- This system has been tested in accordance to NSF/ANSI 42 for the reduction of the substances listed below. The concentration of the indicated substance in water entering the system was reduced to a concentration less than or equal to the permissible limit for water leaving the system, as specified in NSF/ANSI 42.

Substance	Influent Challenge Concentration	Reduction Requirement	Percent Reduction
Chlorine**	2.0 mg/L ± 10%	≥ 50%	82.2%

<b>Rated Capacity:</b>	40,000 Gallons**
<b>Min-Max operating pressure:</b>	30 – 100 psi
<b>Min-Max operating temperature:</b>	40°-100°F
<b>Rated Service Flow (gpm):</b>	4 gpm**
<b>Pressure Drop:</b>	1 psi @ 4 gpm

\*\*Based on third party testing.

**IOWA RESIDENTS ONLY:**

Store or seller's name

Address

City State

Zip

Telephone

Seller's signature

Customer's signature

Date

**OMNIFILTER REPLACEMENT CARTRIDGE SELECTION GUIDE**

Cartridge								
Media	Pleated	Pleated	String Wound	Polyspun	Polyspun	Pleated Carbon Wrap	Radial Flow Carbon	Carbon Block
Micron Size (Nominal)	30*	5*	5*	1*	50*	5*	25*	1*
Reduces Sediment	Yes	Yes	Yes	Yes	Yes	Yes	Yes	Yes
Reduces Rust Staining								
Reduces Chlorine Taste & Odor						Yes	Yes	Yes
Filter Capacity†	30,000 gals or 6 months	15,000 gals or 3 months	3,000 gals or 1 months	30,000 gals or 6 months	30,000 gals or 6 months	15,000 gals or 3 months	40,000 gals**	15,000 gals or 3 months
Recommended Flow Rate	10 gpm	10 gpm	10 gpm	6 gpm	10 gpm	5 gpm	4 gpm**	5 gpm
Well Water Use	Yes	No	Yes	Yes	Yes	No	Yes	Yes

\*Nominal rating: Smaller micron rating equals finer filtration.

\*\*Based on third party testing.

†Based on manufacturer's internal testing.

‡Filter capacity is approximate and varies depending on conditions.

## REPLACEMENT PARTS

Key	Part Number	Description
1	150645	1-inch Valve-in-Head Cap
2	OK7	O-Ring
3	153240	Clear Housing
4	OW50	Wrench
5	TO8	Replacement Cartridge
6	BF35MB	Mounting Bracket

For replacement parts, contact your nearest **OMNIFILTER** retailer or call 800.937.6664.



## ESPECIFICACIONES DE FUNCIONAMIENTO

Caudal:	15 L/min**
Rango de presión:	2.1 bar a 6.9 bar
Rango de temperatura:	4.4 °C a 37.8 °C

\*\*Basado en resultados de ensayos independientes.

## PRECAUCIONES

**⚠️ ADVERTENCIA** Peligro de choque eléctrico. Si las tuberías de agua de su casa se usan para conectar a tierra el sistema eléctrico de la casa, instale un puente con alambre de calibre AWG No. 8 (8.4 mm<sup>2</sup>) (o más grueso) alrededor del filtro (véase la figura 6). El alambre del puente debe estar conectado en ambos extremos mediante un conector de alambres a presión u otro tipo de conexión que cumpla con el código eléctrico NEC de los EE. UU. o con el código CEC en Canadá y con los códigos locales.

**⚠️ ADVERTENCIA** No lo utilice con agua que sea microbiológicamente peligrosa o de calidad desconocida sin usar una desinfección adecuada, antes o después del sistema.

## ADVERTENCIA SEGÚN PROPUESTA 65 DE CALIFORNIA:

**⚠️ ADVERTENCIA** Este producto contiene químicos que el Estado de California sabe que causan cáncer o defectos de nacimiento u otro daño reproductivo.

**PRECAUCIÓN** Debe proteger el filtro contra la congelación, la cual puede causar resquebraaduras en el filtro y pérdida de agua.

**PRECAUCIÓN** La junta en O de goma suministra un sello hermético entre la tapa y el fondo del portafiltro. Es importante que la junta esté bien asentada en la ranura más arriba de las roscas del portafiltro; de lo contrario, podría haber pérdidas de agua.

**PRECAUCIÓN** Debido a la duración de servicio limitada del producto y para evitar reparaciones costosas o posibles daños debidos al agua, recomendamos encarecidamente que se reemplace el fondo de los portafiltros de plástico cada cinco años, si son transparentes, y cada diez años si son opacos. Si el fondo de su portafiltro ha estado

en servicio un tiempo mayor que este período, debe reemplazarse inmediatamente. Feche el fondo de todo portafiltro nuevo o de repuesto para indicar la próxima fecha recomendada de reemplazo.

**PRECAUCIÓN** No utilice cinta de calefacción eléctrica en esta unidad.

## NOTA:

- Para uso únicamente con agua fría.
- Los contaminantes u otras substancias eliminadas o reducidas por este dispositivo de tratamiento de agua no están necesariamente en su agua. Solicite al servicio de agua potable de su municipalidad una copia de sus pruebas de agua o haga que un laboratorio de prueba de agua de reputación le pruebe su agua.
- La duración del cartucho filtrante varía según el tipo de filtro, el uso y el estado del agua.
- El cartucho filtrante de repuesto que se usa con este sistema tiene una duración de servicio limitada. Los cambios en el sabor, olor y caudal del agua filtrada indican que se debe cambiar el cartucho.
- Use sólo cartuchos de repuesto **OMNIFILTER**.
- Esta instalación debe cumplir con todas las leyes y los reglamentos locales y estatales.
- Use sólo cinta de Plumersin respaldo adhesivo para sellar las juntas. No use compuestos para tubería ("aditivo para tuberías"), barras, ni compuestos similares en esta unidad; éstos contienen derivados de petróleo que pueden agrietar y resquebrajar el plástico del portafiltro.
- Use sólo jabón y agua para limpiar el portafiltro y sus componentes.
- Después de períodos prolongados sin uso, como por ejemplo durante las vacaciones, se recomienda que se limpie bien el sistema con una descarga de agua. Deje correr el agua durante 5 a 6 minutos antes de usarla.
- No utilice un soplete cerca de la unidad.
- Un cartucho de carbón activado puede contener una pequeña cantidad de finos de carbón (polvo negro muy fino). Es importante enjuagar un cartucho nuevo con suficiente agua después de la instalación, para eliminar los finos antes de usar el agua.
- Lleve anteojos de seguridad durante la instalación.

## INSTRUCCIONES DE INSTALACIÓN

### NOTA:

- Lea todas las instrucciones, especificaciones y precauciones antes de instalar y usar el filtro de agua.
- Es necesario contar con una llave de paso antes de instalar el filtro.
- Instale el filtro después del medidor de agua o el tanque de presión.
- Los diagramas numerados corresponden a los pasos numerados.
- Antes de instalar el filtro, determine el lugar donde se ubicará la unidad y a qué tipo de tubería se conectará la unidad. La parte superior del filtro tiene conexiones roscadas NPT de 1 pulgada moldeadas en su interior. La distancia desde la parte superior del caño de agua hasta el suelo debe ser de por lo menos 15 pulgadas para permitir el cambio de filtro. Debajo de la carcasa, deje un espacio libre de 1 pulgada y media para facilitar el cambio del cartucho.
- La instalación recomendada tiene una válvula de cierre en los lados de la entrada y salida del filtro. La instalación que se muestra utiliza tubería de cobre. El peso del filtro debe ser el adecuado para que no genere tensión en las tuberías. La válvula

de cierre de agua principal de la casa puede usarse como válvula de cierre en el lado de la entrada.

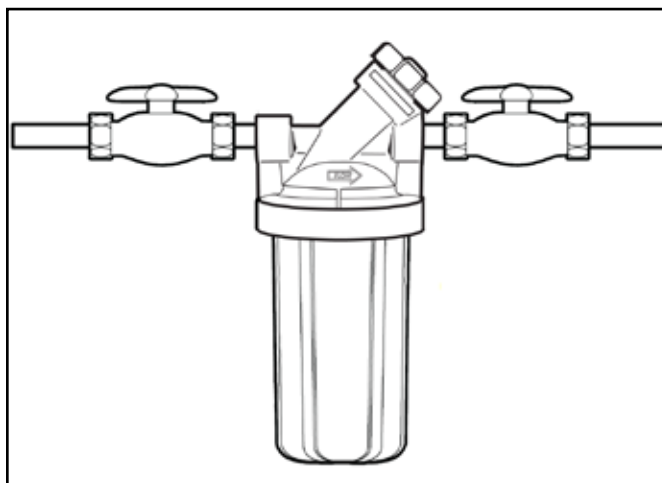

Instalación sugerida

1. Aplique aproximadamente tres vueltas de cinta de plomería en sentido horario en las roscas de tubería de cada accesorio.
2. Ensamble todos los accesorios. Comience a colocar los adaptadores en la tapa con la mano. Use una llave para ajustar con firmeza. **NO AJUSTE DEMASIADO.**
3. Mida la longitud (que se muestra como X en el diagrama) en los accesorios ensamblados y reste 1 pulgada, si la instalación es en una tubería de  $\frac{3}{4}$  de pulgada, o reste 1  $\frac{1}{2}$  pulgadas si la instalación es en una tubería de 1 pulgada. Marque la sección de la tubería que se quitará.

4. Desconecte la válvula de suministro de agua principal y abra una llave de agua en el nivel más bajo de la casa para vaciar el sistema. Corte el largo correcto de tubería. Use un cortador de tubería o sierra para metales. Lime o lije los extremos de la tubería para asegurarse de que estén lisos y parejos.

**NOTA:** tenga una cubeta cerca para recolectar el agua que pueda salir de la tubería.

5. Alinee el conjunto del filtro con los extremos de la tubería y procure que la abertura de la tapa, que está marcada con "IN" (Entrada), apunte hacia la entrada del suministro de agua. Para instalar el conjunto del filtro será necesario separar los extremos de la tubería. Use dos llaves inglesas y sostenga con firmeza el adaptador de entrada con una llave y ajuste la tuerca con la otra llave. Repita el procedimiento para el adaptador de salida.
6. Active lentamente el suministro de agua hacia el filtro y presione el botón de liberación de presión de color rojo para que salga el aire atrapado. Verifique si hay goteras. Abra la llave de agua más cercana y deje correr el agua durante 10 minutos; espere una hora y repita este paso.

**⚠ ADVERTENCIA** Riesgo de descarga eléctrica. Si utiliza la cañería de agua para la conexión a tierra del sistema eléctrico de su casa, instale un cable de puente AWG n.º 8 (o más grande) alrededor del filtro (consulte la figura 5). El cable de puente debe conectarse a ambos extremos mediante un cople de cable a presión u otra conexión que cumpla con las normativas locales NEC o CEC.

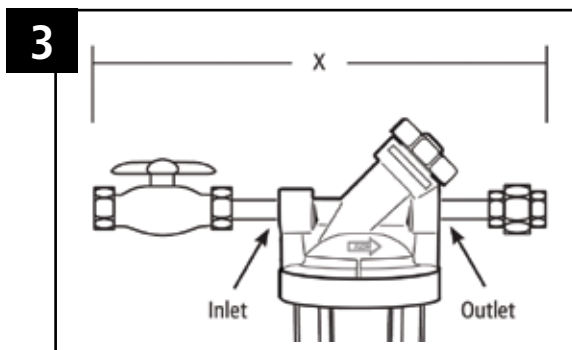
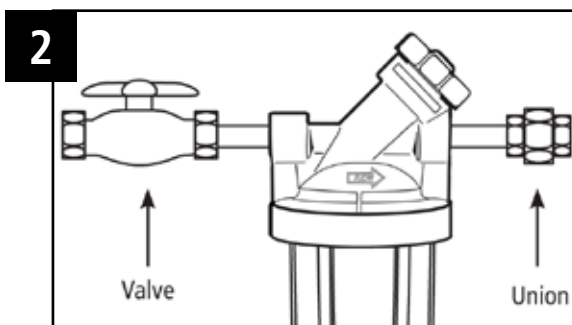
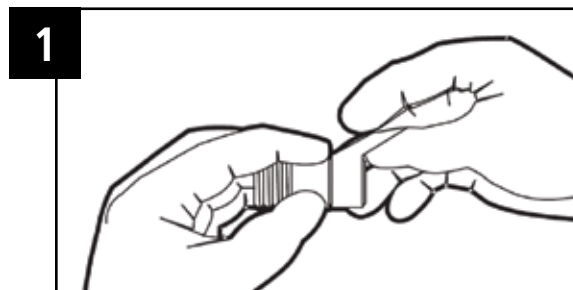

4

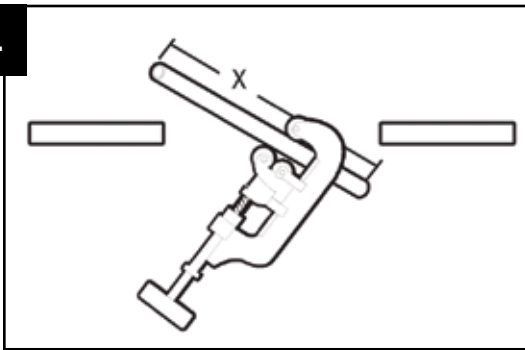

5

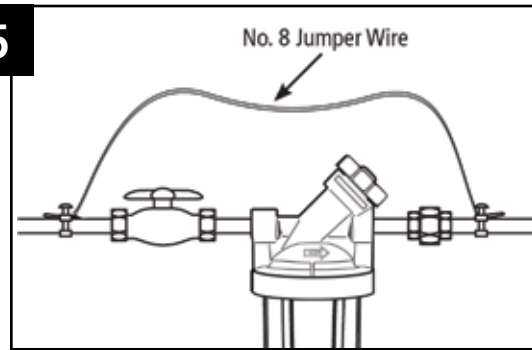

## REEMPLAZO DE CARTUCHO DE FILTRO

- La vida útil del cartucho depende del volumen de agua usado y las sustancias que estén presentes en el agua. Por lo general, el cartucho debería cambiarse con intervalos de tres a seis meses o menos. Reemplace el cartucho antes si la presión del agua en la llave de agua comienza a gotear en forma evidente o si detecta cambios de sabor, color o flujo del agua filtrada.

**NOTA:** ciertos tipos de bacterias inoñas atacan al material de celulosa. Puede parecer que los cartuchos que tienen celulosa, como el RS15 y el TO6, se desintegran, producen olor a residuos de alcantarilla o "huevo podrido", o forman un precipitado negro debido a las bacterias. Si esto sucede, consulte al Servicio al cliente de **OMNIFILTER** para obtener asesoramiento o seleccionar un cartucho diferente.

- (A) Derive el agua hacia el filtro; para hacerlo, gire la manivela en sentido horario a la mitad de su recorrido hasta que se detenga. **NOTA:** esta acción cerrará todo el flujo de agua hacia la carcasa. En este momento, el agua que circula por la casa no está filtrada. Primero, asegúrese de llenar una cubeta para que pueda limpiar la carcasa después de haberla retirado. (B) Desenrosque la parte inferior de la carcasa para retirarla.
- Ubique y retire la junta tórica grande (A), limpie el lubricante y déjela a un lado. Deseche el cartucho usado (B). Enjuague la parte inferior de la carcasa y llene con 1/3 de agua. Añada 2 cucharadas de lejía y friegue la tapa y la parte inferior de la carcasa con una esponja o un paño no abrasivo. Enjuague completamente. Lubrique la junta tórica (C) con silicona limpia. Vuelva a insertar la junta tórica en la ranura en forma suave con el dedo. **NOTA:** este paso es importante para garantizar el sellado adecuado de la carcasa. Asegúrese de que la junta tórica esté fijada en forma completa en la ranura. Inserte el cartucho nuevo (D) encima del tubo montante, en la parte inferior de la carcasa.
- (A) Ajuste la parte inferior de la carcasa a la tapa con la mano hasta que quede ceñida. **NO AJUSTE DEMASIADO.** Procure que el tubo montante de la tapa calce en el cartucho. (B) Gire lentamente la manivela en la carcasa a la mitad de su recorrido y en sentido antihorario para permitir que el filtro se llene con agua. (C) Presione el botón de liberación de presión rojo para dejar salir el aire atrapado. Enjuague el cartucho por 10 min, espere una hora, y vuelva enjuagarlo por otros 10 minutos antes de usarlo. Verifique que no haya fugas antes de dejar la instalación.

1

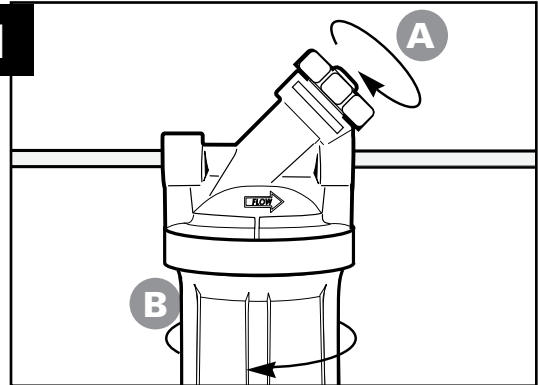

2

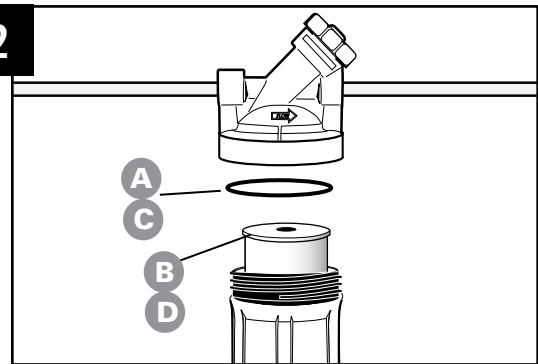

3

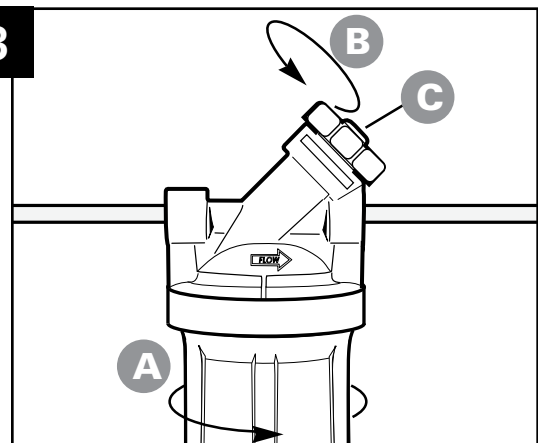



## LOCALIZACIÓN Y SOLUCIÓN DE PROBLEMAS

### Pérdidas . . .

#### de agua entre la tapa y el fondo del portafiltro:

1. Corte el suministro de agua y oprima el botón de descarga de presión. Quite las bases de los portafiltros.
2. Limpie y lubrique la junta en O con grasa de silicona. Verifique que las juntas en O no tengan defectos. Reemplácelas si es necesario. Además, limpie la ranura donde se asienta la junta en O con un paño limpio. Vuelva a poner la junta en O en la ranura arriba de las roscas. Enrosque a mano firmemente el fondo del portafiltro de nuevo a la tapa.

**NO APRIETE DEMASIADO.**

3. Abra la llave de suministro de agua. Presione el botón rojo de descarga de presión para expulsar el aire atrapado. Si todavía hay pérdidas, o si hay otras pérdidas en el sistema, corte el suministro de agua. Llame al Servicio al Cliente de **OMNIFILTER** al 800.937.6664.

#### en las conexiones de entrada/salida:

1. Corte el abastecimiento de agua. Presione el botón rojo de descarga de presión para expulsar el aire atrapado. Para conexiones de latón, apriete firmemente la tuerca 1/2 vuelta con una llave.
2. Abra la llave de suministro de agua. Si todavía hay pérdidas, o si hay otras pérdidas en el sistema, corte el suministro de agua. Llame al Servicio al Cliente de **OMNIFILTER** al 800.937.6664.

## HOJA DE DATOS DE RENDIMIENTO

### Sistema de filtración BF36C con cartucho T08

Carcasa del filtro **OMNIFILTER** BF36C

Números de modelo de los componentes de reemplazo:

Cartucho del filtro **OMNIFILTER** T08

Requisitos de instalación:

- No lo utilice con agua que no sea segura o tenga calidad desconocida sin una desinfección adecuada antes o después del sistema
- Aunque las pruebas se efectuaron en condiciones de laboratorio, el funcionamiento real puede variar.



WQA prueba este filtro BF36C, y certifica que cumple con la norma 42 de NSF/ANSI en cuanto a la reducción de cloro, sabores y olores.

- Este sistema ha sido probado de acuerdo con NSF/ANSI 42 en cuanto a la reducción de las sustancias indicadas abajo. La concentración de la sustancia indicada en el agua que ingresa al sistema se redujo a una concentración menor o igual al límite permisible de agua que sale del sistema, según lo especificado en NSF/ANSI 42.

Substancia	Concentración de provocación de afluente	Requisito de reducción	Porcentaje de reducción
Cloro**	2.0 mg/L ± 10%	≥ 50%	82.2%
<b>Capacidad nominal:</b>	151,400 litros**		
<b>Presión operativa Mín.-Máx.:</b>	2.06 – 6.89 bar		
<b>Temperatura operativa Mín.-Máx.:</b>	4.4°-37.7°C		
<b>Caudal nominal de servicio (gpm o gpd):</b>	15.1 Lpm**		
<b>Presión menú desplegable:</b>	.06 bar @ 15.1 Lpm		

\*\*Basado en resultados de ensayos independientes

### Residentes de IOWA únicamente:

Nombre de la tienda o del vendedor

Dirección

Ciudad

Estado

Código postal

Teléfono

Firma del vendedor

Fecha

Firma del cliente

Fecha

## GUÍA DE SELECCIÓN DEL CARTUCHO DE REPUESTO *OMNIFILTER*

								
Carturo	RS6 <sup>†</sup>	RS15 <sup>†</sup>	RS22 <sup>†</sup>	RS16 <sup>†</sup>	RS18 <sup>†</sup>	T06 <sup>†</sup>	T08 <sup>**</sup>	CB6 <sup>†</sup>
Material	Plisado	Plisado	cadena enrollada	Tejido Polyspun	Tejido Polyspun	Envoltura de carbón plisada	Carbón de flujo radial	Bloque de carbón
Tamaño micrométrico (nominal)	30*	5*	5*	1*	50*	5*	25*	1*
Reduce los sedimentos	sí	sí	sí	sí	sí	sí	sí	si
Reduce las manchas de óxido								
Reduce el sabor y olor a cloro						sí	sí	sí
Capacidad del filtro <sup>†</sup>	113,562 litros o 6 meses	56,782 litros o 3 meses	11,356 litros o 1 mes	113,562 litros o 6 meses	113,562 litros o 6 meses	56,782 litros o 3 meses	151,400 litros <sup>**</sup>	56,782 litros o 3 meses
Caudal recomendado	38 Lpm	38 Lpm	38 Lpm	38 Lpm	38 Lpm	19 Lpm	15 Lpm <sup>**</sup>	19 Lpm
Para uso con agua de pozo	sí	no	sí	sí	sí	no	sí	sí

\*Clasificación nominal: Una clasificación más pequeña en micrones significa una filtración más fina.

\*\*Basé sur des tests tiers

<sup>†</sup>Según pruebas internas del fabricante.

<sup>†</sup>La Filtro capacidad del cartucho el filtro es aproximada y varía según las condiciones.

ESPAÑOL

### PIEZAS DE REPUESTO

Referencia	Número de pieza	Descripción
1	150645	Tapa con válvula en cabeza, 1 de pulgada
2	OK7	Junta
3	153230	Portafiltro
4	OW50	Llave
5	T08	Cartucho de repuesto
6	BF35MB	Soporte de montaje

Para obtener piezas de repuesto, póngase en contacto con el comerciante minorista de productos *OMNIFILTER* más cercano o llame al 800.937.6664.

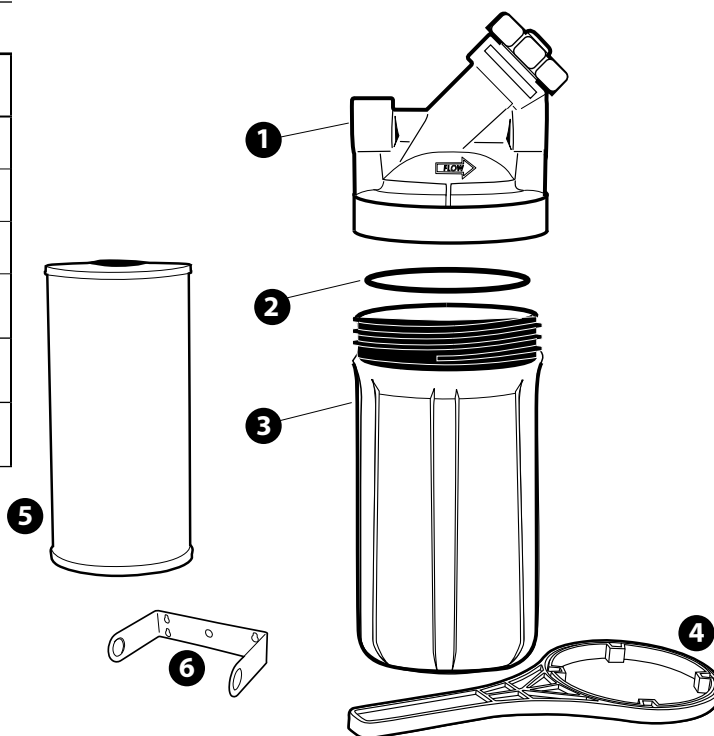

## CARACTÉRISTIQUES DE FONCTIONNEMENT

Débit:	15 L/min**
Gammes de pression:	2,1–6,9 bar
Gammes de températures:	4.4°C–37.8°C

\*\*Basé sur des tests tiers

## PRÉCAUTIONS À PRENDRE

**⚠ AVERTISSEMENT** Risque de secousses électriques. Si les tuyaux d'eau sont utilisés pour mettre à la terre l'installation électrique de l'habitation, poser un fil de liaison de calibre n° 8 AWG (8,4 mm<sup>2</sup>) (ou de plus gros diamètre) entre les tuyaux d'arrivée et de sortie du filtre (voir la Figure 1). Chaque extrémité du fil de liaison doit être serrée sur les tuyaux à l'aide de colliers ou de toute autre connexion conforme aux codes NEC ou CCE et de la municipalité. Pour de plus amples renseignements, s'adresser à l'inspecteur des bâtiments ou à un électricien qualifié.

**⚠ AVERTISSEMENT** Ne pas utiliser ce filtre avec de l'eau microbiologiquement dangereuse ou de qualité inconnue sans prévoir une désinfection adéquate avant ou après le système.

## AVERTISSEMENT AU SUJET DE LA PROPOSITION 65 DE CALIFORNIE:

**⚠ AVERTISSEMENT** Ce produit contient des produits chimiques que l'État de Californie considère comme carcinogènes et responsables d'anomalies congénitales et d'autres pathologies du système reproductif.

**ATTENTION** Le filtre doit être protégé contre le gel, car il risque de se fissurer et de provoquer une fuite d'eau.

**ATTENTION** Le joint torique en caoutchouc réalise l'étanchéité entre le couvercle et le fond du boîtier. Il est important que le joint torique soit correctement enfoncé dans la gorge située au-dessus des filets du boîtier sinon il y a risque qu'une fuite d'eau se produise.

**ATTENTION** Parce que la durée de vie utile du produit est limitée et afin d'éviter des réparations coûteuses ou des dégâts des eaux éventuels, nous vous recommandons fortement de remplacer les fonds de boîtier en plastique, tous les cinq ans pour les boîtiers transparents et tous les dix ans pour les boîtiers opaques. Si votre

## INSTRUCTIONS POUR L'INSTALLATION

### REMARQUE:

- Veuillez lire toutes les instructions, spécifications et précautions avant d'installer et d'utiliser le filtre à eau.
- Une valve d'arrêt doit être installée avant le filtre.
- Installez le filtre après le compteur d'eau ou le réservoir sous pression.
- Les digrammes numérotés correspondent aux étapes numérotées.
- Avant d'installer le filtre, déterminez où placer l'unité et à quel type de tuyau l'unité sera connectée. La tête du filtre comprend des connexions filetées NPT de 1 pouce et moulées. La distance entre le haut du tuyau d'eau et le sol doit être au moins de 15 pouces pour permettre de changer le filtre. Laissez un dégagement de 1/2 pouce au-dessous du logement du filtre pour pouvoir changer la cartouche.
- Il est recommandé d'installer des valves d'arrêt sur les tuyaux d'arrivée et de sortie du filtre. L'installation représentée est faite avec des tuyaux de cuivre. Le filtre doit être supporté afin de ne pas peser sur les tuyaux. La valve principale d'arrêt d'eau de la maison peut servir de valve d'arrêt d'arrivée.

fond de boîtier a été en service plus longtemps, il faut le remplacer immédiatement. Dater tout fond de boîtier neuf ou de rechange pour indiquer la date future de remplacement.

**ATTENTION** Ne pas utiliser de ruban chauffant électrique avec ce filtre.

### REMARQUES:

- Pour usage sur eau froide uniquement.
- Les contaminants et autres substances enlevées ou réduites par ce système de traitement d'eau ne se trouvent pas forcément dans votre eau. Demandez une copie d'analyse à votre service d'eau municipal ou faites tester votre eau par un laboratoire d'essai de bonne renommée.
- La vie des cartouches filtrantes dépend du type de filtre, de l'utilisation et de la qualité de l'eau.
- La cartouche filtrante de rechange utilisée sur cet appareil a une durée de vie limitée. Un changement du goût, de l'odeur ou de débit de l'eau filtrée indique que la cartouche filtrante doit être remplacée.
- Utilisez exclusivement des cartouches de rechange **OMNIFILTER**.
- L'installation doit se conformer à tous les règlements en vigueur de la province et de la municipalité.
- Pour rendre les raccords étanches, n'utiliser que du ruban d'étanchéité en sparadrap non adhésif. Ne pas utiliser de pâte pour raccords filetés ou de produits identiques avec ce filtre, car ces produits contiennent des dérivés du pétrole qui causeront le craquelage et la fissuration du plastique du filtre.
- N'utiliser que du savon et que de l'eau pour nettoyer la cuve et les éléments du filtre.
- Après de longues périodes d'inactivité, comme par exemple après des vacances, il est recommandé de rincer le système à fond en laissant l'eau couler pendant 5 à 6 minutes avant l'utilisation.
- NE PAS utiliser de chalumeau près du filtre en plastique.
- Il se peut qu'une cartouche au charbon actif contienne un petit nombre de fines particules de carbone (poudre noire très fine). Après l'installation d'une cartouche neuve, il convient de la purger avec suffisamment d'eau pour enlever les particules avant de se servir de l'eau.
- Porter des lunettes de sécurité pour procéder à l'installation de ce filtre.

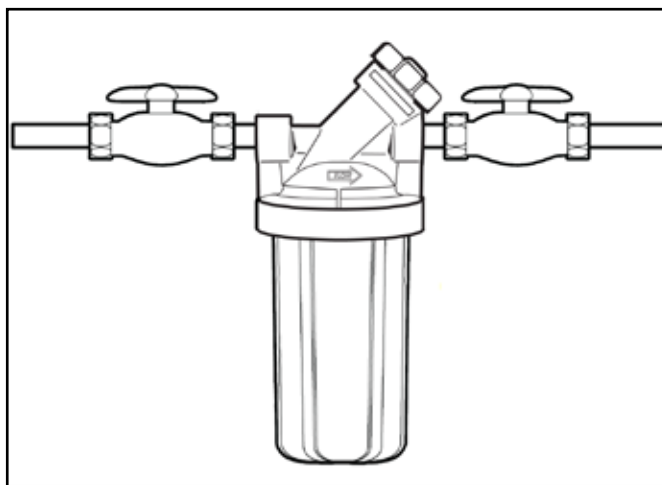

l'installation suggérée

1. Entourez les filetages de tuyau de chaque raccord avec trois tours de sparadrap dans le sens horaire.
2. Assemblez tous les raccords. Commencez à visser les adaptateurs dans le capuchon à la main. Serrez-les solidement avec une clé. **NE SERREZ PAS TROP.**
3. Mesurez la longueur (indiquée par un X sur le diagramme) en travers des raccords assemblés et soustrayez 1 pouce si vous installez un tuyau de 3/4 de pouce ou 1 1/2 pouce si vous installez un tuyau de 1 pouce. Marquez la section du tuyau à retirer.
4. Fermez la valve d'arrivée d'eau principale et ouvrez un robinet situé sur le tuyau le plus bas de votre maison pour purger le système. Coupez le tuyau à la longueur voulue. Utilisez un coupe-tuyau ou une scie à métaux. Limez ou abrusez les extrémités du tuyau pour vous assurer qu'elles sont lisses et perpendiculaires.

**REMARQUE :** Ayez un seau à proximité pour recueillir l'eau qui pourrait sortir du tuyau.

5. Alignez l'assemblage du filtre avec les extrémités du tuyau en vous assurant que l'ouverture du capuchon marquée IN fait face à l'eau d'arrivée. Il sera nécessaire d'écarter les extrémités du tuyau pour installer l'assemblage du filtre. En utilisant deux clés ajustables, tenez solidement l'adaptateur d'arrivée avec une clé et vissez l'écrou avec la deuxième clé, Répétez la procédure pour l'adaptateur de sortie.
6. Ouvrez lentement l'arrivée d'eau allant au filtre et appuyez sur le bouton rouge de dégagement de pression sur le capuchon pour éliminer l'air emprisonné. Regardez s'il y a des fuites. Ouvrez le robinet le plus près et laissez couler pendant 10 minutes, attendez une heure, puis laissez couler de nouveau pendant 10 minutes.

**⚠ AVERTISSEMENT** Risque d'électrocution. Si les tuyaux d'eau servent à mettre le système électrique de la maison à la terre, installez un câble temporaire n° 8 AWG (ou plus gros) autour du filtre (Figure 5). Le câble temporaire doit être raccordé à ses deux extrémités à un raccord pour câble à pression ou à une autre connexion conforme à NEC, CEC et aux codes locaux.

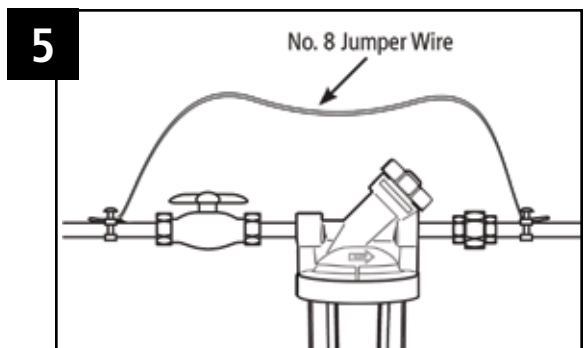
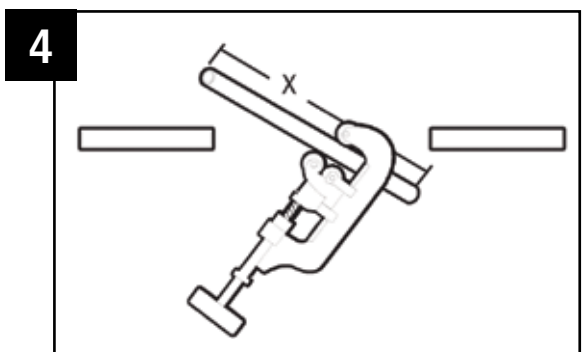
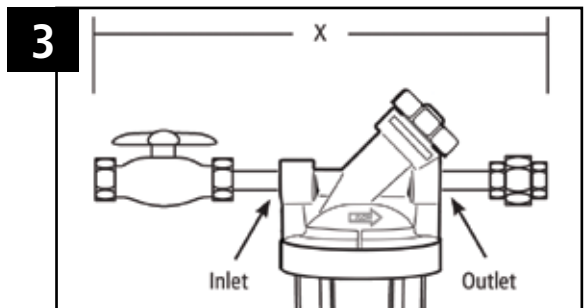
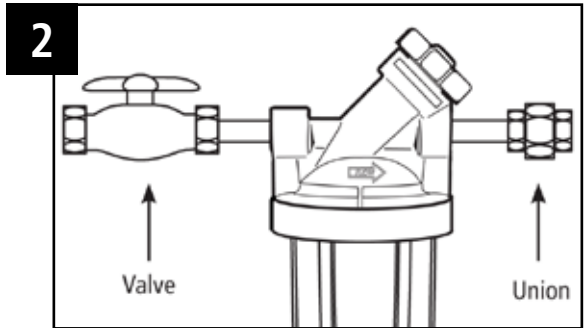
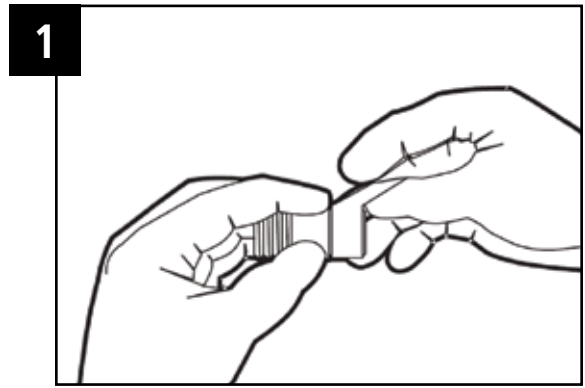

## REPLACEMENT DE LA CARTOUCHE FILTRE

- La durée utile de la cartouche dépend du volume d'eau utilisé et des substances se trouvant dans l'eau
- Normalement la cartouche doit être remplacée à des intervalles de trois à six mois ou moins. Remplacez la cartouche plus fréquemment si la pression d'eau du robinet commence à diminuer ou si vous remarquez des changements de goût, de couleur ou de débit de l'eau filtrée.

**REMARQUE :** Certains types de bactéries inoffensifs attaquent la cellulose. Les cartouches contenant de la cellulose, comme le RS15 et le TO6, peuvent sembler se désintégrer, produire une odeur d'égout ou d'œufs pourris ou former un précipité noir causé par les bactéries. Dans ce cas, consultez le service à la clientèle **OMNIFILTER** pour avoir de l'aide ou choisissez une cartouche différente.

1. (A) Détournez l'eau allant au filtre en tournant la poignée de 1/2 tour dans le sens horaire jusqu'à ce qu'elle s'arrête. **REMARQUE :** Ceci arrêtera toute l'eau allant au logement du filtre. L'eau à usage domestique ne sera pas filtrée à ce moment-là. Assurez-vous d'abord de remplir un seau d'eau de manière à pouvoir nettoyer le logement du filtre après l'avoir retiré. (B) Dévissez le fond du logement du filtre pour le retirer.
2. Trouvez et retirez le large joint torique (A), nettoyez le lubrifiant qui s'y trouve et mettez-le de côté. Jetez la cartouche usée (B). Rincez le fond du logement du filtre et remplissez d'eau au tiers. Ajoutez deux grandes cuillerées d'eau de Javel et grattez le capuchon et le fond du logement du filtre avec une éponge ou un linge non abrasif. Rincez parfaitement. Lubrifiez le joint torique (C) avec du silicone propre. Remettez le joint torique dans la rainure et lissez quand il est en place avec les doigts. **REMARQUE :** Cette étape est importante pour assurer l'étanchéité du logement du filtre. Assurez-vous que le joint torique est enfoncé à niveau dans la rainure. Insérez la nouvelle cartouche (D) sur le tube vertical dans le fond du logement du filtre.
3. (A) Vissez le fond du logement du filtre sur le capuchon et serrez à la main. **NE SERREZ PAS TROP.** Assurez-vous que le tube vertical du capuchon glisse dans la cartouche. (B) Tournez lentement d'un demi-tour dans le sens antihoraire la poignée sur le logement du filtre afin que le filtre se remplisse d'eau. (C) Appuyez sur le bouton rouge de dégagement de pression pour éliminer l'air emprisonné. Rincer la cartouche durant 10 minutes, attendre 1 heure, et procéder à un nouveau rinçage de 10 minutes avant l'utilisation. Regardez s'il y a des fuites avant de quitter l'installation.

## GUIDE DE DÉPANNAGE

### Fuites . . . entre le couvercle et le fond du boîtier :

1. Coupez l'arrivée d'eau et appuyez sur le bouton de dépressurisation. Démontez les fonds de boîtier.
2. Nettoyez le joint torique et lubrifiez-le avec de la graisse au silicone. Examinez le joint torique pour voir s'il est défectueux. Remplacez-le au besoin. Nettoyez également la gorge du joint torique avec un chiffon propre. Remettez le joint torique dans sa gorge située au-dessus des filets. Revisssez fermement le fond de boîtier sur le couvercle à la main.

**NE SERREZ PAS TROP FORT.**

3. Ouvrez l'eau. Appuyez sur le bouton rouge de dégagement de pression pour relâcher l'air emprisonné. Si la fuite persiste, ou s'il y a d'autres fuites dans l'appareil, coupez l'arrivée d'eau. Appelez le service client **OMNIFILTER** en composant le 800.937.6664.

### aux raccords d'entrée ou de sortie :

1. Coupez l'arrivée d'eau. Appuyez sur le bouton rouge de dégagement de pression pour relâcher l'air emprisonné. Pour les raccords en laiton, serrez bien les écrous en leur donnant environ un 1/2 tour à la clé.
2. Ouvrez l'eau. Si la fuite persiste, ou s'il y a d'autres fuites dans l'appareil, coupez l'arrivée d'eau. Appelez le service client **OMNIFILTER** en composant le 800.937.6664.

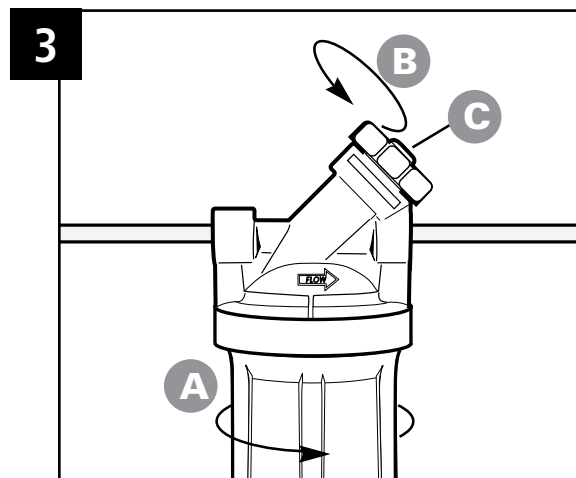
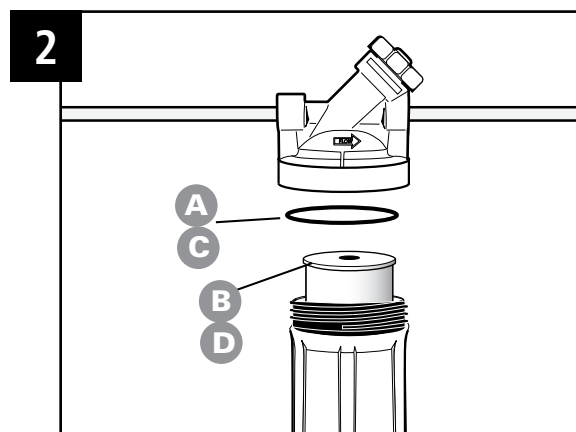
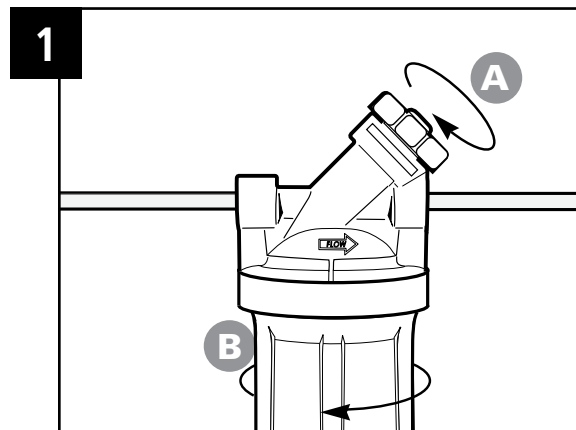

## FICHE TECHNIQUE DE PERFORMANCE

### Système de filtre BF36C avec cartouche T08

Boîtier du filtre **OMNIFILTER** BF36C

Numéros de modèle du composant de remplacement:  
**OMNIFILTER** Cartouche de filtre T08

Spécifications d'installation:

- Ne pas utiliser avec de l'eau dangereuse ou de qualité inconnue sans désinfection adéquate avant ou après le système.
- Bien que les tests aient été effectués dans des conditions de laboratoire, la performance réelle peut varier.



Ce modèle BF36C a été testé et certifié par WQA conformément à la norme NSF/ANSI 42 pour la réduction de la teneur en chlore.

- Ce système a été testé conformément à la norme NSF/ANSI 42 pour la réduction des substances figurant dans la liste ci-dessous. La concentration de la substance indiquée dans l'eau entrant dans le système a été réduite à une concentration inférieure ou égale à la limite autorisée pour l'eau quittant le système, comme spécifié par la norme NSF/ANSI 42.

Substance	Concentration de provocation de l'influent	Exigence de réduction	Réduction en pourcentage
Chlore**	2,0 mg/L ± 10%	≥ 50%	82,2%

Capacité nominale :	151,400 litres**
Pression d'utilisation min-max :	2,1 – 6,9 bar
Température d'utilisation min-max:	2,1°C – 37,8°C
Flot de service nominal (Lpm):	15 Lpm**
Pression Liste déroulante	.06 bar @ 15.1 Lpm

\*\*Basé sur des tests tiers

### Résidents de l'Iowa uniquement:

Nom du magasin ou du vendeur

Adresse

Ville

Province

Code Postal

Téléphone

Signature du vendeur

Date

Signature du client

Date

### GUIDE DE SÉLECTION DES CARTOUCHES DE REMPLACEMENT **OMNIFILTER**

Cartouche	RS6 <sup>†</sup>	RS15 <sup>†</sup>	RS22 <sup>†</sup>	RS16 <sup>†</sup>	RS18 <sup>†</sup>	T06 <sup>†</sup>	T08**	CB6 <sup>†</sup>
Milieu	Plissé	Plissé	chaîne plaies	Polyspun	Polyspun	Enveloppe de carbone plissée	Carbone à écoulement radial	Plaquette de carbone
Taille micron (nominale)	30*	5*	5*	1*	50*	5*	25*	1*
Réduit les sédiments	oui	oui	oui	oui	oui	oui	oui	oui
Reduces Rust Staining								
Réduit le goût et l'odeur de chlore						oui	oui	oui
Capacité du filtre <sup>†</sup>	113,562 litres /6 mois	56,782 litres /3 mois	11,356 litres /1 mois	113,562 litres /6 mois	113,562 litres /6 mois	56,782 litres /3 mois	151,400 litres**	56,782 litres /3 mois
Débit recommandé	38 Lpm	38 Lpm	38 Lpm	38 Lpm	38 Lpm	19 Lpm	15 Lpm**	19 Lpm
Usage avec eau de puit	oui	non	oui	oui	oui	non	oui	oui

\*Valeur nominal : Plus la valeur en micron est faible, plus le filtrage est fin.

\*\*Basé sur des tests tiers

<sup>†</sup>Selon les essais internes effectués par le fabricant

<sup>†</sup>La filtre capacité de la cartouche est approximative, elle varie suivant les conditions d'utilisation.



## Limited 5-Year Warranty

**OMNIFILTER** warrants to the original owner (under normal use): Water Filter Housings to be free from defects in material and/or workmanship for five (5) years from the date of purchase. Any replacement products furnished will be free from defects in material and/or workmanship for the remainder of the original warranty period. This warranty does not cover: (1) filter cartridges (2) damage due to lightning or other conditions beyond the control of **OMNIFILTER** (3) defects not reported within the above time period, (4) items manufactured by other companies, (5) problems arising from failure to comply with **OMNIFILTER** instructions, (6) problems and/or damage arising from acts of nature, abuse, misuse, negligence or accident by any party other than **OMNIFILTER**, (7) problems and/or damage resulting in whole or in part from alteration, modification, repair or attempted alteration, modification or repair by any party other than **OMNIFILTER**, (8) noncompliance with applicable codes/ordinances.

If a defect in workmanship and/or material in a product or part covered by the warranty should arise, **OMNIFILTER**, at its sole discretion, will repair or replace the defective product or part (**OMNIFILTER** may consider, in good faith, the customer's preference).

All claimed defective product must: (1) be authorized for return by **OMNIFILTER** with an RGA number (2) include proof of the purchase date of the product or part (3) be returned to **OMNIFILTER** prior to the expiration of the warranty date, at the customer's expense, shipment pre-paid, (4) be accompanied by a letter detailing the Model Number, Serial Number (if any), and a brief description of the problem.

TO THE MAXIMUM EXTENT PERMITTED BY APPLICABLE LAW, **OMNIFILTER** DISCLAIMS ALL OTHER WARRANTIES, WHETHER EXPRESS OR IMPLIED, INCLUDING, BUT NOT LIMITED TO, THE IMPLIED WARRANTY OF MERCHANTABILITY AND FITNESS FOR A PARTICULAR PURPOSE, WITH REGARD TO THE PRODUCTS, PARTS AND ANY ACCOMPANYING WRITTEN MATERIALS.

To the maximum extent permitted by applicable law, **OMNIFILTER** shall not be liable for any damages whatsoever (including, but not limited to, loss of time, inconvenience, expenses, labor or material charges incurred in connection with the removal or replacement of the Water Filter Housing, special, incidental, consequential, or indirect damages for personal injury, loss of business profits, business interruption, loss of business information, or any other pecuniary loss) arising out of the use of or inability to use the defective products or parts, even if **OMNIFILTER** has been advised of the possibility of such damages.

**OMNIFILTER's** maximum liability under any provision of this Limited Warranty shall be limited to the amount actually paid for the Water Filter Housing.

NOTE: Because some states do not allow the exclusion or limitation of incidental or consequential damages, the above limitations or exclusions may not apply.

THIS WARRANTY GRANTS SPECIFIC LEGAL RIGHTS, AND OTHER RIGHTS MAY APPLY. SUCH RIGHTS VARY FROM STATE TO STATE.

For servicing under this warranty, return any defective part to YOUR DEALER within the five-year period referred to above.

SEE BELOW INDIVIDUAL WARRANTY AS IT PERTAINS TO YOUR **OMNIFILTER** PRODUCT.

5-YEAR: BF36C Omni

## Garantía Limitada De 5 Años

**OMNIFILTER** garantiza al comprador original (bajo uso normal): que los portafiltros de agua están libres de defectos de material y/o de mano de obra por un periodo de cinco (5) años a partir de la fecha de compra. Todo producto de reemplazo suministrado permanecerá libre de defectos de material y/o mano de obra por el tiempo restante del periodo original de garantía. Esta garantía no cubre: (1) los cartuchos filtrantes (2) los daños ocasionados por relámpagos u otras condiciones que estén fuera del control de **OMNIFILTER** (3) los defectos no comunicados durante el periodo mencionado anteriormente, (4) los artículos fabricados por otras empresas, (5) los problemas que surjan por no cumplir las instrucciones de **OMNIFILTER**, (6) los problemas y/o daños que surjan de actos de la naturaleza, abuso, mal uso, negligencia o accidente por parte de cualquier parte fuera de **OMNIFILTER**, (7) los problemas y/o daños que surjan en su totalidad o en parte debido a alteraciones, modificaciones, reparaciones o intentos de alteración, modificación o reparación por cualquier parte fuera de **OMNIFILTER**, (8) el incumplimiento de los códigos u ordenanzas que apliquen.

Si surgiera un defecto de fabricación y/o de material en un producto o pieza cubiertos por esta garantía, **OMNIFILTER**, a discreción propia, reparará o reemplazará el producto o la pieza defectuosos (**OMNIFILTER** pudiera considerar, de buena fe, la preferencia del cliente).

Todo producto que se reclame como defectuoso debe: (1) recibir un número de devolución RGA autorizado por **OMNIFILTER** antes de devolverse (2) incluir una prueba de la fecha de compra del producto o de la pieza (3) devolverse a **OMNIFILTER**, a costa del cliente y con los gastos de envío prepagados, antes de la fecha de vencimiento de la garantía, (4) estar acompañado de una carta que detalle el número de modelo, el número de serie (si lo tiene) junto con una explicación breve del problema.

DENTRO DEL LÍMITE MÁXIMO PERMITIDO POR LA LEY APLICABLE, **OMNIFILTER** RECHAZA TODA OTRA GARANTÍA, YA SEA EXPRESA O IMPLÍCITA, INCLUSO, PERO SIN ESTAR LIMITADA A, UNA GARANTÍA IMPLICADA DE COMERCIALIZACIÓN Y ADAPTABILIDAD PARA UN OBJETIVO EN PARTICULAR, CON RESPECTO A LOS PRODUCTOS, PIEZAS Y CUALQUIER MATERIAL ESCRITO QUE LE ACOMPAÑE.

Dentro del límite máximo permitido por la ley aplicable, **OMNIFILTER** no se hace responsable de ningún daño (incluso, pero sin limitarse a, la pérdida de tiempo, incomodidad, gastos, cargos de mano de obra o de materiales que pudieran ocurrir relacionados con la remoción o reemplazo del portafiltro de agua, daños especiales, incidentales, consecuentes, o indirectos debidos a lesión personal, pérdida de ganancia de negocios, interrupción de negocios, pérdida de información comercial, o cualquier otra pérdida pecuniaria) que surja del uso o de la incapacidad de usar los productos o las piezas defectuosos, incluso si se ha notificado a **OMNIFILTER** de las probabilidades de tales daños.

La responsabilidad máxima de **OMNIFILTER** bajo cualquier disposición de esta garantía limitada está limitada a la cantidad real pagada por el portafiltro de agua.

NOTA: Debido a que algunos estados no permiten la exclusión ni la limitación de los daños incidentes o consecuentes, las limitaciones mencionadas anteriormente pudieran no aplicar.

ESTA GARANTÍA BRINDA DERECHOS LEGALES ESPECÍFICOS, Y PUDIERAN APLICAR OTROS DERECHOS. TALES DERECHOS VARIAN DE ESTADO A ESTADO.

Para obtener servicio bajo esta garantía, devuelva toda pieza defectuosa a su DISTRIBUIDOR dentro del periodo de cinco años mencionado anteriormente.

VÉASE A CONTINUACIÓN LA GARANTÍA INDIVIDUAL PERTINENTE A SU PRODUCTO **OMNIFILTER**.

5-años BF36C Omni

## Garantie limitée de 5 ans

**OMNIFILTER** garantie à l'utilisateur initial (sous conditions d'usage normal) que les boîtiers de filtre à eau sont exempts de vices de matière et de main d'œuvre pour une durée de 5 (cinq) ans à partir de la date d'achat. Tout produit de rechange fourni sera garanti contre les vices de matière et de main d'œuvre pour la durée restante de la garantie d'origine. Cette garantie ne couvre pas : (1) les cartouches filtrantes (2) les dégâts dus à la foudre ou autres événements indépendants de **OMNIFILTER** (3) les vices non signalés durant la période de garantie mentionnée ci-dessus (4) les articles fabriqués par d'autres sociétés, (5) les problèmes résultants du non suivi des instructions de **OMNIFILTER**, (6) les problèmes ou dégâts causés par des catastrophes naturelles, un mauvais traitement, une mauvaise utilisation, une négligence ou un accident causé par qui que ce soit autre que **OMNIFILTER**, (7) les problèmes ou dégâts résultants complètement ou en partie d'un changement, d'une modification, d'une réparation ou d'une tentative de changement, de modification ou de réparation par qui que ce soit autre que **OMNIFILTER**, (8) la non conformité aux règlements ou décrets en vigueur.

En cas de vice de matière ou de main d'œuvre sur un produit (ou une pièce) couvert par la garantie, **OMNIFILTER**, à sa seule discrétion, réparera ou remplacera le produit (ou la pièce) défectueux (**OMNIFILTER** peut prendre en compte, en toute bonne foi, la préférence du client).

Toutes les réclamations pour produits défectueux doivent : (1) en cas de renvoi, être autorisées par **OMNIFILTER** avec un numéro de renvoi, (2) inclure la preuve de la date d'achat du produit ou de la pièce (3) être renvoyées à **OMNIFILTER** avant la date d'expiration de la garantie aux frais du client, en envoi prépayé, (4) accompagnées d'une lettre détaillant le numéro de modèle, le numéro de série s'il existe et une brève description du défaut.

DANS LES LIMITES PERMISES PAR LES LOIS EN VIGUEUR, **OMNIFILTER** NE RECONNAÎT AUCUNE AUTRE GARANTIE QU'ELLE SOIT EXPLICITE OU IMPLICITE, Y COMPRIS MAIS SANS Y ÊTRE LIMITÉ, TOUTE GARANTIE IMPLICITE QUE LE PRODUIT, LES PIÈCES OU LES DOCUMENTS ÉCRITS LES ACCOMPAGNANT SONT COMMERCIALISABLES ET QU'IL CONVIENT À UN USAGE PARTICULIER.

Dans les limites permises par les lois en vigueur, **OMNIFILTER** ne saurait être tenu pour responsable d'aucun dommage quel qu'il soit (y compris, mais sans y être limité, perte de temps, nuisance, frais, frais de main d'œuvre ou de matériaux engagés pour le démontage ou le remplacement du boîtier de filtre à eau, dommages directs ou indirects ou spéciaux liés à des blessures corporelles, pertes de bénéfices des sociétés, interruption de service des sociétés, perte de données commerciales ou autre perte pécuniaire) survenant à la suite de l'utilisation ou de l'impossibilité d'utiliser des produits ou des pièces, même au cas où **OMNIFILTER** aurait été avisé de la possibilité de tels dommages.

La responsabilité maximale de **OMNIFILTER** sous les dispositions de cette garantie limitée se borne au montant réel payé pour l'acquisition du boîtier de filtre à eau.

REMARQUE: Parce que certains états n'autorisent pas l'exclusion ou la limitation des dommages directs ou indirects, les limitations ou exclusions mentionnées ci-dessus ne s'appliquent pas forcément à vous.

CETTE GARANTIE VOUS DONNE DES DROITS SPÉCIFIQUES ET IL SE PEUT QUE VOUS AYEZ D'AUTRES RECOURS LÉGAUX. CES DROITS VARIENT D'ÉTAT À ÉTAT.

Pour faire effectuer des réparations couvertes par cette garantie, rappez toute pièce défectueuse à VOTRE DISTRIBUTEUR durant la période de cinq ans mentionnée ci-dessus.

VOIR CI-DESSOUS LA GARANTIE INDIVIDUELLE SE RAPPORTANT À VOTRE PRODUIT **OMNIFILTER**

5-ans BF36C Omni