

**HOME**  
DECORATORS  
COLLECTION

Item #1002814145  
Model #20748-001  
Item #1002815199  
Model #D20748-000

## USE AND CARE GUIDE

---

### LED SUSPENDED RING PENDANT

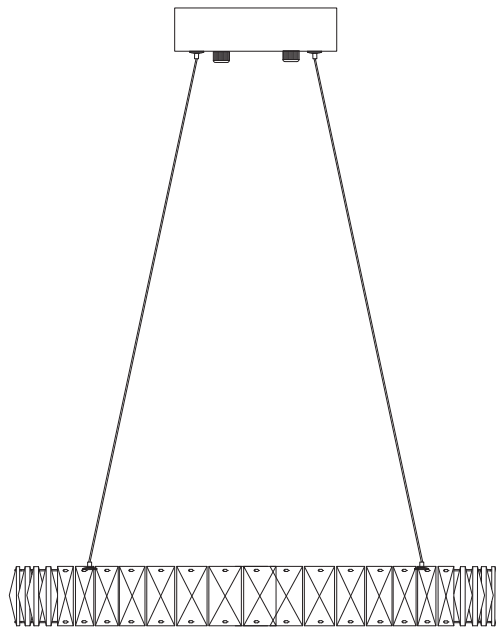

Questions, problems, missing parts? Before returning to the store,  
call Home Decorators Collection Customer Service  
8 a.m. - 7 p.m., EST, Monday - Friday, 9 a.m. - 6 p.m., EST, Saturday

**1-800-986-3460**

**[HOMEDEPOT.COM/HOMEDECORATORS](http://HOMEDEPOT.COM/HOMEDECORATORS)**

---

**THANK YOU**

*We appreciate the trust and confidence you have placed in Home Decorators Collection through the purchase of this lamp unit. We strive to continually create quality products designed to enhance your home. Visit us online to see our full line of products available for your home improvement needs. Thank you for choosing Home Decorators Collection!*

# Table of Contents

Table of Contents .....	2	Hardware Included .....	3
Safety Information .....	2	Package Contents .....	4
Warranty .....	2	Installation .....	5
Pre-Installation.....	3	Care and Cleaning .....	6
Tools Required .....	3	Troubleshooting .....	6

# Safety Information



**WARNING:** Inspect the wire insulation for any cuts, abrasions, or exposed copper that may have resulted during shipping. If there is a defect in the wire, do not attempt installation. Please call our Customer Service Team at 1-800-986-3460.



**WARNING: RISK OF ELECTRIC SHOCK.** Before starting the installation, disconnect the power by turning off the circuit breaker or by removing the appropriate fuse at the fuse box. Turning the power off at the switch is not sufficient to prevent electrical shock. **CONSULT A QUALIFIED ELECTRICIAN IF YOU HAVE ANY ELECTRICAL QUESTIONS.**

1. This equipment has been tested and found to comply with the limits for a Class B digital device, pursuant to Part 15 of the FCC Rules. These limits are designed to provide reasonable protection against harmful interference in a residential installation. This equipment generates, uses and can radiate radio frequency energy and, if not installed and used in accordance with the instructions, may cause harmful interference to radio communications. However, there is no guarantee that interference will not occur in a particular installation. If this equipment does cause harmful interference to radio or television reception, which can be determined by turning the equipment on and off, the user is encouraged to try to correct the interference by one or more of the following:

- Reorient or relocate the receiving antenna.
- Increase the separation between the lighting unit and receiver.
- Connect the lighting unit into an outlet on a circuit other than the outlet which the receiver is connected.
- Consult the dealer or an experienced radio/TV technician for assistance.

**NOTE:** Please note that changes and modifications not expressly approved by the party responsible for compliance could void the user's authority to operate the equipment.

2. Dimmable to 10% with recommended dimmers: LUTRON-DVCL-153PRWH, LUTRON-CTCL-153PDH-WH, LUTRON-TGCL-153PHWH, LUTRON-MACL-153MH-WH, LUTRON-P-PKG1WWH-R, Eaton-AAL06-C1, Leviton-R12-06672-1LW, LEVITON-R50-IPL06-10M, EATON-SAL06P-LA-K.

# Warranty

## THREE YEARS MANUFACTURER WARRANTY

### WHAT IS COVERED

The manufacturer warrants this unit to be free from defects in materials and workmanship for a period of three (3) years from date of purchase.

This warranty applies only to the original consumer purchaser and only to products used in normal use and service. If this product is found to be defective, the manufacturer's only obligation, and your exclusive remedy, is the repair or replacement of the product at the manufacturer's discretion, provided that the product has not been damaged through misuse, abuse, accident, modifications, alterations, neglect, or mishandling. This warranty shall not apply to any product that is found to have been improperly installed, setup, or used in any way not in accordance with the instructions supplied with the product. This warranty shall not apply to a failure of the product as a result of an accident, misuse, abuse, negligence, alteration, faulty installation, or any other failure not relating to faulty material or workmanship. This warranty shall not apply to the finish on any portion of the product, such as surface and/or weathering, as this is considered normal wear and tear.

### WHAT IS NOT COVERED

The manufacturer does not warrant and specifically disclaims any warranty, whether express or implied, of fitness for a particular purpose, other than the warranty contained herein. The manufacturer specifically disclaims any liability and shall not be liable for any consequential or incidental loss or damage, including but not limited to any labor/ expense costs involved in the replacement or repair of said product. Contact the Customer Service Team at 1-855-HD-HAMPTON or visit [www.hamptonbay.com](http://www.hamptonbay.com).

# Pre-Installation

- Read all instructions before assembling.
- To avoid damaging this product, assemble it on a soft, non-abrasive surface such as a carpet or cardboard.
- Keep the receipt and these instructions for proof of purchase.
- Integrated LED bulb replacement not required.

## TOOLS REQUIRED



Ladder



Safety goggles

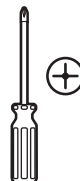

Phillips screwdriver



Electrical tape

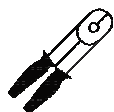

Wire strippers

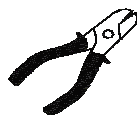

Wire cutters



Pliers

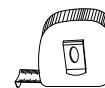

Measure tape

## HARDWARE INCLUDED



**NOTE:** Hardware not shown to actual size.



AA



BB

Part	Description	Quantity
AA	Junction Box Screw	2
BB	Wire Connector	3

# Pre-Installation

## PACKAGE CONTENTS

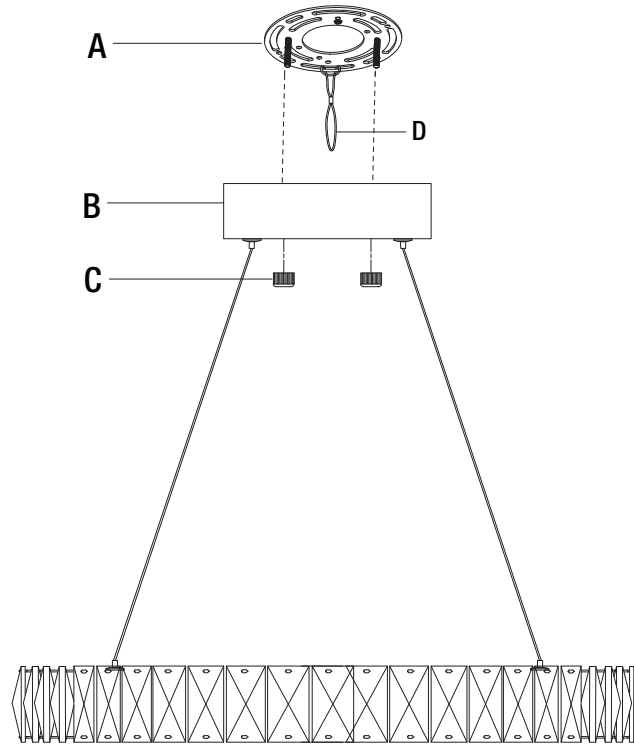

Part	Description	Quantity
A	Mounting Plate (Preassembled on fixture assembly (B))	1
B	Fixture Assembly	1
C	Canopy Nut (Preassembled on mounting plate (A))	2
D	Safety Cable (Preassembled on mounting plate (A))	1

# Installation

## 1 Preparing & installation

- Carefully unpack and lay all parts on a clean, level surface.
- Unscrew the preassembled canopy nuts (C) from the fixture assembly (B) and detach the mounting bracket (A).
- Install the mounting bracket (A) to a junction box (not included) with junction box screws (AA).

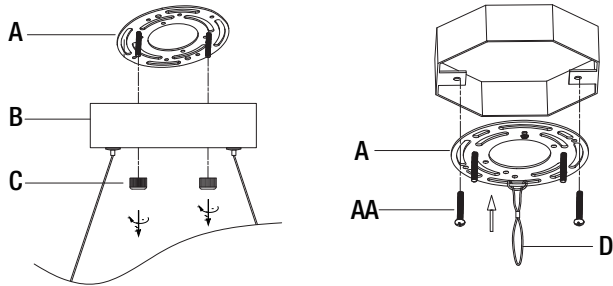

## 2 Making the electrical connections



**NOTE:** Make the connections to a 120V AC 60Hz circuit.

- Attach the hook on the interior of the canopy (B) to the loop on the safety cable (D).
- Make electrical connections using wire connectors (BB). Refer to ELECTRICAL CONNECTIONS in the Safety Information section on page 2.

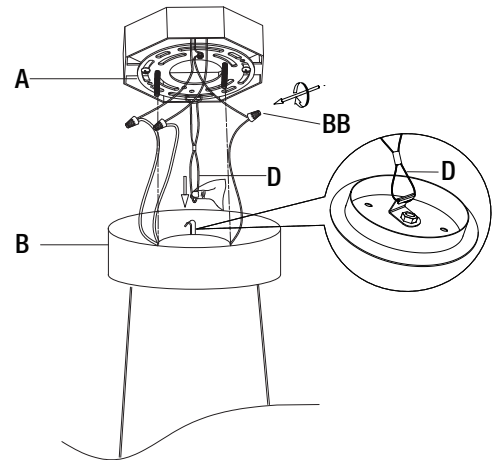

## 3 Installing the fixture assembly

- Place the fixture assembly (B) against the mounting surface, allowing the preassembled screws on mounting bracket (A) to pass through the fixture assembly (B). Secure with previously removed canopy nut (C).

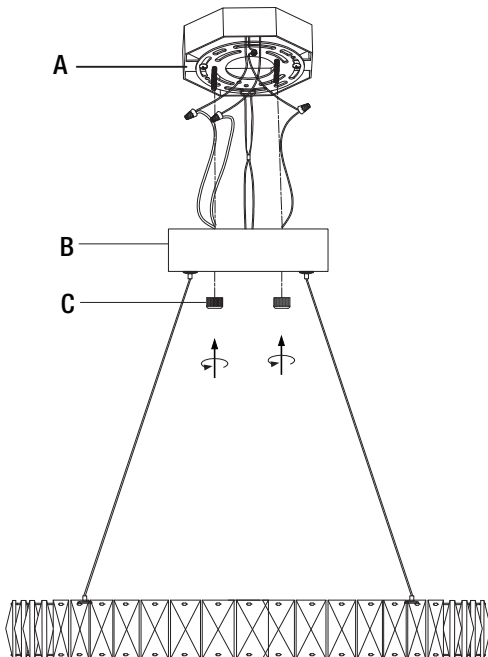

## 4 Adjusting the lamp height

- Adjust the three fixture wires to the desired length.
- To Shorten the Lamp: See illustration #1. Push each of the three guide wires up into the canopy. Minimum height : 16inch.
- To Lengthen the Lamp: See illustration #2. Press bushing up and pull each of the three guide wires down. Maximum height : 123.5inch.
- Ensure the three guide wires and power cord are approximately the same height and the power cord is somewhat loose to prevent power cord wire load.

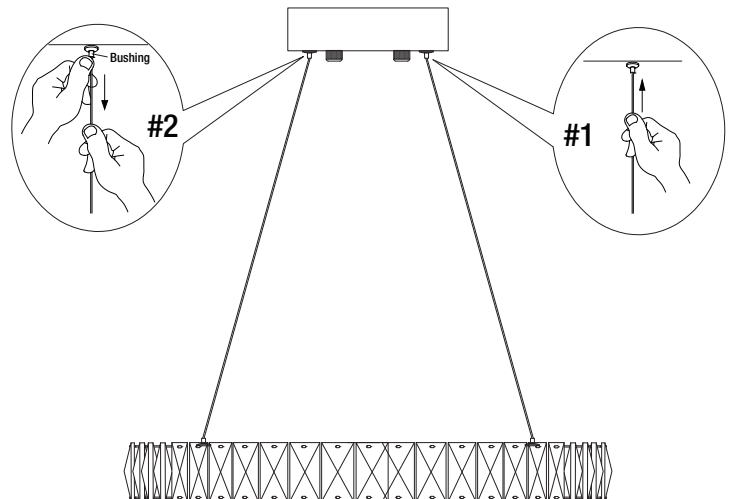

# Replacement

- Use a plier (not included) to pinch the metal clip together and loosen the crystal.

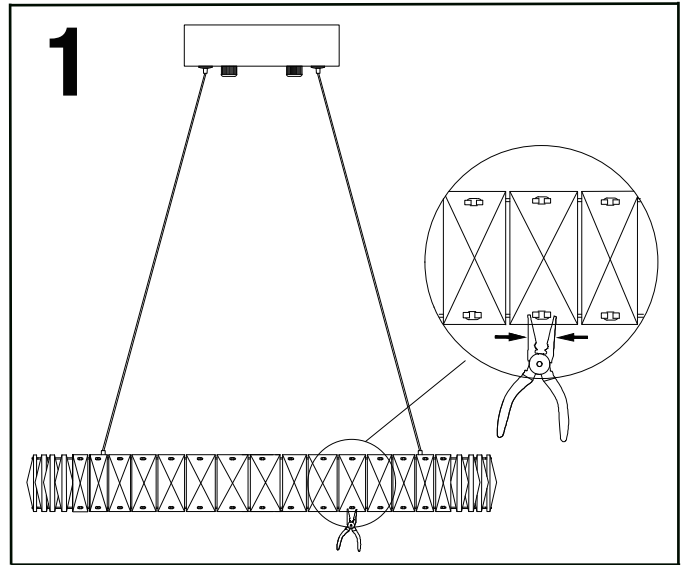

- Take out the crystal and insert the new crystal into the metal clip.

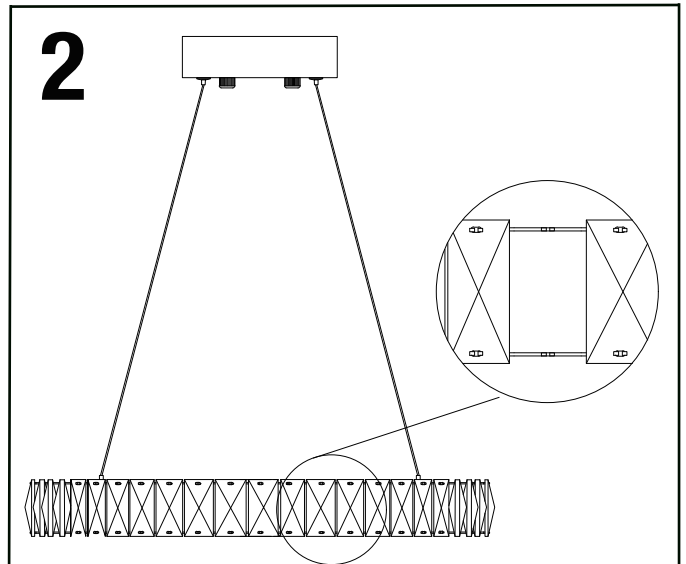

- Insert a flat screwdriver (not included) into the middle of the metal clip, secure the crystal by expanding the metal clip.

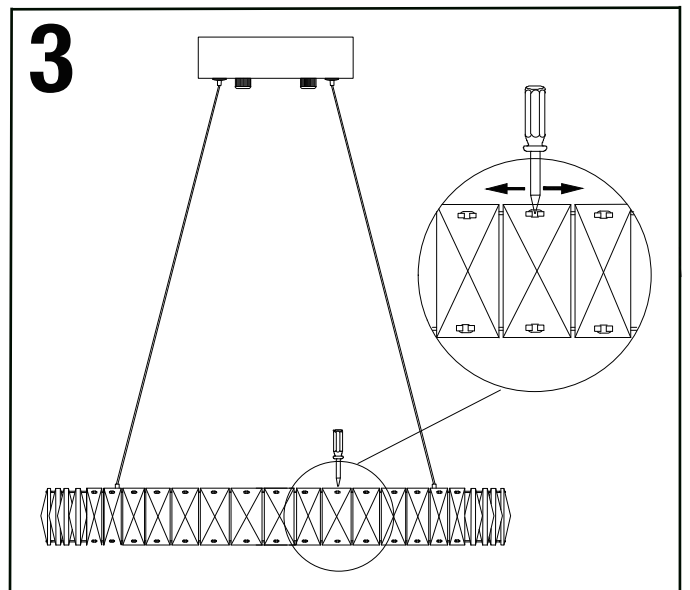

## Care and Cleaning

---

- Clean the unit with a soft, dry cloth.
- Do not use any cleaners with chemicals, solvents, or harsh abrasives.

## Troubleshooting

---

Problem	Possible Causes	Solutions
The bulb will not light.	The power is off.	Ensure the power supply is on.
	The circuit breaker is off.	Ensure the circuit breaker is in the ON position.
The fuse blows or circuit breaker blows when the light is turned on.	There is an exposed wire.	Discontinue use of the lamp. Contact a qualified electrician or call the Customer Service Team at 1-800-986-3460.

# HOMIE DECORATORS COLLECTION

Questions, problems, missing parts? Before returning to the store,  
call Home Decorators Collection Customer Service  
8 a.m. - 7 p.m., EST, Monday - Friday, 9 a.m. - 6 p.m., EST, Saturday

**1-800-986-3460**

**[HOMEDEPOT.COM/HOMEDECORATORS](https://www.homedepot.com/homedecorators)**

Retain this manual for future use.



## GUÍA DE USO Y CUIDADO

---

### LÁMPARA COLGANTE CON ANILLO LED EN SUSPENSIÓN

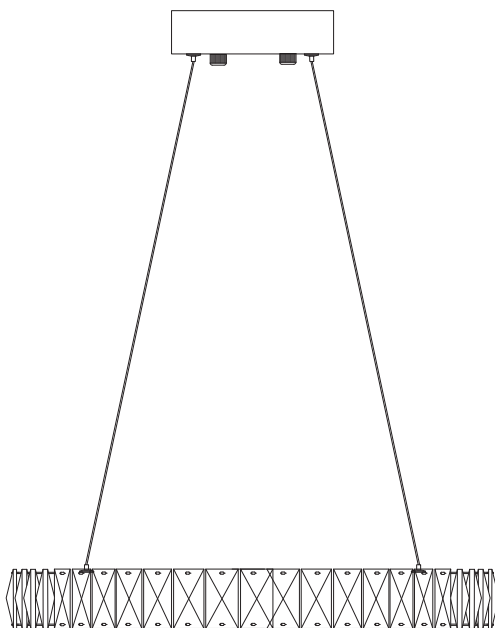

¿Tiene preguntas, problemas o faltan piezas? Antes de regresar a la tienda,  
llame a Servicio al Cliente de Home Decorators Collection  
de lunes a viernes de 8 a.m. a 7 p.m.,  
sábado de 9 a.m. a 6 p.m., hora local del Este

**1-800-986-3460**

**[HOMEDEPOT.COM/HOMEDECORATORS](http://HOMEDEPOT.COM/HOMEDECORATORS)**

---

#### **GRACIAS**

*Apreciamos la confianza que ha depositado en Home Decorators Collection por la compra de estas unidades de iluminación. Nos esforzamos por crear continuamente productos de calidad diseñados para mejorar su hogar. Visítenos en internet para ver nuestra línea completa de productos disponibles para sus necesidades de mejorar su hogar. ¡Gracias por elegir a Home Decorators Collection!*

# Índice

Índice . . . . .	2	Accesorios de montaje incluidos . . . . .	3
Información de seguridad . . . . .	2	Contenido del empaque . . . . .	4
Garantía . . . . .	2	Instalación . . . . .	5
Previo al ensamblaje . . . . .	3	Cuidado y limpieza . . . . .	6
Herramientas requeridas . . . . .	3	Resolución de problemas . . . . .	6

## Información de seguridad



**ADVERTENCIA:** Revise el aislamiento del hilo para confirmar que durante el transporte no se haya cortado o raspado, o que no tenga cobre expuesto. Si el hilo tiene algún defecto, no proceda con el ensamblaje. Llame a nuestro equipo de atención al cliente al 1-800-986-3460.



**ADVERTENCIA:** RIESGO DE DESCARGA ELÉCTRICA. Antes de comenzar la instalación, desconecte la electricidad en el interruptor de circuitos o caja de fusibles. No basta con apagar el interruptor para evitar descargas eléctricas. SI TIENES ALGUNA PREGUNTA AL RESPECTO, CONSULTA A UN ELECTRICISTA CALIFICADO.

1. Este equipo ha sido probado y se ha verificado que cumple con los límites para un dispositivo digital clase B, conforme a la sección 15 de las reglas de la FCC. Estos límites se han diseñado para proporcionar una protección razonable contra la interferencia perjudicial en una instalación residencial. Este equipo genera, utiliza y puede irradiar energía de radiofrecuencia y, si no se instala y se usa de acuerdo con las instrucciones, puede causar interferencia perjudicial a las comunicaciones de radio. Sin embargo, no se garantiza que no se producirán interferencias en una instalación en especial. Si este equipo causa interferencia perjudicial a la recepción de radio o televisión, lo que se puede determinar al encender y apagar el equipo, se insta al usuario a tratar de corregir la interferencia con una o más de las siguientes medidas:

- Reoriente o reubique la antena de recepción.
- Aumente la separación entre la luminaria y el receptor.
- Conecte la luminaria a un tomacorriente de un circuito distinto al que usa el receptor.
- Solicite ayuda al concesionario o a un técnico con experiencia en radio/TV.

NOTA: Por favor considere que los cambios y las modificaciones que se realicen a este artículo sin la autorización expresa de la parte responsable de la conformidad del producto podría anular la autoridad del usuario para operar el equipo.

2. Se puede regular al 10 % con reguladores seleccionados: LUTRON-DVCL-153PRWH, LUTRON-CTCL-153PDH-WH, LUTRON-TGCL-153PHWH, LUTRON-MACL-153MH-WH, LUTRON-P-PKG1WWH-R, Eaton-AAL06-C1, Leviton-R12-06672-1LW, LEVITON-R50-IPL06-10M, EATON-SAL06P-LA-K.

## Garantía

### GARANTÍA DE TRES AÑOS DEL FABRICANTE QUÉ CUBRE

El fabricante garantiza esta unidad contra defectos de materiales y de mano de obra por un período de tres (3) años a contar de la fecha de compra.

Esta garantía aplica sólo al consumidor comprador original y sólo a productos que han tenido un uso y servicio normal. Si este producto tiene fallas, la única obligación del fabricante, y el único recurso del consumidor, será la reparación o el reemplazo del producto, a discreción del fabricante, siempre que el producto no haya cambiado como consecuencia de su mal uso, abuso, accidente, modificaciones, alteraciones, abandono o maltrato. Esta garantía no aplica a ningún producto que haya sido instalado o montado indebidamente, o utilizado de una manera que no aparezca indicada en las instrucciones que vienen con el producto. Esta garantía no aplicará a un producto cuya falla se deba a accidente, mal uso, abuso, abandono, alteración, instalación defectuosa o cualquier otra falla que no se relacione con defectos de materiales o de mano de obra. Esta garantía no aplicará al acabado de ninguna parte del producto, por ejemplo la superficie, ni al desgaste producido por los elementos, ya que esto se considera un desgaste normal.

### QUÉ NO CUBRE

El fabricante no garantiza y específicamente niega ofrecer una garantía, explícita o implícita, de que el producto sea apropiado para un propósito en particular, fuera del contenido en esta garantía. El fabricante específicamente niega tener responsabilidad, y no se hará responsable de cualquier pérdida o daño consiguiente o secundario, que incluya pero no se limite a cualquier costo de mano de obra o gastos incurridos para reemplazar o reparar el producto en cuestión.

Llame al Equipo de Atención al Cliente al 1-855-HD-HAMPTON o visite [www.hamptonbay.com](http://www.hamptonbay.com).

# Previa al ensamblaje

- Lea todas las instrucciones antes del ensamblaje.
- Para evitar dañar este producto, ármelo sobre una superficie suave y no abrasiva, como una alfombra o cartones.
- Conserve su recibo y estas instrucciones como prueba de compra.
- La bombilla LED está integrada y no requiere ser cambiada.

## HERRAMIENTAS NECESARIAS

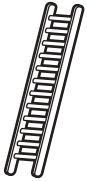

Escalera de mano



Gafas de seguridad



Destornillador  
Phillips



Cinta aislante

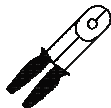

Pinzas pelacables

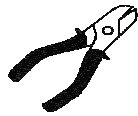

Cortaalambres



Pinzas

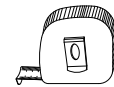

Cinta de medir

## ACCESORIOS DE MONTAJE INCLUIDOS



**NOTA:** El equipo de montaje no aparece a escala.



AA



BB

Pieza	Descripción	Cantidad
AA	Tornillos de la caja de empalme	2
BB	Conectores de hilo	3

# Pre-instalación

## CONTENIDO DEL EMPAQUE

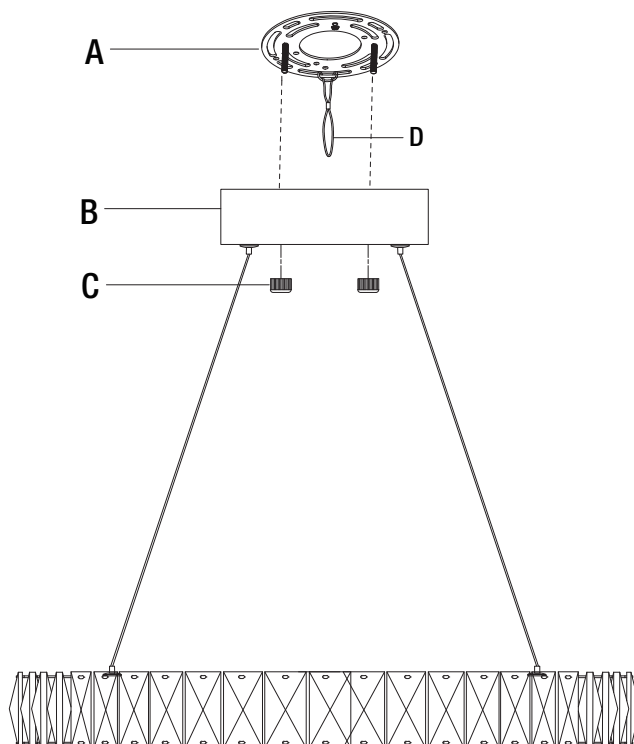

Pieza	Descripción	Cantidad
A	Placa de montaje (pre-ajustada a la luminaria (B))	1
B	Luminaria	1
C	Tuerca de la cubierta (pre-ajustada montado en la placa de montaje (A))	2
D	Cable de seguridad (pre-ajustada montado en la placa de montaje (A))	1

## 1 Preparación & instalación

- Desembale con cuidado todas las piezas y colóquelas sobre una superficie limpia y pareja.
- Destornille las tuercas pre-ajustadas a la cubierta (C) de la luminaria (B) y separe el soporte de montaje (A).
- Ajuste el soporte de montaje (A) a la caja de empalme (no incluida) con los tornillos de la caja de empalme (AA).

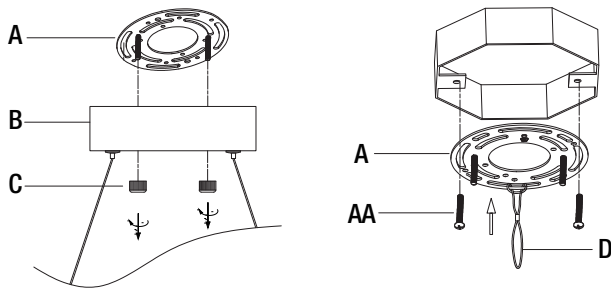

## 2 Conexiones eléctricas



**NOTA:** Haga las conexiones a un circuito de 120 V AC~ 60 Hz.

- Fije el gancho en el interior de la cubierta del ensamble de la lámpara (B) en el bucle del correa colgante (CC).
- Haga las conexiones eléctricas con los conectores de hilos (BB). Remítase a CONEXIONES ELÉCTRICAS en la sección de Información de seguridad de la página 5.

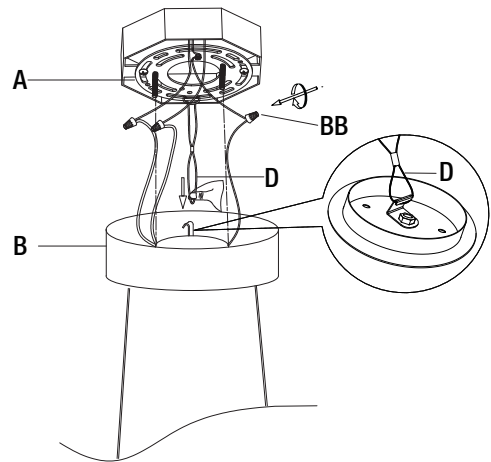

## 3 Instalación de la foco

- Ponga la luminaria (B) contra la superficie de montaje, de modo que los tornillos preajustados del soporte de montaje (A) atraviesen la luminaria (B). Ajuste con las tuercas de la cubierta que destornilló en el primer paso (C).

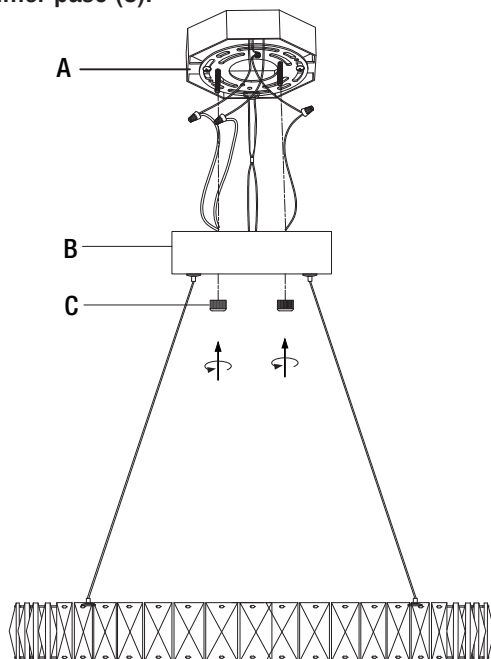

## 4 Ajuste de la altura de la lámpara

- Ajuste los tres cables de la luminaria a la longitud deseada.
- Para acortar la lámpara: Ver ilustración No. 1. Empuje los tres cables guías hacia arriba dentro de la cubierta. Altura mínima: 16 pulg. (40,64 cm)
- Para alargar la lámpara: Ver ilustración No. 2. Presione el casquillo hacia arriba y hale hacia abajo cada uno de los tres cables guías. Altura máxima: 123,5 pulg. (313,69 cm)
- Asegúrese de que los tres cables guías y el cable eléctrico estén a la altura aproximada y que el cable eléctrico esté un poco flojo para evitar la carga del cable eléctrico.

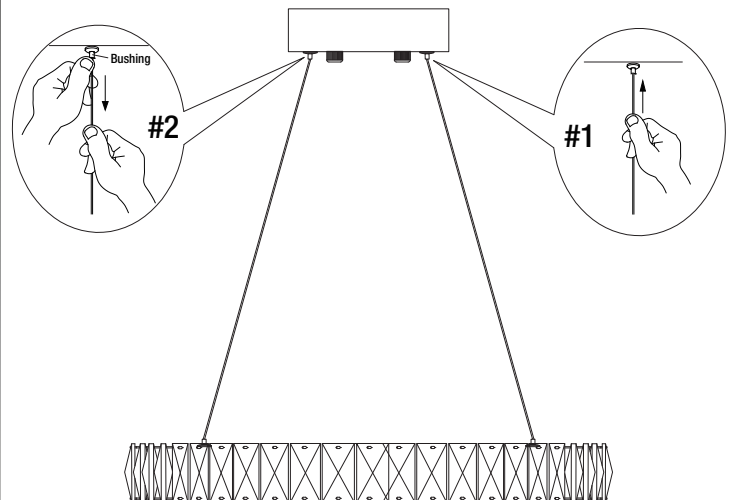

# Reemplazo de los cristales

- Use unas pinzas (no incluidas) para apretar la presilla metálica y aflojar el cristal.

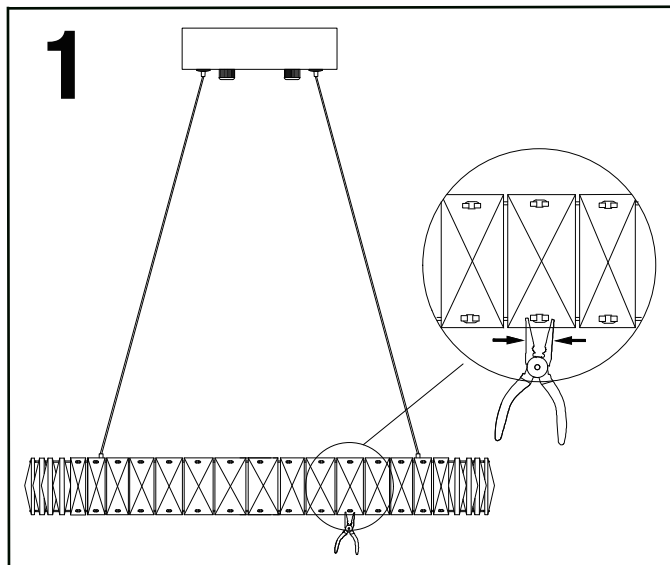

- Saque el cristal e inserte el nuevo en la presilla metálica.

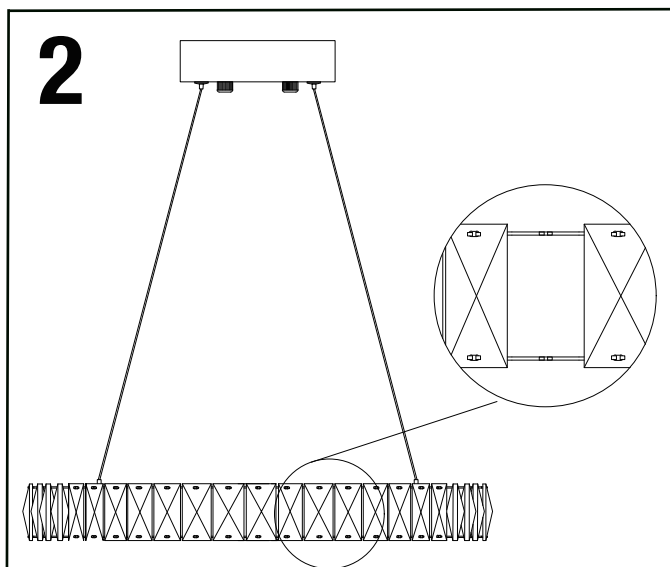

- Inserte un destornillador plano (no incluido) en el medio de la presilla metálica y asegure el cristal expandiendo la presilla metálica.

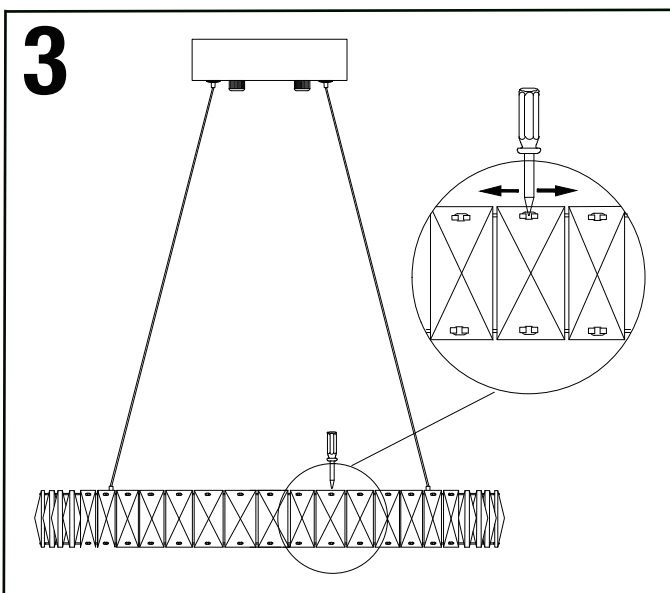

## Cuidado y limpieza

- Limpie la unidad con un paño suave y seco.
- No utilice limpiadores con químicos, solventes o abrasivos fuertes.

## Resolución de problemas

Problema	Causa posible	Solución
El foco no alumbra.	La energía está apagada.	Asegúrese de que el suministro de energía esté encendido.
	El disyuntor de circuito está apagado.	Asegúrese de que el disyuntor de circuito esté en la posición ON (encendido).
El fusible explota o el disyuntor de circuito se dispara cuando la lámpara se enciende.	Hay un cable expuesto.	Discontinúe el uso de la lámpara. Póngase en contacto con un electricista calificado o llame al Equipo de Servicio al Cliente al 1-800-986-3460.

# HOME DECORATORS COLLECTION

¿Tiene preguntas, problemas o faltan piezas? Antes de regresar a la tienda,  
llame a Servicio al Cliente de Home Decorators Collection  
de lunes a viernes de 8 a.m. a 7 p.m.,  
sábado de 9 a.m. a 6 p.m., hora local del Este  
Conserve este manual para uso futuro.

**1-800-986-3460**

**[HOMEDEPOT.COM/HOMEDECORATORS](https://www.homedepot.com/homedecorators)**  
Conserve este manual para uso futuro.