



**DVD Player – User's Guide**  
**Reproductor DVD – Manual De Usuario**  
**Lecteur DVD – Manuel de l'utilisateur**

Model:  
DVHP-9117

[www.impecca.com](http://www.impecca.com)

# TABLE OF CONTENTS

Important Safety Instructions .....	3
Introduction .....	4
What's In the Box .....	4
Unit Diagram: .....	5
Remote Controller.....	6
Connections .....	7
Basic DVD Player Operation .....	8
Additional Features Explained:.....	9
Settings.....	10
Troubleshooting.....	13
Technical Specifications .....	14
Customer Support.....	14
One Year Limited Warranty (Us).....	15
SPANISH .....	16
FRENCH .....	30

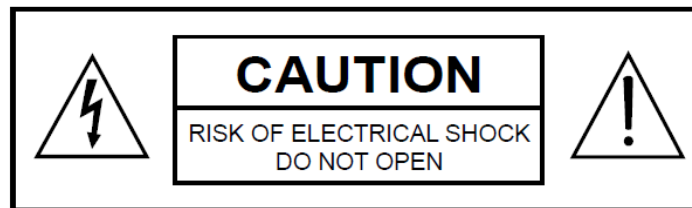

This DVD video player employs a Class 1 Laser Product. To ensure proper use of this product, please read this owner's manual carefully and retain for future reference. As the laser beam used in this DVD video player is harmful to the eyes, do not attempt to disassemble the casing.

Modification or adjustments or performance of procedures other than those specified herein may result in hazardous radiation exposure. Should this unit require maintenance, refer servicing to authorized and qualified personnel only.

**Canada Notice** This Class B digital apparatus complies with Canadian ICES-003.

To prevent electric shocks, never attempt to disassemble the casing, do not expose to water, and be sure to match wide-blade plug with wide slot and fully insert into a power outlet. This product should be operated only from the type of power source indicated on the marking label. The IMPECCA™ Compact Home DVD Player is designed to use 120V – 60Hz only. If you are not sure of the type of power supplied to your home, consult your product dealer or local power company.

# IMPORTANT SAFETY INSTRUCTIONS

## PLEASE SAVE THESE INSTRUCTIONS. YOU MAY NEED THEM IN THE FUTURE.

Here are some basic safety precautions that you should carefully follow as you use your new Impecca DVD Player. Read all instructions carefully! Impecca is not responsible for damage or injuries caused by improper use of the appliance.

### 1. READ ALL INSTRUCTIONS

2. Remove any packaging material before using this appliance.

**3. Moisture** - Do not expose this apparatus water or moisture. To prevent fire or shock hazard, do not place objects filled with liquids, such as vases, on the DVD player. If liquid enters the unit, unplug the device immediately. Be sure to install the player in an area where access to the AC power cord is available so that the unit may be unplugged from the wall socket immediately in the event of trouble or if liquid is spilled onto the unit.

**NOTE:** If the player is brought directly from a cold to a warm location, or is placed in a very damp room, moisture may condense on the lenses inside the player and the player may not operate properly. In this case, remove the disc and leave the player turned on for about half an hour until the moisture evaporates.

**4. Heat** - The DVD player should be situated away from heat sources such as radiators, heat registers, stoves, or other products (including amplifiers) that produce heat.

**5. Proper ventilation** - Do not install this player in a confined space, such as a bookshelf or similar unit unless proper ventilation is provided. Slots and openings in the DVD player casing are provided for ventilation to ensure reliable operation of the product and to protect it from overheating. These openings must not be blocked or covered. The openings should never be blocked by placing the product on a bed, sofa, rug, or other similar surface as ventilation will be inhibited and overheating will occur.

**6. Overloading** - Do not overload wall outlets, extension cords, or integral convenience receptacles, as this can result in a risk of fire or electric shock.

**7. Cleaning** - Unplug this product from the wall outlet before cleaning. If dusting or cleaning is required, be sure to clean the outer portion of the casing only. Do not attempt to clean the inside or to disassemble the casing. Do not use liquid cleaners or aerosol cleaners. Use a damp cloth for cleaning AND be sure to allow the unit to dry completely before plugging the unit to a power source.

8. To protect against electric shock do not immerse cord, plugs or appliance in water or any other liquid.

9. Close supervision is necessary when your appliance is being used by or near children.

10. Keep the appliance and its cord out of reach of children aged less than 8 years.

11. If the supplied power cord is damaged, it must be replaced by the manufacturer, its service agent or similarly qualified persons in order to avoid a hazard.

12. Do not operate any appliance with a damaged cord or plug or after the appliance malfunctions, or is dropped or damaged in any manner. Return appliance to the nearest authorized service facility for examination, repair or electrical or mechanical adjustment.

13. Any use of this product which is not recommended by manufacturer may cause injury to persons or damage to appliance.

14. Place appliance on flat surface or table. Do not hang its power cord over the edge of table or counter. Ensure that the power cord does not touch hot surface of appliance.

15. If the unit requires servicing, refer servicing to qualified service personnel. If the unit is still under warranty, contact IMPECCA™ or our service center. See terms and conditions specified under the warranty included with this product.

16. Do not use appliance for other than intended use.

17. Do not use outdoors.

## FOR HOUSEHOLD USE ONLY SAVE THESE INSTRUCTIONS

# INTRODUCTION

Congratulations on your purchase of the IMPECCA™ Home DVD Player. The Home DVD player from IMPECCA™ is a great way to enjoy your DVDs without the clutter of a full size player. Its compact design provides easy access to all your favorite media, and the fast search backwards/forwards will guarantee that you never miss a minute. Watch from a distance using the remote control, or use the zoom in feature to get a closer look. The IMPECCA™ Home DVD player is a great way to ensure quality entertainment within minutes.

Before using your player, it is recommended that you familiarize yourself with the features, functions, and operating procedures described in this manual. Due to slight modifications in production, the instructions, features, and/or descriptions found in this manual might be slightly different from your product. Design and specification subject to change without notice.

## FEATURES AT A GLANCE

Zoom-in Function

Parental Lock

Fast Search Forward/Backward

Screen Saving Protection

Multi Language Display Menu (English, French, Spanish)

Multi Language Subtitles

LED Amber Display

USB 2.0

## MEDIA FORMATS SUPPORTED

DVD Video

CD-R

SVCD

MP3

DVD+R

CD-RW

Kodak Picture CD

MPEG1-2-4

DVD+RW

HDCD

JPEG

Audio CD

VCD

WMA

## WHAT'S IN THE BOX

Please verify your box for the following items. Note that some models may not include all items.



1



2



3

1. DVD Player
2. User's Guide
3. Remote Controller
4. A/V Cables (Not shown)

# UNIT DIAGRAM:

## FRONT PANEL

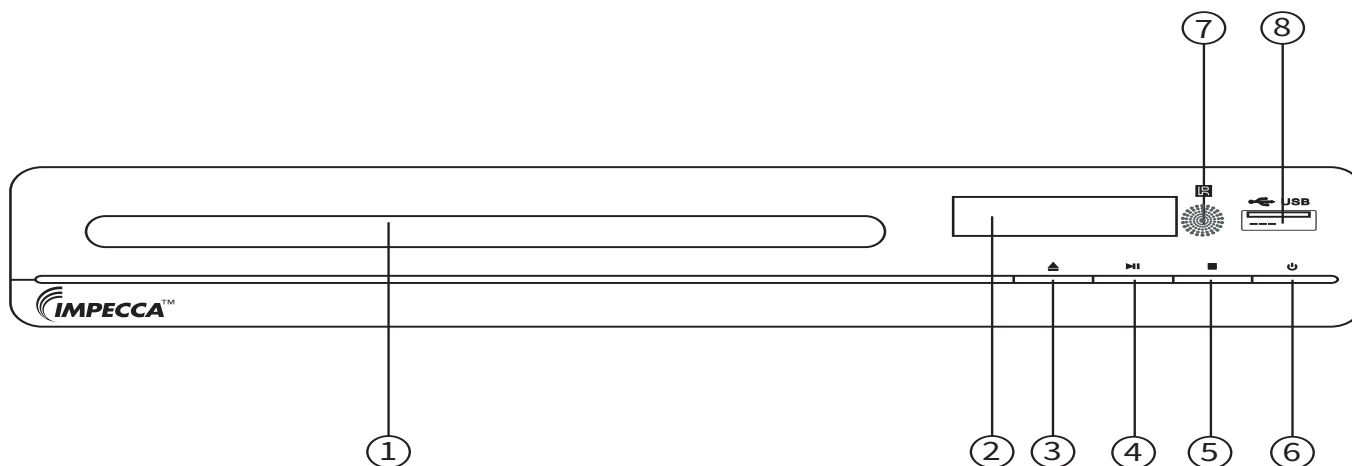

- 1. DVD Door
- 2. Display Window
- 3. Open/Close Button
- 4. Play/Pause Button
- 5. Stop Button
- 6. Standby Button
- 7. Remote Receiver Window
- 8. USB Jack

## REAR PANEL

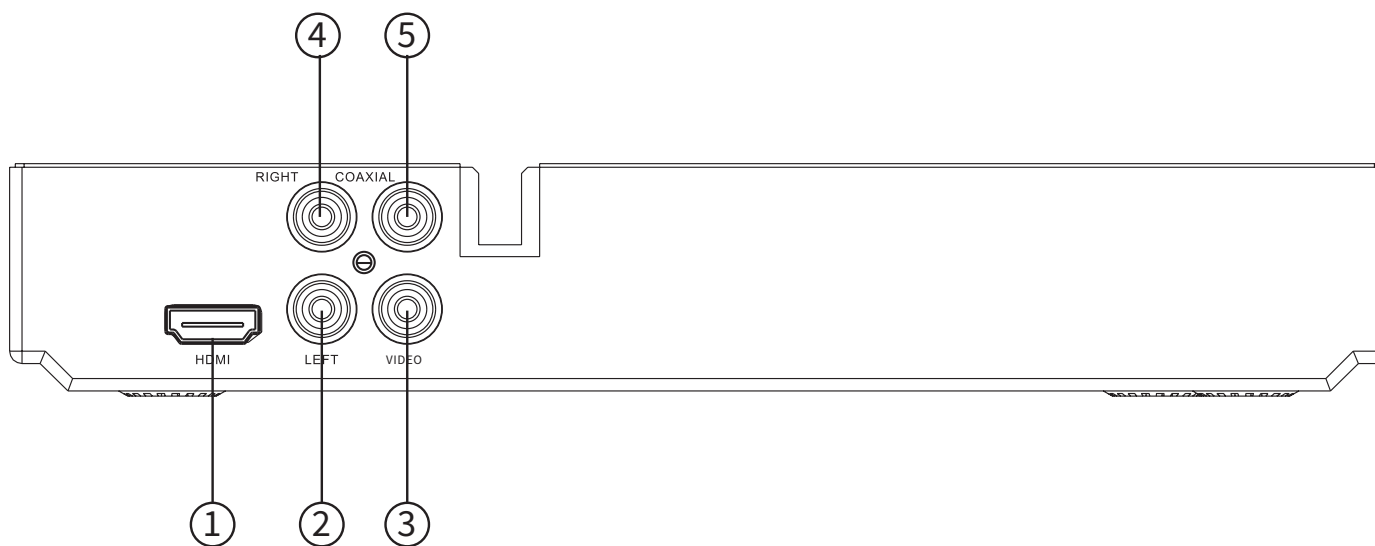

- 1. HDMI AV Output Jack
- 2. Audio Left Output Jack
- 3. Video Output Jack
- 4. Audio Right Output Jack
- 5. Coaxial Digital Output Jack

# REMOTE CONTROLLER

ENGLISH

ESPAÑOL

FRANÇAIS

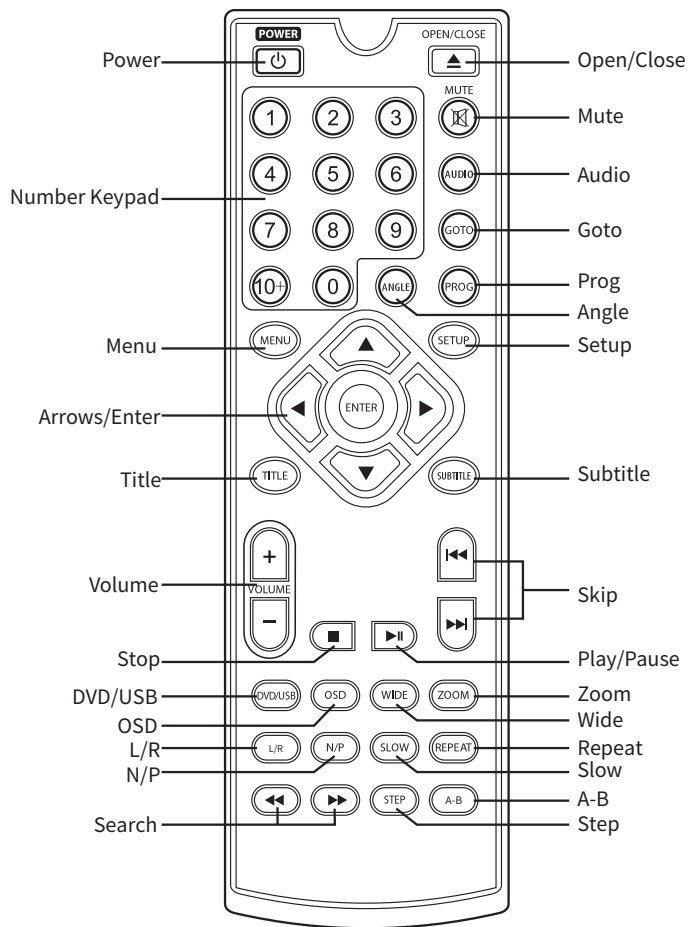

- POWER - Press to turn the power On/Off or restore the DVD player to standby mode.
- OPEN/CLOSE - Press to open and close the disc drawer.
- MUTE - Press to mute or unmute the volume.
- NUMBER KEYS - Input numbers when in Program mode.
- AUDIO - Press to change the audio settings.
- GOTO - Go to a specific title, chapter, or play time/point on a DVD.
- PROGRAM- Press to program a DVD to play chapters or tracks in a specified order.
- ANGLE - Press to access different camera angles on supported DVDs.
- MENU - Open the main menu.
- SETUP - Press to access or exit the setup menu.
- ARROWS UP/RIGHT/LEFT/DOWN - Press directional buttons to navigate through menu screens.
- ENTER - Press to confirm selections within on-screen menus or the setup menu.
- TITLE - Press to access the title menu of a loaded DVD.
- SUBTITLE - Press to turn available subtitles on or off.

- VOL + : Press to INCREASE the volume.
- VOL - : Press to DECREASE the volume.
- SKIP PREV - Press to return to the previous title, chapter, or track.
- SKIP NEXT - Press to skip to the next title, chapter, or track.
- STOP - Press to stop a DVD or CD during play.
- PLAY/PAUSE - Press to play or pause a loaded disc .
- DVD/USB - To select between DVD and USB.
- OSD - Press to view the various On Screen Display modes.
- WIDE - Press to switch between different aspect ratio settings.
- ZOOM - Press to zoom in or out of a picture on the screen.
- L/R - Press to switch between the Left and Right audio channels.
- N/P - Press to select between NTSC and PAL output signal.
- SLOW - Press to view the loaded DVD in slow motion.
- REPEAT - Press to enable repeat play of track or tracks.
- SEARCH REV - Press to scan backward. Press again to increase scan speed ( 2x, 4x, 8x, 16x, 32x).
- SEARCH FWD - Press to scan forward. Press again to increase scan speed ( 2x, 4x, 8x, 16x, 32x).
- STEP - Press to advance one frame at a time.

## INSTALLATION OF BATTERIES

1. Press and lift the back cover up to open the battery compartment of the remote control.
2. Insert two AAA size batteries. Make sure that the polarities of the batteries ( + ) and ( - ) match those of the battery compartment.
3. Close the battery compartment cover.

# CONNECTIONS

When connecting this unit to other components, be sure that all devices are turned off. Audio/Video cables are connected according to different color identification and should be fitted firmly into the appropriate jacks.

## CONNECTING TO A TV USING THE STANDARD AUDIO/VIDEO CABLE

1. Connect the supplied RCA Audio/Video cable using the red(right) and white(left) cables to the Audio jacks on the rear of the DVD player and to the Audio Inputs on your TV.

2. Connect the video cable (yellow) to the Video jack on the rear of the player to the Video Input on your TV.

3. Set your TV to its appropriate Video input

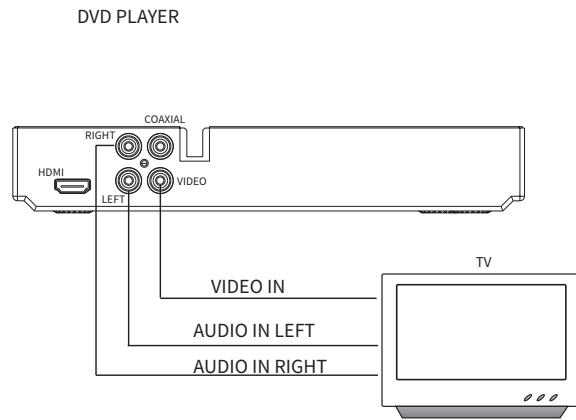

## CONNECTING TO AN AMPLIFIER USING COAXIAL DIGITAL AUDIO OUTPUT

1. Connect the supplied RCA Audio/Video cable using the red and white cables to the Audio jacks on the rear of the DVD player and to the Audio Inputs on your TV.

2. Connect the video cable (yellow) to the Video jack on the rear of the player to the Video Input on your TV.

3. Connect a digital coaxial cable (not included) to the coaxial cable jack on the rear of the DVD player and to the coaxial digital audio input on your digital receiver or amplifier.

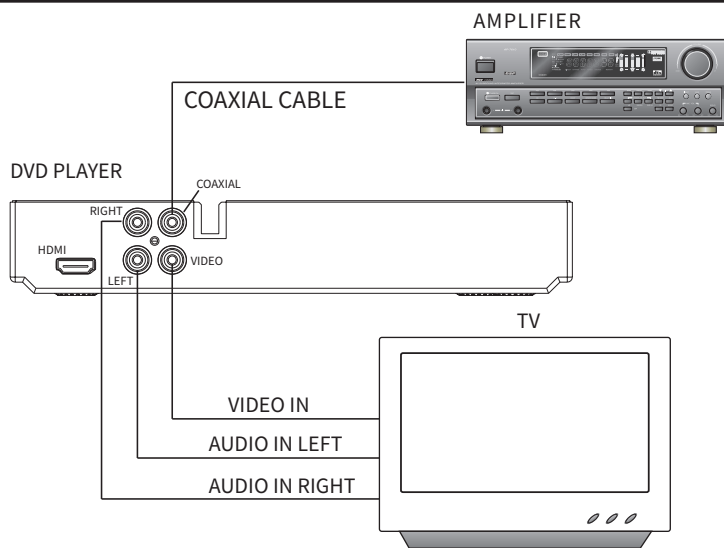

## CONNECTING TO TV THROUGH HDMI OUTPUT (HDMI CABLE NOT INCLUDED)

1. Connect an HDMI cable to the HDMI jack located on the rear of the DVD player.

2. Connect an HDMI cable to the HDMI Input jack on your television.

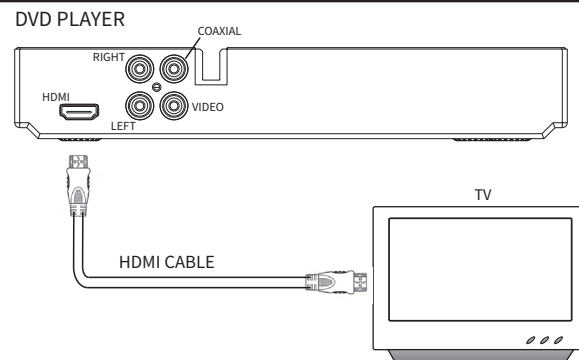

# BASIC DVD PLAYER OPERATION

---

## BEFORE YOU BEGIN

Turn on your TV. Select the appropriate video input settings to correspond to the input used when connecting to the DVD player. Refer to the “Connections” section of this manual.

If you have connected the player to an audio system (stereo or amplifier) turn on your audio system and select the appropriate audio input settings to correspond to the input used when connecting to the DVD player.

**Note:** As TV and/or audio systems vary, please refer to your TV or Audio system user’s manual.

## PLAY

1. Press the POWER button on the DVD player or press the Power/Standby button on the DVD remote control.
2. Press OPEN/CLOSE button (on the DVD player or remote control) to open the disc tray.
3. Hold the edge of the disc and place it in the tray with the label side up.
4. Press OPEN/CLOSE button (on the DVD player or remote control) again to close the disc tray.

The DVD player starts playback or opens the DVD disc menu automatically. Use the directional buttons and the ENTER button to navigate the DVD’s menu screen. If the DVD does not automatically begin playing, press PLAY (on the DVD player or remote control).

Note: The auto-load sequence of each DVD, CD, VCD disc may vary according to format and/or the way the disc was authored. Some DVDs will auto-play a series of previews, copyright notices, or advertisements before loading the Menu screen. Certain buttons on the remote control, such as the MENU, TITLE, F.RWD, F.FWD, PREV, NEXT, and GOTO buttons, may be automatically disabled until the auto-load sequence is completed.

## PAUSE

To pause, press the PLAY/PAUSE button once during playback. To resume, press the PLAY/PAUSE button again.

## FORWARD/REVERSE SCAN

Press REV or FWD during playback.

To increase the Fast Forward or Rewind speed, press the REV or FWD button again to choose the desired speed (Normal, x2, x4, x8, x16, x32)

## SKIP NEXT/PREVIOUS

You can skip to a specific chapter or track during playback.

Skipping Ahead - Press NEXT during playback.

You will advance to the next chapter/track each time you press the NEXT button.

Skipping Back - Press PREV during playback.

If you press the PREV button midway through a chapter, the DVD player returns to the beginning of the chapter. The player then skips a chapter each time you press the PREV button.

## STOP

This DVD player has a “Last Played” memory feature. When you press stop, it will retain the position so that you can resume play from this point, even after turning the DVD player off.

Press STOP once to stop and hold playback at the current position. Pressing Play will resume play from the current position.

Press STOP twice to completely stop and reset the disc to the beginning. The “Last Played” feature will not be activated.



# ADDITIONAL FEATURES EXPLAINED:

---

## USING USB MEMORY STICKS/THUMB DRIVES

1. Turn off the DVD player.
2. Insert the USB Memory Stick (with AVI, MP4, or JPEG files) to the USB Port on the front of the DVD Player.
3. Turn on the DVD Player. Press and hold the DVD/USB button on the remote control.
4. The Folder/Files list will appear on the screen.
5. Use the directional buttons to select and highlight the desired folder or file. Press the ENTER button to confirm and begin playback.

## JPEG (PICTURE) MP3 DISCS OPERATIONS:

1. Turn on the player and place the disc or USB Memory stick into the DVD player as indicated on previous procedures. The Folder/Files list will appear on the screen.
2. Use the directional buttons to select and highlight the desired folder. Press the ENTER button. The file list will appear on the screen.
3. Using the directional buttons to select and highlight the desired file. Press the ENTER button to begin playback.

## REPEAT FEATURE

During playback, press the REPEAT button repeatedly to select:

- |                |  |
|----------------|--|
| Repeat Single: | Play the current track repeatedly                |
| Repeat Folder: | Play the tracks in the current folder repeatedly |
| Off:           | Resume normal playback                           |

# SETTINGS

1. Press the SETUP button. The setting menu will appear on the screen.
2. Use the directional buttons to select and highlight the function you need to configure. Press the directional button. Press the ENTER button to confirm the selection.
3. Press the SETUP button to save the settings and exit.

## GENERAL SETUP PAGE

This page allows you to configure the TV Screen format, Angle Mark, OSD, Captions, Screen Saver, HDCD, and Last Memory settings.

General	Audio	Video	Preferences
-- General Setup Page --			
TV Display	16:9		
Angle Mark	On		
OSD Lang	Eng		
Captions	Off		
Screen Saver	On		
HDCD	1X		
Last Memory	Off		
Go To General Setup Page			

### TV Display

If TV Display is selected, press the directional button to enter. Press the directional buttons to select 4:3 or 16:9 to match the aspect ratio of your TV and then press the Enter button to confirm your selection. Press the SETUP button to save the setting and exit.

### Angle Mark

You can enable or disable the ability to select different camera angles when viewing DVDs that offer this feature.

### OSD Lang (Onscreen display language)

You can select your desired OSD language from this menu.

### Captions

You can use this feature to display recorded explanatory captions.

### Screen Saver

When the unit is in Stop mode for several moments, a screen saver will display if this feature is enabled.

### HDCD

You can use this feature to enable playback of High Definition compatible digital CDs.

### Last Memory

This feature will enable the DVD player to resume playback from the last point played before the player was turned off.

## AUDIO SETUP PAGE

This page allows you to configure the Audio settings.

General	Audio	Video	Preferences
-- Audio Setup Page --			
Speaker Setup			
Spdif Setup			
Go To Audio Setup Page			

### Speaker Setup

Select Speaker Setup to access the Downmix settings screen.

### Downmix

This sets the audio down-mix mode to convert multi-channel audio into two channel output. This setting only affects the Mixed L/R analogue audio outputs.

### Spdif Setup

The Digital Audio/SPDIF setting controls the way your television outputs through its digital audio output port. This setting affects the output of the Digital Coax Audio output, or the Digital Optical Audio output depending on the model of television. The two settings are PCM and Raw.

## VIDEO SETUP PAGE

This page allows you to configure the Video output settings.

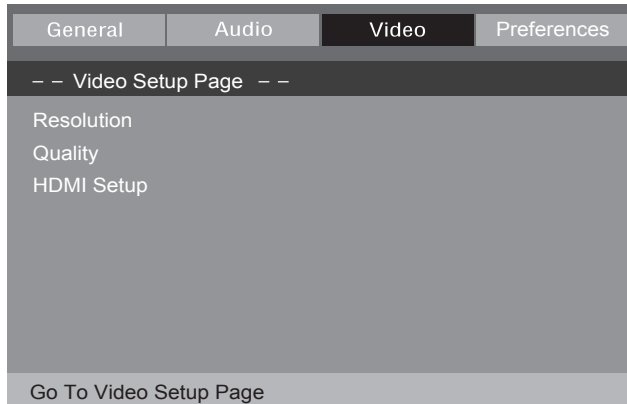

### **Resolution**

Use this feature to adjust the resolution.

### **Quality**

Use this feature to adjust the Sharpness, Brightness and Contrast.

### **HDMI Setup**

Use this feature to turn the HDMI On/Off.

## PREFERENCE SETUP PAGE

This page allows you to configure additional preferences. The Preference Setup Page is only available when there is no disc inserted in the DVD Player. If a setting is modified, it will only be changed once the DVD Player has been turned off and on again.

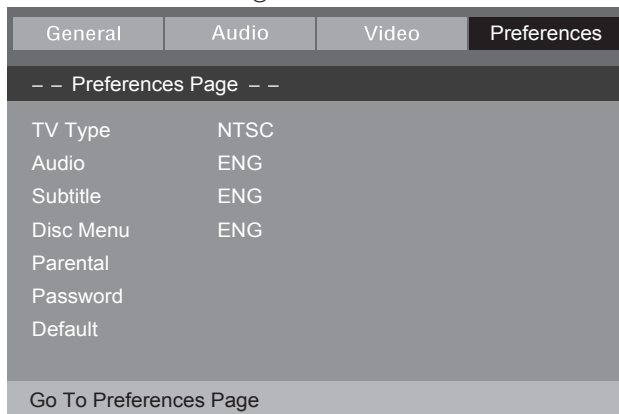

### **TV Type**

This DVD player supports Multi (AUTO), NTSC, and PAL systems. If you select an output type that is not supported by your TV, the screen will flicker with a black and white display. Press the SETUP button and use the arrow buttons to select the correct TV type from this list.

### **Audio**

Use this feature to select the preferred default language when watching DVDs.

### **Subtitle**

Use this feature to set the preferred subtitle language as the default.

### **Disc Menu**

Use this feature to set the preferred menu language as the default.

### **Parental Control**

The parental control function works in conjunction with the different censorship classes assigned to DVDs.

Rating levels:

1. Kid Safe
2. G: All ages
3. PG: Parental Guidance
4. PG-13: Parental Guidance recommended for children below the age of 13
5. PG-R: Parental Guidance suggested for children below the age of 17
6. R: Parental guidance strongly recommended for children below the age of 17
7. NC17: Not suitable for children below the age of 17
8. Adult: Adult only

## Password

Use this feature to setup and change a password to manage rate levels or to prevent others from changing the settings.

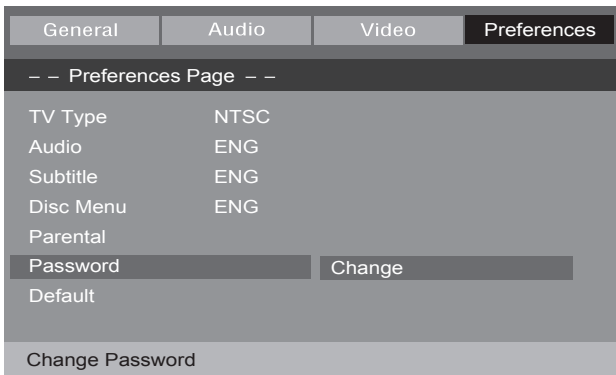

From the Preference Page, choose Password and then select Change.

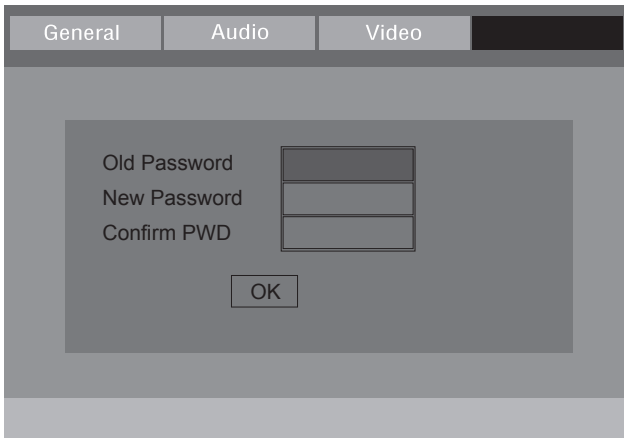

You will need to enter the old, or current, password and then enter a combination of numbers in the New Password field. You will need to retype this combination in the Confirm PWD field. Be sure to make a note of the new password.

**Note:** The default password is **8888**

## Default

Use this feature to reset customized defaults to the original settings for the unit (except password).

# TROUBLESHOOTING

Problem	What to Check
The power light does not come on	<ul style="list-style-type: none"> <li>• Plug the power cord into a wall outlet.</li> <li>• Try a different wall outlet</li> </ul>
No Picture	<ul style="list-style-type: none"> <li>• Select the appropriate video input format on your TV in order to receive the player's output signals.</li> <li>• Fully insert the plugs on the video cable into the corresponding jacks.</li> </ul>
No Sound	<ul style="list-style-type: none"> <li>• Fully insert the plugs on the audio cable into the corresponding jacks.</li> <li>• Turn on the stereo/amplifier system (if applicable).</li> <li>• Select the correct output in the setup menu.</li> </ul>
Distorted Picture	<ul style="list-style-type: none"> <li>• Remove and clean the disc</li> <li>• Some distortion may occur during the FORWARD and REWIND operations. This is normal.</li> </ul>
Flickering or unstable brightness	<ul style="list-style-type: none"> <li>• Connect the player directly to your TV</li> </ul> <p>NOTE: Disruptions can be caused by copy protection systems on a DVD or CD</p>
The DVD player does not operate	<ul style="list-style-type: none"> <li>• Be sure that a disc is loaded.</li> <li>• Be sure that the disc is compatible (check the disc's format and color signal coding standard).</li> <li>• Check that the disc is correctly loaded.</li> <li>• Clean the disc.</li> <li>• Be sure that the DVD player settings are correct.</li> </ul>
No response when buttons are pressed	<ul style="list-style-type: none"> <li>• Switch off the DVD player, unplug the power cord, and then plug in the power cord and switch it on again.</li> </ul>
The remote controller does not work	<ul style="list-style-type: none"> <li>• Point the remote controller at the sensor.</li> <li>• Check that the remote control is no more than 20 feet from the sensor.</li> <li>• Replace the batteries with new batteries.</li> </ul>
The  icon appears on screen	<ul style="list-style-type: none"> <li>• The DVD's software restricts the current operation.</li> <li>• The DVD's software doesn't support the feature (eg. Angles).</li> <li>• The feature is not available at the moment.</li> </ul>

# TECHNICAL SPECIFICATIONS

---

POWER SOURCE		AC 100-240V ~ 50-60 Hz	
POWER CONSUMPTION		11W	
REMOTE CONTROL		DC 3V, 2x AAA batteries	
VIDEO SIGNAL SYSTEM		AUTO/NTSC/PAL	
FREQUENCY RESPONSE		$\pm 1\text{dB}(20\text{Hz} \sim 20\text{KHz})$	
SIGNAL NOISE RATIO		$\geq 90\text{dB}$	
AUDIO DISTORTION		$\leq 1\%$	
CHANNEL SEPARATION		$\geq 80\text{dB} (1\text{KHz})$	
DYNAMIC RANGE		$\geq 80\text{dB} (1\text{KHz})$	
OUTPUT	Audio Out (Analog Audio)	OUTPUT LEVEL: LOAD IMPEDANCE:	$2 \pm 0.1\text{V}$ $10\text{K } \Omega$
	Audio Out (Digital Signal)	OUTPUT LEVEL: LOAD IMPEDANCE:	$0.5\text{Vp-p}$ $75 \Omega$
	Video Out	OUTPUT LEVEL: LOAD IMPEDANCE:	$1\text{Vp-p}$ $75 \Omega$ , imbalance, negative polarity
LASER BANDWIDTH	WAVELENGTH		645 - 660 nm
LASER POWER		Class 1	
SUPPORTED DISCS		DVD/VCD/CD/MP3/Photo CD/SVCD/JPEG/MPEG-4	

## CUSTOMER SUPPORT

---

Before contacting customer support, please see the troubleshooting guide above.

Visit our website to contact us, find answers to Frequently Asked Questions, and for other resources which may include an updated version of this user's guide.

 [WWW.IMPECCA.COM](http://WWW.IMPECCA.COM)

If you wish to contact us by phone, please be sure to have your model number and serial number ready and call us between 9:00am and 6:00pm ET, at +1 866-954-4440.

Keep tabs on Impecca's newest innovations & enter contests via our social network feeds:

 [www.facebook.com/Impecca/](http://www.facebook.com/Impecca/)

 [www.instagram.com/impecca/](http://www.instagram.com/impecca/)

 @impeccausa

# ONE YEAR LIMITED WARRANTY (US)

Impecca™ warrants this product against defects in material and workmanship to the original purchaser as specified below. Please register your product online within fourteen (14) days of purchase.

**PARTS – if the product is determined to have a manufacturing defect, within a period of one (1) year from the date of the original purchase, Impecca™ will repair or replace the product parts at no charge (for parts) to consumers in the U.S.A. and Canada.**

**LABOR – if the product is determined to have a manufacturing defect, within a period of ninety (90) Days from the date of the original purchase, Impecca™ will repair or replace the product at no charge to consumers in the U.S.A. and Canada. After ninety (90) days, it will be the responsibility of the consumer.**

Shipping costs to and from our warranty service center are the sole responsibility of the consumer.

To obtain warranty service by an authorized Impecca™ service center, please email us at: [service@impecca.com](mailto:service@impecca.com) to obtain a Repair and Maintenance Authorization (RMA) number and to locate the Warranty Service Center nearest you. Once authorized, you must mail the product to the authorized Impecca™ service center in its original product packaging materials or equivalent, to prevent damage while in transit.

Further, should Impecca™ determine that the product is outside of the Warranty terms, Impecca™ will return the product to sender at sender's expense without being repaired or replaced, unless authorized by the consumer to service the out-of-warranty product at consumer's expense. All handling or restocking charges for returns and/or replacements shall be non-refundable.

Impecca™ specifically excludes from this warranty any non-electric/mechanical attachments, accessories, and disposable parts including, but not limited to, outside case, connecting cables, batteries, and AC adapters. Impecca™ reserves the right to repair or replace defective products with the same, equivalent, or newer models.

We reserve the right to either repair or replace product at our discretion. Replacement may be either new or refurbished and while every endeavor will be made to ensure it is the same model, if same model is not available, it will be replaced with a model of equal or higher specification.

Normal "Wear and Tear" is not covered by this, or any other, warranty. Further, Impecca™ hereby reserves the right to determine "Wear and Tear" on any and all products. Tampering or opening the product casing or shell will void this warranty

in its entirety.

In addition, this warranty does not apply if the product has been damaged by accident, abuse, misuse, or misapplication; has been altered or modified without the written permission of Impecca™; has been serviced by a non-authorized repair center of Impecca™; has not been properly maintained or operated according to the operation manual; has been used for commercial, non-household purposes; has been cosmetically damaged; was not imported by Impecca™; was not manufactured according to specification of the United States market; was damaged due to improper installation or neglect by the consumer; was damaged due to improper packaging in shipment to the Warranty Service Center; was damaged due to natural disasters; or if the serial number for the product has been removed or defaced.

ALL IMPLIED WARRANTIES, INCLUDING IMPLIED WARRANTIES OF MERCHANTABILITY AND FITNESS FOR A PARTICULAR PURPOSE ARE LIMITED IN DURATION TO ONE (1) YEAR PARTS AND NINETY (90) DAYS LABOR FROM THE DATE OF THE ORIGINAL RETAIL PURCHASE OF THIS PRODUCT.

THESE WARRANTIES AND REMEDIES ARE THE SOLE AND EXCLUSIVE WARRANTIES AND REMEDIES IN CONNECTION WITH THE SALE AND USE OF THE PRODUCT. NO OTHER WARRANTIES, ORAL OR WRITTEN, EXPRESSED OR IMPLIED, ARE GIVEN.

IMPECCA™ IS NOT RESPONSIBLE OR LIABLE FOR ANY DAMAGE, WHETHER SPECIAL, INCIDENTAL, CONSEQUENTIAL, DIRECT OR OTHERWISE, OR WHETHER KNOWN OR SHOULD HAVE BEEN KNOWN TO IMPECCA™, INCLUDING LOST PROFITS, GOODWILL, AND PROPERTY AND PERSONAL INJURY RESULTING FROM ANY BREACH OF WARRANTY, THE INABILITY TO USE THE PRODUCT OR UNDER ANY LEGAL THEORY IN CONTRACT OR TORT. IMPECCA LIABILITY IS LIMITED TO THE ACTUAL PURCHASE PRICE PAID TO THE RETAIL SELLER OF THE DEFECTIVE PRODUCT.

No Impecca™ dealer, agent, or employee is authorized to make any modification, extension, change or amendment to this warranty without the written consent and authorization from Impecca™.

Some states do not allow the exclusion or limitation of implied warranties or liability for incidental or consequential damages, or do not allow a limitation on how long an implied warranty lasts, so the above limitations or exclusions may not apply to you. This warranty gives you specific legal rights, and you may have other rights, which vary from state to state.

*Note: Our Warranty Service Center ships only within Continental U.S.A., excluding Alaska and Hawaii.*

# TABLA DE CONTENIDO

ENGLISH

ESPAÑOL

FRANÇAIS

Instrucciones Importantes De Seguridad .....	17
Introducción .....	18
Qué Hay En La Caja .....	18
Diagrama De La Unidad .....	19
Control Remoto.....	20
Conexiones .....	21
Operación Básica Del Reproductor DVD .....	22
Explicación De Funciones Adicionales .....	23
Configuración .....	24
Solución De Problemas .....	27
Especificaciones Técnicas .....	28
Soporte Al Cliente.....	28
Garantía Limitada Por Un Año.....	29



Este reproductor de video DVD emplea Productos Láser Clase 1. Para asegurar el uso adecuado de este producto, por favor lea cuidadosamente este manual de usuario y consévelo para referencia futura. Ya que el rayo láser usado en este reproductor DVD es dañino para los ojos, no intente desarmar la carcasa.

Las modificaciones o ajustes o la realización de procedimientos diferentes a los aquí especificados pueden resultar en exposición dañina a la radiación. Si esta unidad requiere de mantenimiento, envíe a servicio únicamente con personal autorizado y calificado.

**Aviso para Canadá:** Este aparato digital Clase B cumple con la norma canadiense ICES-003.

Para evitar descargas eléctricas, nunca intente desarmar la carcasa, no se exponga al agua y asegúrese de que la clavija con una pata más ancha coincida con un tomacorrientes con un orificio más ancho. Este producto debe ser operado únicamente en el tipo de suministro de energía indicado en la etiqueta de especificaciones. El Reproductor DVD para Casa IMPECCA™ está diseñado para usarse únicamente con 120V – 60Hz. Si no está seguro del tipo de energía suministrada en su casa, consulte a su distribuidor o a la compañía local de suministro energía.



# INSTRUCCIONES IMPORTANTES DE SEGURIDAD

## CONSERVE ESTAS INSTRUCCIONES, PUEDE LLEGAR A NECESITARLAS EN EL FUTURO.

Estas son algunas precauciones básicas de seguridad que debe seguir cuidadosamente conforme utilice su nuevo Reproductor DVD Impecca™. ¡Lea todas las instrucciones cuidadosamente! Impecca™ no es responsable de daños o lesiones causadas por un uso inadecuado del producto.

### 1. LEA TODAS LAS INSTRUCCIONES

2. Retire todo el material de empaque antes de utilizar este electrodoméstico

3. **Humedad** – No exponga este aparato al agua o humedad. Para evitar el peligro de incendio o descarga, no coloque objetos que contengan líquidos, como floreros, encima del reproductor DVD. Si entra líquido en la unidad, desconecte de inmediato. Asegúrese de instalar el reproductor en un área donde haya acceso al cable de suministro de energía AC de modo que pueda ser desconectado del tomacorrientes de inmediato en el caso de problemas o si se llegara a derramar líquido en la unidad.

**NOTA:** Si el reproductor es traído directamente de una ubicación fría a una cálida, o se coloca en un cuarto húmedo, se puede producir condensación en las lentes dentro del reproductor y este no operará adecuadamente. En este caso, retire el disco y deje el reproductor encendido d 30 minutos a una hora hasta que la humedad se evapore.

4. **Calor**- El reproductor DVD debe estar colocado lejos de fuentes de calor como radiadores, registros de calor, estufas y otros productos (incluyendo amplificadores) que produzcan calor.

5. **Ventilación adecuada** - No instale este reproductor en espacios confinados como un librero o unidad similar, a menos que haya ventilación adecuada. Las ranuras y aberturas en la carcasa de reproductor DVD existe por motivos de ventilación para asegurar una operación confiable del producto o para protegerlos del sobrecalentamiento. Estas aberturas no deben ser bloqueadas o cubiertas. Las aberturas nunca deben ser bloqueadas al colocar el producto sobre una cama, sofá, alfombra u otra superficie similar ya que inhibirá la ventilación y el aparato se sobrecalentará.

6. **Sobrecarga** - No sobrecargue los tomacorrientes, cables de extensión o receptáculos integrales, ya que esto puede generar el riesgo de descarga eléctrica.

7. **Limpieza** - Antes de limpiar este producto, desconéctelo del tomacorrientes. Si se requiere retirar el polvo o limpiar, asegúrese de limpiar únicamente la carcasa. No intente limpiar la parte interna o desarmar la carcasa. No utilice limpiadores líquidos o en aerosol. Utilice un paño húmedo Y asegúrese dejar secar completamente la unidad antes de conectarla a una fuente de energía.

8. Para protegerse en contra de descargas eléctricas no sumerja el cable, enchufe o aparato en agua o cualquier otro líquido.

9. Es necesaria la supervisión cercana cuando este aparato es utilizado por o cerca de niños.

10. Mantenga este aparato y su cable lejos del alcance de niños menores de 8 años.

11. Si el cable suministrado se daña, debe ser reemplazado por el fabricante, su agente de servicio o personas calificadas similares para poder evitar descargas.

12. No opere este electrodoméstico con un cable o clavija dañados o después que el aparato ha funcionado mal, se ha caído o dañado de alguna forma. Regrese el aparato a las instalaciones de servicio autorizado más cercano para que sea examinado, reparado o ajustado de forma eléctrica o mecánica.

13. Cualquier uso de este producto que no sea el recomendado por el fabricante puede causar lesiones a personas o producir daños al aparato.

14. Coloque el aparato en una superficie plana o mesa. No deje colgar el cable en la orilla de la mesa o encima. Asegúrese que el cable no toque la superficie caliente del aparato.

15. Si la unidad necesita servicio, haga que este sea realizado por personal de servicio calificado. Si la unidad está todavía dentro de garantía, entre en contacto con IMPECCA™ o nuestro centro de servicio.

16. No utilice este electrodoméstico en otro uso que no sea el previsto.

17. No se use en exteriores.

# ÚNICAMENTE PARA USO DOMÉSTICO

# CONSERVE ESTAS INSTRUCCIONES

# INTRODUCCIÓN

Felicitaciones por haber comprado este Reproductor DVD Compacto para Casa IMPECCA™. Este Reproductor DVD Compacto para Casa IMPECCA™ consiste en una gran forma de disfrutar de sus DVD sin el desorden de un reproductor de mayor tamaño. Su diseño compacto proporciona un fácil acceso de sus discos favoritos, y su rápida búsqueda hacia delante y hacia atrás le garantiza que usted no pierda ni un solo minuto. Disfrute la reproducción a distancia usando el control remoto, o usando la función de aumento para poder echar un vistazo más cercano. El Reproductor DVD Compacto para Casa IMPECCA™ es una gran forma de asegurar entretenimiento de calidad en unos cuantos minutos.

Antes de utilizar su reproductor, se recomienda que se familiarice con las funciones, características y procedimientos de operación descritos en este manual. Debido a ligeras diferencias en la producción, las instrucciones, características y/o descripciones descritas en este manual pueden ser ligeramente diferentes a los de su producto. El diseño y especificaciones están sujetos a cambio sin previo aviso.

## RÁPIDO VISTAZO A LAS CARACTERÍSTICAS

Función de acercamiento	Menú multilinguaje (Inglés, Francés, Español)
Bloqueo parental	Subtítulos multilinguaje
Búsqueda rápida hacia delante y atrás	Pantalla LED color ámbar
Protector de pantalla	USB 2.0

## FORMATOS COMPATIBLES DE MEDIOS

Video DVD	CD-R	SVCD	WMA
DVD+R	CD-RW	Imágenes Kodak en	MP3
DVD+RW	HDCD	CD	MPEG1-2-4
CD Audio	VCD	JPEG	

## QUÉ HAY EN LA CAJA

Verifique que en la caja se encuentren los siguientes artículos. Tome en cuenta que algunos modelos pueden no incluir todos los artículos



1



2



3

1. Reproductor DVD
2. Guía de Usuario
3. Control Remoto
4. Cables A/V (No se muestran)

# DIAGRAMA DE LA UNIDAD

## PANEL FRONTAL

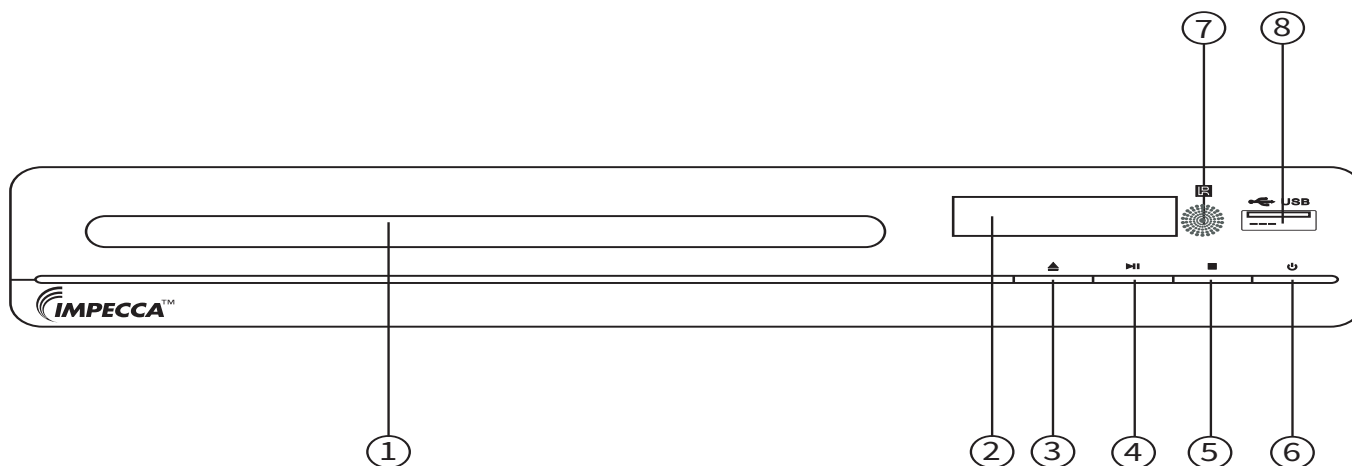

- 1. Puerta del DVD
- 2. Ventana de la pantalla
- 3. Botón para Abrir/Cerrar
- 4. Botón para Reproducir/Pausa
- 5. Botón para Detener
- 6. Botón de Espera
- 7. Ventana del Receptor del Control Remoto
- 8. Entrada para USB

## PANEL POSTERIOR

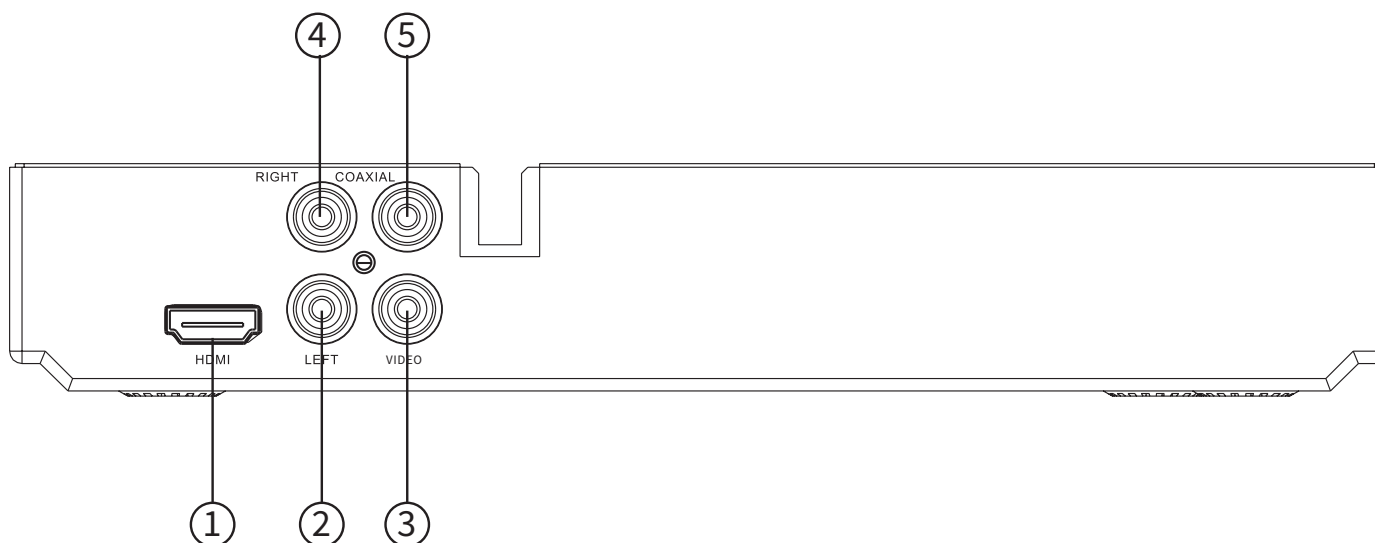

- 1. Entrada para la salida HDMI AV
- 2. Entrada para la salida izquierda de audio
- 3. Entrada para salida de video
- 4. Entrada para salida derecha de audio
- 5. Entrada para la salida coaxial digital

# CONTROL REMOTO

ENGLISH

ESPAÑOL

FRANÇAIS

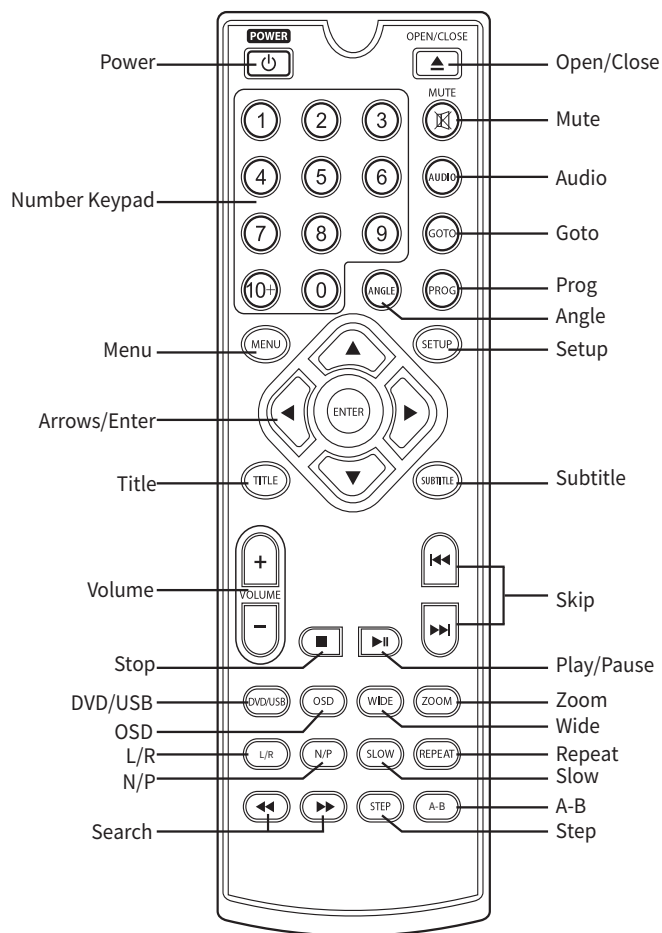

POWER – ENCENDIDO – Presione para prender o apagar o restablecer el reproductor DVD en modo de espera

OPEN/CLOSE – ABRIR CERRAR – Presione para abrir/cerrar el compartimento del DVD

MUTE – SILENCIO – Presione para silenciar o quitar el silencio del volumen

NUMBER KEYS – TECLADO NUMÉRICO – Para ingresar números estando en el modo de programación

AUDIO – Presionar para cambiar los ajustes de audio

GOTO – IRA – Para ir a un punto/tiempo en la reproducción del DVD

PROGRAM – PROGRAMA – Presione para programar un DVD para reproducir capítulos o pistas en un orden específico

ANGLE –ÁNGULO – Presione para acceder a diferentes ángulos en discos DVD que son compatibles con esta función

MENU – MENÚ – Abrir el menú principal

SETUP – CONFIGURACIÓN – Presione para acceder al menú de configuración

FLECHAS ARRIBA/ABAJO/IZQUIERDA/DERECHA – Presione las flechas direccionales para navegar a través de las pantallas de menú

ENTER – ACEPTAR – Presione para confirmar las selecciones dentro de las pantallas de menú o el menú de configuración

TITLE – TÍTULO – Presione para acceder al menú de títulos de un DVD

SUBTITLE – SUBTÍTULO – Presione para habilitar o deshabilitar subtítulos

VOL +: Presione para AUMENTAR el volumen

VOL -: Presione para DISMINUIR el volumen

SKIP PREV – SALTAR PREV:- Presione para regresar al capítulo / pista / título anterior

SKIP NEXT – SALTAR SIGTE – Presione para saltar al siguiente capítulo / pista / título

STOP – DETENER – Presione para detener la reproducción de un CD o DVD

PLAY/PAUSE – REPRODUCIR/PAUSA – Presione para reproducir o detener la reproducción de un disco

DVD/USB: para elegir entre DVD y USB

OSD – OSD – Presione para ver los diferentes modos de Despliegue en Pantalla

WIDE – ANCHO – Presione para cambiar los diferentes ajustes de la proporción de aspecto

ZOOM – ACERCAMIENTO – Presione para alejar o acercar una imagen en la pantalla

L/R – I/D – Presione para elegir entre los canales de audio izquierdo o derecho

N/P – N/P – Presione para cambiar la señal de salida a NTSC / PAL / AUTO

SLOW - LENTO – Presione para ver el DVD en cámara lenta

REPEAT – REPETICIÓN – Presione para permitir la reproducción repetida de una pista o pistas

SEARCH REV – BUSCAR HACIA ATRÁS – Presione para explorar hacia atrás. Presione nuevamente para incrementar la velocidad de exploración (2x, 4x, 8x, 16x, 32x)

SEARCH FWD – BUSCAR HACIA ADELANTE - Presione para explorar hacia adelante. Presione nuevamente para incrementar la velocidad de exploración (2x, 4x, 8x, 16x, 32x)

STEP – PASO – Presione para avanzar un cuadro a la vez

## INSTALACIÓN DE LAS BATERÍAS

1. Presione y levante la tapa para abrir el compartimento de baterías del control remoto
2. Inserte dos baterías tamaño AAA. Asegúrese que las polaridades de las baterías (+) y (-) coinciden con las indicadas en el compartimento de las baterías.
3. Coloque la tapa del compartimento de baterías

# CONEXIONES

When connecting this unit and other components be sure that all devices are turned off. Audio/Video cables are connected according to different color identification and should be fitted firmly into the appropriate jacks.

## CONEXIÓN A UNA TV USANDO UN CABLE ESTÁNDAR DE AUDIO/VIDEO

1. Conecte el cable RCA de audio/video suministrado usando los cables rojo y blanco a las entradas en la parte posterior del reproductor DVD y a las entradas de Audio en su TV.

2. Conecte el cable de Video (amarillo) a la entrada de Video en la parte posterior del reproductor DVD y a la entrada de Video en su TV.

3. Ajuste su TV en la entrada apropiada de Video.

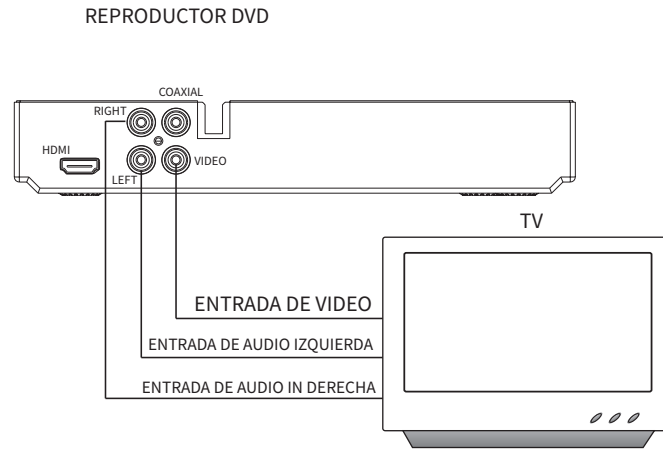

## CONEXIÓN A UN AMPLIFICADOR USANDO LA SALIDA DE AUDIO COAXIAL DIGITAL

1. Conecte el cable RCA de audio/video suministrado usando los cables rojo y blanco a las entradas en la parte posterior del reproductor DVD y a las entradas de Audio en su TV.

2. Conecte el cable de Video (amarillo) a la entrada de Video en la parte posterior del reproductor DVD y a la entrada de Video en su TV.

3. Conecte un cable coaxial digital (no está incluido) en la entrada del cable coaxial en la parte posterior del reproductor DVD y la entrada de audio coaxial digital en su receptor digital o amplificador.

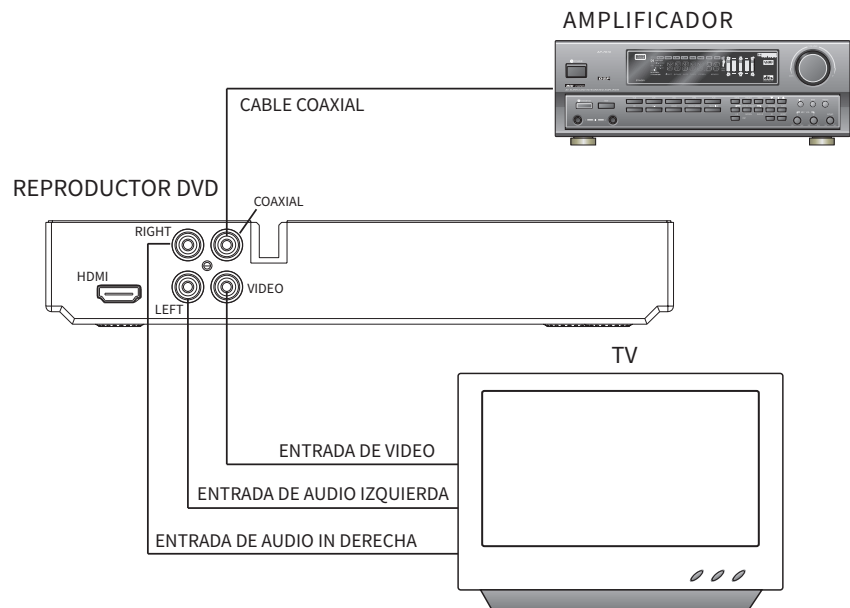

## CONEXIÓN A LA TV POR MEDIO DE LA SALIDA HDMI (NO SE INCLUYE EL CABLE HDMI)

1. Conecte el cable HDMI a la entrada HDMI localizada en la parte posterior del reproductor DVD

2. Conecte el cable HDMI a la entrada HDMI de su televisión.

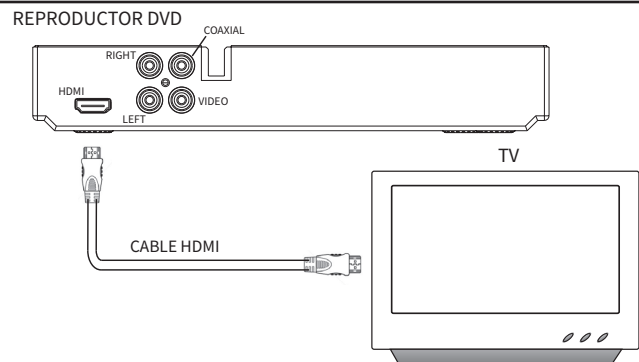

# OPERACIÓN BÁSICA DEL REPRODUCTOR DVD

## ANTES DE COMENZAR

Encienda su TV y seleccione el ajuste apropiado de entrada de video que corresponde a la entrada usada cuando se conectó el reproductor DVD. Refiérase a la sección "CONEXIONES" de este manual.

Si ha conectado el reproductor a un sistema de audio (estéreo o amplificador) encienda su sistema de audio y seleccione el ajuste apropiado de entrada de audio que corresponde a la entrada usada cuando se conectó el reproductor DVD.

**Nota:** Ya que su sistema de TV y/o sistema de audio pueden variar, refiérase al manual de usuario de su de TV y/o sistema de audio.

## REPRODUCIR

1. Presione el botón POWER en el reproductor DVD o presione el botón Power/Standby en el control remoto del DVD.
2. Presione el botón OPEN/CLOSE (en el reproductor DVD o en el control remoto) para abrir la bandeja del disco
3. Sostenga la orilla del disco y colóquelo en la bandeja con la etiqueta hacia arriba
4. Presione nuevamente el botón OPEN/CLOSE (en el reproductor DVD o en el control remoto) para cerrar la bandeja del disco

Automáticamente, el reproductor DVD comenzará la reproducción o mostrará el menú del disco DVD. Utilice los botones de flecha y el botón ENTER para navegar por la pantalla del menú. Si el DVD no comienza a reproducirse automáticamente, presione el botón PLAY (en el reproductor DVD o en el control remoto).

Nota: La secuencia de carga automática de cada DVD, CD, VCD puede variar de acuerdo al formato y / o la forma creó el disco. Algunos DVD se reproducirá automáticamente una serie de avances, los avisos de copyright o anuncios publicitarios antes de cargar la pantalla del menú. Algunos botones del mando a distancia, tales como el menú, TÍTULO, F.RWD, F.FWD, PREV, NEXT, y GOTO botones, se pueden desactivar de forma automática hasta que se complete la secuencia de carga automática.

## PAUSA

Para pausar, presione el botón PLAY/PAUSE una vez durante la reproducción. Para continuar presione nuevamente el botón PLAY/PAUSE.

## HACIA ADELANTE O INVERSA SCAN

Presione REV o FWD durante la reproducción.

Para aumentar el avance rápido o rebobinado de velocidad, pulse el botón REV o FWD nuevamente para seleccionar la velocidad deseada (Normal, x2, x4, x8, x16, x32)

## EXPLORAR HACIA ADELANTE O ATRÁS

Usted puede brincar a un capítulo o pista específica durante la reproducción.

Para brincar hacia delante – Presione el botón NEXT durante la reproducción.

Cada vez que presione el botón NEXT avanzará al siguiente capítulo o pista

Para brincar hacia atrás – Presione el botón PREV durante la reproducción.

Si presiona el botón PREV mientras está viendo un capítulo, el DVD retrocederá al inicio del capítulo. Cada vez que presione el botón PREV retrocederá un capítulo.

## DETENER

Este DVD tiene una función de memoria que guarda la última posición en reproducción (Last Played). Al presionar el botón STOP memorizará la posición para que usted pueda regresar a ese punto, incluso después de que usted apague el reproductor DVD.

Presione STOP una vez para detener y memorizar esa posición. Si presiona PLAY la reproducción comenzará a partir de ese punto.

Presiona STOP dos veces, detendrá la reproducción pero se irá hasta el inicio del disco. En este caso, la función Last Played no se habrá activado.

# EXPLICACIÓN DE FUNCIONES ADICIONALES

---

## UTILIZANDO MEMORIAS USB

1. Apague el reproductor DVD.
2. Inserte la memoria USB (con archivos MP3, WMA o JPEG) en el puerto USB en la parte frontal del reproductor DVD.
3. Encienda el reproductor DVD. Presione el botón USB en el control remoto.
4. En la pantalla se mostrará la lista de carpetas/archivos.
5. Utilice los botones de dirección (flechas) para seleccionar y resaltar al carpeta o archivo deseado. Presione el botón ENTER para confirmar y comenzar la reproducción.

## FUNCIONAMIENTO DE DISCOS JPEG (IMÁGENES) MP3

1. Apague el reproductor DVD y coloque el disco o memoria USB en el reproductor DVD como se indicó en los procedimientos anteriores. En la pantalla se mostrará la lista de carpetas/archivos.
2. Utilice los botones de dirección (flechas) para seleccionar y resaltar la carpeta. Presione el botón ENTER. En la pantalla se mostrará la lista de archivos.
3. Utilice los botones de dirección (flechas) para seleccionar y resaltar el archivo. Presione ENTER para confirmar y comenzar la reproducción.

## FUNCIÓN DE REPETICIÓN

Durante la reproducción, presione el botón REPEAT repetidamente para:

Repetir una vez:	Reproducción repetida de la misma pista
Repetir carpeta:	Reproducción repetida de las pistas en la carpeta actual
Apagar (Off):	Regresar a la reproducción normal

# CONFIGURACIÓN

1. Presione el botón SETUP. En la pantalla se mostrará el menú de configuración.
2. Utilice los botones de dirección (flechas) para seleccionar y resaltar la función que desee configurar. Presione el botón ENTER para confirmar la selección.
3. Presione el botón SETUP para guardar los ajustes y salir.

## PÁGINA GENERAL DE CONFIGURACIÓN

Esta página le permite configurar el formato de la TV, marca de ángulo, OSD, subtítulos y el protector de pantalla, HDCD y la configuración de Last Memory.

General	Audio	Video	Preferences
-- General Setup Page --			
TV Display	16:9		
Angle Mark	On		
OSD Lang	Eng		
Captions	Off		
Screen Saver	On		
HDCD	1X		
Last Memory	Off		
Go To General Setup Page			

### Despliegue de pantalla (TV Display)

Si se selecciona TV Display, presione los botones de dirección para seleccionar 4:3 o 16:9 para que coincida con la relación de aspecto de su TV y después presione el botón ENTER para confirmar su selección. Presione el botón SETUP para guardar los ajustes y salir.

### Marca de Ángulo (Angle Mark)

Puede habilitar o deshabilitar la posibilidad de seleccionar diferentes ángulos de cámara al estar viendo un DVD que ofrezca esta función.

### Idioma de despliegue en pantalla (OSD Language)

Puede seleccionar su idioma de despliegue en pantalla en este menú.

### Subtítulos (Captions)

Puede utilizar esta función para desplegar los subtítulos explicativos grabados.

### Protector de pantalla (Screen Saver)

Cuando esta unidad está en modo STOP por cierto tiempo, se mostrará un protector de pantalla siempre y cuando esta opción esté habilitada.

### HDCD

Puede usar esta función para habilitar el reproducción de Alta Definición de los CD digitales compatibles.

### Last Memory

Esta función le permite al reproductor DVD regresar a la reproducción en el último punto reproducido antes de apagar el reproductor.

## PÁGINA DE CONFIGURACIÓN DE AUDIO

Esta página le permite configurar los ajustes de audio.

General	Audio	Video	Preferences
-- Audio Setup Page --			
Speaker Setup			
Spdif Setup			
Go To Audio Setup Page			

### Ajustes de las bocinas (Audio Setup Page)

Puede utilizar esta función para acceder a la pantalla de ajustes Downmix.

### Downmix

Esto configura el modo downmix de audio para convertir un multicanal de audio en un canal de salida doble. Este ajuste solo afecta a las salidas de audio analógicas L//R mezcladas.

### Configuración Spdif (Spdif setup)

El ajuste de Audio/SPDIF digital controla la forma en que su televisor reproduce el audio digital por su puerto de salida. Este ajuste afecta la salida de la salida Digital de Audio Coax, o de la salida Digital de Audio Óptico, dependiendo del modelo de su televisor. Los dos ajustes son PCM y Raw.



## PÁGINA DE CONFIGURACIÓN DE VIDEO

Esta página le permite configurar los ajustes de salida de video.

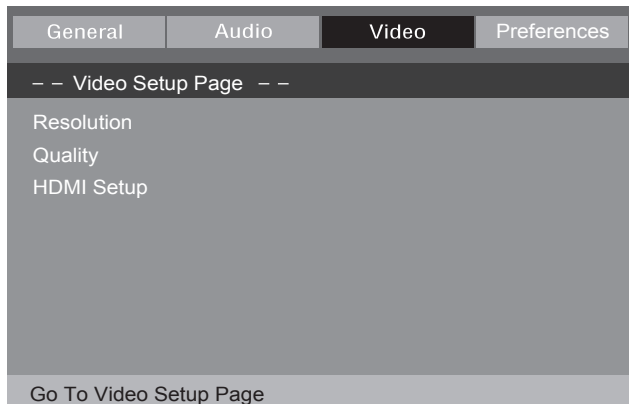

### **Resolución (Resolution)**

Use esta opción para ajustar la resolución.

### **Calidad (Quality)**

Utilice esta función para ajustar la Nitidez (Sharpness), Brillo (Brightness) y Contraste (Contrast).

### **Configuración HDMI (HDMI Resolution)**

Utilice esta función para prender o apagar el HDMI.

## PÁGINA DE CONFIGURACIÓN DE PREFERENCIAS

Esta página le permite configurar las preferencias adicionales. Esta página sólo está disponible cuando no hay disco insertado en el reproductor DVD. Si se cambia algún ajuste, sólo cambiará una vez que el reproductor se ha apagado y encendido nuevamente.

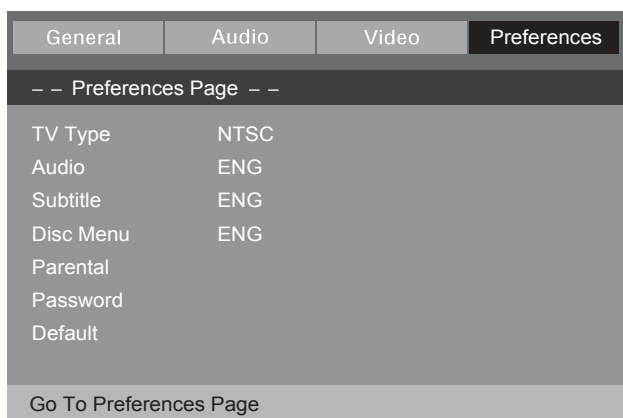

### **Tipo de TV (TV Type)**

Este reproductor DVD es compatible con sistemas Multi (AUTO), NTSC y PAL. Si selecciona un tipo de salida que no es compatible con su TV, la pantalla se mostrará parpadeando o en negro y blanco. Presione el botón SETUP y utilice los botones de flecha para seleccionar de la lista el tipo de TV correcta.

### **Audio**

Utilice esta función para seleccionar el idioma por defecto preferido al reproducir sus DVD.

### **Subtítulos (Subtitle)**

Utilice esta función para seleccionar el idioma por defecto de los subtítulos

### **Menú del Disco (Disc Menu)**

Utilice esta función para ajustar el idioma preferido por defecto para menús

### **Control Parental (Parental Control)**

El control parental funciona junto con las clases de censura diferentes asignadas a los DVD.

Niveles de clasificación:

1. Seguro para los niños
2. G: Todas las edades
3. PG: Con guía de los padres
4. PG-13: Con guía de los padres para niños menores de 13 años
5. PG-R: Con guía de los padres para niños menores de 17 años
6. R: Con guía de los padres fuertemente recomendada para niños menores de 17 años
7. NC17: No es idónea para niños menores de 17 años
8. Adult: Sólo adultos

## Contraseña (Password)

Utilice esta función para asignar y cambiar la contraseña para gestionar los niveles de clasificación para evitar que otros cambien los ajustes.

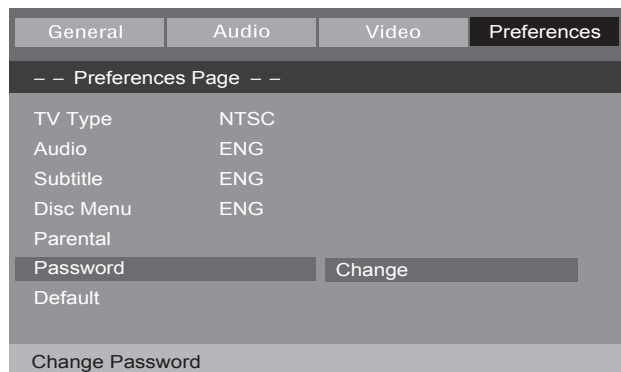

De la página de preferencias, elija Password (Contraseña) y después seleccione Change (Cambiar)

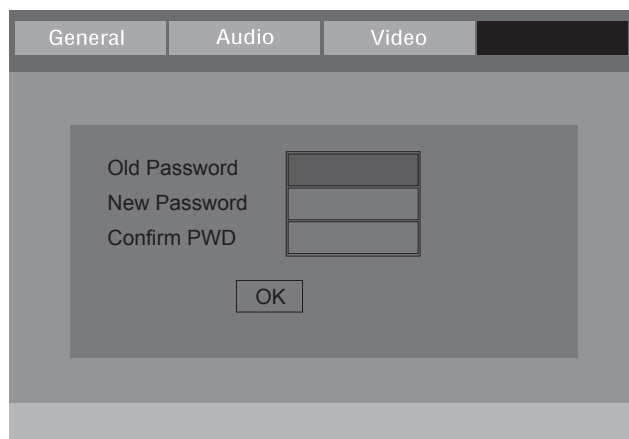

Necesitará ingresar la contraseña anterior o actual e ingresar una combinación de números en el campo de New Password (Contraseña Nueva). Necesitará volver a escribir esta combinación en el campo Confirm PWD (Confirmar contraseña). Asegúrese de tomar nota de la nueva contraseña.

**Nota:** La contraseña por defecto es **8888**

## Por Defecto (Default)

Utilice esta función para restablecer los ajustes originales de la unidad (a excepción de la contraseña).

# SOLUCIÓN DE PROBLEMAS

Problema	Qué es lo que hay que revisar
La luz de encendido no prende	<ul style="list-style-type: none"> <li>• Conecte el cable de suministro de energía en un tomacorrientes.</li> <li>• Intente en un tomacorrientes diferente.</li> </ul>
Sin imagen	<ul style="list-style-type: none"> <li>• Seleccione en su TV el formato de entrada de video apropiado para poder recibir las señales de salida de reproductor.</li> <li>• Inserte totalmente hasta el fondo los cables de video en las entradas correspondientes.</li> </ul>
Sin Sonido	<ul style="list-style-type: none"> <li>• Inserte totalmente hasta el fondo los cables de audio en las entradas correspondientes.</li> <li>• Encienda el sistema estéreo/amplificador (si aplica).</li> <li>• Seleccione la salida correcta en el menú de ajustes.</li> </ul>
Imagen distorsionada	<ul style="list-style-type: none"> <li>• Retire y limpie el disco DVD.</li> <li>• Puede ocurrir cierta distorsión en las operaciones AVANZAR y RETROCEDER. Esto es normal.</li> </ul>
Parpadeo o brillo inestable	<ul style="list-style-type: none"> <li>• Conecte el reproductor directamente a su TV.</li> </ul> <p>NOTA: Las distorsiones pueden ser causadas por sistema de protección de copias en un DVD o CD.</p>
No funciona el reproductor DVD	<ul style="list-style-type: none"> <li>• Asegúrese que se ha introducido un disco.</li> <li>• Asegúrese que el disco es compatible (revise el formato del disco y por el estándar de codificación de señal de color).</li> <li>• Revise que el disco se haya insertado en forma correcta.</li> <li>• Limpie el disco.</li> <li>• Asegúrese que los ajustes del reproductor DVD sean correctos.</li> </ul>
No hay respuesta al presionar los botones	<ul style="list-style-type: none"> <li>• Apague el DVD, desconecte el cable, vuélvalo a conectar y enciéndalo nuevamente.</li> </ul>
El control remoto no funciona	<ul style="list-style-type: none"> <li>• Apunte el control remoto al sensor.</li> <li>• Revise si la distancia entre el control remoto y el reproductor excede los 20 pies.</li> <li>• Reemplace las baterías viejas por unas nuevas.</li> </ul>
En la pantalla aparece el ícono 	<ul style="list-style-type: none"> <li>• El software del DVD restringe la operación actual.</li> <li>• El software del DVD no es compatible con a función (p.ej. ángulo).</li> <li>• Por el momento, esta función no está disponible.</li> </ul>

# ESPECIFICACIONES TÉCNICAS

FUENTE DE ENERGÍA	AC 100-240V ≈ 50-60 Hz		
CONSUMO DE ENERGÍA	11W		
CONTROL REMOTO	DC 3V, 2 baterías AAA		
SISTEMA DE SEÑAL DE VIDEO	AUTO / NTSC / PAL		
RESPUESTA DE FRECUENCIA	± 1dB (20Hz ≈ 20 KHz)		
RELACIÓN DE LA SEÑAL DE RUIDO	≥ 90dB		
DISTORSIÓN DE AUDIO	≤ 1%		
SEPARACIÓN DE CANALES	≥ 80dB (1KHz)		
RANGO DINÁMICO	≥ 80dB (1KHz)		
SALIDA	Audio Out	NIVEL DE SALIDA:	2 ± 0.1V
	(Audio Analógico)	IMPEDANCIA DE CARGA:	10 KΩ
	Audio Out	NIVEL DE SALIDA:	0.5Vp-p
	(Audio DIGITAL)	IMPEDANCIA DE CARGA:	75 Ω
	Video Out	NIVEL DE SALIDA:	1Vp-p
	(Audio DIGITAL)	IMPEDANCIA DE CARGA:	75 Ω, desbalance, polaridad negativa
ANCHO DE BANDA DEL LÁSER	LONGITUD DE ONDA	645 – 660 NM	
POTENCIA LÁSER	Clase 1		
DISCOS COMPATIBLES	DVD/VCD/CD/MP3/Photo CD/SVCD/JPEG/MPEG-4		

## SOPORTE AL CLIENTE

Antes de entrar en contacto con soporte al cliente, lea nuestra guía de solución de problemas presentada anteriormente en este manual.

Visite nuestro sitio web para entrar en contacto con nosotros, encontrar respuestas a las Preguntas Más Frecuentes y otros recursos entre los cuales podría encontrar una actualización a este manual.

 **WWW.IMPECCA.COM**

Si desea entrar en contacto con nosotros por teléfono, asegúrese de tener a la mano el número de modelo y el número de serie de su equipo y llámenos entre 9:00am y 6:00pm Tiempo del Este al +1 888-945-4440.

Manténgase al tanto de las más recientes innovaciones de Impecca y participe de nuestros concursos por medio de los medios sociales:

 [www.facebook.com/Impecca/](http://www.facebook.com/Impecca/)

 [www.instagram.com/impecca/](http://www.instagram.com/impecca/)

 [@impeccausa](https://twitter.com/impeccausa)

# GARANTÍA LIMITADA POR UN AÑO

Impecca™ garantiza este producto contra defectos en material y obra al comprador original como se especifica abajo siempre y cuando el producto este registrado en línea dentro de los catorce (14) días de compra.

**PARTES – Si se determina que el producto tiene defecto de fábrica, dentro de un (1) año de la fecha de la compra original, Impecca™ reparará o reemplazará las partes del producto sin costo alguno (de las partes) para consumidores en Estados Unidos y Canadá.**

**LABOR – Si se determina que el producto tiene un defecto de fabrica, dentro de un periodo de noventa (90) días de la fecha de la compra original, Impecca™ reparará o reemplazará el producto sin costo alguno para consumidores en Estados Unidos y Canadá. Después de noventa (90) días será responsabilidad del consumidor.**

Costos de embarque hacia y desde el Centro de Servicio de Garantía son la completa responsabilidad del consumidor.

Para obtener servicio de garantía por un centro de servicio autorizado de Impecca, por favor envíenos un correo electrónico a: [service@impecca.com](mailto:service@impecca.com) para obtener un numero de Autorización de Reparación y Mantenimiento y para localizar el Centro de Servicio de Garantía mas cerca de usted. Una vez autorizado, usted debe enviar el artículo por correo al centro de servicios autorizado Impecca™ en sus materiales de empaque de producto originales o equivalente, para prevenir daño en tránsito.

Además, si Impecca™ determina que el producto está fuera de los términos de Garantía, Impecca™ retornará el producto al remitente a cargo del remitente sin ser reparado o reemplazado, salvo que haya sido autorizado por el consumidor a dar servicio al producto fuera de garantía al costo del consumidor. Todos los cargos de manejo o por reposición por devoluciones y/o reemplazos no serán reembolsables.

Impecca™ específicamente excluye de esta garantía aditamentos no-eléctricos/mecánicos, accesorios, y partes desechables incluyendo, pero no limitados a, caja externa, cables de conexión, baterías, y adaptadores AC. Impecca™ se reserva el derecho a reparar o reemplazar productos con el mismo, equivalente, o modelo más nuevo.

Nos reservamos el derecho a reparar o reemplazar el producto a nuestra discreción. El reemplazo puede ser nuevo o reparado y aunque se hará todo lo posible por que sea el mismo modelo, si el mismo modelo no está disponible, será reemplazado con un modelo de la misma o mayor especificación.

Desgaste normal no es cubierto por esta garantía. Además, Impecca™ se reserva el derecho a determinar el “desgaste” en cualquier y todos los productos. Manipulación o apertura de la

cubierta o tapadera del producto anulará esta garantía completamente.

La garantía no aplica si el producto ha sido dañado por accidente, abuso, mal uso, o mala aplicación; ha sido alterado o modificado sin el permiso expreso de Impecca™; ha recibido servicio por un centro de reparación no autorizado por Impecca™; no ha sido mantenido u operado de forma apropiada de acuerdo al manual de operación; ha sido usado para propósitos comerciales, no domésticos; ha sido dañado cosméticamente; no fue importado por Impecca™; no fue fabricado de acuerdo a especificación del mercado de Estados Unidos; fue dañado debido a instalación no apropiada o negligencia del consumidor; fue dañado por empaque no apropiado en el embarque al Centro de Servicio de Garantía; fue dañado por desastre natural; o si el número de serie del producto ha sido removido o desfigurado.

TODAS LAS GARANTÍAS IMPLÍCITAS, INCLUYENDO GARANTÍAS DE COMERCIALIZACIÓN Y ADECUACIÓN IMPLÍCITAS PARA UN PROPÓSITO PARTICULAR SON LIMITADAS EN DURACIÓN A UN (1) AÑO EN PARTES Y NOVENTA (90) DÍAS EN LABOR DE LA FECHA DE LA COMPRA ORIGINAL AL DETALLE DE ESTE PRODUCTO.

ESTAS GARANTÍAS Y REMEDIOS SON LAS ÚNICAS Y EXCLUSIVAS GARANTÍAS Y REMEDIOS EN CONEXIÓN CON LA VENTA Y USO DEL PRODUCTO. NINGUNA OTRA GARANTÍA, ORAL O ESCRITA, EXPRESA O IMPLÍCITA SON DADAS.

IMPECCA™ NO ES RESPONSABLE POR NINGÚN DAÑO, YA SEA ESPECIAL, ACCIDENTAL, CONSECUENTE, DIRECTO O DE OTRA MANERA, O YA SEA CONOCIDO O TUVO QUE HABER SIDO CONOCIDO POR IMPECCA™, INCLUYENDO GANANCIAS PERDIDAS, BUENA VOLUNTAD, Y LESIÓN PERSONAL O DE PROPIEDAD RESULTANTE DE CUALQUIER ROMPIMIENTO DE GARANTÍA, LA INHABILIDAD DE USAR EL PRODUCTO, O BAJO CUALQUIER TEORÍA LEGAL EN CONTRATO O AGRAVIO. LA RESPONSABILIDAD DE IMPECCA™ ES LIMITADA AL PRECIO DE COMPRA ACTUAL PAGADO AL VENDEDOR DETALLISTA DEL PRODUCTO DEFECTUOSO.

Ningún comerciante, agente, o empleado de Impecca™ está autorizado para hacer ninguna modificación, extensión, cambio o enmienda a esta garantía sin el consentimiento escrito y autorización de Impecca™.

Algunos estados no permiten la exclusión o limitación de garantías implícitas o responsabilidad por daños accidentales o consecuentes, o no permiten una limitación en el tiempo de duración de una garantía implícita, así que es posible que las limitaciones o exclusiones anteriores no apliquen a usted. Esta garantía le da a usted derechos legales específicos, y es posible que usted tenga otros derechos que varían de estado a estado.

*Nota: Nuestro Centro de Servicio de Garantía embarca solamente dentro de Estados Unidos Continen excluyendo Alaska y Hawái.*

# TABLE DES MATIÈRES

Consignes De Sécurité Importantes.....	31
Introduction .....	32
Dans La Boîte .....	32
Schéma De L'appareil .....	33
Télécommande .....	34
Connections.....	35
Opérations De Base Du Lecteur DVD.....	36
Fonctions Additionnelles Expliquées.....	37
Réglages .....	38
Dépannage.....	41
Spécifications Techniques.....	42
Assistance Technique.....	42
Garantie Limitée D'un An.....	43



Ce lecteur DVD utilise un produit laser de classe 1. Afin d'assurer une utilisation adéquate de ce produit, veuillez lire attentivement le manuel d'instruction et le préserver pour référence future. Comme le laser utilisé dans ce lecteur DVD peut nuire aux yeux, ne tentez pas d'ouvrir le boîtier.

Les modifications ou ajustements ainsi que les procédures autres que celles spécifiées dans le présent manuel pourraient causer une exposition à des radiations dangereuses. Si l'appareil requiert une réparation, veuillez vous référer au personnel autorisé et qualifié uniquement.

**Notice Canada** Cet appareil laser de classe B est conforme selon le NMB-003 Canadien.

Afin de prévenir les décharges électriques, ne tentez pas d'ouvrir le boîtier, ne pas exposer l'appareil à l'eau, assurez-vous d'insérer la fiche large que dans la fente large de la prise. Ce produit devrait uniquement être utilisé avec le type de source d'alimentation indiquée sur la fiche d'information. Le lecteur DVD compact de maison IMPECCA™ est conçu pour fonctionner avec une prise de 120V – 60Hz uniquement. Si vous n'êtes pas certain du type d'alimentation disponible à votre domicile, veuillez consulter votre détaillant local ou votre compagnie électrique.

# CONSIGNES DE SÉCURITÉ IMPORTANTES

## VEUILLEZ CONSERVER CES INSTRUCTIONS. VOUS POURRIEZ EN AVOIR BESOIN DANS LE FUTUR.

Voici quelques précautions de base à suivre en utilisant votre nouveau lecteur DVD Impecca. Lisez attentivement l'ensemble des instructions. Impecca n'est pas responsable pour les dommages ou blessures causés par une mauvaise utilisation de l'appareil.

### 1. LISEZ TOUTES LES INSTRUCTIONS

2. Retirez tout le matériel d'emballage avant d'utiliser l'appareil.

3. **Humidité** – Ne pas exposer cet appareil à l'eau ou à l'humidité. Afin de prévenir le risque d'incendie ou de décharge électrique, ne placez aucun objet rempli de liquide, tel que des vases, sur le lecteur DVD. Si un liquide pénètre l'appareil, débranchez-le immédiatement. Assurez-vous que l'appareil est installé de manière à vous donner un accès rapide à la prise advenant le cas d'un débranchement urgent requis.

**NOTE:** Si l'appareil est transposé directement d'un lieu froid vers un lieu chaud ou s'il est placé dans une pièce humide, de la condensation pourrait se former sur la lentille interne du lecteur et pourrait affecter la performance de celui-ci. Si c'est le cas, retirez le disque et laissez le lecteur en fonction pour environ une demi-heure, jusqu'à ce que l'humidité se soit évaporée.

4. **Chaleur** - Le lecteur DVD devrait être situé loin des sources de chaleur telles que les radiateurs, les registres de chaleur, les fours ou tout autre appareil (incluant les amplificateurs) qui produisent de la chaleur.

5. **Ventilation adéquate** - N'installez pas le lecteur DVD dans un espace clos comme une bibliothèque à moins que la ventilation appropriée soit disponible. Les fentes et ouvertures dans le boîtier du lecteur DVD permettent une ventilation afin d'assurer une opération fiable et afin d'éviter le risque de surchauffe. Ces ouvertures ne devraient pas être recouvertes ou bloquées. Les ouvertures ne devraient pas être bloquées en plaçant l'appareil sur un lit, un divan, un tapis ou toute autre surface similaire, car la ventilation sera entravée et

causera une surchauffe.

6. **Surcharger** - Ne surchargez pas les prises de courant, les rallonges ou les boîtiers multiprises, car cela pourrait poser des risques de décharge électrique ou d'incendie.

7. **Nettoyage** - Débranchez l'appareil de la prise murale avant de le nettoyer. Si de l'époussetage ou un nettoyage est requis, assurez-vous de nettoyer uniquement le boîtier externe. N'essayez pas de nettoyer l'intérieur du lecteur ou de désassembler le boîtier. N'utilisez pas de nettoyant liquide ou en aérosol. Utilisez un linge humide pour le nettoyage ET assurez-vous de laisser l'appareil sécher complètement avant de le brancher à nouveau à une prise de courant.

8. Afin d'éviter le risque de décharge électrique, ne plongez pas le cordon d'alimentation, la fiche ou l'appareil dans l'eau ou tout autre liquide.

9. Une supervision accrue est nécessaire lorsque l'appareil est utilisé ou près d'enfants.

10. Gardez l'appareil et son cordon d'alimentation loin de la portée de tout enfant de 8 ans et moins.

11. Si le cordon d'alimentation fourni est endommagé, il doit être remplacé par le fabricant, son agent de service désigné ou toute autre personne qualifiée afin d'éviter un risque.

12. N'utilisez aucun appareil avec un cordon d'alimentation ou une fiche endommagé, suite à un mauvais fonctionnement de l'appareil, après une chute ou n'importe quel dommage causé. Retournez l'appareil chez le détaillant le plus près pour un examen, une réparation électrique ou un ajustement mécanique.

13. Toute utilisation de cet appareil qui n'est pas recommandée par le fabricant pourrait causer des blessures ou des dommages à l'appareil.

14. Placez l'appareil sur une surface plate ou une table. Ne laissez pas le cordon d'alimentation pendre sur le coin du comptoir ou de la table. Assurez-vous que le cordon ne touche aucune surface chaude de l'appareil.

15. Si l'appareil requiert un entretien, référez-vous au personnel de service qualifié. Si l'appareil est toujours sous garantie, contactez IMPECCA™ ou notre centre de service. Veuillez consulter les conditions spécifiées dans la garantie incluse avec l'appareil.

16. Ne pas utiliser l'appareil à d'autres fins que celles prévues.

17. Ne pas utiliser à l'extérieur.

## POUR USAGE DOMESTIQUE, UNIQUEMENT GARDEZ CES INSTRUCTIONS

# INTRODUCTION

Félicitations pour votre achat du lecteur de DVD pour maison d'IMPECCA™. Ce lecteur de DVD est un excellent appareil qui vous permet de profiter pleinement de vos DVD sans l'embarras d'un lecteur de pleine grosseur. Sa conception compacte vous donne accès à tous vos médias préférés et l'option de recherche accélérée en lecture avant ou arrière vous garantit que vous ne manquerez pas une minute. Regardez de loin en utilisant la télécommande ou focalisez sur un point particulier en utilisant la fonction de zoom. Le lecteur DVD de maison IMPECCA™ est une superbe manière de se divertir en quelques minutes.

Avant d'utiliser votre lecteur, il est recommandé de vous familiariser avec les fonctions, caractéristiques et procédures d'opération telles que décrites dans ce manuel. Suite à des modifications légères en cours de production; les instructions, caractéristiques et/ou descriptions dans ce manuel pourraient être légèrement différentes de celle de votre appareil. La conception et les caractéristiques du produit peuvent être changées sans préavis.

## CARACTÉRISTIQUES EN BREF

Fonction de zoom

Contrôle parental

Recherche accélérée avant/arrière

Ralenti / Heure / Programmaé

Protection d'écran

Affichage de menu multilingues (anglais, français, espagnol)

Sous-titrage multilingues (sous-titres externes Divx en anglais seulement)

USB 2.0

## FORMATS MÉDIA SUPPORTÉS

DVD Video

CD-R

SVCD

MP3

DVD+R

CD-RW

Kodak Picture CD

MPEG1-2-4

DVD+RW

HDCD

JPEG

Audio CD

VCD

WMA

## DANS LA BOÎTE

Veuillez vérifier le contenu de votre boîte pour les items suivants. Il est possible que certains modèles ne soient pas livrés avec tous les items.



1



2



3

1. Lecteur DVD
2. Manuel de l'utilisateur
3. Télécommande
4. Câbles A/V (non illustrés)



# SCHÉMA DE L'APPAREIL

## PANNEAU AVANT

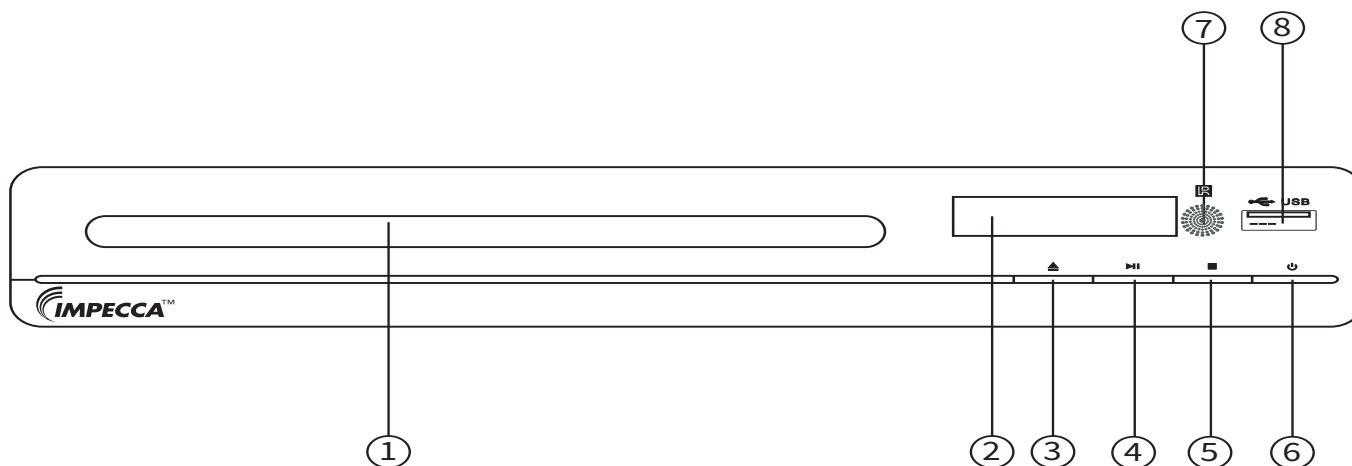

- 1. Ouverture DVD
- 2. Affichage
- 3. Bouton ouverture / fermeture
- 4. Bouton lecture / pause
- 5. Bouton arrêt
- 6. Touche veille
- 7. Récepteur télécommande
- 8. Prise USB

## PANNEAU ARRIÈRE

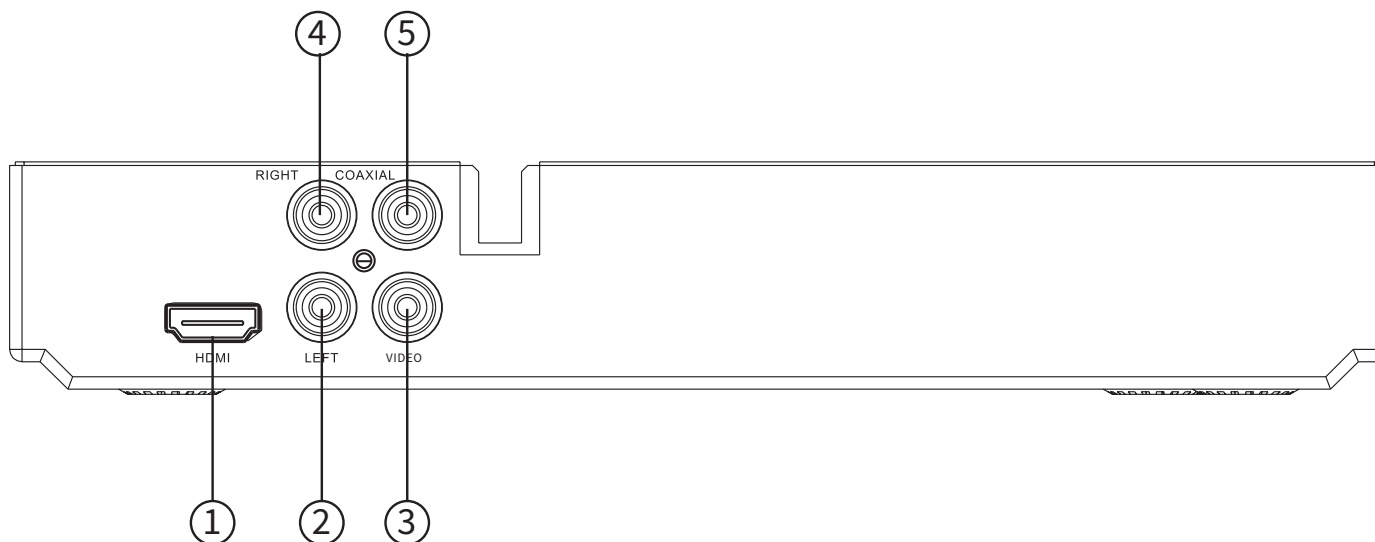

- 1. Prise de sortie HDMI AV
- 2. Prise de sortie audio gauche
- 3. Prise de sortie vidéo
- 4. Prise de sortie audio droite
- 5. Prise de sortie coaxiale

# TÉLÉCOMMANDE

ENGLISH

ESPAÑOL

FRANÇAIS

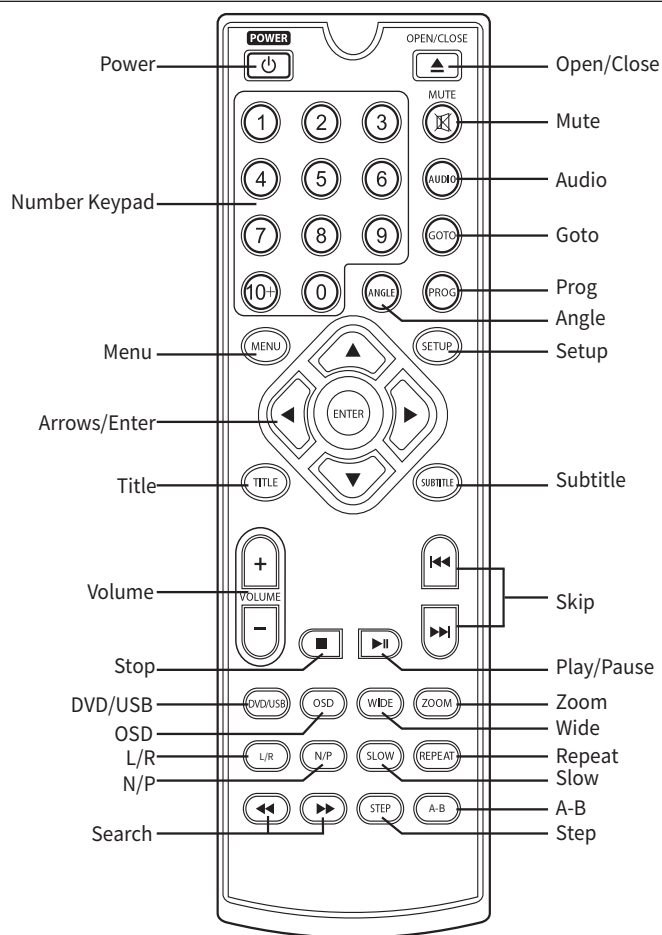

**POWER** – Appuyer pour mettre sous tension le lecteur DVD ou pour remettre le lecteur en mode veille.

**OPEN/CLOSE** – Appuyer pour ouvrir et fermer le tiroir du lecteur.

**MUTE** – Appuyer pour mettre ou enlever le volume en mode sourdine.

**TOUCHE NUMÉRIQUE** – Permet saisir des numéros en mode de programmation.

**AUDIO-** Appuyer pour changer les réglages audio.

**GOTO** – Permet de se rendre à un point / temps spécifique sur un DVD.

**PROGRAM** – Appuyer pour programmer la lecture de certains chapitres et pistes du DVD selon un ordre déterminé.

**ANGLE** – Permet d'accéder à des angles de caméra différents sur les DVD qui supportent l'option.

**MENU** – Ouvrir le menu principal.

**SETUP** – Appuyer pour accéder un menu de configuration.

**BOUTON DIRECTIONNEL HAUT/DROITE/GAUCHE/BAS** – Appuyer pour naviguer les différents menus.

**ENTER** – Appuyer pour confirmer une sélection dans les différents menus.

**TITLE** – Appuyer pour accéder au titre du DVD inséré.

**SUBTITLE** – Appuyer pour activer ou désactiver le sous-titrage.

**VOL +** : Appuyer pour AUGMENTER le volume.

**VOL -** : Appuyer pour DIMINUER le volume.

**SKIP PREV** – Appuyer pour retourner au titre / chapitre / piste antérieure.

**SKIP NEXT** – Appuyer pour avancer vers le prochain titre / chapitre ou piste.

**STOP** – Appuyer pour arrêter le DVD ou CD en cours de lecture.

**PLAY / PAUSE** : Appuyer pour démarrer ou mettre en pause la lecture du disque.

**DVD/USB** : Choisir entre le lecteur DVD et USB

**OSD** : Permet de voir les différents modes de sélections à l'écran.

**WIDE** – Appuyer pour changer la correspondance hauteur-largeur.

**ZOOM** – Appuyer pour focaliser sur une photo à l'écran.

**L/R** – Appuyer pour ajuster l'audio sur certains DVD.

**N/P** – Appuyer pour changer le signal sortant au NTSC / PAL / AUTO.

**SLOW** – Appuyer pour ralentir l'Image à l'écran.

**REPEAT** – Appuyer pour permettre la répétition d'une piste / chapitre.

**SEARCH REV** – Appuyer pour rechercher en marche arrière. Appuyer de nouveau pour augmenter la vitesse ( 2x, 4x, 8x, 16x, 32x).

**SEARCH FWD** – Appuyer pour recherche en lecture en marche avant. Appuyer de nouveau pour augmenter le vitesse ( 2x, 4x, 8x, 16x, 32x).

**STEP** – Appuyer pour avancer une image à la fois.

## INSTALLATION DES BATTERIES

1. Appuyez et soulevez le couvercle arrière pour ouvrir le compartiment à batteries de la télécommande.
2. Insérez deux batteries de type AAA. Assurez-vous de bien respecter les polarités (+ / -) dans le compartiment à batteries.
3. Refermez le compartiment à batteries.

# CONNECTIONS

Lorsque vous connectez votre appareil à d'autres composantes, assurez-vous que celles-ci sont mises hors tension. Les câbles audio / vidéo sont connectés selon l'identification de couleur différente et doivent être montés fermement dans les prises appropriées.

## CONNECTER À LA TÉLÉVISION

1. Connecter le câble audio-vidéo RCA fourni en utilisant les câbles rouges et blancs des prises audio à l'arrière du lecteur DVD et les insérer dans les prises d'entrée audio de votre télévision.

2. Connecter le câble vidéo (jaune), de la prise derrière le lecteur DVD vers la prise d'entrée vidéo de votre télévision.

3. Ajuster votre télévision à la source d'entrée vidéo appropriée.

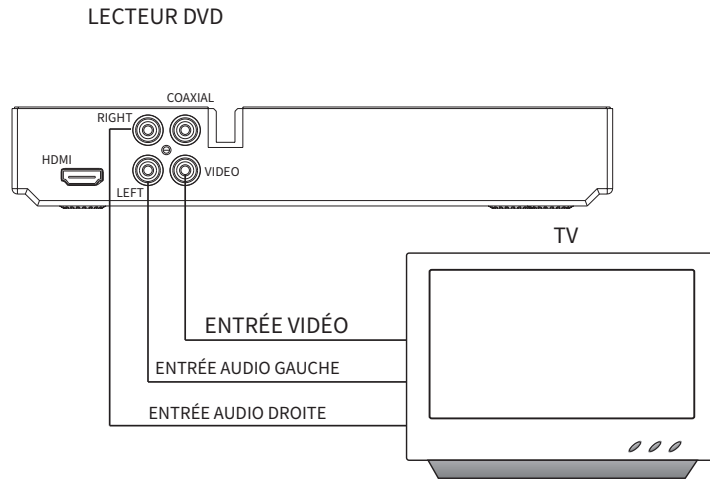

## CONNECTER À UN AMPLIFICATEUR

1. Connectez le câble RCA Audio/Video en utilisant les câbles rouges et blancs aux sorties Audio à l'arrière du lecteur DVD et aux entrées audio de votre télévision.

2. Branchez le câble vidéo (jaune) à la prise vidéo à l'arrière du lecteur à l'entrée vidéo de votre télévision.

3. Connectez le câble digital coaxial (non inclus) à l'entrée coaxiale à l'arrière du lecteur DVD et à l'entrée coaxiale de votre récepteur digital ou amplificateur.

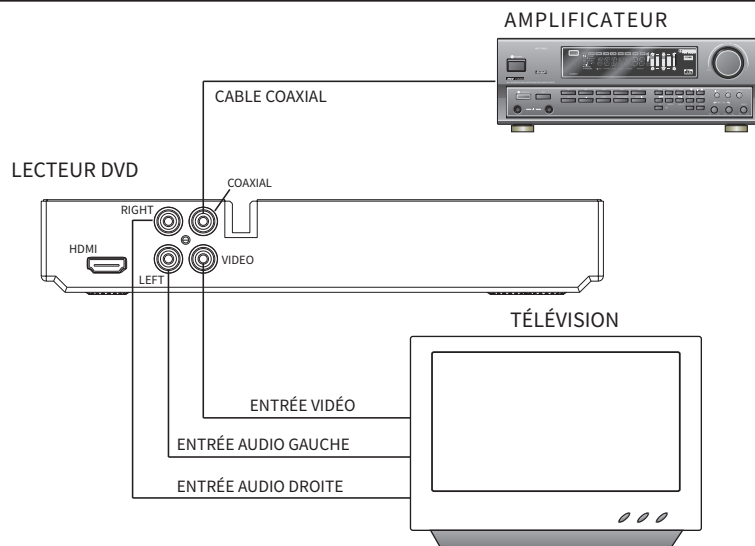

## CONNECTER À TRAVERS UNE SORTIE HDMI (CÂBLE HDMI NON INCLUS)

1. Connectez le câble HDMI à la prise HDMI situé à l'arrière du lecteur DVD.

2. Connectez le câble HDMI à l'entrée HDMI de votre télévision.

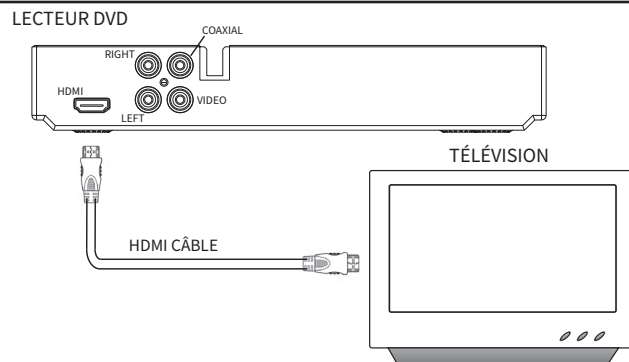

# OPÉRATIONS DE BASE DU LECTEUR DVD

## AVANT DE DÉBUTER

Allumez votre télévision et sélectionnez l'entrée vidéo appropriée qui correspond à l'entrée utilisée lors de la connexion du lecteur DVD. Référez-vous à la section « Connexions » du présent manuel.

Si vous avez connecté le lecteur à un système audio (stéréo ou amplificateur), allumez votre système audio et sélectionnez l'entrée audio appropriée qui correspond à l'entrée utilisée lors de la connexion du lecteur DVD.

**Note:** Comme les télévisions et/ou les systèmes audio peuvent varier, veuillez vous référer à leurs manuels de l'utilisateur.

## LECTURE

1. Appuyez sur POWER sur le lecteur DVD ou appuyez sur le bouton Power/Standby sur la télécommande.
2. Appuyez sur OPEN/CLOSE (sur lecteur DVD ou la télécommande), pour ouvrir le tiroir du lecteur.
3. Tenez le rebord du disque et placez-le sur le plateau du tiroir, l'étiquette vers le haut.
4. Appuyez de nouveau sur OPEN/CLOSE (sur lecteur DVD ou la télécommande) pour fermer le tiroir.

Le lecteur DVD débutera la lecture ou affichera le menu du disque automatiquement. Utilisez les flèches et le bouton ENTER pour naviguer à travers le menu. Si le DVD ne démarre pas automatiquement, appuyez sur PLAY (sur le lecteur DVD ou la télécommande).

Note : La séquence de démarrage automatique varie pour chaque DVD, CD, VCD, selon le format et/ou de la manière que le disque a été configuré. Certains DVD présenteront une série de bandes-annonces, notices légales ou bien des publicités avant d'afficher le menu principal. Certains boutons de la télécommande tels que MENU, TITLE, F.RWD, F.FWD, PREV, NEXT et GOTO seront automatiquement désactivés jusqu'à la fin de la séquence de démarrage automatique.

## PAUSE

Pour interrompre la lecture, appuyer sur PLAY / PAUSE. Pour démarrer à nouveau la lecture, appuyez de nouveau sur PLAY / PAUSE.

## RECHERCHE ACCÉLÉRÉE AVANT/ARRIÈRE

Appuyez sur REV or FWD pendant la lecture.

Pour augmenter la vitesse de la recherche, appuyez de nouveau sur REV ou FWD et choisissez la vitesse désirée (normale, x2, x4, x8, x16, x32).

## SAUTER AU PROCHAIN / PRÉCÉDENT

Vous pouvez sauter vers un chapitre ou une piste spécifique pendant la lecture.

Sauter au prochain – Appuyez sur NEXT pendant la lecture.

Vous serez avancé vers le prochain chapitre / piste à chaque fois que vous appuierait sur le bouton NEXT.

Sauter au précédent – Appuyez sur PREV pendant la lecture.

Si vous appuyez sur PREV à mi-lecture d'un chapitre, le lecteur DVD retournera au début du chapitre. Le lecteur passera au précédent chapitre à chaque fois que vous appuierait sur le bouton PREV.

## ARRÊT

Ce lecteur DVD a une fonction qui permet de revenir au dernier point de lecture. Lorsque vous arrêtez la lecture, le lecteur DVD retiendra le moment afin que vous puissiez redémarrer exactement à la même position, même après avoir mis le lecteur hors tension.

Appuyez sur STOP pour arrêter la lecture et maintenir la lecture à au point de lecture. Appuyer sur PLAY redémarrera la lecture au même point.

Appuyez sur STOP deux fois arrêtera complètement la lecture et réinitialisera la lecture du disque au début. La fonction de reprise de lecture au dernier point ne sera pas activée.

# FONCTIONS ADDITIONNELLES EXPLIQUÉES

---

## UTILISATION DE CLÉ USB

1. Mettez le lecteur DVD hors tension.
2. Insérez la clé USB (qui contient des fichiers AVI, MP4 ou JPEG), au port USB situé sur le devant du lecteur DVD.
3. Allumez le lecteur DVD. Appuyez sur le bouton USB sur la télécommande.
4. Les dossiers / fichiers apparaîtront à l'écran.
5. Utilisez les boutons de direction pour sélectionner le fichier ou dossier désiré. Appuyez ensuite sur ENTER pour confirmer et débiter la lecture.

## OPÉRATIONS DE DISQUE JPEG (PHOTO) MP3 :

1. Allumez le lecteur et placez le disque ou la clé USB dans le lecteur DVD tel qu'indiqué dans les procédures précédentes. La liste de dossiers et fichiers apparaîtra à l'écran.
2. Utilisez les boutons de direction pour sélectionner le dossier désiré. Appuyez ENTER, la liste de fichiers apparaîtra à l'écran.
3. Utilisez les boutons de direction pour choisir le fichier désiré. Appuyez ENTER pour débiter la lecture.

## FONCTION RÉPÉTER

Pendant la lecture, appuyez sur REPEAT de façon répétée pour choisir :

Répété piste:	Lecture répétée de la piste courante.
Répété dossier :	Lecture répétée de tous les fichiers dans le dossier courant.
Désactiver :	Résumer la lecture normale.

# RÉGLAGES

1. Appuyez sur le bouton SETUP. Le menu des réglages apparaîtra à l'écran.
2. Utilisez les boutons de direction afin de choisir la fonction que vous désirez configurer. Appuyez sur le bouton de direction. Appuyez sur ENTER pour confirmer la sélection.
3. Appuyez sur SETUP pour sauvegarder le réglage et sortir du menu.

## PAGE DE RÉGLAGE GÉNÉRALE

Cette page vous permettra de configurer le format de l'écran de télévision, le marque angle, la langue d'affichage de la télévision, les sous-titres, l'écran de veille, HDCD et l'option du dernier point de lecture.

General	Audio	Video	Preferences
-- General Setup Page --			
TV Display	16:9		
Angle Mark	On		
OSD Lang	Eng		
Captions	Off		
Screen Saver	On		
HDCD	1X		
Last Memory	Off		
Go To General Setup Page			

### Affichage Télé

Si l'affichage télé est choisi, appuyez sur le bouton direction pour y accéder. Appuyez sur le bouton direction pour choisir 4:3 ou 16:9 afin d'apparier avec le ratio de votre télévision et ensuite, appuyez sur Enter pour confirmer votre sélection. Appuyez sur SETUP pour sauvegarder le réglage et sortir du menu.

### Marque angle

Vous pouvez activer ou désactiver la possibilité de choisir différents angles de caméra lorsque vous regardez un DVD qui offre cette option.

### Langue TV (OSD Lang – Onscreen display language)

Vous pouvez choisir la langue d'affichage de votre choix pour votre télévision.

### Sous-titres

Utilisez cette option pour afficher les sous-titres explicatifs enregistrés.

### Écran de veille

Lorsque le lecteur est arrêté pour sept moments, un écran de veille débutera si l'option est activée.

### HDCD

Utilisez cette fonction pour permettre la lecture de CD haute-définition compatibles.

### Dernier Point

Cette fonction permet au lecteur DVD de retourner au dernier point de lecture avant que le lecteur ait été mis hors tension.

## PAGE DES RÉGLAGES AUDIO

Cette page vous permet de configurer les paramètres audio.

General	Audio	Video	Preferences
-- Audio Setup Page --			
Speaker Setup			
Spdif Setup			
Go To Audio Setup Page			

### Réglages haut-parleurs

Choisissez le réglage haut-parleurs pour accéder à l'écran de réglage Downmix.

### Downmix

Permet de régler le down-mix audio à convertir multicanaux audio à une sortie à deux canaux. Ce réglage affectera uniquement les sorties audio analogues gauche / droite Mixed.

### Sortie Spdif

Les contrôles audio numériques / SPDIF contrôlent la manière que votre téléviseur livre via ses ports de sortie l'audio numérique. Ce

paramètre affectera la sortie audio numérique ou la sortie optique numérique dépendant du modèle de la télévision. Les deux réglages sont PCM et Raw.

## PAGE CONFIGURATION VIDÉO

Cette page vous permettra de configurer les paramètres de sortie de vidéo.

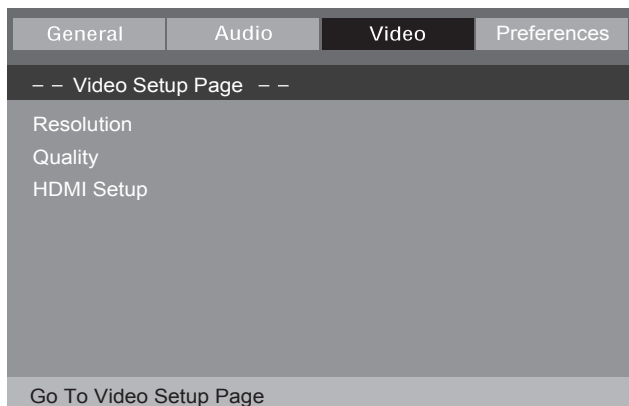

### Résolution

Utilisez cette fonction pour ajuster la résolution.

### Qualité

Utilisez cette fonction pour ajuster la netteté, la luminosité et le contraste.

### Réglage HDMI

Utilisez cette fonction pour activer ou désactiver la fonction HDMI.

## PAGE DES PRÉFÉRENCES

Cette page vous permet de configurer des préférences additionnelles. La page des préférences est uniquement disponible lorsqu'il n'y a aucun disque d'inséré dans le lecteur DVD. Si une configuration est ajustée, elle sera uniquement changée une fois le lecteur mis hors tension et allumé de nouveau.

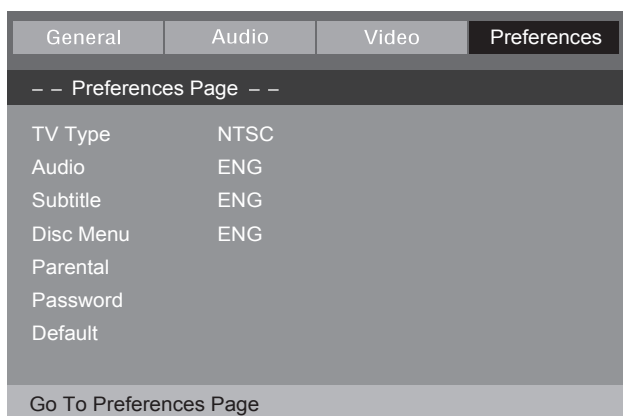

### Type de TV

Ce lecteur DVD supporte les systèmes Multi (AUTO), NTSC et PAL. Si vous choisissez un type de sortie qui n'est pas supporté par votre télévision, il y aura un papillotement de l'écran avec un affichage noir et blanc. Appuyez sur SETUP et utilisez les boutons de direction pour choisir le type de TV directement de la liste.

### Audio

Utilisez cette fonction pour choisir la langue de lecture par défaut des DVD.

### Sous-titres

Utilisez cette fonction pour choisir la langue des sous-titres par défaut.

### Menu Disque

Utilisez cette fonction pour choisir la langue du menu par défaut.

### Contrôle parental

Le contrôle parental fonctionne en conjonction avec différents types de classement de censure assigné aux DVDs.

Niveau de classement :

1. Approprié pour les enfants
2. G: Tous les âges
3. PG: Surveillance parentale
4. PG-13: Surveillance parentale, recommandé pour les enfants de moins de 13 ans.
5. PG-R : Surveillance parentale, recommandé pour les enfants de moins de 17 ans.
6. R: Surveillance parentale fortement recommandée pour les enfants de moins de 17 ans.
7. NC17 : Non approprié pour des enfants de moins de 17 ans.
8. Adulte : Pour adultes uniquement.

## Mot de passe

Utilisez cette fonction pour mettre en place ou pour changer un mot de passe afin de gérer les différents niveaux de classement ou pour prévenir les changements par toute autre personne.

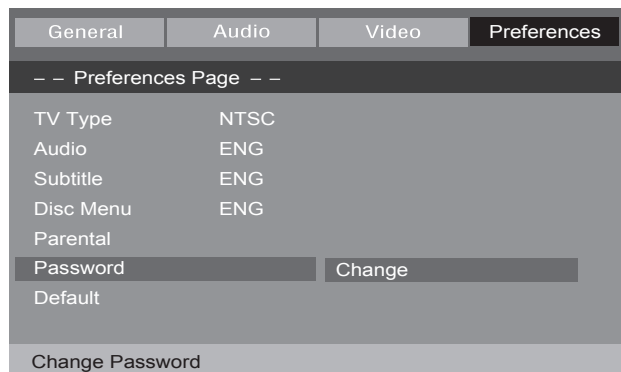

À partir des préférences, choisissez Mot de passe et ensuite sélectionnez Changement.

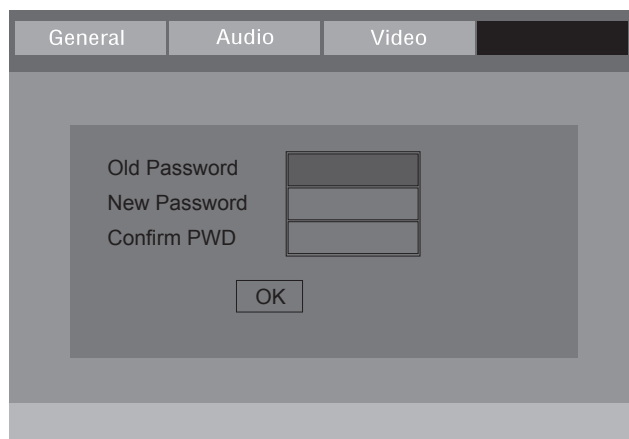

Vous aurez à soumettre l'ancien ou le mot de passe actuel et ensuite entrer une combinaison de chiffres dans la case Nouveau mot de passe. Vous aurez à entrer de nouveau cette combinaison dans la section Confirmer Mot de passe. Assurez-vous de bien prendre en note le nouveau mot de passe.

**Note :** Le mot de passe par défaut est **8888**

## Par défaut

Utilisez cette fonction pour réinitialiser les fonctions personnalisées aux fonctions originales de l'appareil (autre que le mot de passe).



# DÉPANNAGE

Problème	Quoi vérifier
Le témoin d'alimentation ne s'allume pas	<ul style="list-style-type: none"> <li>• Branchez le cordon d'alimentation dans une prise murale.</li> <li>• Essayez une prise murale différente.</li> </ul>
Aucune image	<ul style="list-style-type: none"> <li>• Choisissez la source vidéo adéquate sur votre télévision afin de recevoir le signal sortant de votre lecteur.</li> <li>• Insérez adéquatement tous les câbles audio dans les prises correspondantes.</li> </ul>
Pas de son	<ul style="list-style-type: none"> <li>• Insérez adéquatement tous les câbles audio dans les prises correspondantes.</li> <li>• Allumez le système stéréo / amplificateur (si applicable)</li> <li>• Choisissez la bonne source audio dans le menu réglages.</li> </ul>
Image déformée	<ul style="list-style-type: none"> <li>• Retirez et nettoyez le disque</li> <li>• Pendant la recherche avancée rapide, il est possible que l'image se déforme, c'est normal.</li> </ul>
Scintillement ou la luminosité instable	<ul style="list-style-type: none"> <li>• Connectez le lecteur directement à votre téléviseur.</li> </ul> <p>NOTE: Les distorsions peuvent être causées par le système de protection contre la copie sur un DVD ou un CD.</p>
Le lecteur DVD ne fonctionne pas	<ul style="list-style-type: none"> <li>• Assurez-vous que le disque est inséré.</li> <li>• Assurez-vous de la compatibilité du disque (vérifiez le format du disque et le codage de signaux colorés standard).</li> <li>• Assurez-vous que le disque est bien inséré.</li> <li>• Nettoyez le disque.</li> <li>• Assurez-vous que les réglages du lecteur DVD sont corrects.</li> </ul>
Aucun réponse quand les boutons sont appuyés	<ul style="list-style-type: none"> <li>• Mettez le lecteur hors tension, débranchez le cordon d'alimentation et ensuite branchez-le de nouveau et allumez le lecteur.</li> </ul>
La télécommande ne fonctionne pas	<ul style="list-style-type: none"> <li>• Pointez la télécommande vers le senseur.</li> <li>• Assurez-vous que la télécommande n'est pas à plus de 20 pieds du senseur.</li> <li>• Remplacez les batteries avec des nouvelles</li> </ul>
L'icône  apparaît à l'écran	<ul style="list-style-type: none"> <li>• Le logiciel du DVD restreint l'opération courante.</li> <li>• Le logiciel du DVD ne supporte pas la fonction (ex : angles).</li> <li>• La fonction n'est pas disponible pour le moment.</li> </ul>

# SPÉCIFICATIONS TECHNIQUES

SOURCE D'ALIMENTATION	AC 100-240V ~ 50-60 Hz
COSOMMATION D'ÉNERGIE	11W
TÉLÉCOMMANDE	DC 3V, batteries 2xAAA
SYSTÈME SIGNAL VIDÉO	AUTO/NTSC/PAL
FRÉQUENCE DE RÉPONSE	± 1dB(20Hz ~20KHz)
RAPPORT SIGNAL / BRUIT	≥ 90dB
DISTORTION AUDIO	≤ 1%
SÉPARATION DES CANAUX	≥ 80dB (1KHz)
GAMME DYNAMIQUE	≥ 80dB (1KHz)
<b>SORTIE</b>	
Sortie Audio (Audio analogue)	NIVEAU DE SORTIE : 2 ± 0.1V IMPÉDANCE DE CHARGE 10 KΩ
Sortie Audio (Signal digital)	NIVEAU DE SORTIE : 0.5Vp-p IMPÉDANCE DE CHARGE : 75 Ω
Sortie vidéo	NIVEAU DE SORTIE : 1Vp-p IMPÉDANCE DE CHARGE : 75 Ω, déséquilibre, polarité négative.
LONGUEUR D'ONDE DE LA BANDE PASSANTE DU LASER	645 - 660 nm
PUISSANCE DU LASER	Classe 1
DISQUES COMPATIBLES	DVD/VCD/CD/MP3/Photo CD/SVCD/JPEG/MPEG-4

## ASSISTANCE TECHNIQUE

Avant de contacter le support technique, veuillez consulter le guide de dépannage ci-dessus.

Consultez notre site Web pour nous rejoindre, pour trouver les réponses à vos questions fréquentes et pour des ressources additionnelles telles qu'une version mise à jour de ce guide de l'utilisateur.

 **WWW.IMPECCA.COM**

Pour nous rejoindre par téléphone, veuillez avoir en main le numéro de modèle et de série de votre appareil. Nos lignes sont ouvertes entre 9 h et 18 h HE au 1- 866-954-4440.

Tenez-vous à jour sur les plus récentes innovations chez Impecca et pour participer à nos concours via nos médias sociaux:

 [www.facebook.com/Impecca/](http://www.facebook.com/Impecca/)

 [www.instagram.com/impecca/](http://www.instagram.com/impecca/)

 [@impeccausa](https://twitter.com/impeccausa)

# GARANTIE LIMITÉE D'UN AN

Impecca™ garantit ce produit contre les défauts de matériaux et de fabrication à l'acheteur original tel que spécifié ci-dessous à condition que le produit soit enregistré en ligne dans les quatorze (14) jours suivants l'achat.

**PIÈCES** — Si le produit a un défaut de fabrication dans un délai d'un (1) an à compter de la date d'achat initiale, Impecca™ réparera ou remplacera les pièces du produit sans frais (pour les pièces) pour les consommateurs aux États-Unis et au Canada.

**MAIN-D'OEUVRE** — Si le produit a un défaut de fabrication dans un délai de quatre-vingt-dix (90) jours à compter de la date d'achat initiale, Impecca™ réparera ou remplacera les pièces du produit sans frais (pour les pièces) pour les consommateurs aux États-Unis et au Canada. Après quatre-vingt-dix (90) jours, il en sera de la responsabilité du consommateur.

Les frais d'expédition à destination et à partir de notre centre de service de garantie sont à la charge du consommateur.

Pour obtenir le service de garantie par un centre de service autorisé Impecca™, veuillez nous écrire à : [service@impecca.com](mailto:service@impecca.com) pour obtenir une autorisation de réparation et d'entretien (ARE) ainsi que pour localiser le centre de service de garantie le plus près de vous. Une fois autorisé, vous devez envoyer le produit au centre de service autorisé Impecca™ dans ses matériaux d'emballage d'origine ou l'équivalent, pour éviter tout dommage pendant le transport.

De plus, si Impecca™ devait déterminer que le produit est en dehors des conditions de la garantie, Impecca™ retournera le produit à l'expéditeur aux frais de celui-ci sans être réparé ou remplacé, sauf s'il est autorisé par le consommateur à servir le produit à garantie expiré aux frais du consommateur. Tous les frais de manutention ou de réapprovisionnement pour les retours et/ou les remplacements seront non remboursables.

Impecca™ exclut expressément de cette garantie toutes pièces jointes non électriques/mécaniques, accessoires et pièces jetables, y compris, mais non limité à, l'extérieur du boîtier, les câbles de connexion, batteries et adaptateurs secteur. Impecca™ se réserve le droit de réparer ou de remplacer les produits défectueux avec des modèles identiques, équivalents ou plus récents.

Nous nous réservons le droit de réparer ou de remplacer le produit à notre discrétion. Le remplacement peut être soit neuf ou remis à neuf et alors que tous les efforts seront faits pour s'assurer qu'il s'agit du même modèle, si le même modèle n'est pas disponible il sera remplacé par un modèle équivalent ou supérieur.

L'usure « normale » n'est pas couverte par la présente, ou toute autre garantie. De plus, Impecca™ se réserve le droit de déterminer l'usure « normale » sur tous les produits. L'altération ou l'ouverture

du boîtier ou de la coquille du produit annulera cette garantie dans son intégralité.

De plus, cette garantie ne s'applique pas si le produit a été endommagé par accident, abus, mauvaise utilisation ou mauvaise application, a été altéré ou modifié sans l'autorisation écrite de Impecca™, a été réparé par un centre de réparation Impecca™ non agréé, n'a pas été correctement entretenu ou utilisé conformément au manuel d'utilisation, a été utilisé à des fins commerciales ou autres que personnelles, a été esthétiquement endommagé, n'a pas été importé par Impecca™, n'a pas été fabriqué selon les spécifications du marché des États-Unis, a été endommagé suite à une mauvaise installation ou à une négligence de la part des consommateurs, a été endommagé suite à un mauvais emballage lors de l'expédition au centre de service de garantie, a été endommagé en raison de catastrophes naturelles ou si le numéro de série du produit a été retiré ou rendu illisible.

TOUTE GARANTIE IMPLICITE, Y COMPRIS TOUTE GARANTIE IMPLICITE DE QUALITÉ MARCHANDE ET D'ADAPTATION À UN USAGE PARTICULIER, EST LIMITÉE À UN (1) AN POUR LES PIÈCES ET QUATRE-VINGTS-DIX (90) JOURS POUR LA MAIN-D'OEUVRE À PARTIR DE LA DATE D'ACHAT INITIALE DE CE PRODUIT.

CES GARANTIES ET RECOURS SONT LES SEULS ET UNIQUES GARANTIES ET RECOURS CONCERNANT LA VENTE ET L'UTILISATION DU PRODUIT. AUCUNE AUTRE GARANTIE, ORALE OU ÉCRITE, EXPLICITE OU IMPLICITE, N'EST DONNÉE.

IMPECCA™ N'EST PAS RESPONSABLE DE TOUT DOMMAGE, QU'IL SOIT PARTICULIER, ACCIDENTEL, INDIRECT, DIRECT OU AUTRE ÉTANT CONNU OU QUI AURAIT DU ÊTRE CONNU D'IMPECCA™, Y COMPRIS LA PERTE DE PROFITS, LA BONNE VOLONTÉ ET LA PROPRIÉTÉ AINSI QUE LES BLESSURES PERSONNELLES RÉSULTANTES D'UNE RUPTURE DE GARANTIE, DE L'INCAPACITÉ D'UTILISER LE PRODUIT OU SOUS TOUTE AUTRE THÉORIE JURIDIQUE CONTRACTUELLE OU DÉLICTUELLE. LA RESPONSABILITÉ D'IMPECCA EST LIMITÉE AU PRIX D'ACHAT PAYÉ AU DÉTAILLANT DU PRODUIT DÉFECTUEUX.

Aucun revendeur, agent ou employé Impecca™ n'est autorisé à faire quelques modifications, extension, changement ou amendement que ce soit de cette garantie sans le consentement écrit et l'autorisation d'Impecca™.

Certains États ne permettent pas l'exclusion ou la limitation des garanties implicites ou de la responsabilité pour les dommages directs ou indirects, ou ne permettent pas de limitation sur la durée d'une garantie implicite. Les limitations ou exclusions ci-dessus peuvent donc ne pas s'appliquer à vous. Cette garantie vous donne des droits légaux spécifiques et vous pouvez avoir d'autres droits, qui varient d'un État à l'autre.

*Note : Notre centre de service de garantie expédie seulement à l'intérieur des États-Unis contigus, excluant l'Alaska et Hawaï.*

