

Item # 1000-050-440
Model # VWD2266W-2-HDU



High Efficiency Water Dispenser

Use & Care Guide



Questions, problems, missing parts?
Before returning to the store,
call Glacier Bay Customer Service
8 a.m. - 6 p.m., EST, Monday - Friday

PLEASE READ THIS MANUAL
THOROUGHLY BEFORE USING THE
APPLIANCE AND KEEP THIS MANUAL
FOR FUTURE REFERENCE

THANK YOU

We appreciate the trust and confidence you have placed in Glacier Bay through the purchase of this water dispenser. We strive to continually create quality products designed to enhance your home. Visit us online to see our full line of products available for your home improvement needs. Thank you for choosing Glacier Bay!

Safety Information



Warning: Never put anything flammable close to the dispenser



Warning: This water dispenser is designed for INDOOR applications only.



Warning: Do not damage the refrigeration cooling system.



Warning: This Product can expose you to chemicals including Diisononyl phthalate (DINP) which is known to the State of California to cause cancer and Di-isodecyl phthalates (DIDP) which is known to the State of California to cause developmental harm.

For more information go to www.p65Warnings.ca.gov



Caution: Never allow children to dispense hot water without proper and direct supervision.



Important: Refrigerants must be handled and disposed of by qualified service personnel only. Before discarding this water dispenser to landfill, contact local authorities for advice on proper disposal methods for refrigerants.

1. Never turn the dispenser upside down or tilt more than 45 degrees. If the unit has been resting on its' side for a long period of time, place the water dispenser in the upright position for approximately 12 hours before turning it on.
2. For use with 3 or 5 gallon (12 or 19 liter) water bottles.
3. Never use this dispenser with water that is unsafe to drink or is from an unknown source.
4. Never use any other liquid in the dispenser other than known and microbiologically safe bottled water.
5. This water dispenser is equipped with a grounded power cord plug for your safety.
6. Keep your water dispenser in a dry place away from direct sunlight.
7. Leave a minimum of 2" (5 cm) around the back and sides of the dispenser for proper ventilation.
8. Always install your water dispenser on a level floor. Wait 3 minutes before restarting machine after shutting it down.
9. Always unplug the water dispenser before servicing.
10. Regular cleaning of your water dispenser is required for your warranty. Please follow the cleaning instructions outlined in this manual and clean the dispenser every 4 months.

Pre-Operation

GROUNDING PRECAUTIONS

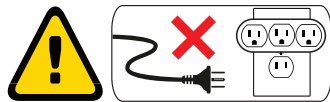
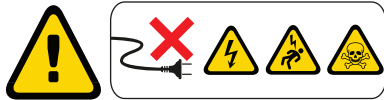
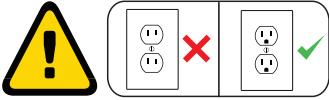

SPECIFICATIONS

Model No.	VWD2266W-2-HDU	
Dimensions W x D x H	11.5 in. x 11.8 in. x 33.8 in. • 29cm x 30cm x 85.8cm	
Net Weight / Gross Weight	25.3 lbs / 28.6 lbs • 11.5 kg / 13 kg	
Heating Temp (approx.).	194 °F / 90 °C	
Cooling Temp (approx.).	39-50 °F / 4-10 °C	
	HOT	COLD
Power Consumption	425W	80W

Warranty

Do not return this product to the store: Please contact Customer Service at 1-877-527-0313.

The supplier warrants your water dispenser to be free from manufacturing defects in workmanship or material under normal operating conditions for one (1) year from the original date of purchase. This warranty applies only in the country in which it is sold and is available to the original purchaser only. This warranty is non-transferable.

This warranty and the CSA International listing for this water dispenser are void if the water dispenser is altered, modified, or combined with any other machine or device. Alteration of this water dispenser may cause serious flooding and/or hazardous electrical shock or fire.

The provisions of this warranty shall not apply to:

- Water bottles
- Service trips to your home to teach you how to use the product
- Improper installation, delivery, or maintenance (Failure to maintain the product according to the instructions outlined in the product manual will automatically void the warranty.)
- Failure of the product due to abuse, misuse, alteration, commercial use, or any use for which the product was not intended
- Products that are used outside a residential or office environment
- Replacement of house fuses or resetting of circuit breakers
- Use of this product where water is microbiologically unsafe or of unknown quality
- Damage to the product if used to dispense anything other than water
- Damage to the product caused by accident, fire, floods, or acts of God
- Any service to the product by unauthorized personnel
- Incidental or consequential damage caused by possible defects with this appliance, its installation or repair

This warranty shall be fulfilled at an authorized repair facility. All warranty repairs must be pre-authorized by the supplier. The supplier will, at its option, repair or replace free of charge any defective part, where the purchaser has notified their retailer within the warranty period. The obligation of the supplier under this warranty is expressly limited to such repairs or replacement. This warranty does not cover the freight costs to and from the authorized repair facility.

Except as set forth herein or required by law, the manufacturer makes no other warranty, guarantee, or agreement, express, implied, or statutory, including any implied warranty of merchantability or fitness for a particular purpose.

Warranty

The manufacturer does not assume or authorize any person to assume any obligations of liability in connection with this water dispenser. In no event will the manufacturer be liable for indirect, special, or consequential damages (including, without limitation, economic loss) or for any delay in the performance of this agreement due to causes beyond its control.

Some states or provinces do not allow limitations on how long an implied warranty lasts, so the above limitation may not apply to you. Some states or provinces do not allow the exclusion or limitation of incidental or consequential damages, so the above limitation or exclusion may not apply to you. This warranty gives you specific legal rights, and you may also have other rights which vary from state to state or from province to province.

If you require service, please first see the “Troubleshooting” section of this manual. Additional assistance can be found by calling our customer service line at 1-877-527-0313, Monday to Friday from 8 a.m. to 6 p.m. (EST).

Keep this manual and your sales slip together for future reference. You must provide proof of purchase for in-warranty service.

Write down the complete model number and serial number of your water dispenser to better help you obtain assistance or service if your ever need it. You can find this information on the back of the water dispenser

Pre-Operation (continued)

PACKAGE CONTENTS

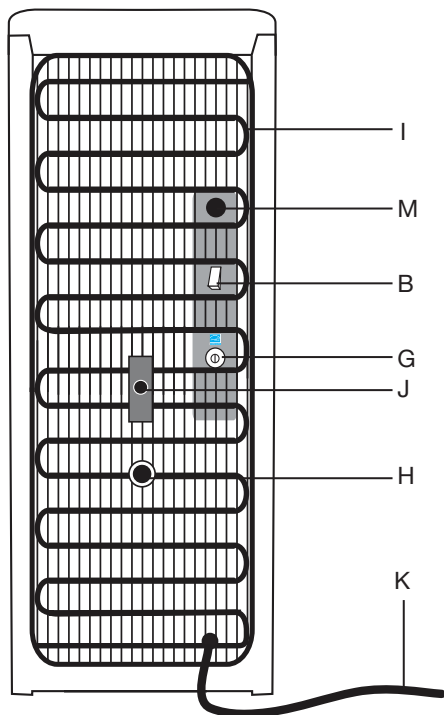
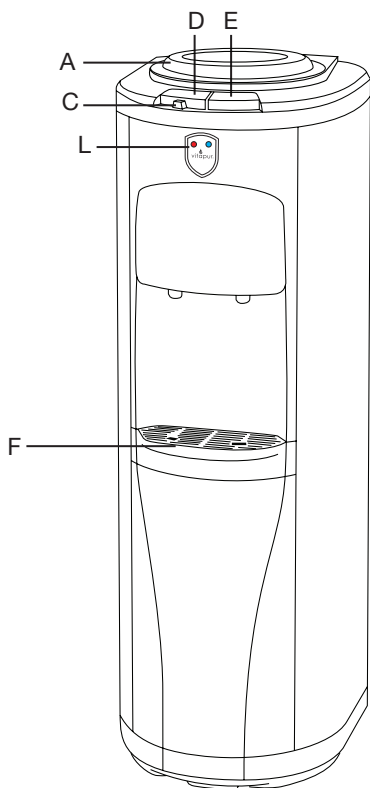

Part	Description	QTY
A	Bottle support collar	1
B	Power ON/OFF switch (hot water only)	1
C	Child resistant safety switch	1
D	Hot water dispensing button	1
E	Cold water dispensing button	1
F	Removable drip tray	1

Part	Description	QTY
G	Adjustable cold water thermostat	1
H	Drain valve	1
I	Condenser Coils	1
J	Hot water hi-limit thermostat re-set button	1
K	Power cord	1
L	Ready-to Dispense Indicator Lights	2
M	10A Fuse	1

Pre-Operation (continued)

INITIAL PRODUCT CLEANING PROCEDURE

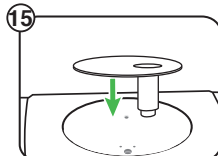
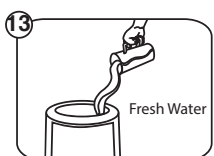
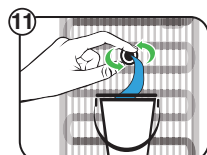
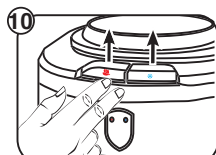
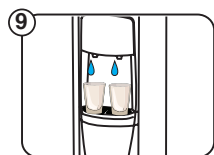
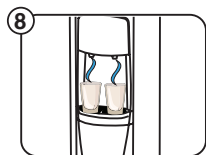
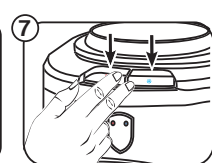
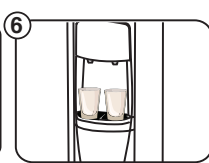
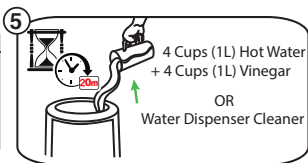
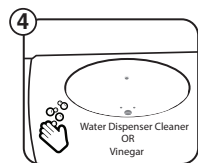
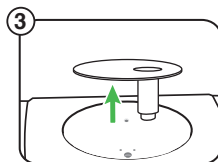
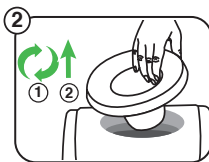
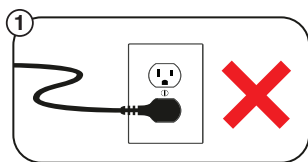

INSTALLING THE WATER BOTTLE

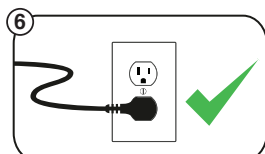
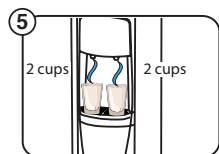
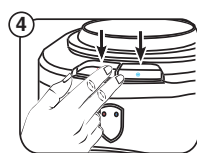
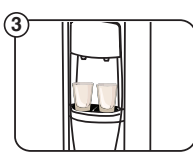
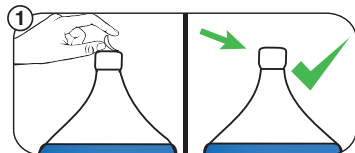
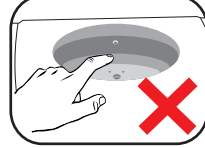
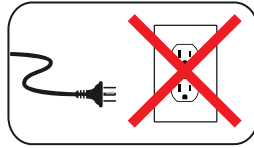
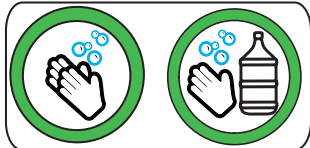

Operation

1. DISPENSING COLD WATER

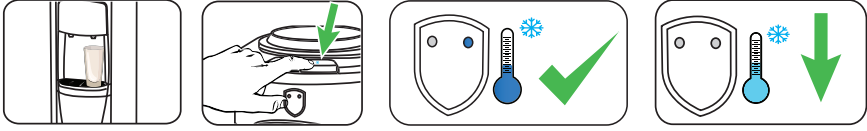

2. DISPENSING HOT WATER

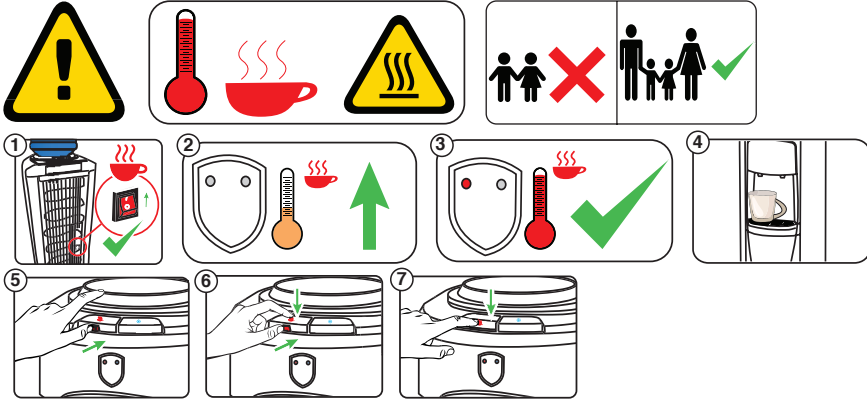

3. ADJUSTING THE TEMPERATURE (COLD WATER ONLY)

NOTICE: This model Water Dispenser left the factory with the cold water temperature control factory “default setting” positioned for “Energy Star” compliance (identified to the side). This setting will deliver cold water temperatures between 8°C ~ 10°C (46.4°F ~ 50°F) The cold water temperature can be adjusted, (using a flat screwdriver) by rotating the adjustment screw clockwise or anti-clockwise between “L” (cool) and “H” (colder) until the desired temperature is reached. **NOTE:** Any change/adjustment to the cold water temperature control may effect Energy Star efficiency.

ENERGY STAR FACTORY
DEFAULT SETTING

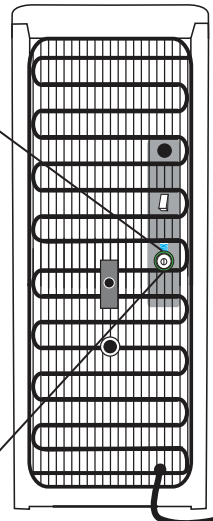
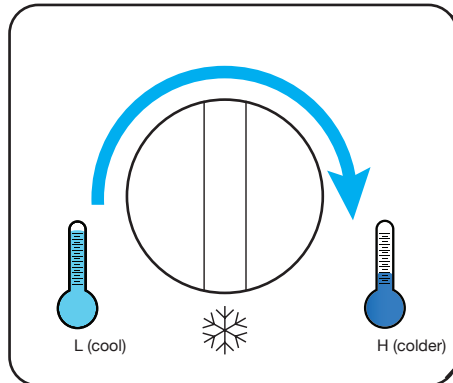

Care and Cleaning

CLEANING THE OUTSIDE OF THE WATER DISPENSER

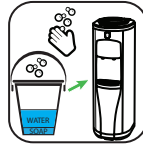
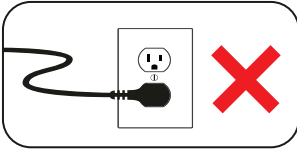

CLEANING THE DRIP TRAY

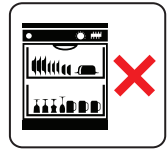
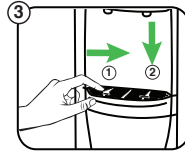
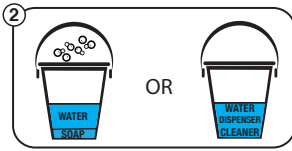
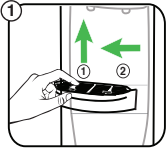

CLEANING THE CONDENSER

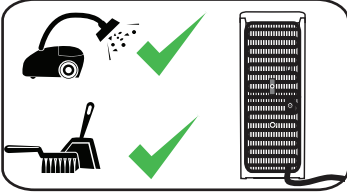

DRAINING THE RESERVOIRS

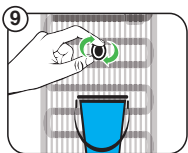
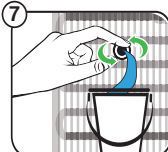
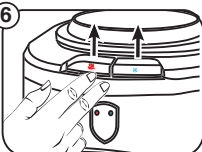
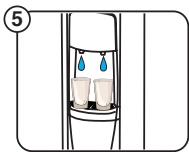
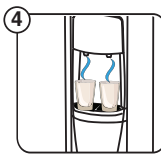
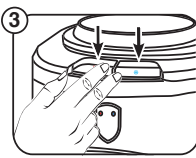
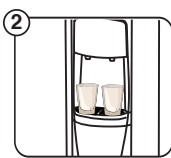
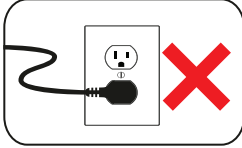
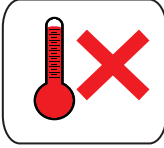

CLEANING THE INSIDE OF THE DISPENSER

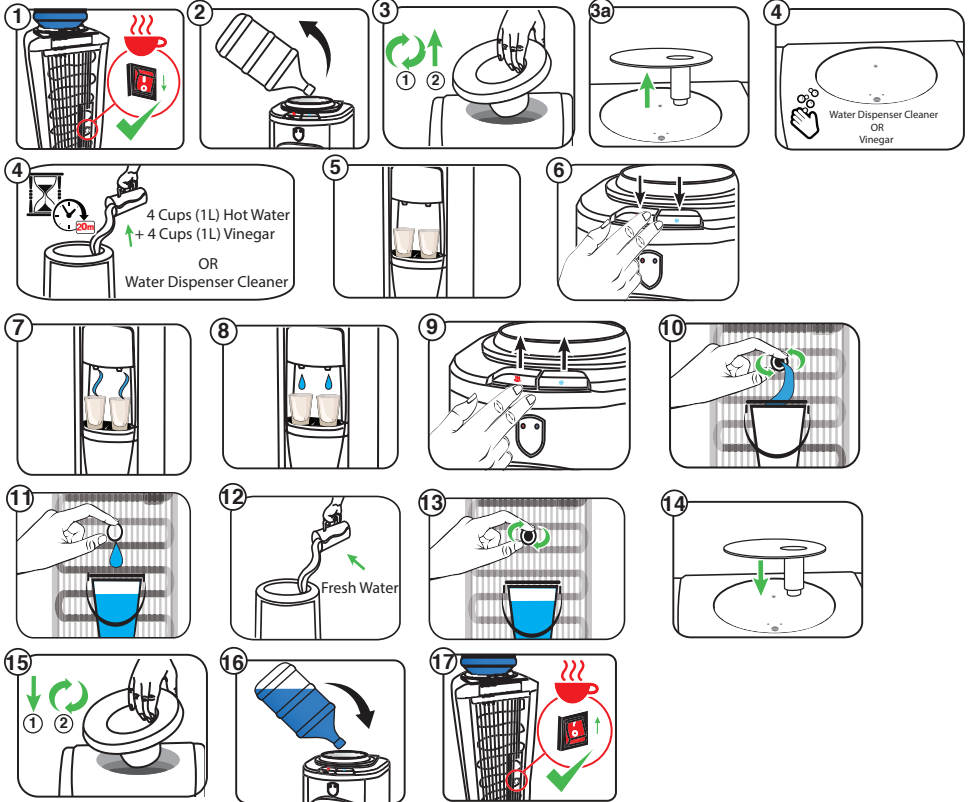
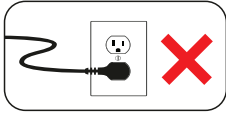

GOING AWAY ON VACATION

When not using the dispenser for long periods of time or when going on vacation, unplug the dispenser and drain the reservoirs (see Draining the Reservoirs). Follow Initial Product Cleaning Procedures upon return and startup of the dispenser.

FREQUENTLY ASKED QUESTIONS

Q: Why do I get a plastic taste from my dispenser?

A: As with most new appliances such as coffee makers and kettles, there is often a plastic taste upon initial start-up of the unit. To remove this taste, simply follow the cleaning instructions outlined in Cleaning the Inside of the Dispenser.

Q: What is the spike that goes into the bottle?

A: Glacier Bay® water dispensers feature a “piercing valve” as part of the bottle support collar, providing added convenience for water bottle installation. Depending on the water bottle supplier, some water bottles incorporate a self-piercing membrane in the bottle cap for this specific purpose (ask your water bottle supplier if your water bottle incorporates this feature). If your water bottle does not incorporate this feature, the entire bottle cap must then be removed to eliminate possible damage to the piercing valve.

Troubleshooting

Problem	Possible Cause	Suggested Solution
Water dispenser is leaking	Drain cap and silicone seal are not secure.	Ensure seal is secure in drain plug and tighten drain cap.
	Water was poured directly into bottle support collar and overflowed.	Drain by pressing dispenser taps.
Water is not hot or cold enough	All the water in the tank has been used.	Replace with full bottle and wait; 60 minutes for water to cool, 15 minutes for water to heat.
	The unit is unplugged.	Plug it into the outlet.
	Hot water power switch not activated.	Activate power "on/off" switch.
	The circuit breaker in your home is tripped or the 10A fuse, (back of dispenser) has blown.	Reset the breaker or replace the 10A fuse.
	Hot water hi-limit thermostat has tripped off.	Allow the temperature of the hot water to cool for approximately 30 minutes. Reset the hi-limit thermostat by pressing the re-set button (J) located on the rear side of the unit.
	Thermostat needs to be adjusted colder.	Adjust thermostat between "L" (cool) and "H" (colder) levels to achieve desired temperature.
Water dispenser is not dispensing water	Empty water bottle.	Replace with full bottle.
	Mineral deposits clogging tanks.	See Cleaning the Reservoirs.
	Possible air pocket.	Push down on the dispenser buttons to prime the unit.
	Possible ice build up due to thermostat set too cold.	Unplug overnight, then reset. Set thermostat to high, slowly increasing based on your use and need for cold water.
Water dispenser is noisy	Bottle making a gurgling noise as it fills the tank.	This is normal.
	Water dispenser is uneven.	Make sure the dispenser is on an even surface that can support its full weight.

Note: Do not return this product to the store. For questions on operation, assembly or parts, please contact us at 1-877-527-0313 for further assistance

ANTI-LEAK BOTTLE SUPPORT COLLAR

The bottle support collar on your water dispenser is engineered with a special anti-leak-proof system to prevent accidental loss of water, (flooding) as a result of inadvertently installing a defective water bottle. Unfortunately, not all water bottles are created equal. Almost all 3 and 5 gallon (12 & 19L) water bottles are recycled and handled extensively during cleaning, filling, and shipping. As a result, they are very prone to developing hair-line fractures and pinhole leaks that are not always obvious to the end user until the time of installation.



Important: Never knowingly install a defective water bottle on a water dispenser. Return immediately for replacement. If you are experiencing a leak, this simple test will allow you to determine whether your water bottle or dispenser is the source of the problem.

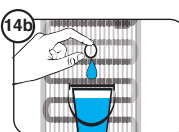
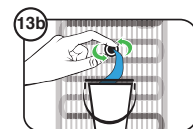
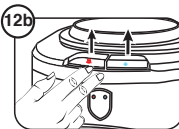
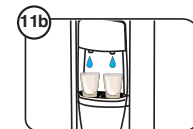
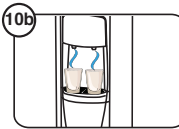
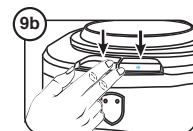
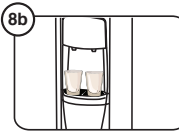
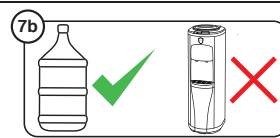
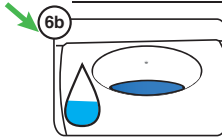
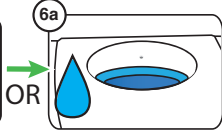
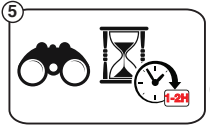
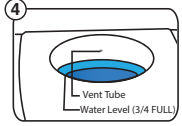
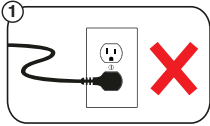

16b  1-877-527-0313
CUSTOMER SERVICE

Artículo # 1000-050-440
Modelo # VWD2266W-2-HDU



Dosificador de agua de Alta Eficiencia con Montaje

Manual de uso y cuidado



Preguntas, problemas, piezas faltantes?
Antes de regresar a la tienda, llame a
Servicio al Cliente Glacier Bay.
8 a.m. - 6 p.m., EST, Lunes – Viernes

POR FAVOR LEA ESTE MANUAL
CUIDADOSAMENTE ANTES DE
UTILIZAR EL ELECTRODOMÉSTICO
Y CONSERVELO PARA FUTURA
REFERENCIA

GRACIAS

Agradecemos la confianza que ha depositado en Glacier Bay a través de la compra de este enfriador de agua. Nos esforzamos continuamente por crear productos de calidad diseñados para mejorar su hogar. Visítenos en línea para ver nuestra línea completa de productos disponibles para sus necesidades de mejoras para el hogar. Gracias por elegir Glacier Bay!

Información de seguridad



Advertencia: Nunca ponga nada inflamable cerca del dosificador.



Advertencia: Este dispensador de agua está diseñado para uso en interiores solamente.



Advertencia: No dañar el sistema de refrigeración.



Advertencia: Este producto puede exponerlo a usted a agentes químicos incluyendo ftalato de diisononilo (DINP), reconocido por el estado de California como causante de cáncer, así como ftalatos de diisododecilo (DIDP), reconocidos por el estado de California como causantes de problemas de crecimiento.

Para obtener más información, visite www.p65Warnings.ca.gov



Precaución: Nunca permita que los niños se surtan de agua caliente sin una supervisión apropiada y directa.



Importante: Los refrigerantes deben ser manejados y eliminados por el personal de servicio calificado. Antes de desechar el dispensador de agua a los vertederos, póngase en contacto con las autoridades locales para el asesoramiento sobre los métodos de eliminación adecuados para refrigerantes.

1. No ponga nunca el dosificador boca abajo ni lo incline más de 45 grados. Si la unidad ha estado apoyada sobre un costado durante un periodo prolongado de tiempo, coloque el dosificador de agua en la posición vertical durante aproximadamente 12 horas antes de encenderlo.
2. Para el uso con botellones de agua de 3 ó 5 galones.
3. Nunca use este dosificador con agua que es insegura para beber o que proviene de una fuente desconocida.
4. Nunca use ningún otro líquido en el dosificador, salvo el agua embotellada conocida y microbiológicamente segura.
5. Para su seguridad, este dosificador de agua está equipado con un cable de alimentación conectado a tierra.
6. Conserve su dosificador de agua en un lugar seco y alejado de la luz del sol directa.
7. Deje un mínimo de 2" (5 cm) alrededor de la parte trasera y los lados del dosificador para una ventilación apropiada.
8. Siempre instale el dosificador de agua sobre una superficie plana y que pueda soportar todo su peso.
9. Siempre desenchufe el dosificador de agua antes de darle servicio.
10. Se necesita una limpieza periódica del dosificador de agua para la garantía. Siga las instrucciones de limpieza señaladas en este manual, y limpie el dosificador cada 4 meses.

Pre-Operación

PRECAUCIONES DE PUESTA A TIERRA

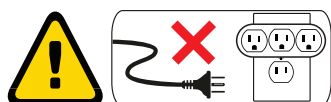
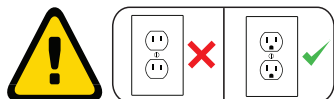

ESPECIFICACIONES

Modelo	VWD2266W-2-HDU	
Dimensiones A x P x A	11.5 in. x 11.8 in. x 33.8 in. • 29cm x 30cm x 85.8cm	
Peso Neto / Peso Bruto	25.3 lbs / 28.6 lbs • 11.5 kg / 13 kg	
Temperatura de calentamiento (aprox):	194 °F / 90 °C	
Temperatura de enfriamiento (aprox.):	39-50 °F / 4-10 °C	
	Caliente	Fría
Consumo de energía:	425W	80W

Garantía

No devuelva este producto a la tienda : Por favor contacte Servicio al Cliente al 1-877-527-0313.

El proveedor garantiza que su dispensador de agua está libre de defectos de fabricación en materiales o mano de obra bajo condiciones de uso normales durante un (1) año a partir de la fecha original de compra. Esta garantía sólo se aplica en el país en que se vende, y está disponible para el comprador original. Esta garantía no es transferible.

Esta garantía y la lista de CSA International para el dispensador de agua se anula si el dispensador de agua es alterado, modificado o combinado con cualquier otro equipo o dispositivo. La alteración de este dispensador de agua puede causar inundaciones graves y / o una descarga eléctrica peligrosa o un incendio.

Las disposiciones de esta garantía no se aplicarán a:

- Botellas de agua.
- Viajes de servicio a su casa para enseñarle cómo usar el producto.
- La instalación, entrega o mantenimiento (Falta de mantenimiento del producto de acuerdo con las instrucciones descritas en el manual del producto automáticamente anulará la garantía).
- Fallas del producto debido a abuso, mal uso, alteración, uso comercial, o uso para otros propósitos que los propuestos.
- Productos que se utilizan fuera de un entorno residencial o de oficina.
- Reemplazo de fusibles de su hogar o reajuste de interruptores de circuito.
- El uso de este producto donde el agua sea microbiológicamente insegura o de calidad desconocida.
- Los daños al producto si se utiliza para dispensar cualquier cosa que no sea agua.
- Daños al producto causados por accidentes, incendios, inundaciones o actos de Dios.
- Cualquier servicio al producto por personal no autorizado.
- Daño incidental o consecuencial causado por posibles defectos con este electrodoméstico, su instalación o reparación.

Esta garantía se cumplirá en un centro de reparación autorizado. Todas las reparaciones deberán ser autorizadas previamente por el proveedor. El proveedor, a su opción, reparará o reemplazará gratuitamente cualquier pieza defectuosa, que el comprador haya notificado su distribuidor dentro del período de garantía. La obligación del proveedor bajo esta garantía se limita expresamente a la reparación o sustitución. Esta garantía no cubre los costos de transporte hacia y desde el centro de reparación autorizado.

Garantía

Excepto como se establece en este documento o requerido por la ley, el fabricante no hace ninguna otra garantía o acuerdo, expresa, implícita o legal incluyendo cualquier garantía implícita de comerciabilidad o aptitud para un propósito en particular. El fabricante no asume ni autoriza a nadie a asumir ninguna obligación de responsabilidad en relación con este dispensador de agua. En ningún caso el fabricante será responsable por daños indirectos, especiales o consecuentes (incluyendo, sin limitación, la pérdida económica) o por cualquier retraso en el cumplimiento de este acuerdo por causas ajenas a su control.

Algunos estados o provincias no permiten limitaciones en la duración de una garantía implícita, por lo que la limitación anterior puede no aplicarse en su caso. Algunos estados o provincias no permiten la exclusión o limitación de daños incidentales o consecuentes, por lo que la limitación o exclusión anterior puede no aplicarse en su caso. Esta garantía le otorga derechos legales específicos, y usted también puede tener otros derechos que varían de estado a estado o de provincia a provincia.

Si requiere servicio, por favor, primero vea la sección “Solución de problemas” de este manual. Asistencia adicional se puede encontrar llamando a nuestra línea de servicio al cliente al 1-877-527-0313, de lunes a viernes de 8 a.m. a 6 p.m. (EST).

Guarde este manual y su comprobante de compra juntos para referencia futura. Debe proporcionar una prueba de compra para obtener servicio bajo garantía.

Escriba el número de modelo completo y el número de serie de su enfriador de agua para ayudarlo mejor a obtener asistencia o servicio técnico si alguna vez usted lo necesita. Usted puede encontrar esta información en la parte posterior del dispensador de agua.

Pre-Operación (continuación)

CONTENIDO DEL PAQUETE

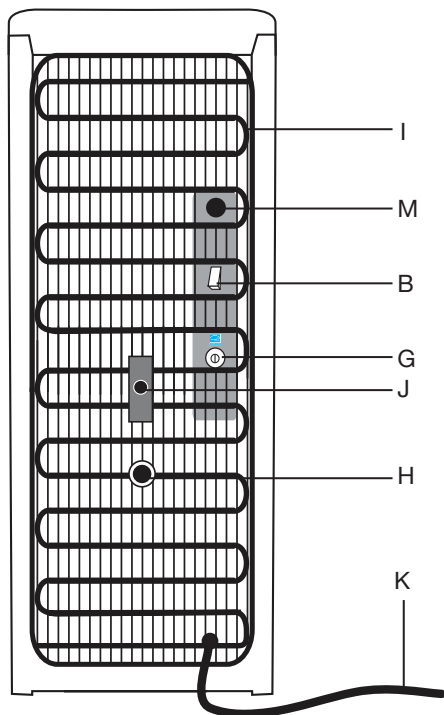
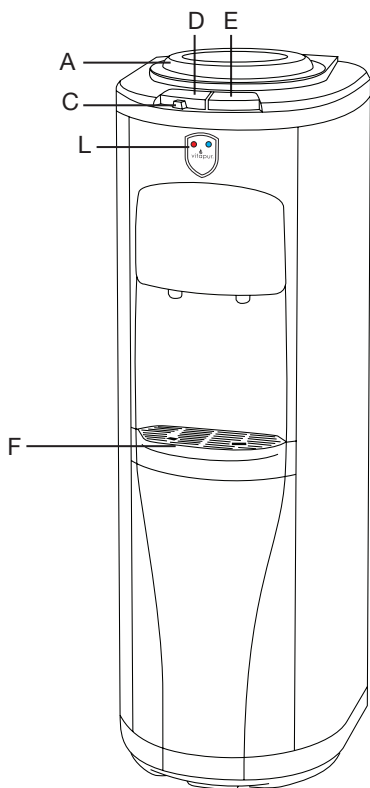

Parte	Descripción	Cant.
A	Collar de soporte de la botella	1
B	Interruptor "encendido/apagado" (sistema de calefacción solamente)	1
C	Dispositivo de seguridad resistente a los niños	1
D	Botón distribuidor de agua caliente	1
E	Botón distribuidor de agua fría	1
F	Bandeja removible para goteo de agua	1

Parte	Descripción	Cant.
G	Termostato ajustable para el agua fría	1
H	Válvula de drenaje	1
I	Condensador	1
J	Termostato de alto-límite para el agua caliente	1
K	Cable eléctrico	1
L	Listos para Dispensar Luces indicadoras	2
M	Fusible 10A	1

Pre-Operación (continuación)

PROCEDIMIENTO INICIAL DE LIMPIEZA DEL PRODUCTO

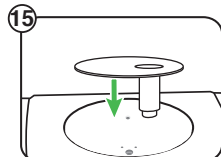
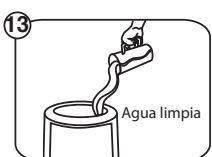
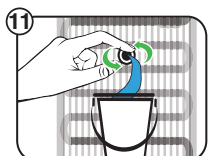
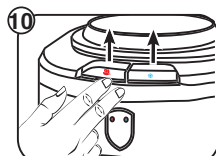
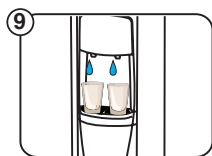
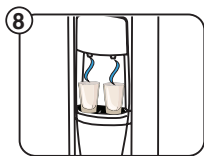
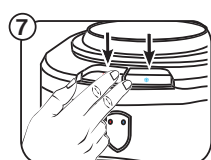
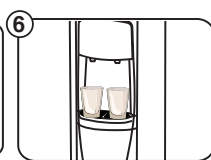
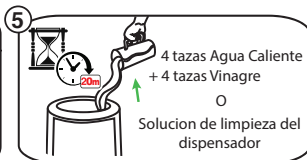
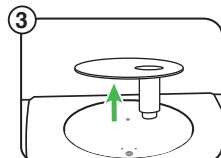
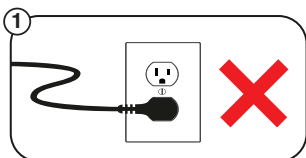

CÓMO INSTALAR EL BOTELLÓN DE AGUA

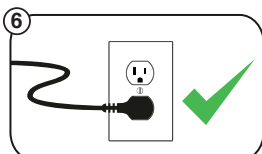
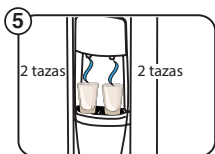
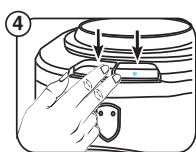
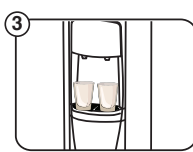
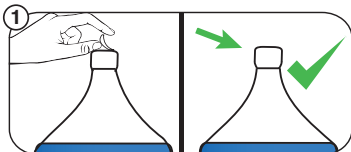
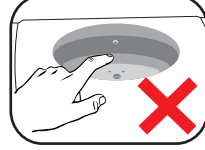
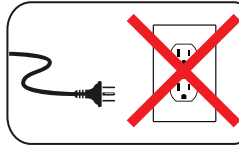

Operación

1. SURTE AGUA A TEMPERATURA FRÍA

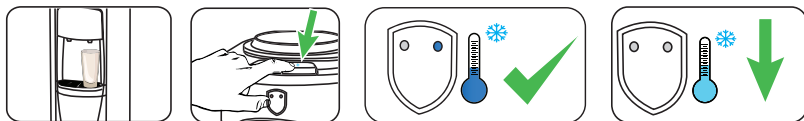

2. CÓMO SURTIR AGUA CALIENTE

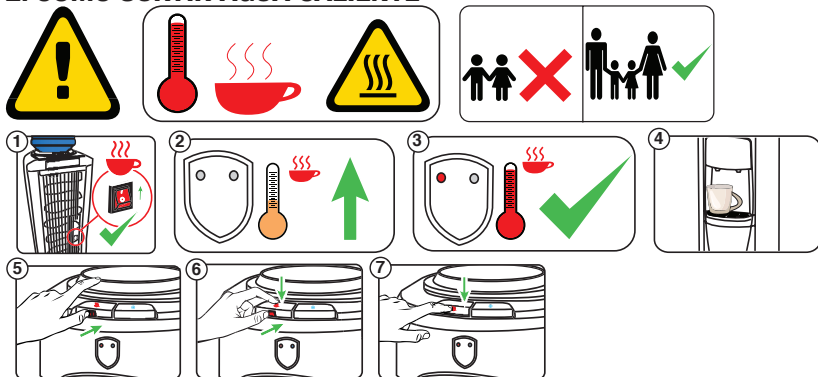

3. CÓMO REGULAR LA TEMPERATURA (SÓLO PARA AGUA FRÍA)

AVISO: Este modelo de dispensador de agua salió de fábrica con el control de temperatura de agua fría con el ajuste de fábrica por defecto configurado para cumplir con el nivel de calificación “Energy Star” (identificado al lado). Esta configuración permitirá que se dispense agua fría a temperaturas entre 8° y 10 °C (46,4 °F a 50 °F). La temperatura de agua fría puede ser ajustada girando el tornillo de ajuste en el sentido de las agujas del reloj o contrario a las agujas del reloj (utilizando un destornillador de cabeza plana) entre “L” (fresca) y “H” (fría) hasta que se consiga la temperatura deseada. **NOTA:** Cualquier cambio o ajuste a la temperatura del agua fría puede afectar el consumo de energía.

AJUSTE DE FÁBRICA POR DEFECTO ENERGY STAR

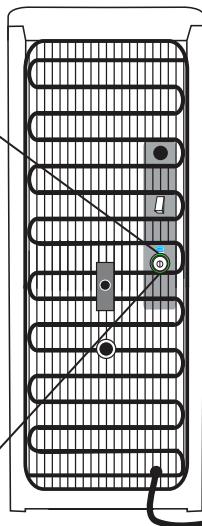
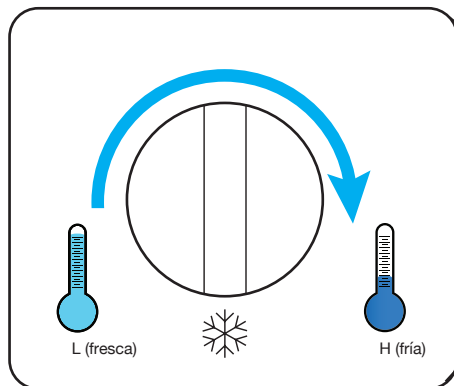

Cuidado y Limpieza

LA LIMPIEZA DEL EXTERIOR DEL DOSIFICADOR DE AGUA

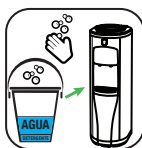
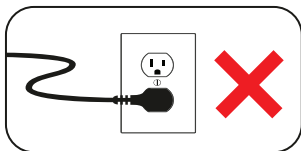

CÓMO LIMPIAR LA BANDEJA DE GOTEO

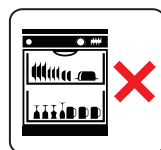
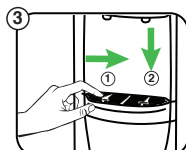
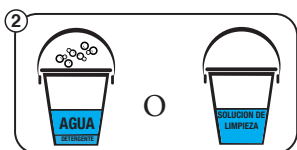
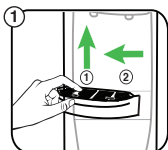

LIMPIEZA DEL CONDENSADOR

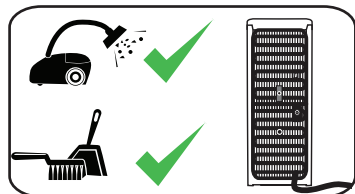

DESAGÜE DE LOS DEPÓSITOS

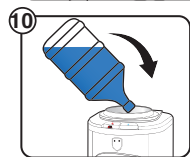
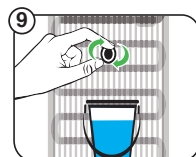
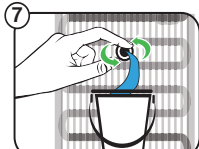
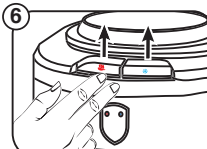
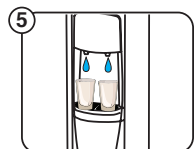
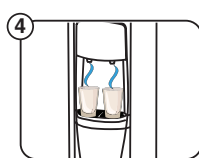
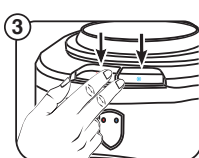
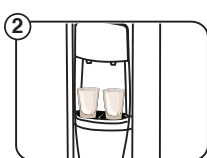
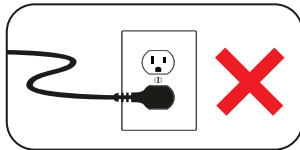
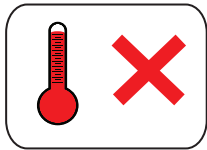

LIMPIEZA DEL INTERIOR DEL DOSIFICADOR

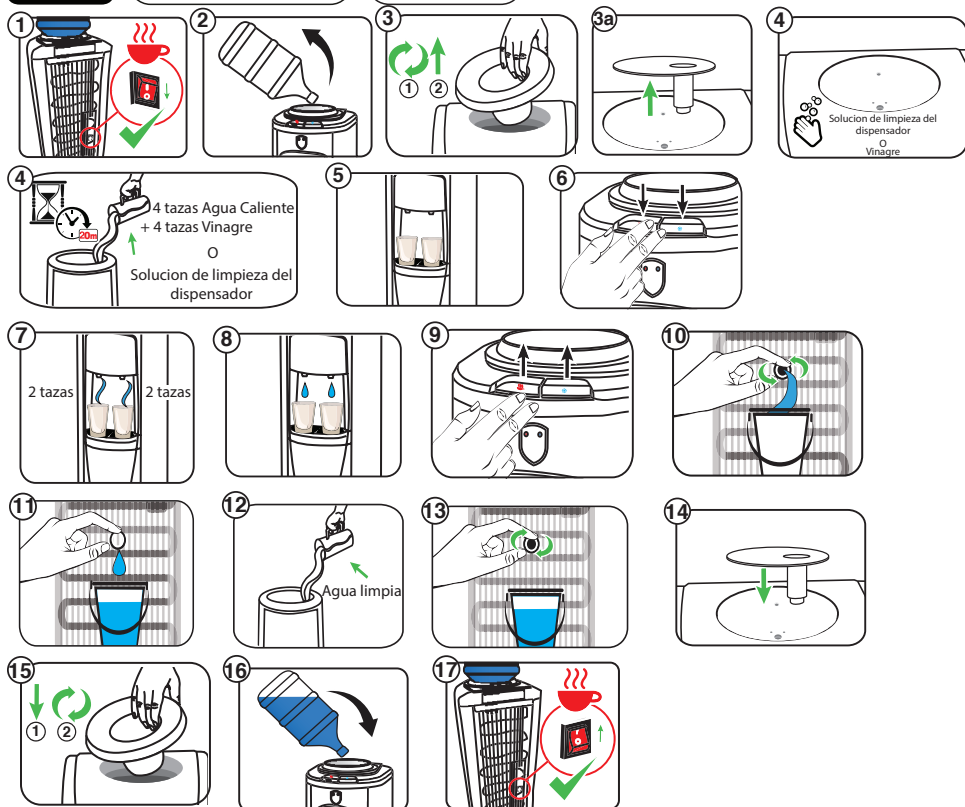
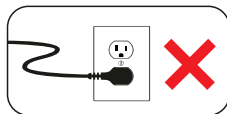

SI SALE DE VACACIONES

Cuando no use el dosificador por períodos de tiempo prolongados o cuando esté de vacaciones, conserve la energía, desenchufe el dosificador y vacíe los depósitos (vea Desagüe de los depósitos). Cuando regrese, siga los procedimientos de limpieza y puesta en marcha inicial del dosificador.

PREGUNTAS MÁS FRECUENTES

Q: ¿Por qué el agua de mi dosificador tiene un sabor a plástico?

A: Como con la mayoría de los aparatos más nuevos como cafeteras y teteras, hay a menudo un sabor a plástico al poner en marcha la unidad por primera vez. Para eliminar este sabor, simplemente siga las instrucciones de Limpieza del interior del dosificador.

Q: Quelle est la pointe qui entre dans la bouteille?

A: Los dispensadores de agua Vitapur® cuentan con una “válvula de perforación” como parte del collarín de soporte del botellón, que facilita la instalación del botellón de agua. Según el proveedor de botellones de agua, algunos botellones incluyen una membrana de auto-perforación en la tapa del botellón para ese fin específico (consulte a su proveedor de botellones, si su botellón incluye esta característica). Si la tapa del botellón de agua no tiene esa abertura, deberá retirar toda la tapa para prevenir un daño posible a la válvula de perforación.

Consejos de Localización y Reparación de Averías

Problema	Causa Posible	Solución Sugerida
El dosificador de agua está goteando	La tapa del desagüe y el sello de silicona no están bien asegurados.	Asegúrese de que el sello de la tapa del desagüe está bien asegurado y apriete la tapa del desagüe.
	Se vertió el agua directamente en el collarín de soporte del botellón y se desbordó.	Desagüe presionando los grifos del dosificador.
El agua no está suficientemente caliente o fría	Se usó toda el agua en el tanque.	Reemplace con un botellón lleno; espere 60 minutos para que el agua se enfríe, 15 minutos para que el agua se caliente.
	La unidad está desenchufada.	Enchúfela en el tomacorriente.
	No se activó el interruptor de la calefacción.	Active interruptor "encendido/apagado".
	Se disparó el disyuntor de su casa o el fusible de 10 A (parte trasera del dispensador) se fundió.	Restauré el disyuntor o reemplace el fusible 10A.
	El termostato de alto-límite para agua caliente se ha disparado.	Permita que la temperatura del depósito de agua caliente se enfríe por aproximadamente unos 30 minutos. Re-inicie el termostato de alto límite pulsando el botón (J) de re-iniciar situado en el lado posterior de la unidad.
	Debe regularse el termostato para que quede más frío.	Regule el termostato entre los niveles "L" (fresco) y "H" (más frío) para alcanzar la temperatura deseada.
El dosificador de agua no surte agua	El botellón de agua está vacío.	Reemplazar con un botellón lleno.
	Hay acumulación de minerales que está obstruyendo los tanques.	Véase Cómo limpiar los depósitos.
	Posible burbuja de aire.	Presione los grifos del dosificador para cebar la unidad.
	Posible acumulación de hielo debido a que el en una posición reposicione.	Desenchufe durante la noche, luego termostato está fijado Coloque el termostato en alto, demasiado fría. y aumente lentamente según el uso y la necesidad de tener agua fría.
El dosificador de agua hace ruidos	El botellón hace un ruido como de gorjeo cuando se está llenando el tanque.	Esto es normal.
	El dosificador de agua está desnivelado.	Cerciórese de que el dosificador está sobre una superficie plana y que pueda soportar todo su peso.

Nota: No devuelva este producto a la tienda. Si tiene preguntas sobre el funcionamiento, montaje o piezas, por favor póngase en contacto con nosotros al 1-877-527-0313.

COLLAR DE SOPORTE DE BOTELLA A PRUEBA DE FUGAS DE AGUA

El collar de soporte de botella de su dispensador de agua, está diseñado con un sistema especial de prevención contra las fugas de agua para evitar la pérdida accidental de agua (inundaciones), como consecuencia del descuido de instalar una botella de agua defectuosa. Lamentablemente, no todas las botellas de agua son creadas igualmente. Casi todas las botellas de agua de 3 y 5 galones (12L y 19L) son recicladas y manipuladas en exceso durante la limpieza, el llenado y el envío. Como resultado, son muy propensas a desarrollar cuarteados bien finos y pequeños agujeros con escape de agua que no siempre son evidentes para el usuario final hasta el momento de la instalación.



Importante: Nunca instale una botella de agua en un dispensador de agua a sabiendas de que esta defectuosa. Regrésela inmediatamente para su reemplazo. Si hay pérdidas, esta simple prueba le permitirá determinar si la causa del problema es la botella de agua o el dosificador.

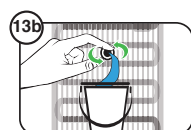
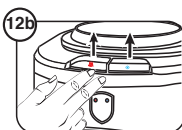
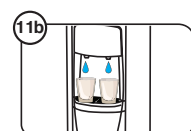
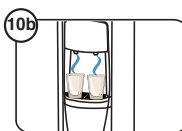
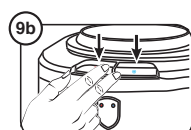
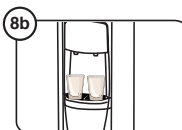
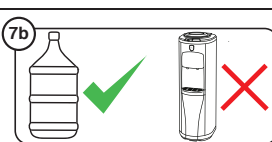
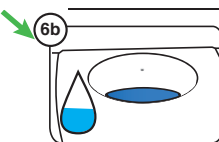
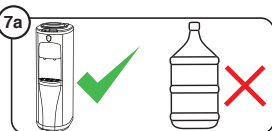
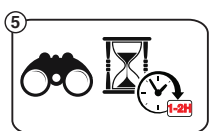
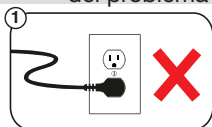

16b



1-877-527-0313
SERVICIO AL CLIENTE