

ShopMaster

DELTA®

10-INCH SLIDING COMPOUND MITER SAW

SCIE À ONGLET COMBINE

254 MM

SIERRA INGLETADORA

COMPUESTA DE 10

PULGADAS

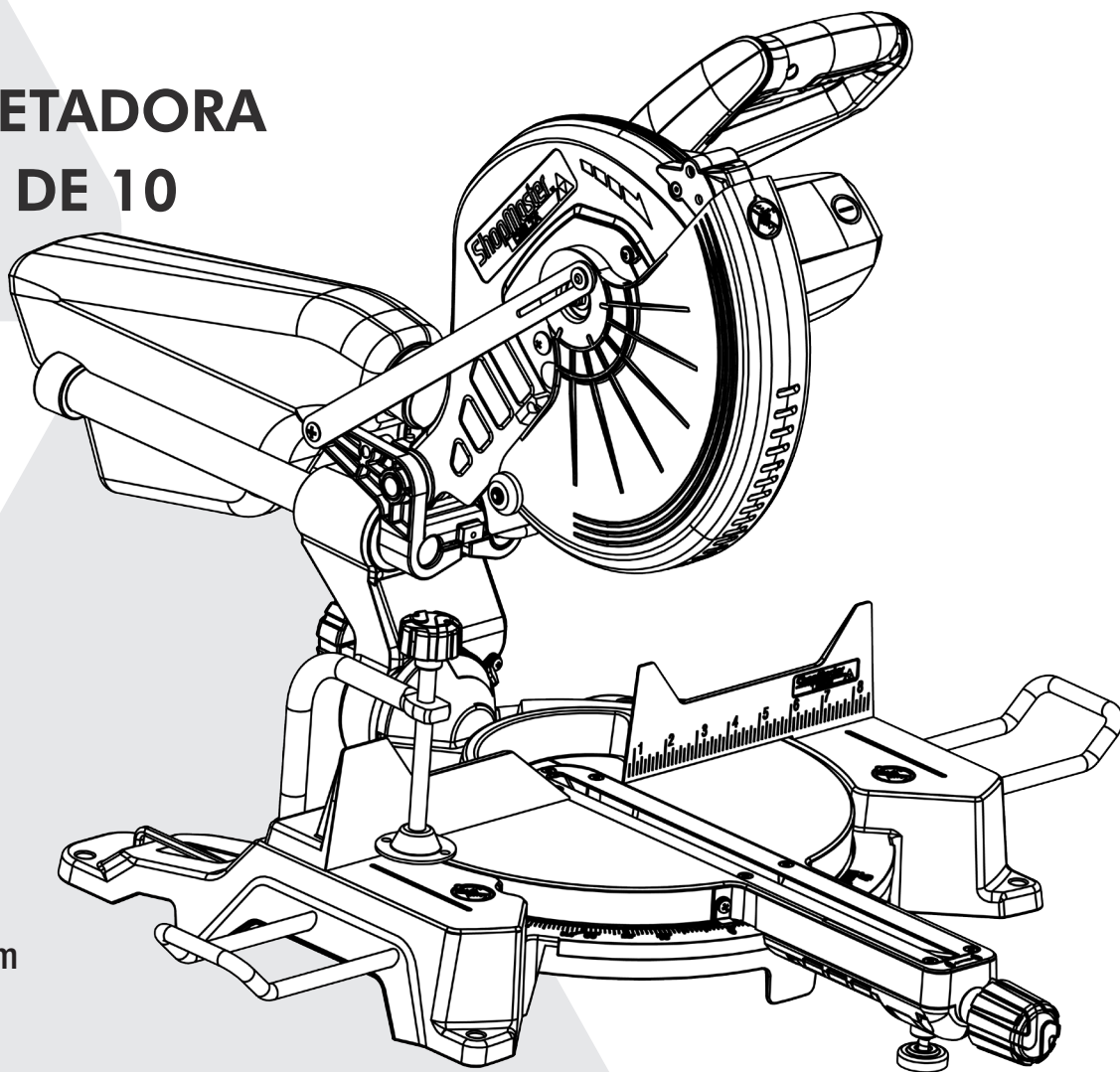

Français (22)

Español (44)

www.DeltaMachinery.com

Instruction Manual

Manual d'utilisation

Manual de instrucciones

S26-261L

▲ WARNING: To reduce the risk of serious injury, thoroughly read and comply with all warnings and instructions in this manual and on product.
KEEP THIS MANUAL NEAR YOUR PRODUCT FOR EASY REFERENCE AND TO INSTRUCT OTHERS



TABLE OF CONTENTS

IMPORTANT SAFETY INSTRUCTIONS	2	POWER SWITCH LOCK.....	14
GENERAL POWER TOOL SAFETY RULES	3	TO SLIDE CUT.....	15
PROPOSITION 65 WARNING	4	TIPS FOR CUTTING AND SUPPORTING WORKPIECE ..	16
MITER SAW SAFETY RULES	4	CUTTING WARPED MATERIAL	17
POWER CONNECTIONS	5	CLAMPING WIDE WORKPIECES.....	17
FEATURES	6	SUPPORTING LONG WORKPIECES	18
UNPACKING AND ASSEMBLY	8	ADJUSTMENTS	18
ASSEMBLY	9	BEVEL PIVOT	19
SUPPORT EXTENSIONS	9	LASER ADJUSTMENTS.....	19
MOUNTING A TABLE SAW TO A STABLE SURFACE.....	9	DEPTH STOP ADJUSTMENT	20
ATTACHING WORK CLAMP	10	MAINTENANCE	21
INSTALL DUST COLLECTION BAG.....	10	BRUSH REPLACEMENT.....	21
INSTALL BATTERIES FOR LASER.....	10	TROUBLE SHOOTING	21
PREPARING YOUR SAW FOR USE	11	ACCESSORIES	22
INSTALL/REPLACE THE BLADE	11	PARTS, SERVICES OR WARRANTY ASSISTANCE	22
ALIGN THE BLADE TO THE TABLE.....	12	FRENCH	23
USING THE LASER GUIDE.....	13	SPANISH	46
OPERATION	14		

IMPORTANT SAFETY INSTRUCTIONS

⚠ WARNING: CAREFULLY READ AND FOLLOW ALL WARNINGS AND INSTRUCTIONS ON YOUR PRODUCT AND IN THIS MANUAL. SAVE THIS MANUAL. MAKE SURE ALL USERS ARE FAMILIAR WITH ITS WARNINGS AND INSTRUCTIONS WHEN USING THE TOOL. Improper operation, maintenance or modification of tools or equipment could result in serious injury and/or property damage.



SAFETY LOGOS

This manual contains information that is important for you to know and understand. This information relates to protecting YOUR SAFETY and PREVENTING EQUIPMENT PROBLEMS. To help you recognize this information, we use the symbols below. Please read the manual and pay attention to these sections.

⚠ DANGER: Indicates an imminently hazardous situation which, if not avoided, will result in death or serious injury.

⚠ WARNING: Indicates a potentially hazardous situation which, if not avoided, could result in death or serious injury.

⚠ CAUTION: Indicates a potentially hazardous situation which, if not avoided, may result in minor or moderate injury.

CAUTION: Used without the safety alert symbol indicates potentially hazardous situation which, if not avoided, may result in property damage.

NOTE: This equipment has been tested and found to comply with the limits for a Class A digital device, pursuant to part 15 of the FCC rules. These limits are designed to provide reasonable protection against harmful interference when the equipment is operated in a commercial environment. This equipment generates, uses, and can radiate radio frequency energy and, if not installed or used in accordance with the instruction manual, may cause harmful interference to radio communications. Operation of this equipment in a residential area is likely to cause harmful interference in which case the user will be required to correct the interference at his own expense.

Additional information regarding the safe and proper operation of this tool is available from the following sources:

- Power Tool Institute, 1300 Sumner Avenue, Cleveland, OH 44115-2851 or on-line at www.powertoolinstitute.com
- National Safety Council, 1121 Spring Lake Drive, Itasca, IL 60143-3201
- American National Standards Institute, 25 West 43rd Street, 4 floor, New York, NY 10036 www.ansi.org - ANSI 01.1 Safety Requirements for Woodworking Machines
- U.S. Department of Labor regulations www.osha.gov

NOTE: The manual cover illustrates the current production model. All other illustrations contained in the manual are representative only and may not be exact depictions of the actual labeling or accessories included. They are intended for illustrative purposes only.

GENERAL POWER TOOL SAFETY RULES

⚠ WARNING: FAILURE TO FOLLOW THESE RULES MAY RESULT IN SERIOUS PERSONAL INJURY.

- **READ INSTRUCTION MANUAL AND KNOW YOUR TOOL.** Read and familiarize yourself with entire instruction manual. Learning the tool's proper applications, limitations, and specific potential hazards will greatly minimize the possibility of accidents and injury. Make sure all users are familiar with its warnings and instructions before using tool.
- **DO NOT OPERATE** saw without guards in place and working properly.
- **REMOVE ADJUSTING KEYS AND WRENCHES.** Form habit of checking to see that all adjusting keys and wrenches are removed before starting tool.
- **KEEP WORK AREA CLEAN AND WELL LIT.** Cluttered or poorly lit work areas, surfaces and benches can lead to accidents.
- **DO NOT USE OR STORE TOOL IN DANGEROUS ENVIRONMENTS.** Exposure to rain and damp or wet locations can result in shock or electrocution, or damage the tool. Do not operate electric tools near flammable liquids or in gaseous or explosive atmospheres. Motors and switches in these tools may spark and ignite fumes.
- **KEEP CHILDREN AND BYSTANDERS AWAY** from work area.
- **LOCK TOOLS AND WORK AREA.** Use padlocks, and master switches, or remove and store starter keys to prevent operation by children and other unauthorized users.
- **DO NOT FORCE TOOL OR WORKPIECE.** Operate tool at intended speed and feed rate for better and safer operation.
- **USE PROPER TOOL.** Do not force tool to do a task got which it is not designed.
- **DO NOT ABUSE POWER CORDS.** NEVER yank cord to disconnect from receptacle, crush cord, or expose it to heat, oil or sharp objects.
- **USE PROPER EXTENSION CORD.** If you use an extension cord, make sure it is in good condition and heavy enough to carry the current your product will draw. An undersized cord will cause a drop in line voltage, resulting in loss of power and overheating. See Extension Cord Chart and data plate ampere rating. If in doubt, use the next smaller gauge number. The smaller the gauge number, the heavier the cord. When working outside, make sure extension cord is rated for outdoor use. Consult power connection section of this manual for Extension Cord Chart and power connection safety.
- **SECURE WORKPIECE.** Use clamps or a vise to hold the workpiece when practical. It is safer than using your hands and frees both hands to operate tool.
- **DO NOT OVERREACH.** Keep proper footing and balance to maintain control.
- **MAINTAIN TOOLS WITH CARE.** Keep tools sharp and clean for best and safest performance. Follow instructions for lubricating and changing accessories.
- **DISCONNECT POWER** before changing blades, servicing saw, making adjustments, or installing and removing power switch lock.
- **TO REDUCE RISK OF ACCIDENTAL STARTING,** make sure power switches are in "OFF" position before plugging tool in.
- **DO NOT** touch the plug's metal prongs when unplugging or plugging in the cord.
- **USE RECOMMENDED ACCESSORIES.** Consult manual for recommended accessories. Use of inappropriate accessories may cause personal injury or property damage.
- **NEVER STAND ON TOOL.** Serious injury could occur if the tool tips or if you unintentionally contact the cutting surface.
- **CHECK TOOLS FOR DAMAGE.** Before using, and after tool or accessory has been dropped or damaged, check guards and affected parts for alignment of moving parts, and any other condition that may affect its operation to make sure tool will operate properly and all parts will perform their intended function. Do not use a damaged product. A guard or any other part that is damaged should be properly repaired or replaced using factory approved service parts.
- **USER PROPER FEED DIRECTION.** Feed workpiece against the direction of rotation of the tool's blade, cutter, or abrasive surface. Feeding in the other direction may cause the work piece to be thrown at high speed.
- **NEVER LEAVE TOOL RUNNING UNATTENDED.** TURN POWER OFF. Do not leave tool until it comes to a complete stop. In the event of a power failure, move switch to "OFF" position.
- **STAY ALERT; WATCH WHAT YOU ARE DOING, AND USE COMMON SENSE.** Do not use power tools when tired or under the influence of drugs, alcohol, or medication. A moment of inattention while operating power tools may result in injury.
- **SERVICE PARTS.** When servicing, use only identical replacement parts.
- **WEAR PROPER APPAREL.** Do not wear loose clothing, gloves, neckties, rings, bracelets, or other jewelry which may get caught in moving parts. Nonslip protective footwear is recommended. Wear protective hair covering to contain long hair.
- **WEAR PROPER EYE PROTECTION.** All persons in work area should wear safety glasses with side shields. Everyday eye glasses with impact resistant lenses are not safety glasses. Eye equipment should comply with ANSI Z87.1 standards.
- **HEARING PROTECTION.** All people in work area should wear proper hearing protection consistent with noise levels and exposure. Hearing equipment should comply with ANSI S3.19 standards.
- **DUST PROTECTION.** Use of power tools can generate and/or disburse dust, which may cause serious or permanent respiratory or other injury, including silicosis (a serious lung disease), cancer, and death. Direct articles away from face and body. Always operate tool in a well-ventilated area and provide for proper dust removal. Use dust collection system whenever possible. Avoid breathing dust and avoid prolonged contact with dust. Allowing dust to get into your mouth or eyes, or lay on your skin may promote absorption of harmful material. Use properly fitting NIOSH/OSHA approved respiratory protection appropriate for the dust exposure and wash exposed areas with soap and water.
- Replace the warning labels if they become obscured or removed.

GENERAL POWER TOOL SAFETY RULES

- This machine is designed and intended for use by properly trained and experienced personal only. If you are not familiar with the proper and safe operation of this product, do not use until proper training and knowledge have been obtained.
- Avoid prolonged contact with dust from power sanding, sawing, grinding, drilling, and other construction activities. Wear protective clothing and wash exposed areas with soap and water. Allowing dust to get into your mouth, eyes, or lay on the skin may promote absorption of harmful chemicals. Use of this tool can generate and/or disperse dust, which may cause serious and permanent respiratory or other injury. Always use NIOSH/OSHA approved respiratory protection appropriate for the dust exposure. Direct particles away from face and body.
- TO REDUCE THE RISK OF INJURY, return carriage to full rear position after every cut.
- KEEP GUARDS AND SAFETY DEVICES IN PLACE and working properly.

PROPOSITION 65 WARNING:

▲ WARNING: Some dust created by power sanding, sawing, grinding, drilling, and other construction activities contains chemicals known to the state of California to cause cancer, birth defects or other reproductive harm. Some examples of these chemicals are:

- Lead from lead-based paints
- Crystalline silica from bricks and cement and other masonry products
- Arsenic and chromium from chemically-treated lumber

Your risk from these exposures varies, depending on how often you do this type of work. To reduce your exposure to these chemicals: work in a well-ventilated area and work with approved safety equipment, such as dust masks that are specifically designed to filter out microscopic particles.

MITER SAW SAFETY RULES

▲ WARNING: FAILURE TO FOLLOW THESE RULES MAY RESULT IN SERIOUS PERSONAL INJURY.

- SEE GENERAL POWER TOOL SAFETY SECTION OF THIS MANUAL. Read entire instruction manual before operating saw. Learning the saw's proper applications, limitations, and specific potential hazards will greatly minimize the possibility of accidents and injury. Make sure all users are familiar with its warnings and instructions before using saw.
- SEE POWER CONNECTION SECTION OF THIS MANUAL for instructions and warnings regarding power cords and connections.
- FIRMLY CLAMP OR BOLT your machine to a workbench or table at approximately hip height. The saw can top over if the saw head is released suddenly and the saw is not secured to a work surface.
- KEEP HANDS AWAY FROM CUTTING AREA. Do not reach underneath work or in blade cutting path with your hands and fingers for any reason.
- ALWAYS SUPPORT LONG WORK PIECES while cutting to minimize risk of blade pinching and kickback.
- USE A CLAMP to secure the workpiece when possible.
- NEVER START THE SAW with the blade touching the workpiece. Allow motor to come up to full speed before starting cut.
- NEVER cut more than one piece at a time. DO NOT PLACE more than one workpiece on the saw table at a time.
- MAKE SURE THE MITER TABLE AND BEVEL ADJUSTMENTS ARE LOCKED IN POSITION BEFORE OPERATING YOUR SAW. Lock the miter table by securely tightening the miter lock levers. Lock the saw arm by securely tightening the bevel lock knob.
- NEVER USE A LENGTH STOP ON THE FREE SCRAP END OF A CLAMPED WORKPIECE. NEVER hold onto or bind the free scrap end of the workpiece in any operation. If a work clamp and length stop are used together, they must both be installed on the same side of the saw table to prevent the saw blade from contacting the cut off piece.
- NEVER PERFORM ANY Operation FREEHAND. Always place the workpiece to be cut on the miter table and position it firmly against the fence as a backstop. Always use the fence.
- NEVER reach behind, under, or within three inches of the moving blade and its cutting path with hands and fingers for any reason.
- NEVER reach to pick up a workpiece, a piece of

MITER SAW SAFETY RULES

scrap, or anything else that is in or near the cutting path of the blade.

- NEVER move the workpiece or make adjustment to any cutting angle while the saw is running or the blade is rotating. Any slip can result in contact with the blade causing serious personal injury.
- AVOID AWKWARD OPERATIONS AND HAND POSITIONS where a sudden slip could cause your hand to move into the blade. ALWAYS make sure you have a good balance. NEVER operate the miter saw on the floor or in a crouched position.
- ALWAYS release the power switch and allow the saw blade to stop rotating before raising it out of the workpiece or changing settings.
- IF ANY OF THE MITER SAW IS MISSING or should break, bend, or fail in any way, or should any electrical component fail to perform properly, shut

off the power switch, remove the miter saw plug from the power source and have damaged, missing, or failed parts replaced before resuming operation.

- ALWAYS STAY ALERT! Do not allow familiarity (gained from frequent use of the saw) to cause a careless mistake. ALWAYS REMEMBER that a careless fraction of a second is sufficient to inflict a serious injury.
- IF THE POWER SUPPLY CORD IS DAMAGED, it must be replaced by an authorized service center or electrician.
- NEVER leave the saw unattended while connected to a power source.
- ALWAYS carry the tool only by the base.
- AVOID direct eye exposure when using the laser guide.

SAVE THESE INSTRUCTIONS.

Refer to them often and use them to instruct others.

If tool is loaned to someone, also loan them these instructions.

POWER CONNECTIONS

A separate electrical circuit should be used for your machines. This circuit should not be less than #12 wire and should be protected with a 15 Amp time lag fuse. If an extension cord is used, use only 3-wire extension cords which have a 3-prong grounding type plugs. Before connecting the machine to the power line make sure the switch(s) is in the "OFF" position and be sure that the electric current is of the same characteristics as indicated on the machine. All line connections should make good contact. Running on low voltage will damage the machine.

⚠ DANGER: DO NOT EXPOSE THE MACHINE TO RAIN OR OPERATE THE MACHINE IN DAMP LOCATIONS.

Your machine is wired for 120 volts, 60 HZ alternating current. Before connecting the machine to the power source, make sure the switch is in the "OFF" position.

DOUBLE INSULATION

This machine is double insulated. Double insulation is a concept in safety in electric power tools, which eliminates the need for the usual three-wire grounded power cord. All exposed metal parts are isolated from the internal metal motor components with protecting insulation. Double insulated tools do not need to be grounded.

⚠ WARNING: The double insulated system is designed to protect the user from shock resulting from a break in the tool's internal insulation. However, it is important to observe normal safety precautions to avoid electrical shock.

NOTE: Servicing of a tool with double insulation requires extreme care and knowledge of the system and should be performed by a qualified service technician. For service, we suggest you return the tool to the nearest authorized service center for repair. Always use identical replacement parts when servicing.

POWER CONNECTIONS

ELECTRICAL CONNECTION

This tool has a precision-built electric motor. It should be connected to a POWER SUPPLY THAT IS 120 VOLTS, 60 HZ, AC ONLY (NORMAL HOUSEHOLD CURRENT). Do not operate this tool on direct current (DC). A substantial voltage drop will cause a loss of power and the motor will overheat. If the tool does not operate when plugged into an outlet, double-check the power supply.

POLARIZED PLUGS

To reduce the risk of electric shock, this equipment has a polarized plug (one blade is wider than the other). This plug will fit in a polarized plug only one way. If the plug does not fully fit in the outlet reverse the plug. If it still does not fit, contact a qualified electrician to install the proper outlet. Do not change the plug in any way.

EXTENSION CORDS

When using a power tool at a considerable distance from a power source, be sure to use an extension cord that has the capacity to handle the current the tool will draw. An undersized cord will cause a drop in line voltage, resulting in overheating and loss of power. Use the chart to determine the minimum wire size required in an extension cord. Only round jacketed cords listed by Underwriter's Laboratories (UL) should be used. When working outdoors with a tool, use an extension cord that is designed for outside use. This type of cord is designated with a "WA" on the cord's jacket.

Before using any extension cord, inspect it for loose or exposed wires and cut or worn insulation.

⚠ WARNING: Keep the extension cord clear of the work area. Position the cord so that it will not get caught on lumber, tools or other obstructions while you are working with a power tool. Failure to do so can result in serious personal injury. Check extension cords before each use. If damaged replace immediately. Never use tool with a damaged cord, since touching the damaged area could cause electrical shock resulting in serious injury.

** Ampere rating (on total data label)	
12A- 16A	
Cord Length	Wire Size
25'	14 AWG
50'	12 AWG
** Used on 12 gauge - 20 amp0 circuit NOTE: AWG = American Wire Gauge	

FEATURES

PRODUCT SPECIFICATIONS

Cutting Capacity (Maximum nominal lumber sizes)	0° Miter/0° Bevel: 4" x 12" 45° Miter/ 0° Bevel: 4" x 8" 0° Miter/45° Bevel: 2" x 12" 45° Miter/45° Bevel: 2" x 8"
Net Weight	29.5 lbs
Input	120 V~, 60hz, 15 Amps
Blade Arbor	5/8"
Blade Diameter	10"
No Load Speed	5,500 r/min (RPM)

FEATURES

- A. Motor
- B. Fence
- C. Throat Plate
- D. Miter Lock Knob
- E. Support Extensions
- F. Miter Scale with Positive Stops
- G. Horizontal Work Clamp
- H. Base
- I. Mounting Holes
- J. On-Board Wrench
- K. Work Table
- L. Bevel Lock Knob
- M. Dust Bag
- N. Upper and Lower Blade Guards
- O. Blade (not visible)
- P. Trigger Switch
- Q. Spindle lock
- R. Slide Lock Knob
- S. Electric Brake (not shown)
- T. Laser Guide (not shown)

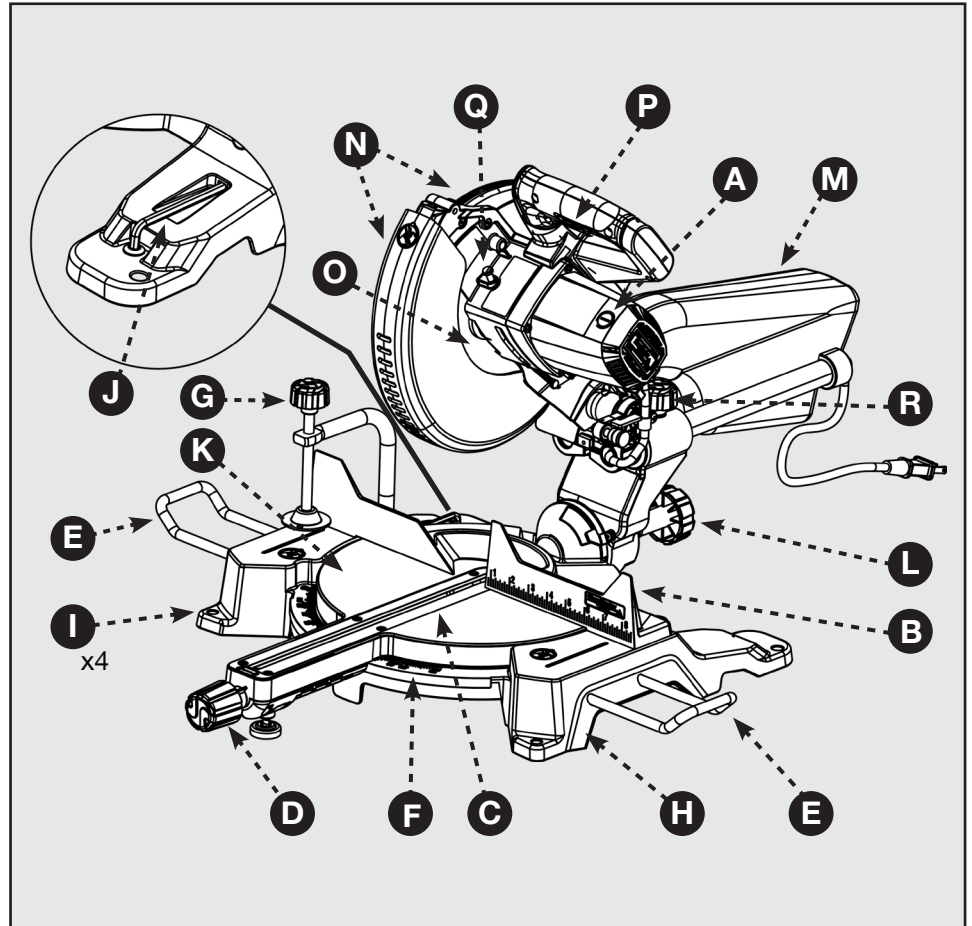

FIGURE 1

KNOW YOUR COMPOUND MITER SAW

Refer to Figure 1.

Using this tool safely requires that you understand the information provided in this operator's manual, as well as the project you are attempting. Before using this product, familiarize yourself with all operating features and safety rules.

- A. **15-AMP MOTOR:** This tool features a powerful 15-amp motor with all ball bearings and externally accessible brushes for ease of servicing.
- B. **FENCE:** The miter fence supports the workpiece when making all cuts.
- C. **THROAT PLATE:** The throat plate supports the workpiece and provides a safe working surface.
- D. **MITER LOCK:** The miter lock knob securely locks the saw at desired miter angles.
- E. **SUPPORT EXTENSIONS:** Use these to help support large pieces when necessary.
- F. **MITER SCALE WITH POSITIVE STOPS:** Positive stops have been provided at 0°, 15°, 22-1/2°, 31.6°, and 45°. The blade stops have been provided on both the left and right side of the miter table.
- G. **HORIZONTAL WORK CLAMP:** The horizontal work clamp helps to position and secure the workpiece to the fence, ensuring safer operation and more accurate cuts.
- H. **BASE:** Supports the tool and features mounting holes.
- I. **MOUNTING HOLES:** Enable you to securely mount the tool to a stable surface.
- J. **BLADE WRENCH STORAGE:** The included blade wrench features a Phillips screwdriver at one end and a hex key at the other. Use the hex key when installing or removing blade and the Phillips screwdriver when removing or loosening screws. When not in use, the wrench can be stored in the base of the saw.
- K. **WORK TABLE:** Sturdy, large die-cast aluminum work table provides a level and sturdy work surface.
- L. **BEVEL LOCK:** the bevel lock knob secures the saw at the desired angle for bevel cuts. There are positive stop screws on each side of the saw arm for making fine adjustments at 0° and 45°.
- M. **DUST COLLECTION BAG:** The included dust bag attaches and detached quickly with the integrated clamp for easy cleaning.

FEATURES

- N. **UPPER AND LOWER BLADE GUARDS:** The lower blade guard is made of shock-resistant, see-through plastic that provides protection from each side of the blade. It automatically retracts over the upper blade guard as the saw is lowered into the workpiece.
- O. **10-INCH BLADE:** A 10 in. blade is included with the compound miter saw. It will cut materials up to 3-1/2 in. thick or 12 in. wide, depending upon the angle at which the cut is being made.
- P. **TRIGGER SWITCH:** The saw blade is activated by an easy-to-use trigger switch. When not in use the saw should be disconnected from the power supply and switch locked in the off position using a padlock (not included) inserted through the hole in the switch trigger. A lock with a long shackle up to 5/16 in. diameter may be used. The padlock and key should be stored in separate locations.
- Q. **SPINDLE LOCK BUTTON:** The spindle lock button locks the spindle preventing the blade from rotating while removing or installing the blade screw.
- R. **SLIDE LOCK:** This allows head to move front to rear for cutting wide material up to 12" wide
- S. **ELECTRIC BRAKE:** An electric brake has been provided to more quickly stop blade rotation after the switch is released. (not shown)
- T. **LASER GUIDE:** For more accurate cuts, a laser guide is included with your miter saw. When used properly, the laser guide makes accurate, precision cutting simple and easy. (not shown)

UNPACKING AND ASSEMBLY

Check shipping carton and machine for damage before unpacking. Carefully remove packaging materials, parts and machine from shipping carton. Always check for and remove protective shipping materials around motor and moving parts. Lay out all parts on a clean work surface.

Compare the items to inventory figures, verify that all items are accounted for before discarding the shipping carton. Report any missing or damaged parts, please call Company's Customer Care Center at 800-223-7278. Prior to tool assembly and use, read this manual to thoroughly familiarize yourself with proper assembly, maintenance and safety procedures.

If any parts are missing, do not attempt to plug in the power cord and turn the power on. The saw should only be energized after all parts have been located and correctly assembled.

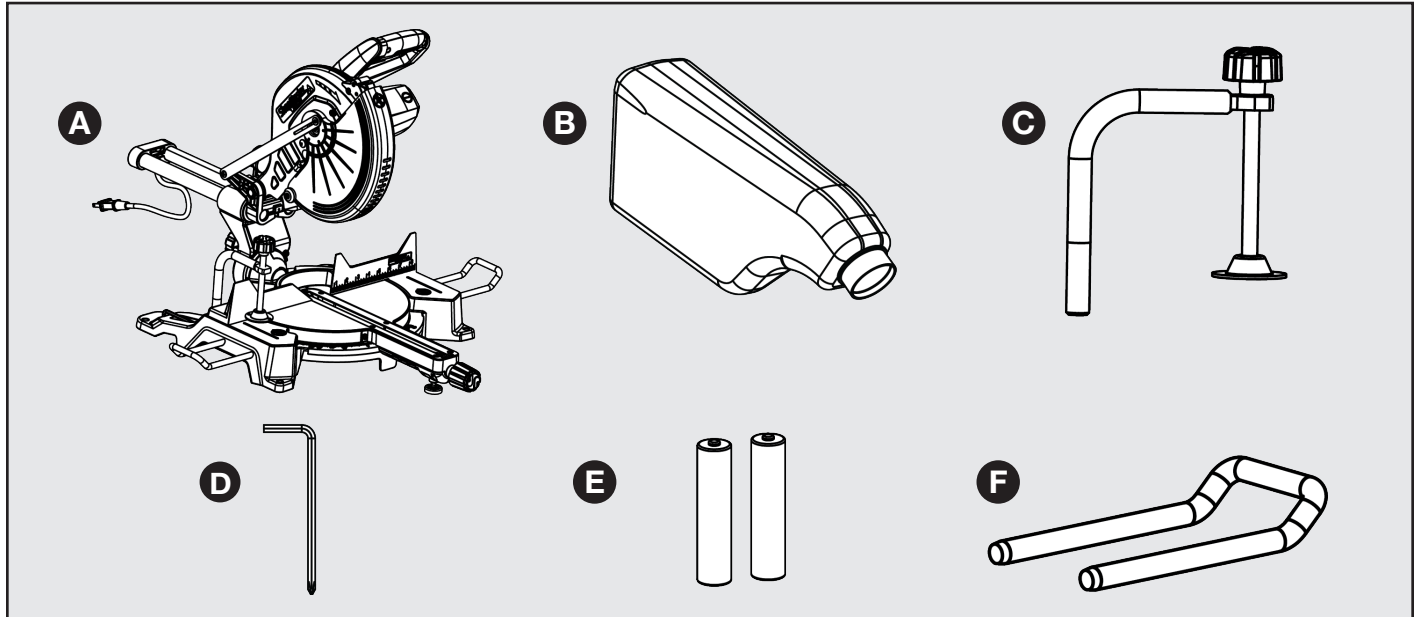

FIGURE 2

CONTENT DESCRIPTION (QTY)

- | | |
|--|---------------------------|
| A. SHOPMASTER #S26-261L 10-inch Sliding Compound Miter Saw | D. Blade Wrench (1) |
| B. Dust Collection Bag (1) | E. AAA Batteries (2) |
| C. Horizontal Work Clamp (1) | F. Support Extensions (2) |

ASSEMBLY

⚠ WARNING:

- Do not attempt to modify this tool or create accessories not recommended for use with this tool. Any such alteration or modification is misuse and could result in a hazardous condition.
 - Do not connect to power supply until assembly is complete. Failure to comply could result in accidental starting.
 - Do not start the miter saw without checking for interference between the blade and the miter fence. Damage could result to the blade if it strikes the miter fence during operation of the saw.
 - The saw can tip over if the saw head is released suddenly and the saw is not secured to a work surface. ALWAYS secure this saw to a stable work surface before any use.
 - If any parts are damaged or missing do not operate this tool until the parts are replaced. Please call Customer Care Center at 800-223-7278, for instructions.
1. The saw is shipped with the arm secured in the down position as shown in Figure 3. To release the arm, push it down, cut the plastic tie and release the lock pin (A).
 2. Lock pin (A) is for storage and transport only. Saw is not to be locked in down position during cuts.
 3. Inspect the tool carefully to make sure no damage occurred during shipping.
 4. Do not discard the packaging material until you have carefully inspected and satisfactorily operated the tool.

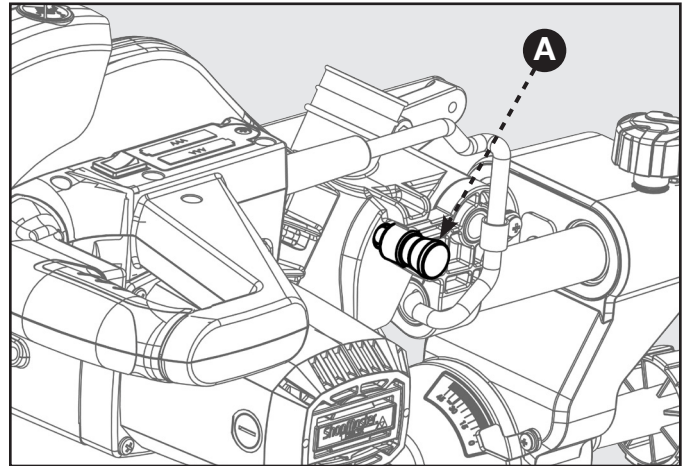

FIGURE 3

SUPPORT EXTENSIONS

See Figure 4.

Table extensions have been provided for both the left and right side of the saw.

To install table extensions:

- Insert the ends of extension (B) into holes in the sides of the base (C).
- Thread Hex-Socket Cap Screw (D) into the end of extension (B). Tighten screw.
- Repeat for other extension.

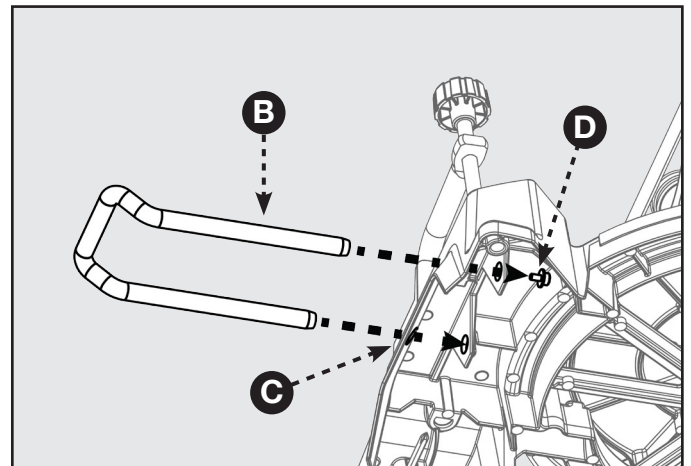

FIGURE 4

MOUNTING THE SAW TO A STABLE SURFACE

⚠ WARNING: To ensure safe and accurate operation, this saw should be mounted to a stable and level surface such as a workbench. To mount the tool to a stable surface, refer to Figure 5 and do the following:

1. Locate the four mounting holes in the base of the saw (E).
2. Secure the tool to the mounting surface using 3/8" diameter machine bolts, lock washers, and hex nuts (not included). Make sure the bolts are long enough to accommodate the saw base, lock washers, hex nuts, and the thickness of the workbench.
3. Tighten all four bolts securely.
4. Check to make sure that the saw is secure before operation.

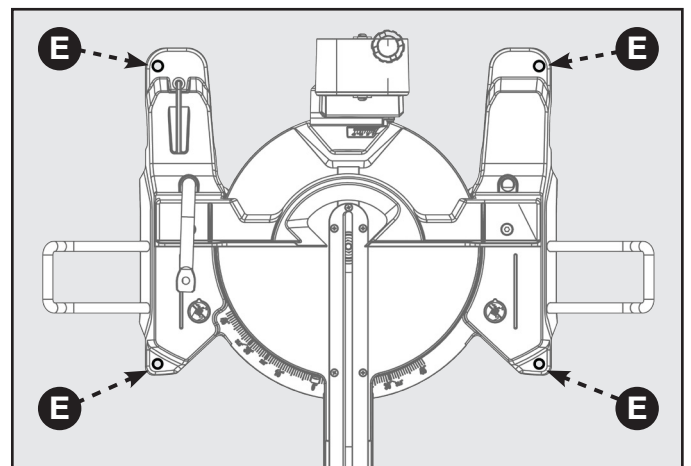

FIGURE 5

ATTACHING WORK CLAMP

The horizontal work clamp secures the workpiece to the fence to provide more stability and keeps the workpiece from creeping toward the saw blade. Depending on the cutting operation and the size of the workpiece, it may be preferable to use a C-clamp instead of the work clamp to secure the workpiece to the miter table prior to making the cut.

To install the horizontal work clamp, see Figure 6 and do the following:

1. Place the clamp shaft (A) in either hole (B) on the miter table base.
2. Rotate the knob (C) on the clamp clockwise to move it in or counter clockwise to move it out as needed.

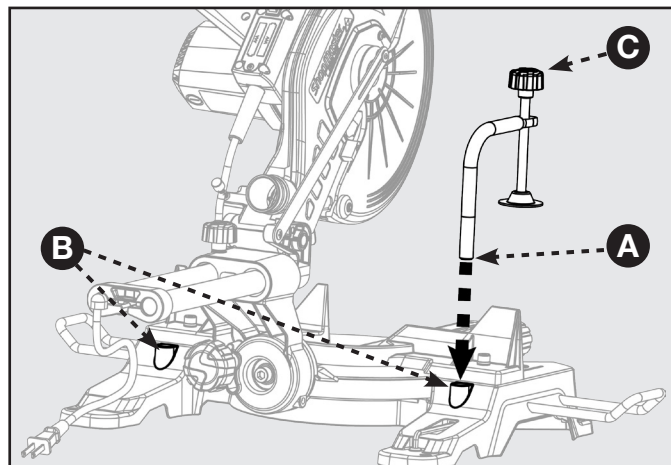

FIGURE 6

INSTALL DUST COLLECTION BAG

The tool includes a dust collection bag that attached over the exhaust port on the upper blade guard. To install, slide the plastic collar (D) of the dust bag onto the dust port (E). See Figure 7.

NOTE: To remove the dust bag for emptying, simply reverse the above procedure.

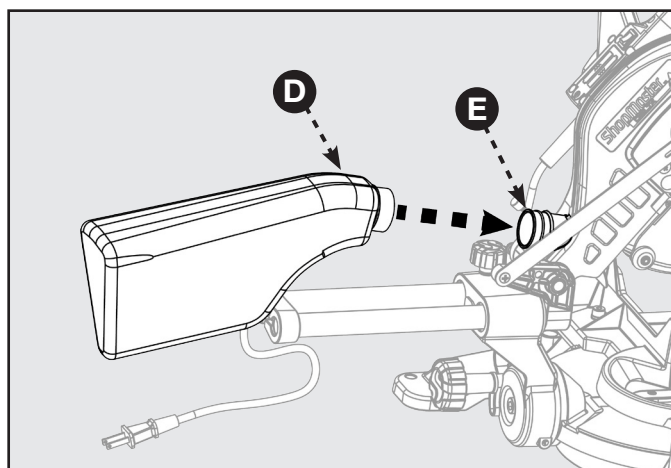

FIGURE 7

INSTALL BATTERIES FOR LASER

1. The battery compartment (F) is located in the control arm on the rear of the saw. See Figure 8.
2. Using the Phillips end of the supplied blade wrench, remove the screw (G) securing the compartment cover and lift off the cover.
3. Install two AAA batteries (supplied) as shown on the diagram in the compartment.
4. Replace the cover and secure with the screw.

⚠ DANGER: Laser radiation. Avoid direct eye contact with light source.

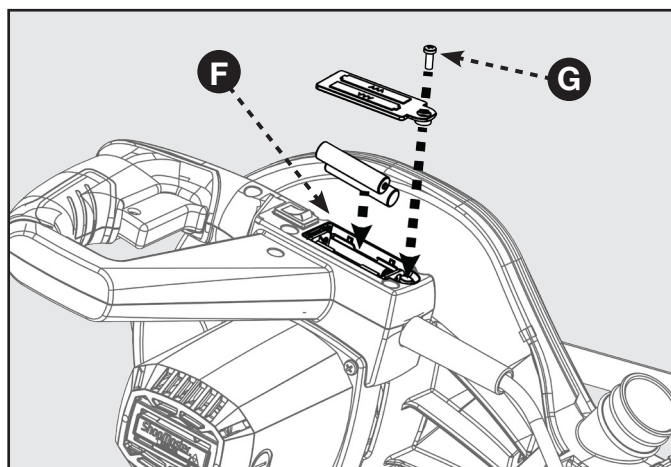

FIGURE 8

PREPARING YOUR SAW FOR USE

INSTALL/REPLACE THE BLADE

⚠ WARNING: A 10-inch blade is the maximum blade capacity of the saw. Larger blades will come in contact with the blade guards.

Refer to Figure 9.

1. Make sure the saw is unplugged.
2. Raise the saw arm to the full upright position.
3. Rotate the lower blade guard (A) up. Slightly loosen the blade bolt cover screw (B) until you can move the blade bolt cover (C) up to expose the blade bolt (D).

Refer to Figure 10.

4. Press the spindle lock button (E).
5. If replacing the blade, carefully rotate the old blade until the spindle locks in place.
6. Using the supplied blade wrench, remove the blade bolt (D) by turning it clockwise.

NOTE: The blade bolt has left-hand threads.

7. Remove only the outer blade washer (F) and the blade (G), leaving the inner blade washer on the spindle.

⚠ WARNING: If inner blade washer has been removed, replace it before placing blade on spindle. Failure to do so could cause an accident since blade will not tighten properly.

8. Carefully fit saw blade inside the lower blade guard and guide it onto spindle, ensuring the teeth of the blade are facing down at the front of the saw.
9. Align the double “D” flats on the blade washer with the flats on the spindle and fit the washer onto the spindle.
10. Lock the spindle by depressing the spindle lock button. Replace blade bolt, remembering to thread it counter clockwise. Tighten blade bolt securely.

⚠ WARNING: Always install the blade with the blade teeth and the arrow on the side of the blade pointing down at the front of the saw. The direction of the blade rotation is also stamped with an arrow on the upper blade guard.

11. Replace the blade bolt cover and tighten blade bolt cover screw securely. Lower blade guard.
12. Raise and lower the saw arm to ensure that the arm and blade guard move freely.

⚠ WARNING: Make sure the spindle lock button is not engaged before reconnecting saw to power source. Never engage spindle lock button when blade is rotating.

NOTE: Some illustrations in this manual indicate only portions of the saw. This is done in order to more clearly show key areas and components of the saw. Never operate the saw without all guards securely in place and in good operating condition.

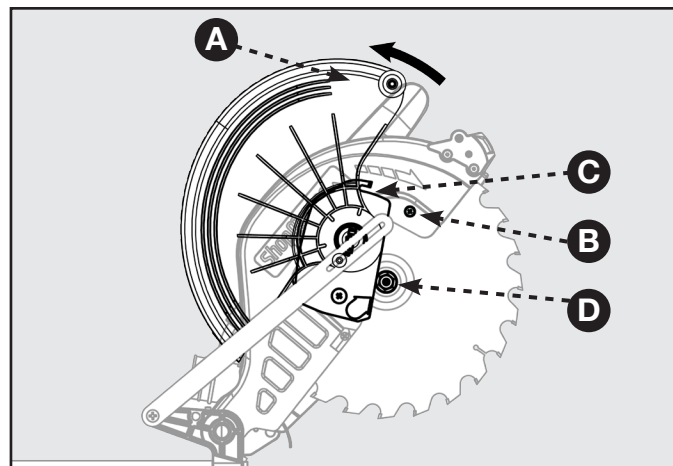

FIGURE 9

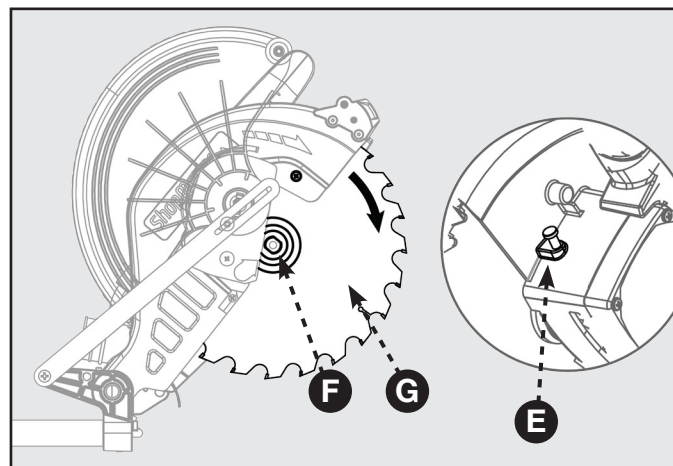

FIGURE 10

PREPARING YOUR SAW FOR USE

ALIGN THE BLADE TO THE TABLE

Refer to Figure 11.

1. Unplug the saw
2. Lower the saw arm all the way down to the transport position and engage the lock pin to hold it in place.
3. Rotate the miter lock handle (A). Position the table so that the miter scale indicator (B) reads 0°.
4. Rotate the miter lock handle to the locked position so that the table will not move.
5. Loosen bevel lock knob (D) and adjust the angle of saw arm so that the bevel scale indicator (C) reads 0°. This positions the blade at 90° to the table.
6. Securely tighten bevel lock knob.

Refer to Figure 12.

7. Place a combination square (E) against the table and the face of the saw blade (F).

NOTE: Make sure that the square contacts the flat part of the saw blade, not the blade teeth.

8. Rotate the blade by hand and check the blade-to-table alignment at several points.
9. The edge of the square and the saw blade should be parallel as shown in Figure 12.
10. If the top or bottom of the blade face is not flush with the square, refer to Figure 13 below and perform the following steps.
11. Loosen bevel lock knob (G).
12. Adjust positive stop adjustment screw (not shown) to bring saw blade into alignment with the square. See "Positive Stop Screw" in the Adjustment section.
13. Re-tighten bevel lock knob. Recheck blade-to-blade alignment.

NOTE: The above procedure can be used to check alignment of the blade to the miter table at both 0° and 45° angles.

The saw has two scale indicators, one on the bevel scale and one on the miter scale. After squaring adjustments have been made, it may be necessary to loosen the indicator screws and reset them to zero.

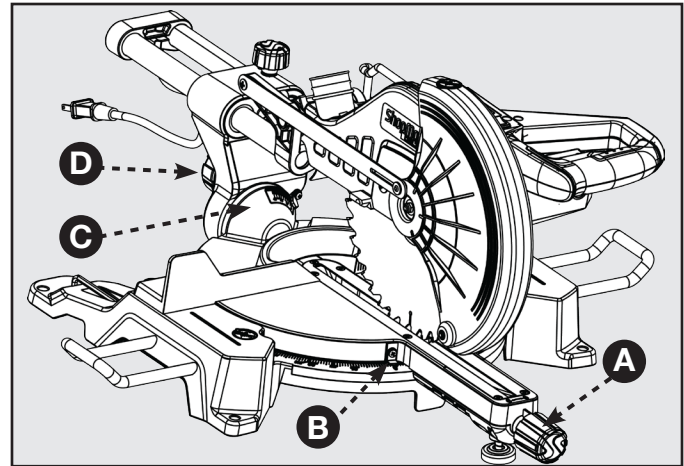

FIGURE 11

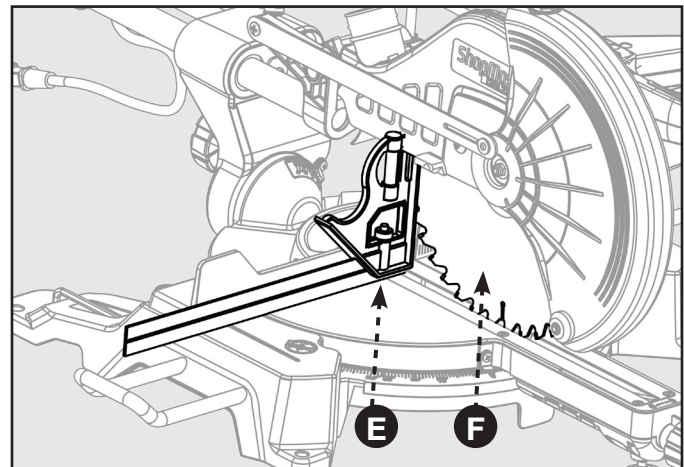

FIGURE 12

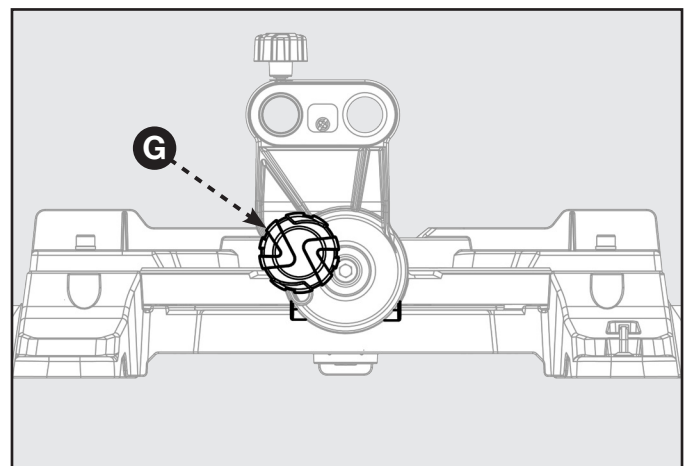

FIGURE 13

PREPARING YOUR SAW FOR USE

USING THE LASER GUIDE

When the laser guide switch is turned on it projects a red line onto the work surface enabling you to see your cut before you make it. To ensure a true and straight cut:

1. Make sure the saw is unplugged.
2. Draw a line on the workpiece where you plan to cut.
3. Flip the laser switch (A) on the "ON" position.
4. The red line (B) indicates the path of the blade.
5. Align the laser line and the mark with the blade at the uppermost position.
6. Once both lines are in alignment, do not move the workpiece.
7. Plug the saw into the power source.
8. Make several practice cuts on different styles and thickness of material.
9. Repeat the steps above is necessary.

TO REMOVE YOUR MARK:

Position the laser line near the left edge of your mark on the work surface in order to cut the mark.

TO CUT ON YOUR MARK:

Position the laser line near or over your mark on the work surface in order to cut the mark.

TO CUT WITHOUT REMOVING YOUR MARK:

Position the laser line near the right edge of your mark on the work surface in order to leave the mark, After you have become familiar with using the laser guide, you will be able to remove, cut, or leave your mark on the work surface. Practice will teach you the correct position for aligning the laser line with your mark.

FREE WARNING LABEL REPLACEMENT

If your warning labels become illegible or are missing, user shall remake the label according to copy on manual and attach on the same location or call 1-800-223-7278 for a free replacement.

During operation and maintenance, human access to laser radiation in excess of the accessible emission limit is possible, so it should avoid direct eye exposure of laser radiation.

⚠ CAUTION:

Complies with 21 CFR 1040.10 and 1040.11 Use of controls or adjustments or performance of procedures other than those specified herein may result in hazardous radiation exposure.

⚠ CAUTION:

Metal instruments can cause a laser reflector. During operation and maintenance should avoid direct exposure in these instruments, as far as possible not to use reflective instruments. Action should be avoided with watches, necklaces, bracelets, it can be reflected laser accessories.

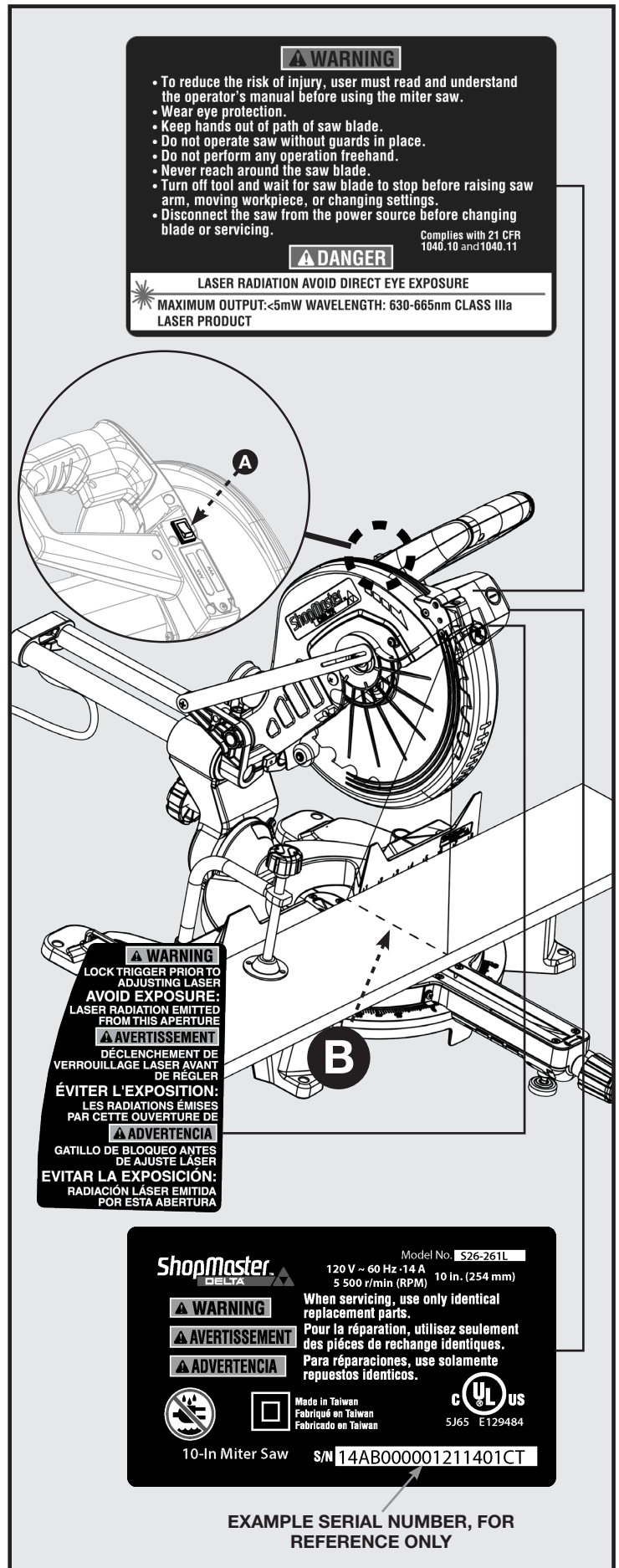

FIGURE 14

OPERATION

⚠ WARNING:

- Do not allow familiarity with tools to make you careless. Remember that a careless fraction of a second is sufficient enough to inflict serious personal injury.
- Always wear eye protection with side shields and marked to comply with ANSI Z87.1 Failure to do so could result in objects being thrown into your eyes, resulting in possible serious personal injury.
- Do not use any attachments or accessories not recommended by the manufacturer of this tool. The use of attachments or accessories not recommended can result in serious personal injury.
- Before starting any cutting operation, clamp or bolt the compound miter saw to a workbench. Never operate the miter saw on the floor or in a crouched position. Failure to heed this warning can result in serious personal injury.
- To avoid serious personal injury, always tighten the miter lock handle and bevel lock knob securely before making a cut. Failure to do so could result in movement of the control arm or miter table while making a cut.
- To avoid serious personal injury, keep hands outside the no hands zone, at least 3 in. from blade. Never perform any cutting operation freehand (without holding workpiece against the fence). The blade could grab the workpiece if it slips or twists.
- When using a work clamp or C-clamp to secure the workpiece, clamp workpiece on one side of the blade only. The workpiece must remain free on one side of the blade to prevent the blade from binding in workpiece. The workpiece binding the blade will cause motor stalling and kickback. This situation could cause an accident resulting in serious personal injury.
- NEVER move the workpiece or make adjustment to any cutting angle while the saw is running and the blade is rotating. Any slip can result in contact with the blade causing serious personal injury.

You may use this tool for the following purposes:

- Bevel cutting and compound cutting for crown moldings, etc.
- Cross cutting wood and plastic
- Cross cutting for moldings, door casings, picture frames, etc.

NOTE: The blade provided is acceptable for most cutting of lumber and moldings, but for fine joinery cuts or cutting plastic, it is recommended that you use a specialty blade designed for these applications.

POWER SWITCH LOCK

To prevent any unauthorized person from operating this saw, a padlock (not included) should be installed into the Lock Hole located on the power switch, as shown in Figure 15. Be sure padlock is fully closed and locked before leaving this saw unattended.

⚠ WARNING: Always disconnect the power supply before installing or removing a lock onto the power switch. Failure to do so could cause the power switch to engage by accident, resulting in serious injury.

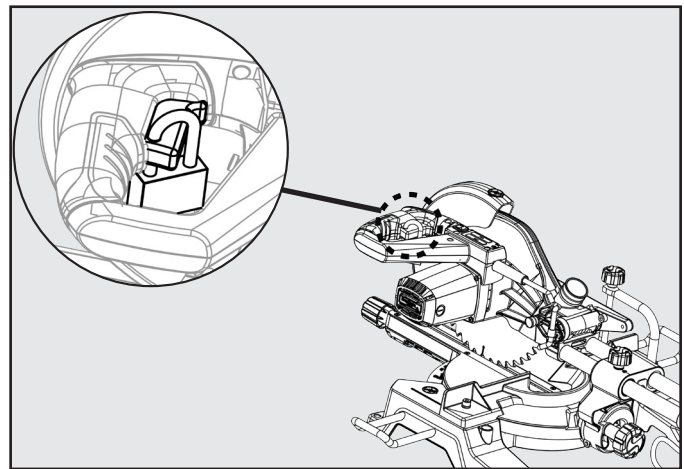

FIGURE 15

TO SLIDE CUT

▲ WARNING: Never make a cut by pulling the saw toward you. The blade can “climb” on top of the workpiece and come toward you at an accelerated speed. Failure to heed this warning could result in serious personal injury.

See Figure 16

With the saw off, pull the saw arm forward. Turn the saw on (wait for blade to reach full speed). push the blade down cutting into the workpiece, then back toward the rear of the saw to make a cut. Cuts must be made by pushing the saw blade away from you and toward the back of the saw stopping at the maximum rear position after each cut. While the saw is running, **NEVER** pull the saw blade toward you or toward the front of the saw. See warning above.

- Raise arm to its full height.
- Place the workpiece flat on the miter table with one edge securely against the fence. If the board is warped, place the convex side against the fence. If the concave edge of a board is placed against the fence, the board could collapse on the blade at the end of the cut, jamming the blade. See Figure 16.
- When cutting long pieces of lumber or molding, support the opposite end of the stock with a stand or with a work table level with the saw table.
- Align the cutting line on the workpiece with the blade or laser line.
- Loosen the slide lock knob.
- Hold the stock firmly with one hand, against the fence. Use the work clamp to secure the workpiece whenever possible.
- With the saw off, perform a dry run of the cut to make sure that no problems will occur when the actual cut is made.
- With the saw off, grasp the saw handle firmly then pull the saw forward until the center of the saw blade is over the front edge of the workpiece or until the saw is fully extended.
- Squeeze the switch trigger. Allow the blade to reach maximum speed.
- Slowly lower the blade through the front edge of the workpiece.
- While holding the workpiece push the saw handle away from you and toward the back of the saw.
- Release the switch and allow the saw blade to stop rotating before raising the blade out of workpiece. After blade stops, remove the workpiece from miter table.

NOTE: A cross cut is made by cutting across the grain of the workpiece. A straight cross cut is made with the miter table set at the 0° position. Miter cross cuts are made with the miter table set at some angle other than 0°

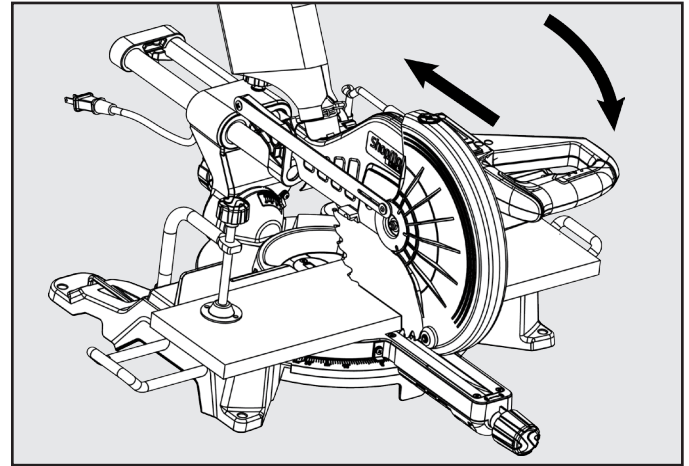

FIGURE 16

BEVEL CUTS

A bevel cut is made across the grain with the blade angled to the workpiece. A straight bevel means the miter scale indicator is set at 0° and the bevel scale indicator is set at an angle other than 0°.

COMPOUND MITER CUTS

A compound miter cut is made using a miter angle and a bevel angle at the same time. Adjustments of miter and bevel settings are interdependent. Each time you adjust the miter setting change the effect of the bevel setting. Also, each time you adjust the bevel setting you change the effect of the miter setting.

OPERATION

TIPS FOR CUTTING AND SUPPORTING WORKPIECES

TIPS FOR CUTTING CROWN MOLDING

- The two edges of the molding that contact the ceiling and the wall are at angles that, when added together, equal exactly 90°. Most crown molding has a top rear angle (the section that fits flat against the ceiling) of 52° and a bottom rear angle (the section that fits flat against the wall) of 38°.
- To accurately cut crown molding for a 90° inside or outside corner, lay the molding with its broad back surface flat on the miter table and against the fence.
- The angles for crown moldings must be very precise. The bevel and miter angles are interdependent; changing one angle changes the other angle as well.
- Since it is very easy for the work piece to shift, all settings should first be tested on scrap molding. Also most walls do not have angles of exactly 90°; therefore, you will need to fine-tune your settings.
- When cutting crown molding the bevel angle should be set at 33.85°.
- The miter angle should be set at 31.62° either right or left, depending on the desired cut for the application. See the chart below for correct angle settings and correct positioning of crown molding on the work table.

Bevel Angle Setting	Type of Cut	Steps
33.85°	Left side, inside corner	1. Top edge of molding against fence 2. Miter table set right 31.62° 3. Save left end of cut
33.85°	Right side, inside corner	1. Bottom edge of molding against fence 2. Miter table set left 31.62° 3. Save left end of cut
33.85°	Left side, outside corner	1. Bottom edge of molding against fence 2. Miter table set left 31.62° 3. Save right end of cut
33.85°	Right side, outside corner	1. Top edge of molding against fence 2. Miter table set right 31.62° 3. Save right end of cut

CUTTING WARPED MATERIAL

When attempting to cut warped material, the CONVEX face should be against the fence as shown in Figure 17.

Never position a piece of warped material with the CONCAVE face or edge against the fence, as shown in Figure 18. It will pinch the blade near the completion of the cut.

⚠ WARNING: To avoid a kickback and to avoid serious personal injury, never position the concave edge of bowed or warped material against the fence.

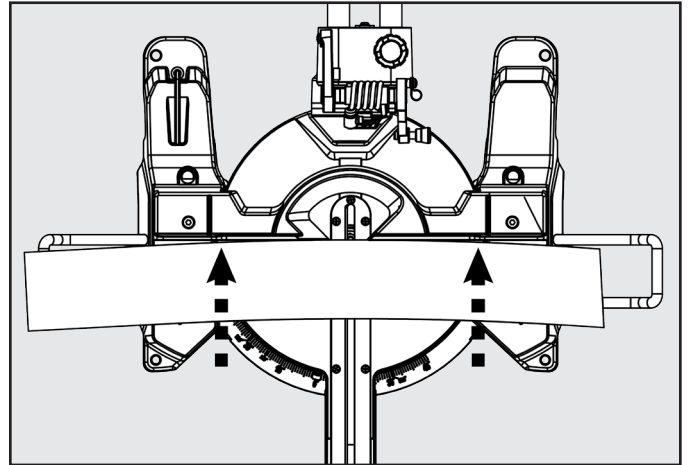

FIGURE 17

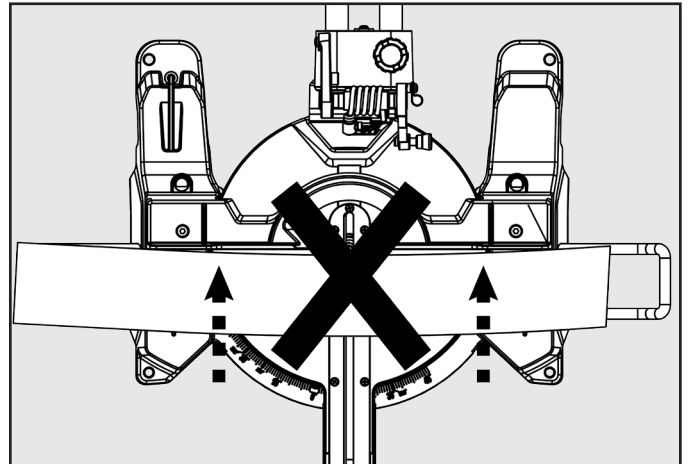

FIGURE 18

CLAMPING WIDE WORKPIECES

When cutting wide work pieces, such as 2 in. X 12 in., clamp the workpiece to the work table using a work clamp as shown in Figure 19.

⚠ WARNING: Keep clamps away from the path of the blade and blade guard assembly.

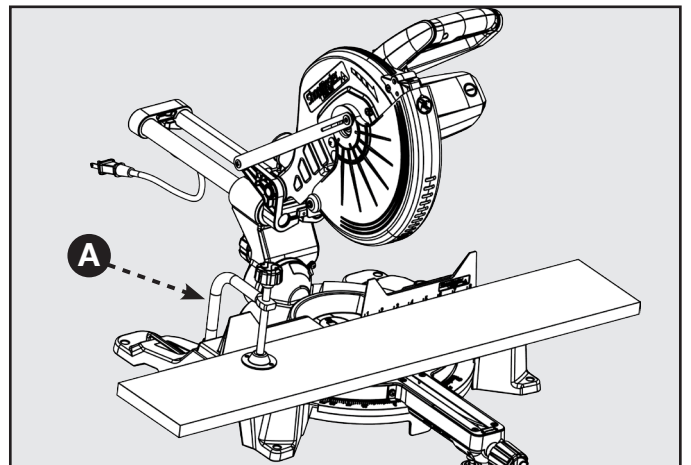

FIGURE 19

OPERATION

SUPPORTING LONG WORKPIECES

In most cases the included table extensions (workpiece supports) will be sufficient to support longer workpieces. If these are not long enough, the workpiece should be supported further out from the saw. Additional support (A) may be used to make the workpiece lay flat on the saw table. Use the included work clamp or a C-clamp (B) to secure the workpiece to the miter saw table. See Figure 20.

▲ WARNING: Keep clamps away from the path of the blade and blade guard assembly.

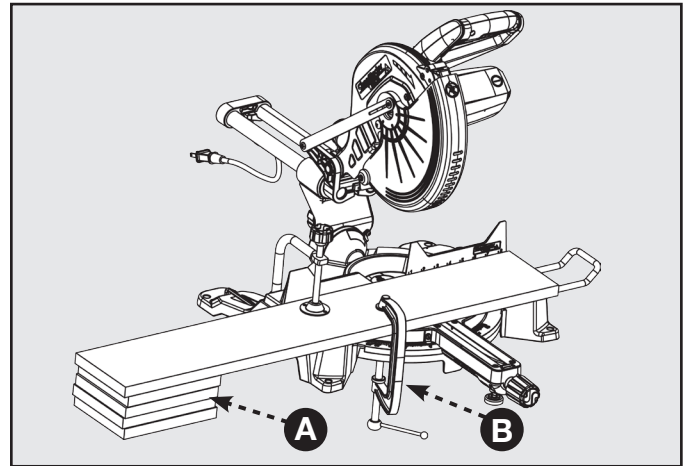

FIGURE 20

ADJUSTMENTS

▲ WARNING: Before performing any adjustment, make sure the tool is unplugged from the power supply. Failure to heed this warning could result in serious personal injury.

Your compound miter saw has been properly adjusted at the factory. Due to shipping or normal use, it may be necessary to re-adjust some of the settings. Check the following adjustments periodically to assure proper accuracy and safe operation.

▲ CAUTION: Check for interference between the blade and the throat plate, before plugging the saw into the power source.

ARM PIVOT

The arm of the saw should raise and lower completely and freely. In the lowered position and with the lock pin removed, the arm should rise to the up position by itself. If the saw arm does not raise by itself or if there is play in the pivot joints, it will need to be professionally repaired at an AUTHORIZED SHOPMASTER® SERVICE CENTER. Please call Company's Customer Care Center at 800-223-7278.

POSITIVE STOP SCREW

The position of the positive stop adjustment screw was set at the factory and normally will not require readjustment. If the blade is not square to the table, the positive stop adjustment screw must be re-adjusted.

To adjust refer to Figure 21.

1. Unplug the saw
2. Using the Phillips end of the blade wrench, loosen the positive stop adjustment screw (C) by turning it counterclockwise.
3. Loosen the bevel lock knob (D) by turning it counterclockwise.
4. Square the blade to the miter table as described in the section entitled, ALIGN THE BLADE TO THE TABLE, found on page 12.
5. Re-tighten bevel lock knob. Recheck blade-to-table alignment.
6. The saw has two scale indicators, one on the bevel scale and one on the miter scale. After squaring adjustments have been made, it may be necessary to loosen the indicator screws and reset them to zero.

NOTE: Use this procedure to check that the blade is square to the table at 0° and 45° angles.

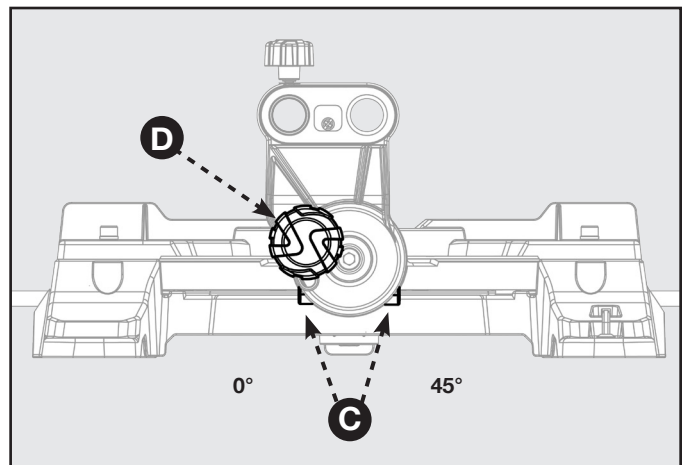

FIGURE 21

ADJUSTMENTS

BEVEL PIVOT

With the bevel lock knob loosened, the control arm of the saw should tilt easily from 0° and 45°. If it does not or if there is play in the pivot, the saw must be repaired by an AUTHORIZED SHOPMASTER SERVICE CENTER.

LASER ADJUSTMENTS

This saw is equipped with an adjustable laser which projects a red line onto the work piece surface, see Figure 22. Refer to the “Using Your Laser Guide” section on page 13 for more information on how to operate laser. This section will instruct you how to adjust the laser alignment for more accurate cuts.

⚠ DANGER: Laser radiation. Avoid direct eye contact with light source.

⚠ WARNING:

- Avoid direct eye exposure to laser beam or reflection. Intense or prolonged exposure to laser radiation could permanently damage your eyes. Do not project or reflect the laser into anyone’s eyes, including your own.
- **Caution** -- use of controls or adjustments or performance of procedures other than those specified herein may result in hazardous radiation exposure.
- Use or modification of the laser guide for anything other than its designed purpose may result in hazardous radiation exposure.

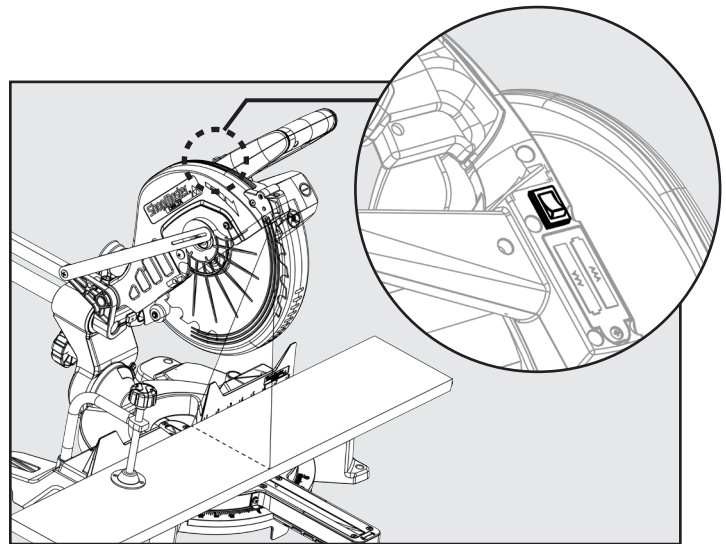

FIGURE 22

LASER PARALLEL ADJUSTMENT

If you notice the laser line is not perfectly parallel with the saw blade refer to Figure 23 and follow these instructions: using a Phillips head screwdriver turn screw (A) until the laser line is parallel with the saw blade.

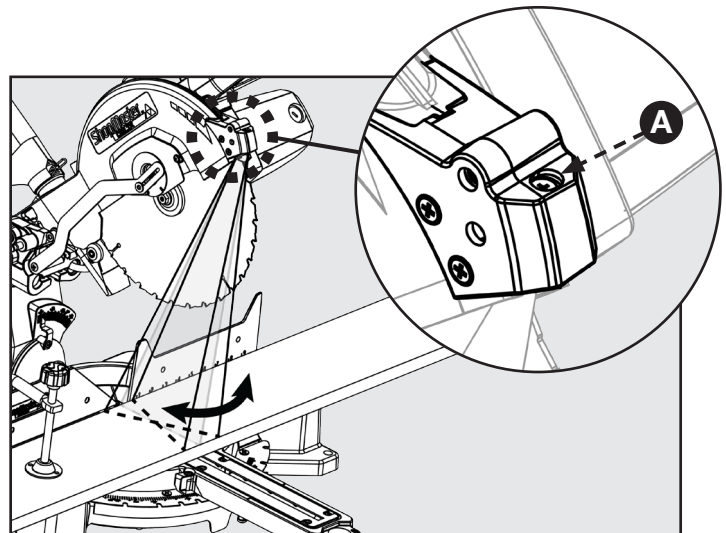

FIGURE 23

ADJUSTMENTS

LASER VERTICAL ANGLE ADJUSTMENT

If you notice the laser line does not remain parallel to the blade as the saw head is lowered to make a cut refer to Figure 24 and follow these instructions: using a Phillips head screwdriver turn the screw (B) to adjust the vertical angle of the laser.

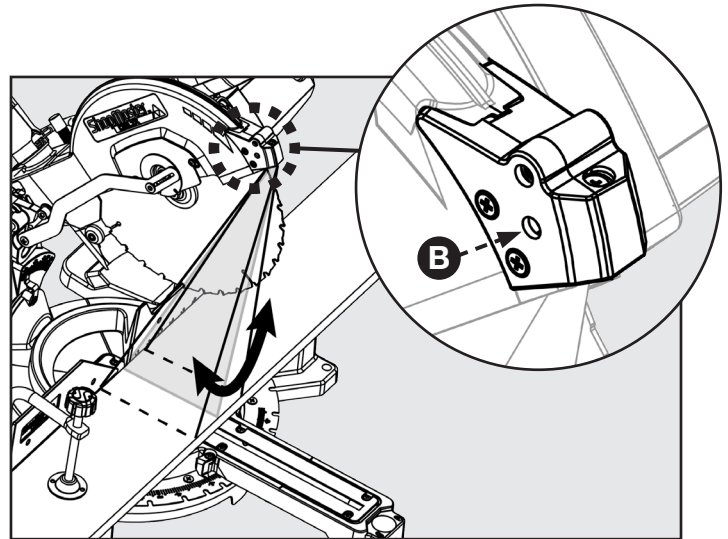

FIGURE 24

LASER OFFSET ADJUSTMENT

If you notice the laser line is offset from the actual cut line refer to Figure 25 and follow these instructions: using a Phillips head screwdriver turn the screw (C) to adjust the offset.

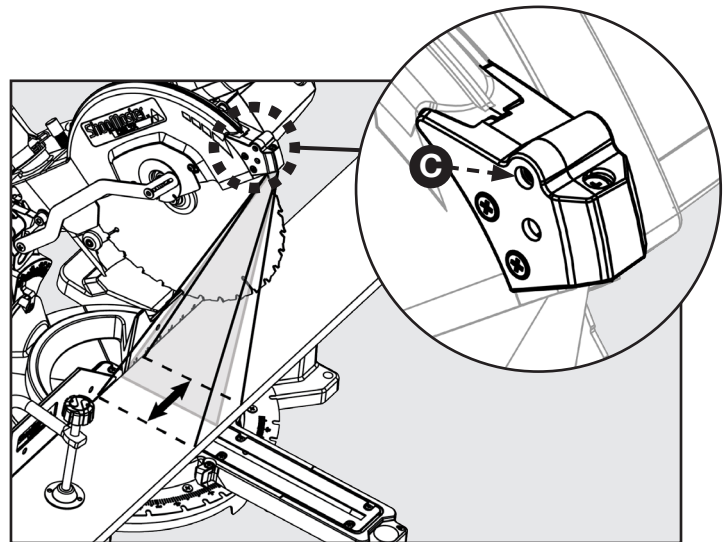

FIGURE 25

DEPTH STOP ADJUSTMENT

This miter saw is equipped with an adjustable depth stop for making through cuts and non-through cuts.

Refer to Figure 26 and follow these instructions in order to set the depth stop at a specific cut depth: use a Phillips head screwdriver to loosen screw (E) and then rotate the stop bracket (D) counterclockwise into the down position. Make sure to re-tighten screw (E). The cut depth can now be adjusted by turning the depth adjustment screw (C).

Refer to figure 26 and follow these instructions in order to make a through cut: use a Phillips head screwdriver to loosen screw (E) and then rotate the stop bracket (D) clockwise into the up position. Make sure to re-tighten screw (E).

⚠ DANGER: Always check to make sure screw (E) is tightened before making a cut. Failure to do so may result in injury.

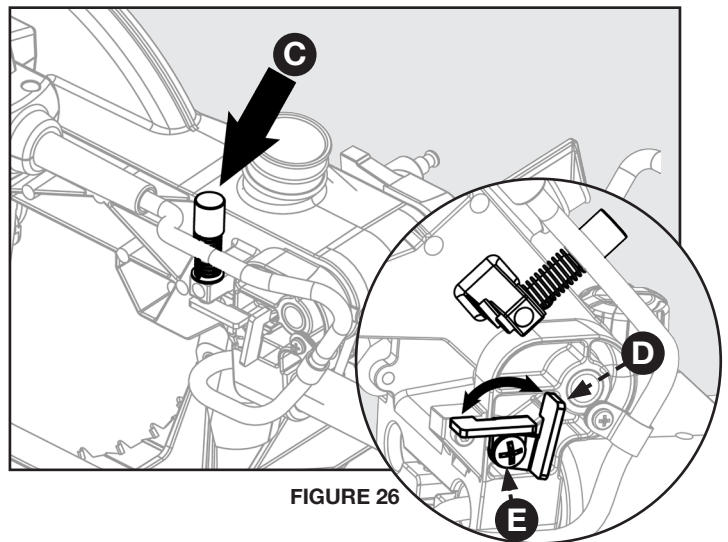

FIGURE 26

MAINTENANCE

⚠ WARNING: To reduce the risk of injury, turn unit off and disconnect it from power source before cleaning or servicing, before installing and removing accessories, before adjusting when making repairs. An accidental start-up can cause injury.

KEEP MACHINE CLEAN

Periodically blow out all air passages with dry compressed air. All plastic parts should be cleaned with a soft damp cloth. NEVER use solvents to clean plastic parts. They could possibly dissolve or otherwise damage the material. Wear certified safety equipment for eye, hearing and respiratory protection while using compressed air.

Empty dust bag frequently.

⚠ WARNING: When servicing, use only identical replacement parts. Use of any other parts may create a hazard or cause product damage.

GENERAL MAINTENANCE

Avoid using solvents when cleaning plastic parts. Most plastics are susceptible to damage from various types of commercial solvents and may be damaged by their use.

BRUSH REPLACEMENT

The motor on this saw features externally accessible brush assemblies that should be periodically checked for wear. If the brushes need to be replaced, refer to Figure 27 and proceed as follows:

1. Unplug the saw.

⚠ WARNING: Failure to unplug the saw could result in accidental starting causing serious personal injury.

2. Using a screwdriver, carefully remove the brush cap (A).

NOTE: Remove the cap slowly. The brush assembly is spring-loaded and will pop out once the cap is removed.

3. Remove brush assembly (B).
4. Inspect both brushes. If either has less than 1/4 in. length of carbon remaining, both brushes should be replaced.

NOTE: Do not replace one side without replacing the other.

5. Insert both brushes into the brush tube (C), making sure the curvature of the brushes matches curvature of motor. Brush assembly should move freely within the tube.
6. Carefully replace the brush cap, ensuring that it is not cross-threaded.
7. Tighten brush cap securely. Do not over-tighten.

Use clean cloths to remove dirt, dust, oil, grease, etc.

⚠ WARNING: Do not at any time let brake fluids, gasoline, petroleum-based products, penetrating oils, etc., come in contact with plastic parts. Chemicals can damage, weaken or destroy plastic which may result in serious personal injury.

Electric tools used on fiberglass material, wallboard, spackling compounds, or plaster are subject to accelerated wear and possible premature failure because the fiberglass chips and grindings are highly abrasive to bearings, brushes, commutator, etc. Consequently, we do not recommend using this tool for extended work on these types of materials. However, if you do work with any of these materials, it is extremely important to clean the tool using compressed air.

LUBRICATION

All of the bearings in this tool are lubricated with a sufficient amount of high-grade lubricant for the life of the unit under normal operating conditions. Therefore, no further lubrication is required.

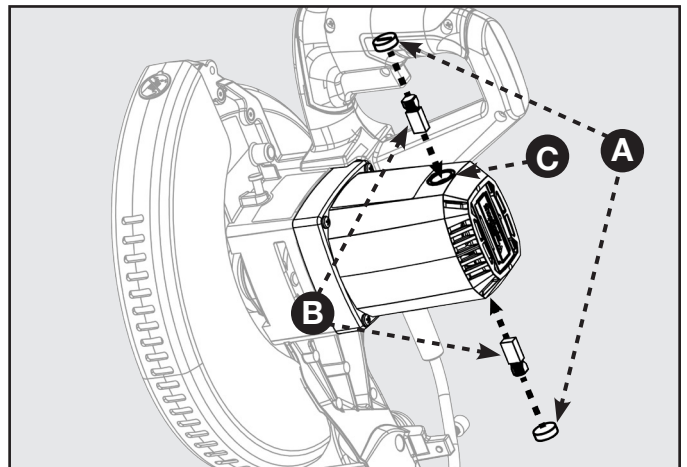

FIGURE 27

TROUBLESHOOTING

FAILURE TO START

If your machine fails to start, check to make sure the prongs on the cord plug are making good contact in the receptacle. Also, check for blown fuses or open circuit breakers in your power supply line. If the saw still does not start, call Company's Customer Care Center at 1-800-223-7278.

ACCESSORIES

For accessories please visit our Web Site for an on-line catalog or for the name or your nearest supplier.

▲ WARNING: Since accessories other than those offered by DELTA® have not been tested with this product, use of such accessories could be hazardous. For safest operation, only DELTA®/SHOPMASTER recommended accessories should be used with this product.

PARTS, SERVICE OR WARRANTY ASSISTANCE

All SHOPMASTER Machines and accessories are manufactured to high quality standards and are serviced by a network of DELTA® Authorized Service Centers. To obtain additional information regarding your product or to obtain parts, service, warranty assistance, or the location of the nearest service center, please call 1-800-223-7278.

Three Year Limited Warranty

- 1. WHAT IS COVERED.** Delta Power Equipment Corporation ("Company") will, at its option, repair or replace this SHOPMASTER product, if purchased at retail in the United States or Canada and the product, with normal use, has proven to be defective in workmanship or material, subject to the conditions stated in this Limited Warranty. This Limited Warranty covers only materials and labor. All transportation costs are Customer's responsibility.
- 2. WARRANTY PERIOD.** All warranty claims must be submitted within three years from the date of retail purchase. For all service parts and factory refurbished SHOPMASTER products, the warranty period is 180 days.
- 3. HOW TO OBTAIN SERVICE.** To obtain warranty service, you must return the defective product, at your expense, to a service center authorized by Company to perform warranty service (a "Company Authorized Service Center") within the applicable warranty period, together with acceptable proof of purchase, such as your original receipt bearing the date of purchase, or product registration number. Company reserves the right to restrict warranty claim service to the country where the purchase was made and/or to charge for the cost to export service parts or provide warranty service in a different country. For this purpose, on-line purchases are deemed made in the United States. For the location of your nearest Company Authorized Service Center, call Company's Customer Care Center at (800) 223-7278.
- 4. EXCLUSIONS.**
 - Company does not offer any warranty on products purchased in used or damaged condition.
 - Company does not warrant any products purchased outside the United States or Canada
 - Company will not be responsible for any damage that has resulted from normal wear, misuse, abuse or any repair or alteration made by anyone other than a Company Authorized Service Center or a designated representative of Company's Customer Care Center.
 - All IMPLIED WARRANTIES are expressly limited to the warranty period identified above.
 - Company will not be liable for INCIDENTAL OR CONSEQUENTIAL damages.
 - This limited warranty is Company's sole warranty and sets forth the customer's exclusive remedy with respect to defective products; all other warranties, express or implied, whether of merchantability, fitness for purpose, or otherwise, are expressly disclaimed by Company, except as expressly stated in this warranty statement.

Some states do not allow the exclusion or limitation of incidental or consequential damages, or the limitation of implied warranties, so the above limitations or exclusions may not apply to you. This warranty gives you specific legal rights and you may have other rights which vary in certain states or provinces. For further details of warranty coverage and warranty repair information, call (800) 223-7278. To register your products on-line, we encourage you to visit our website and register for a FREE DELTA® Member Account at <http://www.deltamachinery.com/register>.

LATIN AMERICA: This warranty does not apply to products sold in Latin America. For products sold in Latin America, call the local company or see website for warranty information.

REPLACEMENT PARTS

Use only identical replacement parts. For a parts list or to order parts, visit our website at www.DeltaMachinery.com/service. You can also order parts from your nearest Authorized Warranty Service Center or by calling Technical Service Manager at 1-800-223-7278 to receive personalized support from one of our highly-trained representatives.

FREE WARNING LABEL REPLACEMENT

If your warning labels become illegible or are missing, call 1-800-223-7278 for a free replacement.

SERVICE AND REPAIRS

All quality tools will eventually require servicing and/or replacement of parts. For information about Delta Power Equipment Corporation, its factory-owned branches, or to locate an Authorized Warranty Service Center, visit our website at www.DeltaMachinery.com/service or call Customer Care at 1-800-223-7278. All repairs made by our service centers are fully guaranteed against defective material and workmanship. We cannot guarantee repairs made or attempted by others. By calling this number you can also find answers to most frequently asked questions 24 hours/day. You can also write to us for information at Delta Power Equipment Corporation, 2651 New Cut Road, Spartanburg, SC 29303 - Attention: Technical Service Manager. Be sure to indicate all of the information shown on the nameplate of your saw (model number, type, serial number, date code, etc.).

ShopMaster

DELTA®

10-INCH SLIDING COMPOUND MITER SAW

SCIE À ONGLET COMBINE

254 MM

SIERRA INGLETADORA

COMPUESTA DE 10

PULGADAS

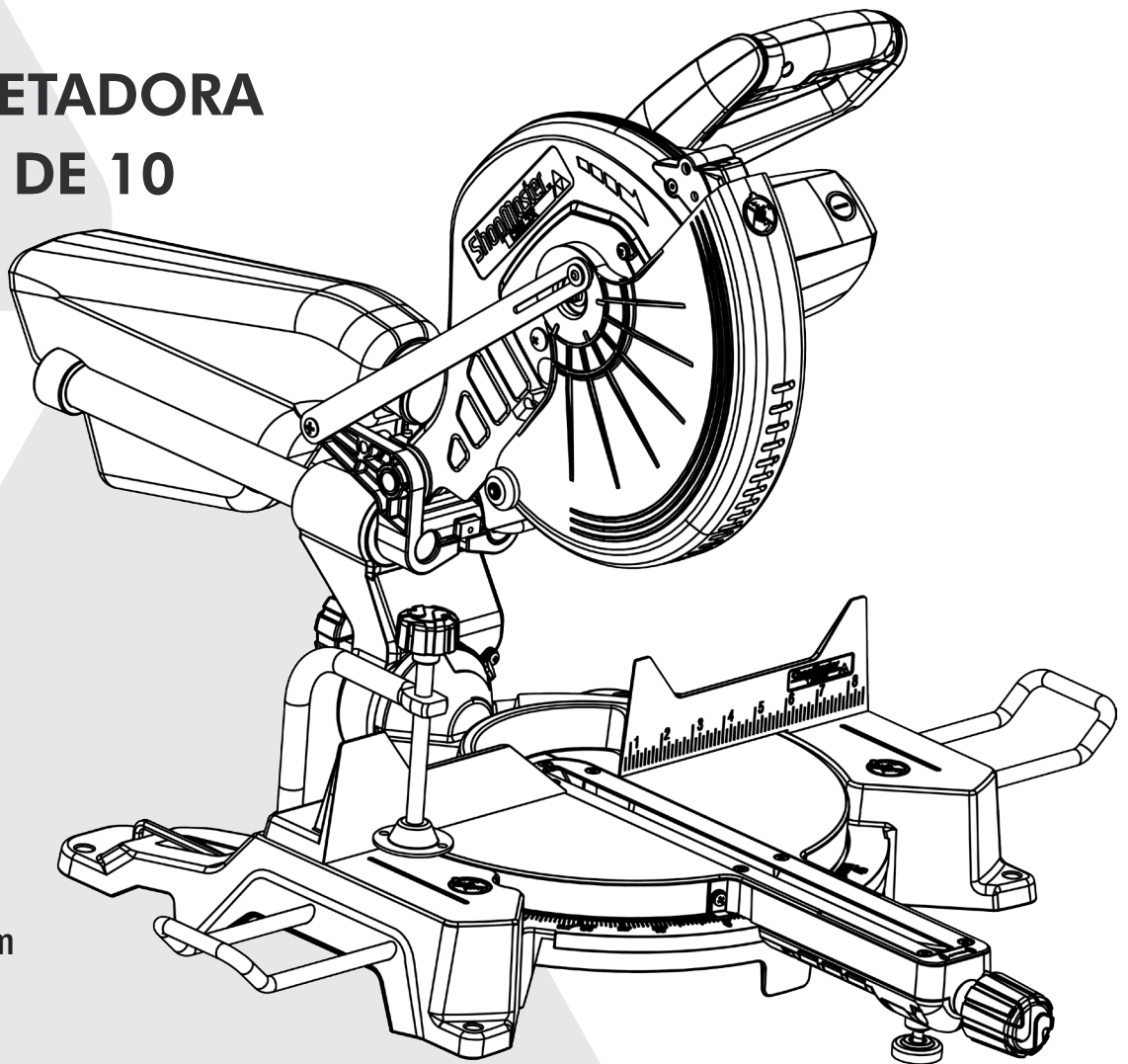

Français (22)

Español (44)

www.DeltaMachinery.com

Instruction Manual
Instruction Manual
Manual d'utilisation
Manual de instrucciones

S26-261L

▲ AVERTISSEMENT :

Pour réduire les risques de blessure grave, veuillez lire attentivement et respecter toutes les mises en garde et directives dans ce guide et sur le produit.

CONSERVEZ CE GUIDE PRÈS DE VOTRE PRODUIT POUR RÉFÉRENCE ET POUR INSTRUIRE LES AUTRES



TABLE DES MATIÈRES

CONSIGNES IMPORTANTES DE SÉCURITÉ	23	VERROUILLAGE DU COMMUTATEUR.....	35
RÈGLES DE SÉCURITÉ GÉNÉRALES POUR LES OUTILS ÉLECTRIQUES	24	FAIRE UNE COUPE EN GLISSIÈRE	36
AVERTISSEMENT DE LA PROPOSITION 65	25	CONSEILS POUR LA DÉCOUPE ET LE SOUTIEN DE PIÈCE.....	37
RÈGLES DE SÉCURITÉ DE LA SCIE À ONGLETS.....	25	COUPE DE MATÉRIAU DÉFORMÉ.....	38
BRANCHEMENTS D'ALIMENTATION	26	SERRAGE DES GRANDES PIÈCES	38
FONCTIONS.....	27	SOUTIEN DES LONGUES PIÈCES.....	39
DÉBALLAGE ET MONTAGE	29	RÉGLAGES	39
MONTAGE	30	PIVOT POUR COUPE BISEAUTÉE.....	40
RALLONGES DE SUPPORT	30	GUIDE LASER	40
MONTAGE D'UNE SCIE À TABLE SUR UNE SURFACE STABLE	30	AJUSTEMENT DE LA PROFONDEUR.....	40
FIXER L'ÉTAU	31	ENTRETIEN.....	41
INSTALLER LE SAC À POUSSIÈRE.....	31	REPLACEMENT DES BROSSES.....	41
INSTALLER LES PILES POUR LASER.....	31	DÉPANNAGE.....	42
PRÉPARER VOTRE SCIE POUR L'UTILISATION	32	ACCESSOIRES	42
INSTALLER/REPLACER LA LAME	32	ASSISTANCE POUR PIÈCES, SERVICES OU GARANTIE.....	43
ALIGNER LA LAME À LA TABLE.....	33	FRANÇAIS.....	23
UTILISATION DU GUIDE LASER	34	ESPAGNOL.....	46
UTILISATION.....	35		

CONSIGNES IMPORTANTES DE SÉCURITÉ

⚠ AVERTISSEMENT : LISEZ ATTENTIVEMENT LES AVERTISSEMENTS ET LES INSTRUCTIONS SUR VOTRE PRODUIT DANS CE GUIDE ET SUIVEZ-LES TOUS. CONSERVEZ CE GUIDE. ASSUREZ-VOUS QUE TOUS LES UTILISATEURS SONT FAMILIERS AVEC LES AVERTISSEMENTS ET INSTRUCTIONS AVANT D'UTILISER L'OUTIL. Un mauvais fonctionnement, un mauvais entretien ou une modification des outils ou du matériel peuvent entraîner des blessures graves et/ou des dommages matériels.



LOGOS DE SÉCURITÉ

Ce guide contient des informations qu'il est important que vous connaissiez et compreniez. Ces informations concernent VOTRE SÉCURITÉ et la PRÉVENTION DE PROBLÈMES AVEC L'ÉQUIPEMENT. Pour vous aider à reconnaître ces informations, nous utilisons les symboles ci-dessous. Veuillez lire le guide et prêter attention à ces sections.

⚠ DANGER: Indique une situation dangereuse imminente qui, si elle n'est pas évitée, entraînera la mort ou des blessures graves.

⚠ AVERTISSEMENT : Indique une situation dangereuse potentielle qui, si elle n'est pas évitée, pourrait entraîner la mort ou des blessures graves.

⚠ MISE EN GARDE : Indique une situation dangereuse potentielle qui, si elle n'est pas évitée, pourrait entraîner des blessures mineures ou modérées.

MISE EN GARDE : L'utilisation sans le symbole d'alerte de sécurité indique une situation potentiellement dangereuse qui, si elle n'est pas évitée, pourrait entraîner des dommages matériels.

REMARQUE : Cet équipement a été testé et déclaré conforme aux limites d'un dispositif numérique de classe A, stipulées dans le chapitre 15 des règles FCC. Ces limites sont établies en vue de fournir une protection raisonnable contre toute interférence nuisible dans une installation commerciale. Cet équipement génère, utilise et peut émettre de l'énergie de fréquence radio et, s'il n'est pas installé et utilisé conformément au guide d'utilisation, il pourrait causer des interférences nuisibles aux communications radio. Le fonctionnement de cet équipement dans une zone résidentielle est susceptible de causer des interférences nuisibles dans lequel cas, l'utilisateur sera tenu de corriger ces interférences à ses propres frais.

Des informations supplémentaires concernant l'utilisation appropriée et sécuritaire de cet outil sont disponibles dans les sources suivantes :

- Power Tool Institute, 1300 Sumner Avenue, Cleveland, OH 44115-2851 ou en ligne sur www.powertoolinstitute.com
- National Safety Council, 1121 Spring Lake Drive, Itasca, IL 60143-3201
- American National Standards Institute, 25 West 43 rd Street, 4th floor, New York, NY 10036 www.ansi.org — exigences de sécurité ANSI 01.1 pour machines à bois
- Ministère du Travail du gouvernement américain, www.osha.gov

RÈGLES DE SÉCURITÉ GÉNÉRALES POUR LES OUTILS ÉLECTRIQUES

⚠ AVERTISSEMENT : LE NON-RESPECT DES CONSIGNES SUIVANTES PEUT ENTRAÎNER DES BLESSURES GRAVES.

- **LIRE ET GUIDE ET CONNAÎTRE VOTRE OUTIL.** Lisez le guide d'utilisation en entier pour vous familiariser avec son contenu. Apprenez les applications appropriées de l'outil, ses limites et les dangers potentiels particuliers. Cela va réduire grandement le risque d'accidents et de blessures. Assurez-vous que tous les utilisateurs sont familiers avec les avertissements et instructions avant d'utiliser l'outil.
 - **NE PAS UTILISER la scie sans mettre de garde en place** ou si elle ne fonctionne pas bien.
 - **RETIREZ LES CLÉS DE RÉGLAGE.** Prendre l'habitude de vérifier que toutes les clés de réglage sont retirées de l'outil avant de le mettre sous tension.
 - **TENEZ VOTRE ESPACE DE TRAVAIL PROPRE ET BIEN ÉCLAIRÉ.** Les zones de travail, surfaces et bancs encombrés ou mal éclairés peuvent entraîner des accidents.
 - **NE PAS UTILISER OU ENTREPOSER L'OUTIL DANS DES ENVIRONNEMENTS DANGEREUX.** L'exposition à la pluie et à des endroits humides peut provoquer une électrocution ou endommager l'outil. Ne pas utiliser d'outils électriques à proximité de liquides inflammables ou dans des atmosphères gazeuses ou explosives. Les moteurs et interrupteurs de ces outils peuvent créer des étincelles et enflammer des vapeurs.
 - **TENEZ LES ENFANTS ET LES AUTRES PERSONNES À DISTANCE** de la zone de travail.
 - **VERROUILLER LES OUTILS ET LA ZONE DE TRAVAIL.** Utilisez des cadenas, des interrupteurs principaux, ou retirez et rangez les clés de démarrage pour éviter toute utilisation par des enfants et autres utilisateurs non autorisés.
 - **NE PAS FORCER L'OUTIL OU LA PIÈCE DE TRAVAIL.** Utiliser l'outil aux vitesses de fonctionnement et de poussée prévues pour un bon fonctionnement sécuritaire.
 - **UTILISER L'OUTIL APPROPRIÉ.** Ne forcez pas l'outil à accomplir une tâche pour laquelle il n'a pas été conçu.
 - **NE PAS MALMENER LES CORDONS D'ALIMENTATION.** Ne tirez JAMAIS sur le cordon pour le débrancher, ne l'écrasez pas et ne l'exposez pas à la chaleur, à de l'huile ou à des objets pointus.
 - **UTILISER UNE RALLONGE APPROPRIÉE.** Si vous utilisez une rallonge, assurez-vous qu'elle est en bonne condition et de calibre suffisant pour le courant nécessaire à l'appareil. Un cordon de calibre faible provoquera une chute de tension dans la ligne, entraînant une surchauffe et une perte d'alimentation. Consultez l'intensité nominale dans le tableau des rallonges et sur la plaque signalétique. En cas de doute, utiliser le calibre inférieur. Plus le numéro de calibre est petit, plus le cordon est puissant. Lorsque vous travaillez à l'extérieur, assurez-vous que la rallonge est conçue pour une utilisation à l'extérieur. Consulter la section sur le branchement de l'alimentation de ce guide pour le Tableau des rallonges et les consignes de sécurité d'alimentation.
 - **FIXER LA PIÈCE DE TRAVAIL.** Utiliser des pinces ou un étau pour maintenir la pièce lorsque cela est possible. Cela est plus sécuritaire que d'utiliser vos mains et libère les deux mains pour utiliser l'outil.
 - **NE PAS VOUS ÉTIRER.** Garder une bonne assise et un bon équilibre pour maintenir le contrôle.
 - **ENTRETENIR LES OUTILS AVEC SOIN.** Maintenir les outils aiguisés et propres pour le meilleur rendement le plus sécuritaire. Suivre les directives pour lubrifier et changer les accessoires.
 - **DÉBRANCHEZ la scie avant de remplacer les lames, d'en faire l'entretien, d'effectuer des réglages ou d'installer et retirer le cadenas du commutateur.**
 - **POUR RÉDUIRE LE RISQUE DE MISE EN MARCHÉ**
- **INTEMPESTIVE,** assurez-vous que les interrupteurs sont en position « ARRÊT » avant de brancher l'outil.
 - **NE TOUCHEZ PAS les broches métalliques de la fiche** pour débrancher ou brancher le cordon.
 - **UTILISEZ LES ACCESSOIRES RECOMMANDÉS.** Consultez le guide pour savoir quels accessoires sont recommandés. L'utilisation d'accessoires inappropriés peut causer des blessures ou des dommages matériels.
 - **NE MONTEZ JAMAIS SUR L'OUTIL.** Des blessures graves pourraient se produire si l'outil bascule ou si vous venez involontairement en contact avec la surface de coupe.
 - **VÉRIFIER SI LES OUTILS ONT DES DOMMAGES.** Avant d'utiliser un outil, et après que l'outil ou l'accessoire ait été échappé ou endommagé, vérifiez les protections et les parties concernées pour l'alignement des pièces mobiles et toute autre condition qui pourrait affecter son fonctionnement pour vous assurer que l'outil fonctionne correctement et que toutes les pièces remplissent leurs fonctions. Ne pas utiliser un produit endommagé. Un protecteur ou toute autre pièce endommagée doit être correctement réparé ou remplacé par un centre de service agréé.
 - **UTILISEZ LA BONNE DIRECTION DE POUSSÉE.** Pousser la pièce de travail contre le sens de rotation de la lame de l'outil, du coupeur ou de la surface abrasive. Pousser dans l'autre sens peut faire en sorte que la pièce soit projetée à grande vitesse.
 - **NE JAMAIS LAISSER L'OUTIL EN MARCHÉ SANS SURVEILLANCE. COUPER L'ALIMENTATION.** Ne délaissez pas l'outil tant qu'il ne s'est pas complètement arrêté. En cas de panne de courant, placez l'interrupteur en position « ARRÊT ».
 - **DEMEUREZ ALERTE, REGARDEZ CE QUE VOUS FAITES ET FAITES PREUVE DE BON SENS.** Ne pas utiliser l'appareil si vous êtes fatigué ou sous l'influence de drogues, d'alcool ou de médicaments. Un moment d'inattention lors de l'utilisation d'appareils électriques peut entraîner des blessures graves.
 - **PIÈCES DE RECHANGE.** Lors de l'entretien, utilisez uniquement des pièces de rechange identiques.
 - **PORTEZ DES VÊTEMENTS APPROPRIÉS.** Ne pas porter de vêtements amples, de gants, cravate, bagues, bracelets ou autres bijoux qui peuvent se prendre dans les pièces en mouvement. Des chaussures de protection antidérapantes sont recommandées. Portez un vêtement protecteur pour contenir les cheveux longs.
 - **PORTEZ DES LUNETTES DE PROTECTION APPROPRIÉES.** Toutes les personnes dans la zone de travail doivent porter des lunettes de sécurité avec écrans latéraux. Les lunettes ordinaires avec des verres résistants aux chocs ne sont pas des lunettes de sécurité. Les équipements de protection oculaires doivent être conformes aux normes ANSI Z87.1.
 - **PROTECTIONS DE L'OUÏE.** Toutes les personnes dans la zone de travail doivent porter une protection auditive appropriée compatible avec les niveaux de bruit et l'exposition. Les équipements de protection auditive doivent être conformes aux normes ANSI S3.19.
 - **PROTECTION CONTRE LA POUSSIÈRE.** L'utilisation d'outils électriques peut générer et propager des poussières qui peuvent causer des blessures graves ou permanentes aux voies respiratoires ou d'autres blessures, y compris la silicose (maladie pulmonaire grave), le cancer et la mort. Dirigez les particules de poussière loin du visage et du corps. Utiliser toujours l'outil dans un endroit bien ventilé et supprimer la poussière. Utiliser des systèmes de récupération de

RÈGLES DE SÉCURITÉ GÉNÉRALES POUR LES OUTILS ÉLECTRIQUES

- la poussière, lorsque possible. Éviter de respirer les poussières et éviter le contact prolongé avec la poussière. Laisser la poussière pénétrer dans la bouche, les yeux ou demeurer sur la peau peut favoriser l'absorption de matériaux nocifs. Utilisez une protection respiratoire bien ajustée approuvée NIOSH/OSHA appropriée pour l'exposition à la poussière et nettoyez les zones exposées avec de l'eau et du savon.
- Remplacez les étiquettes d'avertissement lorsqu'elles sont obscurcies ou manquantes.
- Cette machine est conçue et destinée pour du personnel bien formé et expérimenté uniquement. Si vous n'êtes pas familier avec le fonctionnement correct et sûr de ce produit, attendez d'avoir acquis les connaissances et la formation nécessaires avant de l'utiliser.
- Évitez le contact prolongé avec la poussière de ponçage,

de sciage, de meulage, de perçage et autres activités de construction. Portez des vêtements de protection et nettoyez les parties exposées avec de l'eau et du savon. Laisser la poussière pénétrer dans la bouche, les yeux ou demeurer sur la peau peut favoriser l'absorption de produits chimiques nocifs. L'utilisation de cet outil peut générer et/ou disperser la poussière, qui peut causer des lésions respiratoires graves ou permanentes ou d'autres blessures. Utilisez toujours une protection respiratoire appropriée pour l'exposition à la poussière et approuvée par NIOSH/OSHA. Diriger les particules de poussière loin du visage et du corps.

- POUR RÉDUIRE LES RISQUES DE BLESSURE, remettez le chariot à sa position arrière après chaque coupe.
- GARDER LES PROTECTEURS ET LES DISPOSITIFS DE SÉCURITÉ EN PLACE et fonctionnant correctement.

AVERTISSEMENT DE LA PROPOSITION 65 :

▲ AVERTISSEMENT : Des poussières créées par le ponçage, sciage, meulage, perçage et autres opérations de construction contiennent des produits chimiques reconnus par l'État de la Californie pour causer le cancer, des malformations congénitales ou autres problèmes de reproduction. Quelques exemples de ces produits chimiques sont :

- le plomb des peintures à base de plomb;
- La silice cristalline des briques et du ciment et autres produits de maçonnerie ainsi que
- L'arsenic et le chrome des bois traités chimiquement

Votre risque à l'exposition de ces produits varie en fonction de la fréquence de ce type de travail. Pour réduire votre exposition à ces produits chimiques: travaillez dans un endroit bien aéré et utilisez des équipements de sécurité approuvés tels que des masques de protection spécialement conçus pour filtrer les particules microscopiques.

RÈGLES DE SÉCURITÉ DE LA SCIE À ONGLETS

▲ AVERTISSEMENT : LE NON-RESPECT DES CONSIGNES SUIVANTES PEUT ENTRAÎNER DES BLESSURES GRAVES.

- VOIR LA SECTION GÉNÉRALE SUR LA SÉCURITÉ DES OUTILS ÉLECTRIQUES DE CE GUIDE. Lire le guide d'utilisation en entier avant d'utiliser la scie. Apprendre les applications appropriées de l'outil, ses limites et les dangers potentiels spécifiques pour réduire grandement le risque d'accidents et de blessures. S'assurer que tous les utilisateurs sont familiers avec les avertissements et instructions lors de l'utilisation de l'outil.
- VOIR LA SECTION SUR LE BRANCHEMENT D'ALIMENTATION DE CE GUIDE pour les directives et les avertissements concernant les cordons d'alimentation et les branchements.
- SERREZ FERMEMENT OU BOULONNEZ votre machine à un établi ou une table à la hauteur des hanches environ. La scie peut basculer si la tête de la scie est libérée soudainement et que la scie n'est pas fixée à la surface de travail.
- GARDEZ LES MAINS LOIN DE LA ZONE DE COUPE. Ne placez pas les mains et les doigts sous la zone de travail ou dans la ligne de coupe de la scie pour quelque raison que ce soit.
- SOUTENEZ TOUJOURS LES LONGUES PIÈCES pendant que vous coupez pour minimiser les risques de pincement de la lame et de rebond.
- UTILISEZ UN ÉTAU pour fixer solidement la pièce lorsque cela est possible.
- NE DÉMARREZ JAMAIS LA SCIE tandis que la lame touche la pièce à usiner. Attendez que le moteur tourne à pleine vitesse avant de commencer la coupe.
- Ne coupez JAMAIS plus d'une pièce à la fois. NE PLACEZ PAS plus d'une pièce sur la table de sciage à la fois.
- ASSUREZ-VOUS QUE LA TABLE À ONGLETS ET LES RÉGLAGES DE BISEAU SONT VERROUILLÉS EN POSITION AVANT D'UTILISER VOTRE SCIE. Verrouillez la table à onglets en serrant fermement les leviers de verrouillage d'onglet. Verrouillez le bras de la scie en serrant fermement la manette de verrouillage de biseau.
- N'UTILISEZ JAMAIS UNE BUTÉE LONGITUDINALE SUR LA PARTIE CHUTE D'UNE PIÈCE FIXÉE. Ne JAMAIS maintenir ou fixer la partie chute de la pièce dans toute opération. Si un étau et une butée de longueur sont utilisés ensemble, ils doivent tous les deux être installés du même côté de la table de sciage pour empêcher la lame de scie d'être en contact avec la pièce découpée.
- N'EFFECTUEZ JAMAIS D'OPÉRATION À MAIN LIBRE. Placez toujours la pièce pour être coupée sur la table à onglets et placez-la fermement contre le guide comme partie arrière. Utilisez toujours le guide.
- Ne passez JAMAIS la main ou les doigts derrière, dessous ou à trois pouces de la lame en mouvement et de son chemin de coupe pour une raison quelconque.
- N'allez JAMAIS ramasser une pièce, une retaille ou toute autre chose qui est dans le chemin de coupe de la lame ou à proximité.

RÈGLES DE SÉCURITÉ DE LA SCIE À ONGLETS

- Ne déplacez JAMAIS la pièce ou ne faites aucun réglage de l'angle de coupe pendant que la scie est en marche ou que la lame tourne. Tout glissement peut conduire au contact avec la lame, entraînant des blessures graves.
- ÉVITEZ LES OPÉRATIONS EN POSITIONS INCOMMODES ET DES POSITIONS DE MAIN où un glissement soudain pourrait faire glisser votre main vers la lame. Assurez-vous TOUJOURS d'avoir un bon équilibre. Ne faites JAMAIS fonctionner la scie à ongles sur le sol ou dans une position accroupie.
- Relâchez TOUJOURS l'interrupteur d'alimentation et laissez la lame de la scie s'arrêter avant de la soulever hors de la pièce ou de modifier des réglages.
- S'IL ARRIVE QU'UNE PARTIE QUELCONQUE DE LA SCIE À ONGLETS SOIT MANQUANTE, brisée ou déformée ou qu'elle soit défaillante d'une façon ou d'une autre, ou si un composant électrique ne fonctionne pas correctement, fermez l'interrupteur d'alimentation, retirez la fiche de la scie à ongles de la source d'alimentation et faites remplacer les pièces endommagées, manquantes ou défectueuses avant de reprendre l'opération.
- RESTEZ TOUJOURS ATTENTIF! Ne laissez pas la familiarité (acquise par l'utilisation fréquente de la scie) entraîner une erreur de négligence. RAPPELEZ-VOUS TOUJOURS qu'une fraction de seconde d'imprudence est suffisante pour infliger une blessure grave.
- SI LE CORDON D'ALIMENTATION EST ENDOMMAGÉ, il doit être remplacé par un centre de service agréé ou par un électricien.
- Ne laissez JAMAIS la scie sans surveillance lorsqu'elle est connectée à une source d'alimentation.
- Transportez TOUJOURS l'outil uniquement par la base.
- ÉVITEZ l'exposition directe des yeux lorsque vous utilisez le guide laser.

CONSERVEZ CES DIRECTIVES.

Reportez-vous souvent à ces directives et utilisez-les pour informer les autres.

Si vous prêtez cet appareil à quelqu'un, prêtez-lui aussi ces directives.

BRANCHEMENTS D'ALIMENTATION

Un circuit électrique séparé doit être utilisé pour vos machines. Ce circuit ne doit pas être de calibre inférieur à un fil n° 12 et doit être protégé par un fusible à action différée de 15 ampères. Si une rallonge est utilisée, utilisez uniquement une rallonge à 3 fils, munie d'une fiche à 3 broches de type mise à la terre. Avant de brancher la machine à la ligne d'alimentation, assurez-vous que le commutateur est en position « ARRÊT » et que le courant électrique présente les mêmes caractéristiques que celles inscrites sur la machine. Toutes les connexions de la ligne doivent établir un bon contact. Le fonctionnement à basse tension endommage la machine.

⚠ DANGER: N'EXPOSEZ PAS LA MACHINE À LA PLUIE ET NE L'UTILISEZ PAS DANS DES CONDITIONS HUMIDES.

Votre machine est câblée pour 120 volts, courant alternatif de 60 Hz. Avant de raccorder la machine à la source d'alimentation, assurez-vous que l'interrupteur est en position « ARRÊT ».

DOUBLE ISOLATION

Cette machine est à double isolation. La double isolation est un concept de sécurité pour les outils électriques qui élimine le besoin du cordon d'alimentation habituel à trois fils avec mise à la terre. Toutes les pièces métalliques exposées sont isolées des composants métalliques internes du moteur avec une isolation protectrice. Les outils à double isolation ne nécessitent pas d'être mis à la terre.

⚠ AVERTISSEMENT: Le système à double isolation est conçu pour protéger l'utilisateur contre les décharges électriques résultant d'une rupture de l'isolation interne de l'outil. Cependant, il est important d'observer les précautions normales pour éviter toute décharge électrique.

REMARQUE: L'entretien d'un outil à double isolation nécessite un soin extrême et une connaissance du système et doit être effectué par un technicien qualifié. Pour les réparations, nous suggérons que vous retourniez l'outil au centre de service autorisé le plus proche. Lors de la réparation, n'utilisez que des pièces de rechange identiques.

BRANCHEMENTS D'ALIMENTATION

BRANCHEMENT ÉLECTRIQUE

Cet outil dispose d'un moteur électrique de précision. Il doit être branché à une ALIMENTATION DE 120 VOLTS, 60 HZ, CA SEULEMENT (COURANT RÉSIDENTIEL NORMAL). Ne faites pas fonctionner cet outil sur courant continu (CC). Une chute de tension importante causerait une perte de puissance et le moteur surchaufferait. Si l'outil ne fonctionne pas lorsqu'il est branché sur une prise, vérifiez l'alimentation électrique.

FICHES POLARISÉES

Pour réduire le risque d'électrocution, cet équipement possède une fiche polarisée (une lame est plus large que l'autre). Cette fiche ne s'insère dans une prise polarisée que dans un sens. Si vous n'arrivez pas à insérer entièrement la fiche dans la prise, branchez-la dans l'autre sens. Si elle n'entre toujours pas, contactez un électricien qualifié pour installer une prise polarisée. Ne pas modifier la fiche en aucune façon.

RALLONGES

Lorsque vous utilisez un outil électrique à une distance considérable d'une source de puissance, n'oubliez pas d'utiliser une rallonge électrique qui a la capacité de fournir le courant que l'outil nécessite. Un cordon de calibre faible provoquera une chute de tension dans la ligne, entraînant une surchauffe et une perte d'alimentation. Utilisez le tableau pour déterminer le calibre minimal requis pour une rallonge. Utilisez uniquement les câbles à gaine ronde homologués par Underwriters Laboratories (UL). Lorsque vous travaillez à l'extérieur avec l'outil, utilisez une rallonge conçue pour une utilisation à l'extérieur. Ce type de cordon est désigné par un « WA » sur l'enveloppe du cordon.

Avant d'utiliser une rallonge, inspectez-la pour vous assurer qu'il n'y a pas de fils lâches ou exposés et que l'isolation n'est pas coupée ou usée.

⚠ AVERTISSEMENT : Gardez la rallonge éloignée de la zone de travail. Placez le cordon de façon à ce qu'il ne soit pas coincé sur du bois, des outils ou d'autres obstructions pendant que vous travaillez avec un outil électrique. Ne pas le faire peut entraîner des blessures. Vérifier les rallonges avant chaque utilisation. Remplacez toute rallonge endommagée immédiatement. N'utilisez jamais l'outil avec un cordon endommagé, car toucher la zone endommagée pourrait provoquer une décharge électrique entraînant des blessures graves.

** Intensité nominale
(au total sur la plaquette des données)

12 A à 16 A

Longueur du cordon	Calibre du fil
25 pi	14 AWG
50 pi	12 AWG

** Utilisé sur un circuit de calibre 12 de 20 ampères
REMARQUE : AWG = calibre américain des fils

FONCTIONS

SPÉCIFICATIONS DU PRODUIT

Capacité de coupe (Tailles nominales maximales du bois)	Onglet 0°/biseau 0° : 4 po x 12 po Onglet 45°/biseau 0° : 4 po x 8 po Onglet 0°/biseau 45° : 2 po x 12 po Onglet 45°/biseau 45° : 2 po x 8 po
Poids net	29,5 lb
Entrée	120 V ~, 60 Hz, 15 ampères
Diamètre de l'arbre	5/8 po
Diamètre extérieur	10 po
Vitesse sans charge	5 500 r/min (RPM)

FONCTIONS

- A. Moteur
- B. Guide
- C. Plaque à gorge
- D. Manette de blocage de l'onglet
- E. Rallonges de support
- F. Jauge à onglets avec butées fixes
- G. Étau horizontal
- H. Base
- I. Trous de montage
- J. Clé embarquée
- K. Table de travail
- L. Manette de blocage du biseau
- M. Sac à poussières
- N. Protège-lames supérieur et inférieur
- O. Lame (non visible)
- P. Commutateur à gâchette
- Q. Verrouillage à broche
- R. Manette de blocage du glissement
- S. Frein électrique (non illustré)
- T. Guide laser (non illustré)

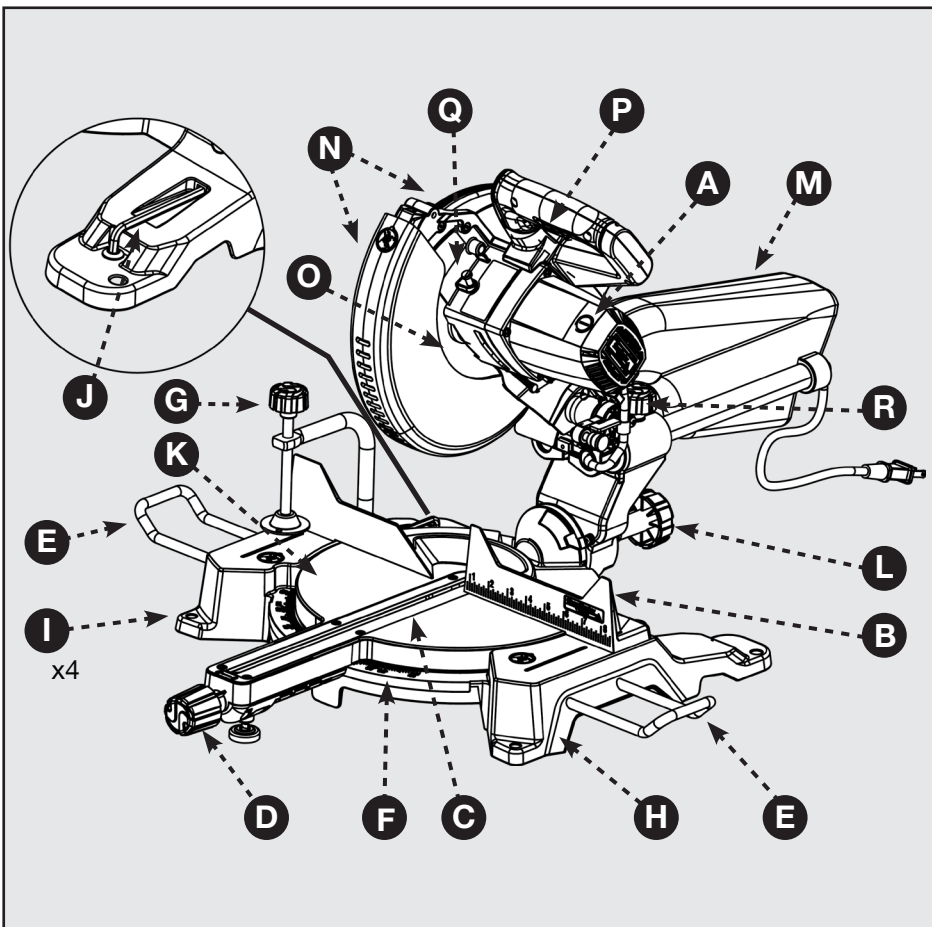

FIGURE 1

APPRENEZ À CONNAÎTRE VOTRE SCIE À ONGLETS COMBINÉE

Reportez-vous à la figure 1.

Pour utiliser cet outil en toute sécurité, vous devez comprendre les informations fournies dans ce guide d'utilisation, ainsi que le projet que vous tentez. Avant d'utiliser ce produit, prenez le temps de vous familiariser avec toutes ses caractéristiques de fonctionnement et les règles de sécurité.

- A. **MOTEUR 15 AMPÈRES** : Cet outil est équipé d'un moteur puissant de 15 ampères avec tous les roulements à billes des brosses accessibles de l'extérieur pour faciliter l'entretien.
- B. **GUIDE** : Le guide de la scie à onglets sert d'appui pour la pièce lors de toutes les coupes.
- C. **PASSE-LAME** : Le passe-lame soutient la pièce et fournit une surface de travail sécuritaire.
- D. **VERROUILLAGE D'ONGLET** : La manette de blocage de l'onglet immobilise solidement la scie à l'angle d'onglet voulu.
- E. **RALLONGES DE SUPPORT** : Utilisez-les pour aider à soutenir les gros morceaux lorsque cela est nécessaire.
- F. **JAUGE À ONGLETS AVEC BUTÉES FIXES** : Des butées fixes sont disposées à 0°, 15°, 22,5°, 31,6° et 45°. Des butées de lame ont été fournies à la gauche et la droite de la table à onglets.
- G. **ÉTAU HORIZONTAL** : L'étau horizontal aide à positionner la pièce et à la fixer au guide, assurant un fonctionnement plus sûr et des coupes plus précises.
- H. **BASE** : Celle-ci soutient l'outil et est munie de trous de montage.
- I. **TROUS DE MONTAGE** : Ils vous permettent de fixer solidement l'outil sur une surface stable.
- J. **STOCKAGE DE CLÉ POUR LAME** : La clé pour lame incluse dispose d'un tournevis cruciforme à une extrémité et d'une clé hexagonale à l'autre. Utilisez la clé hexagonale pour installer ou enlever une lame et le tournevis cruciforme pour enlever ou desserrer des vis. Lorsqu'elle n'est pas utilisée, la clé peut être rangée dans la base de la scie.
- K. **TABLE DE TRAVAIL** : La grande table de travail robuste en aluminium moulé fournit une surface de travail plane et solide.
- L. **BLOCAGE DU BISEAU** : cette manette de blocage du biseau fixe la scie à l'angle souhaité pour les coupes en biseau. Il y a des vis de butée fixe de chaque côté du bras de scie pour faire des réglages fins à 0° et 45°.
- M. **SAC À POUSSIÈRES** : Le sac à poussière inclus s'attache et se détache rapidement avec la pince intégrée pour un nettoyage facile.

FONCTIONS

- A. **PROTÈGE-LAMES SUPÉRIEUR ET INFÉRIEUR :** Le protège-lame inférieur est fait de plastique résistant aux chocs, transparent, qui assure la protection de chaque côté de la lame. Il se rétracte automatiquement sur le protège-lame supérieur lorsque la scie est abaissée dans la pièce.
- B. **LAME DE 10 POUCES :** Une lame de 10 pouces est fournie avec la scie à onglets. Elle coupera des matériaux jusqu'à 3,5 po d'épaisseur ou 12 po de largeur, selon l'angle auquel la coupe est faite.
- C. **COMMUTATEUR À GÂCHETTE :** La lame de scie est activée par un commutateur à gâchette facile à utiliser. Lorsqu'elle n'est pas en service, la scie doit être débranchée de l'alimentation avec le commutateur verrouillé en position d'arrêt à l'aide d'un cadenas (non inclus) inséré à travers le trou de la gâchette du commutateur. Un cadenas avec une longue anse avec un diamètre allant jusqu'à 5/16 po peut être utilisé. Le cadenas et la clé doivent être stockés dans des lieux distincts.
- D. **BOUTON DE VERROUILLAGE À BROCHE :** Le bouton de verrouillage à broche verrouille la broche et empêche la lame de tourner pendant que la vis de la lame est retirée ou installée.
- E. **VERROUILLAGE PAR GLISSEMENT :** Cela permet à la tête de se déplacer de l'avant à l'arrière pour couper du matériel large, voire jusqu'à 12 po de large.
- F. **FREIN ÉLECTRIQUE :** Un frein électrique a été prévu afin d'arrêter plus rapidement la rotation de la lame une fois que le commutateur est relâché. (non illustré)
- G. **GUIDE LASER :** Pour des coupes plus précises, un guide laser est inclus avec votre scie à onglets. Lorsqu'il est utilisé correctement, le guide laser rend les coupes de précision simples et faciles. (non illustré)

DÉBALLAGE ET MONTAGE

Vérifiez la boîte d'emballage et l'appareil pour tout dommage avant de déballer. Retirez soigneusement les matériaux d'emballage, les pièces et la machine du carton d'emballage. Vérifiez bien s'il y a des matériaux de protection autour du moteur et des pièces mobiles et retirez-les. Posez toutes les pièces sur une surface de travail propre.

Comparez les éléments aux chiffres de l'inventaire et vérifiez que tous les éléments sont présents avant de jeter le carton d'expédition. Pour signaler des pièces manquantes ou endommagées, veuillez appeler le service à la clientèle au 1-800-223-7278. Avant de monter et d'utiliser cet outil, lisez ce guide pour bien vous familiariser avec le montage, l'entretien et les procédures de sécurité.

S'il manque une pièce quelconque, n'essayez pas de brancher le cordon d'alimentation et de mettre l'appareil sous tension. La scie ne doit être mise sous tension que si toutes les pièces ont été trouvées et correctement assemblées.

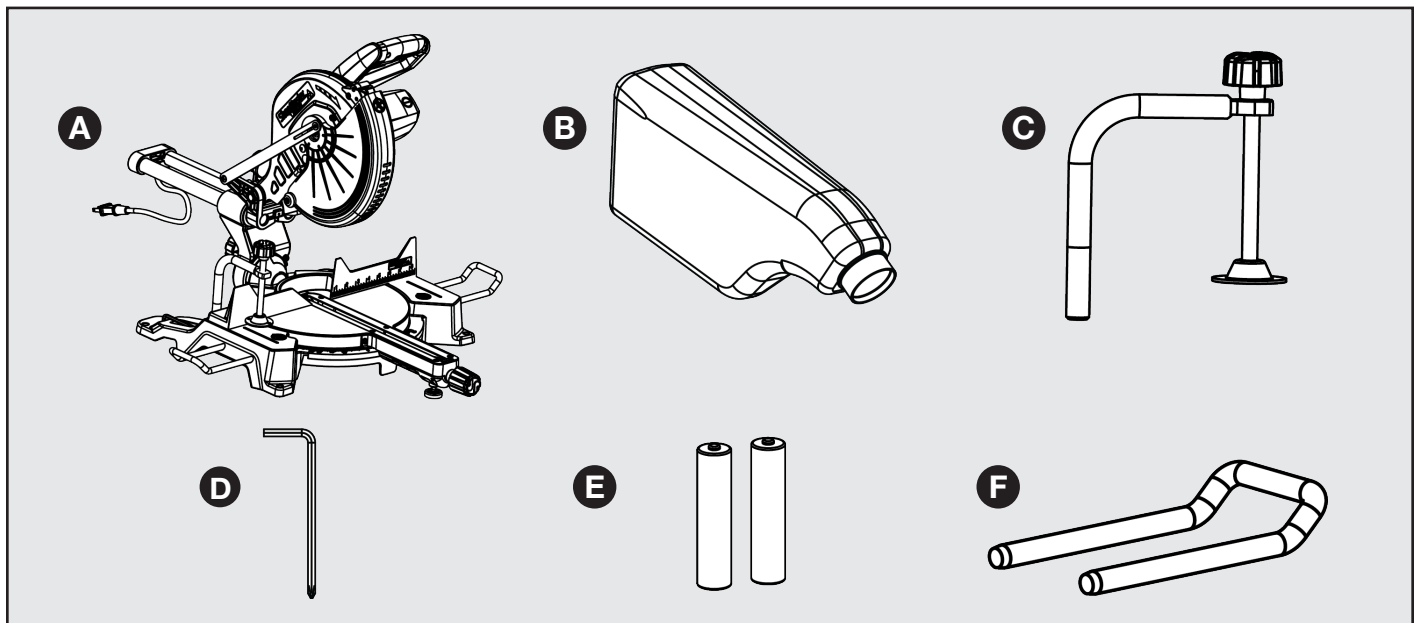

FIGURE 2

DESCRIPTION DU CONTENU (QTÉ)

- A. Scie à onglets combinée coulissante de 10 po, SHOPMASTER N° S26-261L
- B. Sac à poussières (1)
- C. Étau horizontal (1)
- D. Clé pour lame (1)
- E. Piles AAA (2)
- F. Rallonges de support (2)

MONTAGE

⚠ AVERTISSEMENT :

- N'essayez pas de modifier cet outil ou de créer des accessoires non recommandés pour cet outil. Toute modification de ce genre constitue une mauvaise utilisation et peut entraîner une situation dangereuse.
 - Ne pas brancher sur l'alimentation avant que le montage ne soit terminé. Le non-respect de cette consigne peut entraîner un démarrage accidentel.
 - Ne démarrez pas la scie à onglets sans vérifier s'il y a interférence entre la lame et le guide à onglets. La lame risque d'être endommagée si elle frappe le guide à onglets pendant le fonctionnement de la scie.
 - La scie peut basculer si la tête de la scie est libérée soudainement et que la scie n'est pas fixée à la surface de travail. Fixez TOUJOURS cette scie sur une surface de travail stable avant toute utilisation.
 - Si des pièces sont endommagées ou manquantes, n'utilisez pas cet outil tant que les pièces n'ont pas été remplacées. Veuillez appeler le service à la clientèle au 1-800-223-7278, pour obtenir des instructions.
1. La scie est livrée avec le bras attaché en position vers le bas, comme illustré à la figure 3. Pour libérer le bras, poussez-le vers le bas, coupez l'attache en plastique et sortez la goupille de verrouillage (A).
 2. La goupille de verrouillage (A) sert uniquement au rangement et au transport de l'outil. La scie ne doit pas être en position verrouillée pendant les coupes.
 3. Inspectez soigneusement l'outil pour vérifier qu'aucun dommage n'est survenu pendant l'expédition.
 4. Ne jetez pas l'emballage jusqu'à ce que vous ayez soigneusement inspecté l'outil et vérifié qu'il fonctionne correctement.

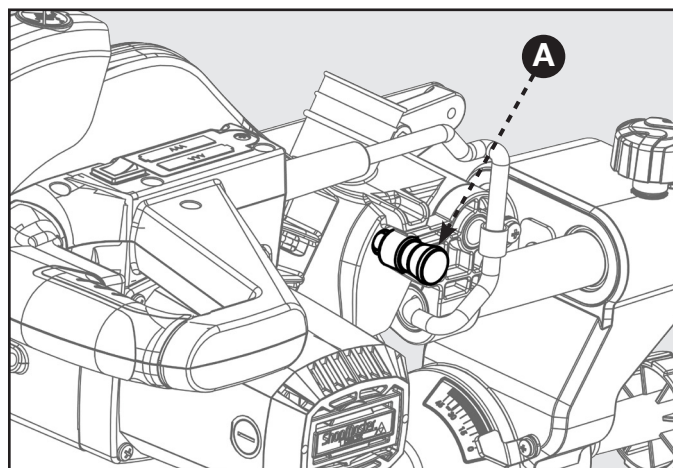

FIGURE 3

RALLONGES DE SUPPORT

Voir figure 4.

Des rallonges de table ont été fournies à la gauche et la droite de la scie.

Pour installer les rallonges de table :

- Insérez les extrémités des rallonges (B) dans les trous dans les côtés de la base (C).
- Vissez la vis à tête hexagonale (D) à l'extrémité de la rallonge (B). Serrez la vis.
- Répétez pour l'autre rallonge.

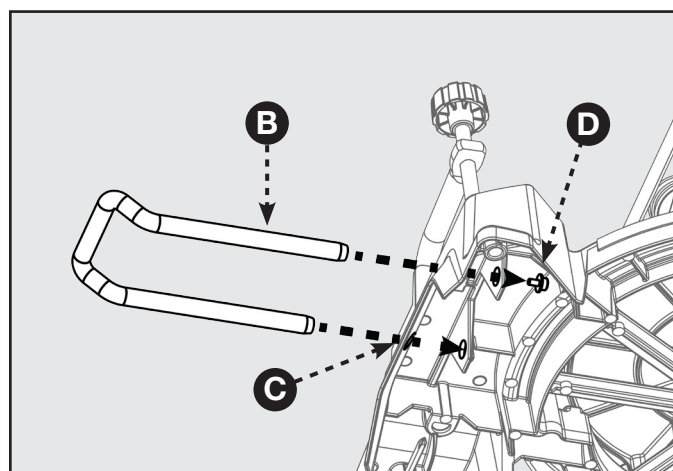

FIGURE 4

MONTAGE DE LA SCIE SUR UNE SURFACE STABLE

⚠ **AVERTISSEMENT :** Pour assurer un fonctionnement sûr et précis, cette scie doit être montée sur une surface stable et plane comme un établi. Pour monter l'outil sur une surface stable, reportez-vous à la figure 5 et procédez comme suit :

1. Localisez les quatre trous de montage dans la base de la scie (E).
2. Fixez l'outil à la surface de montage à l'aide de boulons mécaniques de 3/8 de pouce de diamètre, de rondelles de frein et d'écrous hexagonaux (non inclus). Vérifiez que les boulons sont assez longs pour tenir compte de la base de la scie, des rondelles, des écrous hexagonaux et de l'épaisseur de l'établi.
3. Serrez solidement les quatre boulons.
4. Vérifiez que la scie est sécurisée avant l'opération.

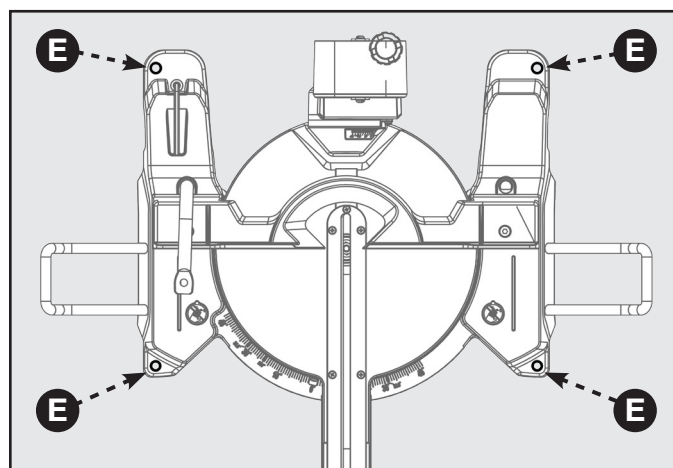

FIGURE 5

FIXER L'ÉTAU

L'étau horizontal maintient la pièce contre le guide pour assurer une plus grande stabilité et il empêche la pièce de se déplacer vers la lame de scie. Selon l'opération de coupe et la taille de la pièce, il peut être préférable d'utiliser une presse en C au lieu de l'étau pour immobiliser la pièce à la table à onglets avant de réaliser la coupe.

Pour installer l'étau, reportez-vous à la figure 6 et procédez comme suit :

1. Placez la tige de l'étau (A) dans un trou ou l'autre (B) sur la base de la table à onglets.
2. Tournez la manette (C) sur l'étau dans le sens horaire pour l'installation ou dans le sens antihoraire pour le retrait comme vous le souhaitez.

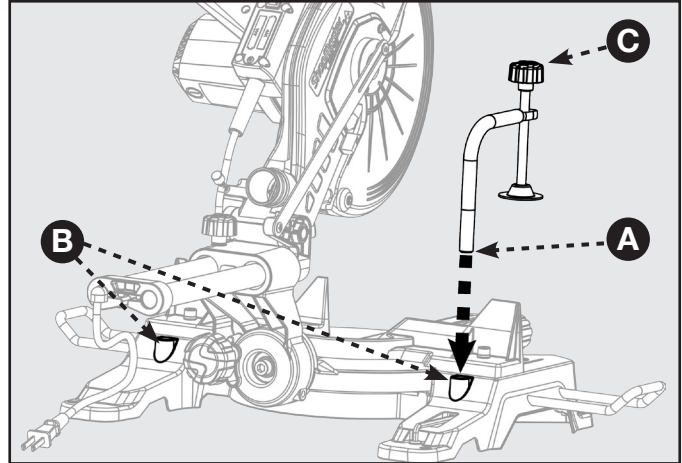

FIGURE 6

INSTALLER LE SAC À POUSSIÈRE

L'outil comprend un sac à poussière qui s'attache par-dessus l'orifice d'échappement sur le protège-lame supérieur. Pour installer, faites glisser le collier en plastique (D) du sac à poussière sur l'orifice de poussière (E). Voir la figure 7.

REMARQUE : Pour enlever le sac à poussière pour le vider, il suffit d'inverser la procédure ci-dessus.

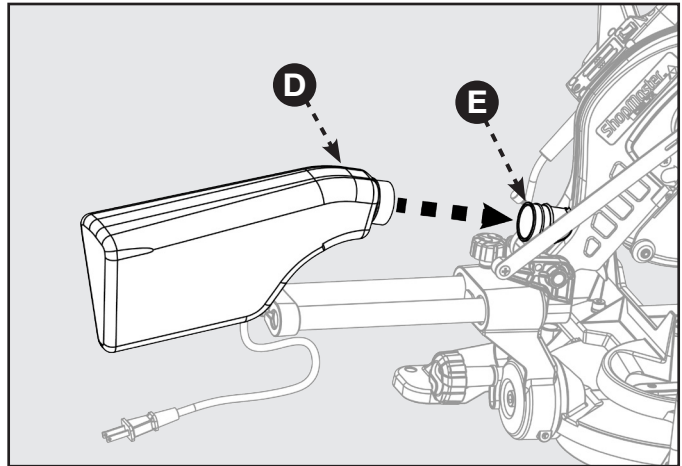

FIGURE 7

INSTALLER LES PILES POUR LASER

1. Le compartiment à piles (F) se trouve dans le bras de commande à l'arrière de la scie. Voir figure 8.
2. À l'aide de l'extrémité cruciforme de la clé de lame fournie, enlevez la vis (G) qui retient le couvercle du compartiment et soulevez le couvercle.
3. Installez deux piles AAA (fournies) comme indiqué sur le diagramme dans le compartiment.
4. Remplacez le couvercle et fixez-le avec la vis.

⚠ DANGER: Rayonnement laser. Évitez le contact visuel direct avec la source lumineuse.

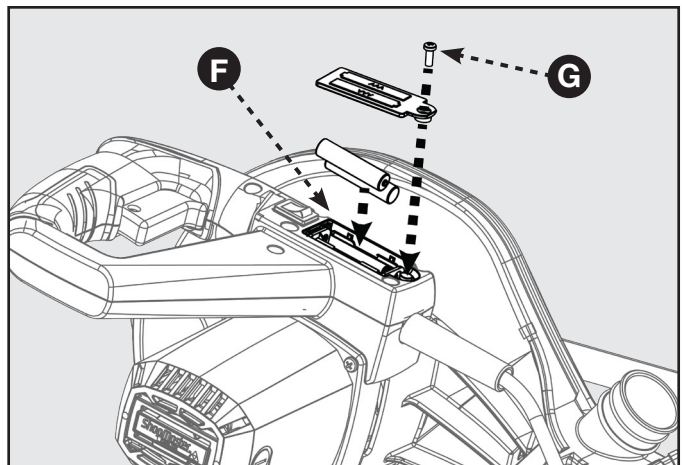

FIGURE 8

PRÉPARER VOTRE SCIE POUR L'UTILISATION

INSTALLER/REEMPLACER LA LAME

⚠ AVERTISSEMENT : Une lame de 10 pouces est la capacité maximale de lame de la scie. Des lames plus grandes entreraient en contact avec les protège-lames.

Reportez-vous à la figure 9.

1. Assurez-vous que la scie est débranchée.
2. Soulevez le bras de la scie à la position verticale.
3. Tournez le protège-lame inférieur (A) vers le haut. Desserrez légèrement la vis du couvercle du boulon de la lame (B) jusqu'à ce que vous puissiez déplacer le couvercle du boulon de la lame (C) vers le haut pour exposer le boulon de la lame (D).

Reportez-vous à la figure 10.

4. Appuyez sur le bouton de verrouillage à broche (E).
5. Si vous remplacez la lame, faites tourner la vieille lame avec précaution jusqu'à ce que la broche s'enclenche.
6. À l'aide de la clé pour lame fournie, retirez le boulon de la lame (D) en le tournant dans le sens horaire.

REMARQUE : Le boulon de la lame a un filetage gauche.

7. Ne retirez que la rondelle de lame extérieure (F) et la lame (G), laissant la rondelle de lame intérieure sur la broche.

⚠ AVERTISSEMENT : Si la rondelle de lame intérieure a été enlevée, remplacez-la avant de placer la lame sur la broche. Sinon, cela pourrait provoquer un accident, car la lame ne pourra pas être serrée correctement.

8. Insérez soigneusement la lame de scie à l'intérieur du protège-lame inférieur et guidez-la sur la broche, en vous assurant que les dents de la lame sont tournées vers le bas à l'avant de la scie.
9. Alignez les parties plates du double « D » de la rondelle de lame avec les parties plates de la broche et installez la rondelle sur la broche.
10. Verrouillez la broche en appuyant sur le bouton de verrouillage de la broche. Remplacez le boulon de la lame, sans oublier de l'enfiler dans le sens antihoraire. Serrez solidement le boulon de la lame.

⚠ AVERTISSEMENT : Installez toujours la lame avec les dents de la lame et la flèche sur le côté de la lame pointant vers le bas à l'avant de la scie. Le sens de la rotation de la lame est également estampillé avec une flèche sur le protège-lame supérieur.

11. Remettez le couvercle du boulon de la lame en place et serrez la vis du couvercle du boulon de la lame de façon sécuritaire. Abaissez le protège-lame.
12. Soulevez et abaissez le bras de la scie pour vous assurer que le bras et le protège-lame se déplacent librement.

⚠ AVERTISSEMENT : Assurez-vous que le bouton de verrouillage de la broche n'est pas engagé avant de reconnecter la scie à la source d'alimentation. N'appuyez jamais sur le bouton de verrouillage de la broche pendant que la lame tourne.

REMARQUE : Certaines illustrations de ce guide n'indiquent que des parties de la scie. Ceci est fait afin de montrer plus clairement les zones et composants principaux de la scie. Ne faites jamais fonctionner la scie sans que toutes les protections soient solidement en place et en bon état de fonctionnement.

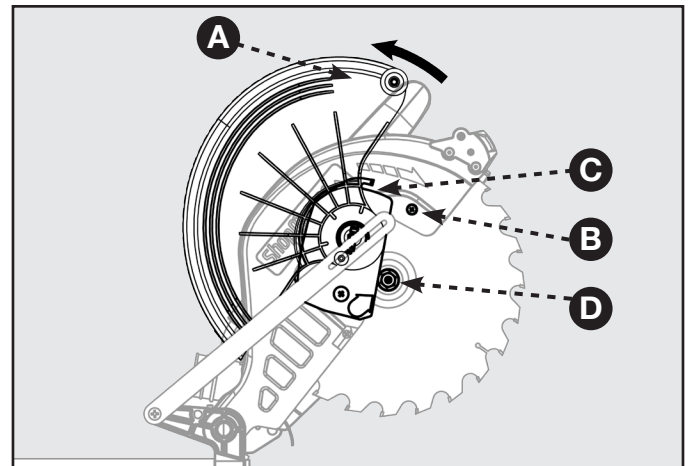

FIGURE 9

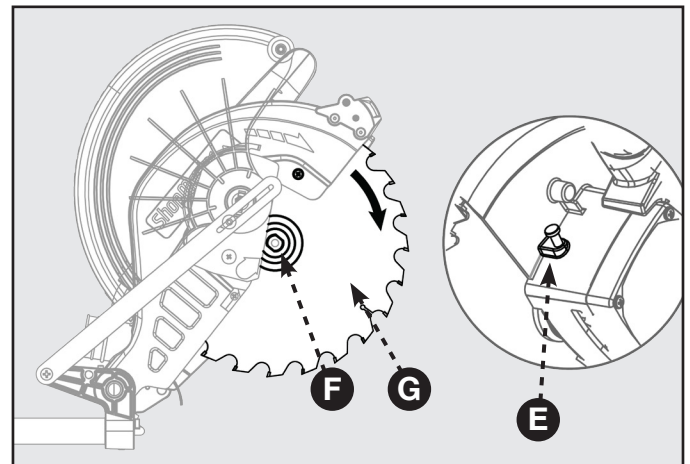

FIGURE 10

PRÉPARER VOTRE SCIE POUR L'UTILISATION

ALIGNER LA LAME À LA TABLE

Reportez-vous à la figure 11.

1. Débranchez la scie.
2. Abaissez le bras de la scie jusqu'à la position de transport et engagez la goupille de verrouillage pour le maintenir en place.
3. Tournez la poignée de verrouillage d'onglet (A). Placez la table de sorte que l'indicateur (B) de l'échelle de coupe en onglet affiche 0°.
4. Tournez la poignée de verrouillage d'onglet à la position verrouillée de telle sorte que la table ne bouge pas.
5. Desserrez la manette (D) de verrouillage de biseau et réglez l'angle du bras de la scie pour que l'indicateur de l'échelle de coupe en biseau (C) indique 0°. Cela positionne la lame à 90° de la table.
6. Serrez la manette de verrouillage de biseau de façon sécuritaire.

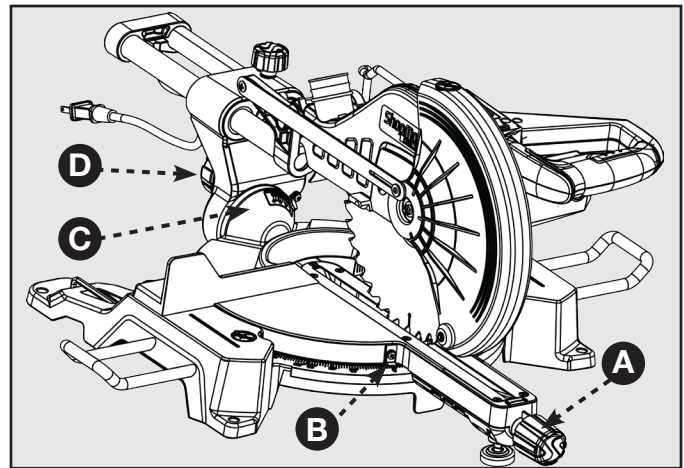

FIGURE 11

Reportez-vous à la figure 12.

7. Placez une équerre à combinaison (E) contre la table et la face de la lame de scie (F).

REMARQUE : Assurez-vous que l'équerre est en contact avec la partie plate de la lame de scie et non avec les dents de la lame.

8. Faites tourner la lame à la main et vérifiez l'alignement de la lame à la table en plusieurs points.
9. Le bord de l'équerre et la lame de scie doivent être parallèles, comme illustré à la figure 12.
10. Si le haut ou le bas de la face de la lame n'est pas parfaitement aligné avec l'équerre, référez-vous à la figure 13 ci-dessous et effectuez les opérations suivantes.
11. Desserrez la manette de verrouillage de biseau (G).
12. Ajustez la vis de réglage de butée fixe (non illustrée) pour aligner la lame de scie avec l'équerre. Voir « Vis de butée fixe » dans la section sur le réglage.
13. Resserrez la manette de verrouillage de biseau. Vérifiez encore l'alignement de la lame.

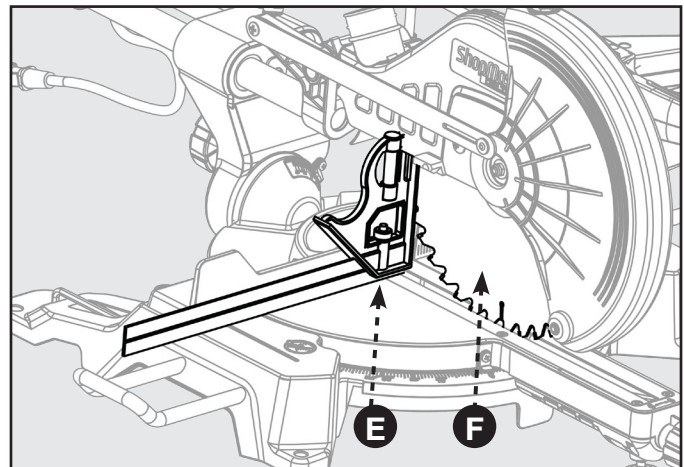

FIGURE 12

REMARQUE : La procédure ci-dessus peut servir à vérifier l'alignement de la lame à la table de coupe d'onglet à des angles de 0° et 45°.

La scie est dotée de deux indicateurs d'échelle, un sur l'échelle de coupe en biseau et l'autre sur l'échelle de coupe en onglet. Une fois les ajustements d'équerrage effectués, il peut être nécessaire de desserrer les vis des indicateurs et de les remettre à zéro.

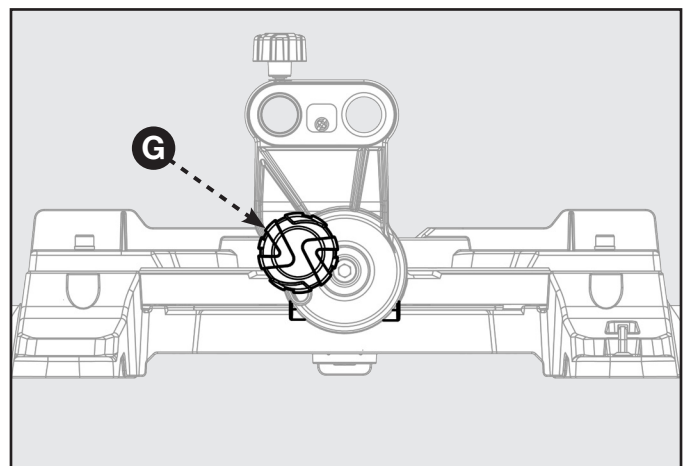

FIGURE 13

PRÉPARER VOTRE SCIE POUR L'UTILISATION

UTILISATION DU GUIDE LASER

Lorsque le guide laser est allumé (avec le commutateur), il projette une ligne rouge sur la surface de travail, vous permettant de voir votre coupe avant de la réaliser. Pour assurer une coupe exacte et droite :

1. Assurez-vous que la scie est débranchée.
2. Tracez une ligne sur la pièce où vous prévoyez de couper.
3. Basculez le commutateur laser (A) sur la position « ON » (allumé).
4. La ligne rouge (B) indique la trajectoire de la lame.
5. Alignez la ligne laser et la marque avec la lame à la position la plus haute.
6. Une fois que les deux lignes sont alignées, ne déplacez pas la pièce.
7. Branchez la scie dans la source d'alimentation.
8. Exécutez plusieurs coupes sur des matériaux de styles et d'épaisseurs variables.
9. Répétez les étapes ci-dessus si nécessaire.

POUR ENLEVER VOTRE MARQUE :

Positionnez la ligne laser près du bord gauche de votre marque sur la surface de travail pour enlever la marque.

POUR COUPER SUR VOTRE MARQUE :

Positionnez la ligne laser près de votre marque sur la surface de travail ou directement au-dessus de celle-ci pour couper dans la marque.

POUR COUPER SANS ENLEVER VOTRE MARQUE :

Positionnez la ligne laser près du bord droit de votre marque sur la surface de travail pour laisser la marque.

Après vous être familiarisé avec le guide laser, vous serez en mesure d'enlever, couper ou laisser votre marque sur la surface de travail. La pratique vous enseignera la position correcte pour aligner la ligne laser avec votre marque.

REMPACEMENT GRATUIT

D'ÉTIQUETTES D'AVERTISSEMENTS

Si vos étiquettes d'avertissement deviennent illisibles ou sont manquantes : l'utilisateur doit refaire l'étiquette en question comme elle apparaît dans le guide et la fixer au même emplacement ou composer le 1-800-223-7278 pour un remplacement gratuit.

Pendant l'utilisation et l'entretien, la personne pourrait être exposée à des rayonnements laser dépassant la limite d'émission recommandée, donc elle doit éviter l'exposition directe des yeux au rayonnement laser.

⚠ MISE EN GARDE :

Conforme à la norme 21 CFR 1040.10 et 1040.11 - L'utilisation de commandes ou de réglages ou l'exécution de procédures autres que celles spécifiées ici pourrait entraîner une exposition dangereuse aux rayonnements.

⚠ MISE EN GARDE :

Les instruments métalliques peuvent refléter le rayonnement laser. Pendant l'utilisation et l'entretien, vous devez éviter l'exposition directe à ces instruments et dans la mesure du possible, éviter d'utiliser des instruments réfléchissants. Évitez de travailler avec des montres, colliers ou bracelets, car ils peuvent eux aussi refléter le rayonnement laser.

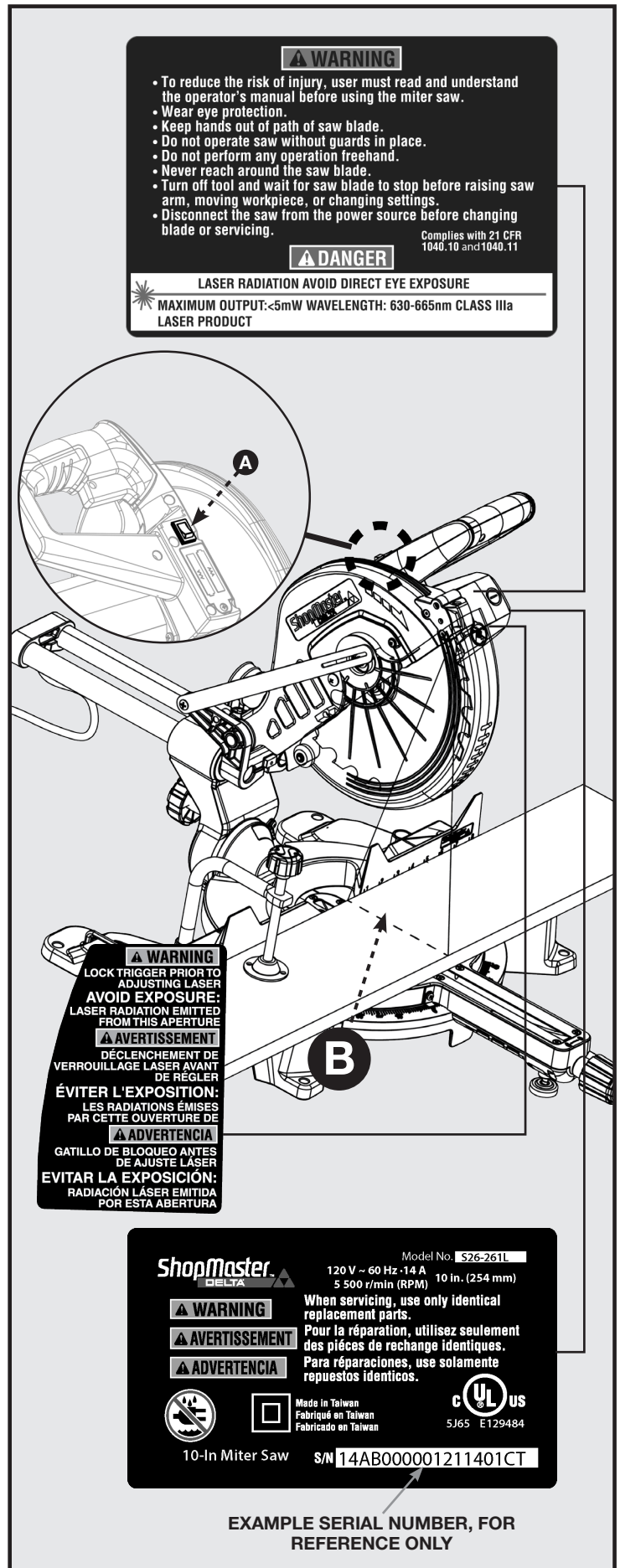

FIGURE 14

UTILISATION

⚠ AVERTISSEMENT :

- Ne laissez pas la familiarité avec l'outil vous faire oublier la prudence. Rappelez-vous qu'une fraction de seconde d'imprudence est bien suffisante pour infliger une blessure personnelle grave.
- Portez toujours des lunettes de protection avec écrans latéraux et marqués pour se conformer à la norme ANSI Z87.1. Sinon, des objets peuvent être projetés dans les yeux, ce qui pourrait entraîner des blessures graves.
- N'utilisez pas d'équipements et accessoires non recommandés par le fabricant de cet outil. L'utilisation d'équipements ou d'accessoires non recommandés peut entraîner des blessures graves.
- Avant de commencer toute opération de coupe, fixez ou boulonnez la scie à onglets sur un établi. Ne faites jamais fonctionner la scie à onglets sur le sol ou dans une position accroupie. Le non-respect de cet avertissement peut entraîner des blessures.
- Pour éviter des blessures graves, serrez toujours la poignée de verrouillage d'onglet et la manette de verrouillage de biseau avant de réaliser une coupe. Ne pas le faire pourrait entraîner un mouvement du bras de commande ou de la table à onglets pendant la coupe.
- Pour éviter des blessures graves, gardez les mains hors de la zone interdite aux mains, à au moins 3 pouces de la lame. N'effectuez jamais d'opération de coupe à main levée (sans tenir la pièce contre le guide). La lame pourrait entraîner la pièce si elle glisse ou se tord.
- Lorsque vous utilisez un étau ou une presse en C pour fixer la pièce, serrez la pièce sur un côté de la lame seulement. La pièce doit rester libre d'un côté de la lame pour empêcher la lame de se fixer dans la pièce. Si la lame se fixait dans la pièce, cela provoquerait le calage du moteur et un rebond. Cette situation pourrait provoquer un accident entraînant des blessures graves.
- Ne déplacez JAMAIS la pièce ou ne faites aucun réglage de l'angle de coupe pendant que la scie est en marche et que la lame tourne. Tout glissement peut conduire au contact avec la lame, entraînant des blessures graves.

Vous pouvez utiliser cet outil pour les fins suivantes :

- Coupes en biseau et coupes combinées pour les moulures couronnées, etc.
- Coupe en travers du bois et du plastique
- Coupe en travers pour moulures, encadrements de porte, cadres, etc.

REMARQUE : La lame fournie est acceptable pour la plupart des coupes de bois et moulures, mais pour la menuiserie fine ou la coupe de plastique, il est recommandé d'utiliser une lame de spécialité conçue pour ces applications.

VERROUILLAGE DU COMMUTATEUR

Pour empêcher les personnes non autorisées d'utiliser la scie, un cadenas (non compris) peut être installé dans l'orifice de verrouillage situé sur le commutateur, comme illustré à la figure 15. Assurez-vous que le cadenas est bien fermé avant de laisser la scie sans surveillance.

- ⚠ AVERTISSEMENT :** **Débranchez toujours le commutateur avant d'installer ou de retirer le cadenas du commutateur. Si vous ne prenez pas cette précaution, le commutateur pourrait s'enclencher accidentellement et éventuellement entraîner de blessures graves.**

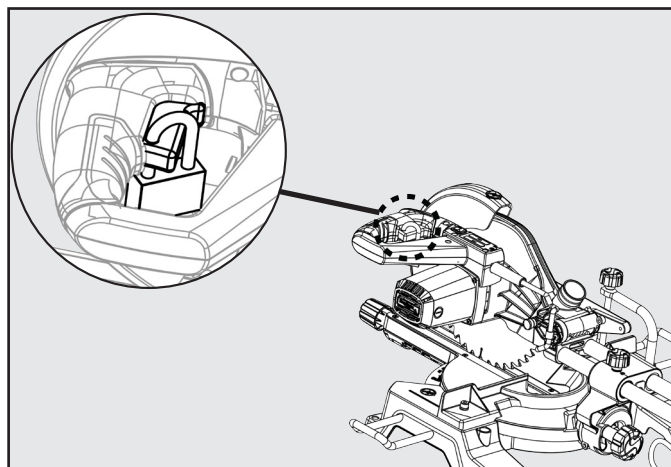

FIGURE 15

FAIRE UNE COUPE EN GLISSIÈRE

⚠ AVERTISSEMENT : Ne faites jamais une coupe en tirant la scie vers vous. La lame peut « grimper » sur le dessus de la pièce et venir vers vous à une vitesse accélérée. Le non-respect de cet avertissement pourrait entraîner des blessures.

Voir figure 16.

Avec la scie hors tension, ramenez le bras de la scie vers l'avant. Démarrez la scie (attendez que la lame atteigne la vitesse maximale). Poussez ensuite la lame vers le bas pour couper dans la pièce et revenez vers l'arrière de la scie pour réaliser la coupe. Les coupes doivent être faites en poussant la lame de scie loin de vous et vers l'arrière de la scie en terminant à la position arrière maximum après chaque coupe. Tandis que la scie est en marche, ne tirez **JAMAIS** la lame vers vous ou vers l'avant de la scie. Voir l'avertissement ci-dessus.

- Levez le bras à sa pleine hauteur.
- Placez la pièce sur la table à onglets en appuyant un de ses bords contre le guide. Si la pièce est courbée, placez le côté convexe contre le guide. Si le bord concave d'une planche est placé contre le guide, la planche pourrait s'effondrer sur la lame à la fin de la coupe et bloquer la lame. Voir figure 16.
- Lorsque vous coupez de longues pièces de bois ou une moulure, soutenez l'extrémité opposée du matériel avec un chevalet ou avec un établi du même niveau que la table de sciage.
- Alignez la ligne de coupe sur la pièce avec la lame ou la ligne laser.
- Desserrez la manette de verrouillage par glissement.
- Tenez le matériel fermement d'une main, contre le guide. Utilisez un étau pour fixer solidement la pièce lorsque cela est possible.
- Avec la scie hors tension, effectuez un essai à vide de coupe pour vous assurer qu'aucun problème ne se produira lorsque la coupe réelle sera faite.
- Avec la scie hors tension, saisissez la poignée de la scie fermement puis tirez la scie vers l'avant jusqu'à ce que le centre de la lame de scie soit sur le bord avant de la pièce ou jusqu'à ce que la scie soit complètement déployée.
- Appuyez sur la gâchette du commutateur. Laissez la lame atteindre sa vitesse maximale.
- Abaissez lentement la lame à travers le bord avant de la pièce.
- Tout en maintenant la pièce, poussez la poignée de la scie loin de vous et vers l'arrière de la scie.
- Relâchez le commutateur et laissez la lame de la scie s'arrêter avant de soulever la lame hors de la pièce. Après l'arrêt de lame, retirez la pièce de la table à onglets.

REMARQUE : Une coupe en travers est faite en coupant dans le sens contraire des fibres de la pièce. Une coupe en travers droite est faite avec la table à onglets réglée à la position 0°. Les coupes en travers d'onglet sont faites avec la table à onglets réglée à un angle autre que 0°.

COUPES EN BISEAU

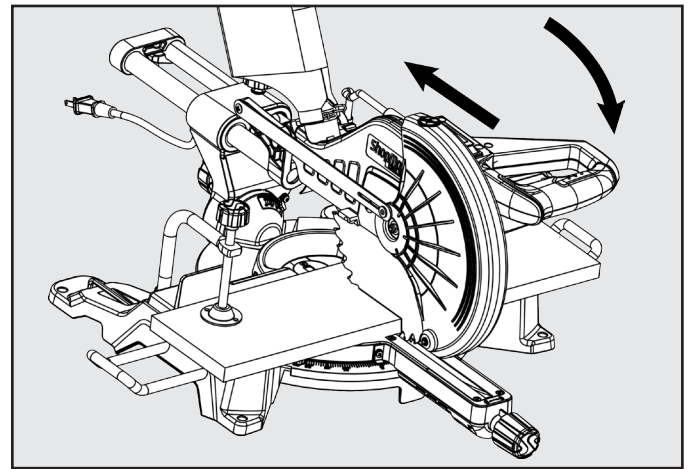

FIGURE 16

Une coupe en biseau est faite en coupant dans le sens contraire des fibres de la pièce avec la lame inclinée par rapport à la pièce. Un biseau droit signifie que l'indicateur d'échelle d'onglet est réglé à 0° et que l'indicateur de l'échelle de biseau est réglé à un angle autre que 0°.

COUPE D'ONGLET COMBINÉE

Une coupe d'onglet composée est faite en utilisant un angle d'onglet et un angle de biseau en même temps. Les réglages des paramètres de coupe d'onglet et de biseau sont interdépendants. Chaque fois que vous ajustez le réglage de l'onglet, cela change l'effet du réglage de biseau. Aussi, chaque fois que vous ajustez le réglage de biseau, cela change l'effet du réglage de l'onglet.

CONSEILS POUR LA DÉCOUPE ET LE SOUTIEN DES PIÈCES

CONSEILS POUR COUPE DE MOULURE COURONNÉE

- Les deux bords du moulage qui entrent en contact avec le plafond et le mur sont à des angles qui, lorsqu'ils sont ajoutés, font exactement 90°. La plupart des moulures couronnées ont un angle arrière supérieur (la section qui se place à plat contre le plafond) de 52° et un angle arrière inférieur (la section qui s'adapte à plat contre le mur) de 38°.
- Pour couper avec précision une moulure couronnée pour l'intérieur ou l'extérieur d'un coin de 90°, posez la moulure avec sa large surface arrière à plat sur la table d'onglet et contre le guide.
- Les angles des moulures couronnées doivent être très précis. Les angles de biseau et d'onglet sont interdépendants; changer un angle change également l'autre angle.
- Comme il est très facile pour la pièce de travail de se déplacer, tous les réglages doivent d'abord être testés sur des retailles de moulage. Aussi, la plupart des murs n'ont pas d'angle d'exactly 90°; par conséquent, vous devrez affiner vos paramètres.
- Lors de la coupe de moulures couronnées, l'angle de biseau devrait être fixé à 33,85°.
- L'angle d'onglet devrait être fixé à 31,62° soit droit ou gauche, en fonction de la coupe souhaitée pour l'application. Voir le tableau ci-dessous pour les réglages corrects des angles et le positionnement correct des moulures sur la table de travail.

Réglage de l'angle de biseau	Type de coupe	Étapes
33,85°	Côté gauche, coin intérieur	<ol style="list-style-type: none"> 1. Partie supérieure de la moulure contre le guide 2. Table d'onglet réglée à 31,62° à droite 3. Garder l'extrémité gauche de la coupe
33,85°	Côté droit, coin intérieur	<ol style="list-style-type: none"> 1. Partie inférieure de la moulure contre le guide 2. Table d'onglet réglée à 31,62° à gauche 3. Garder l'extrémité gauche de la coupe
33,85°	Côté gauche, coin extérieur	<ol style="list-style-type: none"> 1. Partie inférieure de la moulure contre le guide 2. Table d'onglet réglée à 31,62° à gauche 3. Garder l'extrémité droite de la coupe
33,85°	Côté droit, coin extérieur	<ol style="list-style-type: none"> 1. Partie supérieure de la moulure contre le guide 2. Table d'onglet réglée à 31,62° à droite 3. Garder l'extrémité droite de la coupe

COUPE DE MATÉRIAU DÉFORMÉ

Lorsque vous essayez de couper un matériau déformé, la face CONVEXE doit être contre le guide comme illustré sur la figure 17.

Ne placez jamais un morceau de matériau déformé avec la face ou le bord CONCAVE contre le guide, comme illustré à la figure 18. Cela coincera la lame vers la fin de la coupe.

⚠ AVERTISSEMENT : Pour éviter un effet de rebond et pour éviter des blessures sérieuses, ne placez jamais le bord concave du matériau courbé ou tordu contre le guide.

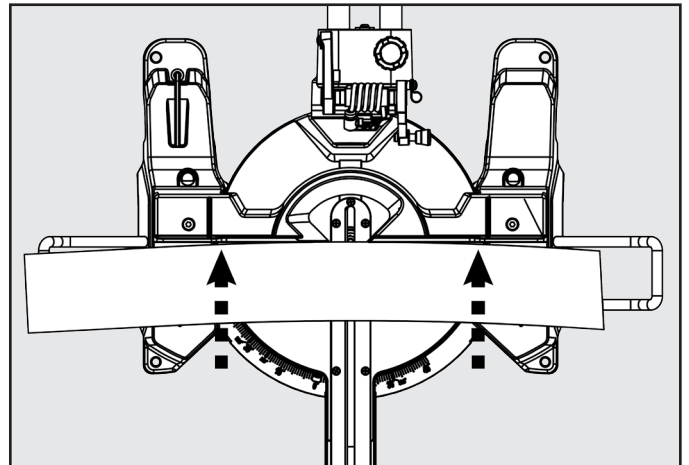

FIGURE 17

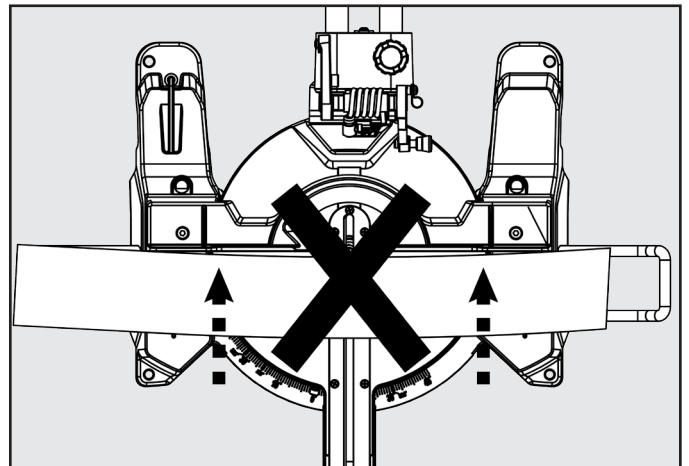

FIGURE 18

SERRAGE DES GRANDES PIÈCES

Lors de la coupe de pièces larges, telles que 2 po X 12 po, serrez la pièce sur la table de travail à l'aide d'un étau comme illustré à la figure 19.

⚠ AVERTISSEMENT : Gardez les étaux à l'écart de la trajectoire de l'assemblage lame et protège-lame.

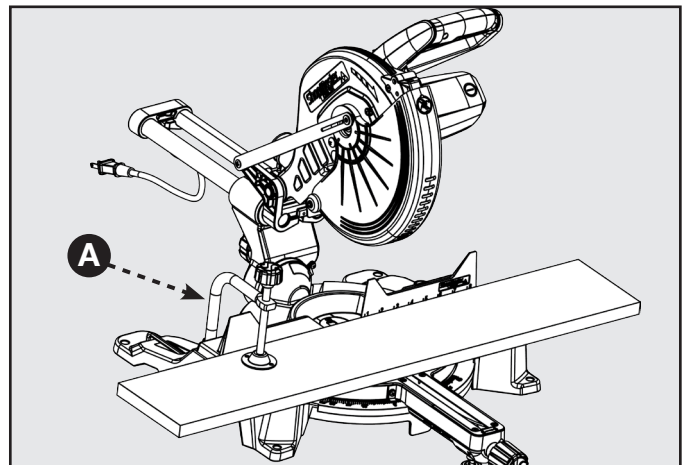

FIGURE 19

UTILISATION

SOUTIEN DES LONGUES PIÈCES

Dans la plupart des cas, les rallonges de table incluses (supports de pièce) suffiront pour supporter des pièces plus longues. Si celles-ci ne sont pas assez longues, la pièce doit être soutenue plus loin de la scie. Un support supplémentaire (A) peut être utilisé pour placer la pièce à plat sur la table de sciage. Utilisez l'étau inclus ou une presse en C (B) pour immobiliser la pièce sur la table de la scie à onglets. Voir figure 20.

⚠ AVERTISSEMENT : Gardez les étaux à l'écart de la trajectoire de l'assemblage lame et protège-lame.

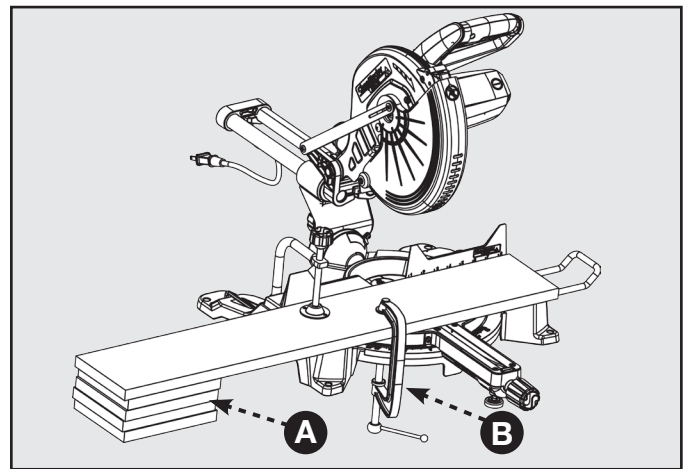

FIGURE 20

RÉGLAGES

⚠ AVERTISSEMENT : Avant d'effectuer tout réglage, assurez-vous que l'outil est débranché de l'alimentation. Le non-respect de cet avertissement pourrait entraîner des blessures.

Votre scie à onglets combinée a été correctement réglée en usine. En raison de l'expédition ou de l'utilisation normale, il peut être nécessaire de réajuster certains des paramètres. Vérifiez les réglages suivants régulièrement pour assurer la précision correcte et un fonctionnement sûr.

⚠ MISE EN GARDE : Avant de brancher l'alimentation de la scie, assurez-vous qu'il n'y a pas d'interférence entre la lame et le passe-lame.

PIVOT DE BRAS

Le bras de la scie doit pouvoir monter et descendre complètement et librement. En position basse et avec la goupille de verrouillage enlevée, le bras s'élève vers le haut par lui-même. Si le bras de scie ne se relève pas par lui-même ou s'il y a du jeu dans l'articulation du pivot, il devra être réparé par un professionnel à un CENTRE DE SERVICE SHOPMASTER® AUTORISÉ. Veuillez appeler le service à la clientèle de la société au 1-800-223-7278.

VIS DE BUTÉE FIXE

La position de la vis de réglage de butée fixe a été réglée à l'usine et normalement ne nécessitera pas de réajustement.

Si la lame n'est pas perpendiculaire à la table, la vis de réglage de butée fixe doit être réajustée.

Pour la régler, reportez-vous à la figure 21.

1. Débranchez la scie.
2. À l'aide de l'extrémité cruciforme de la clé de lame, desserrez la vis de réglage de butée fixe (C) en la tournant dans le sens antihoraire.
3. Desserrez la manette de verrouillage de biseau (D) en la tournant dans le sens antihoraire.
4. Ajustez l'équerrage entre la lame et la table à onglets comme décrit dans la section intitulée, ALIGNER LA LAME À LA TABLE, à la page 34.
5. Resserrez la manette de verrouillage de biseau. Vérifiez encore l'alignement de la lame à la table.

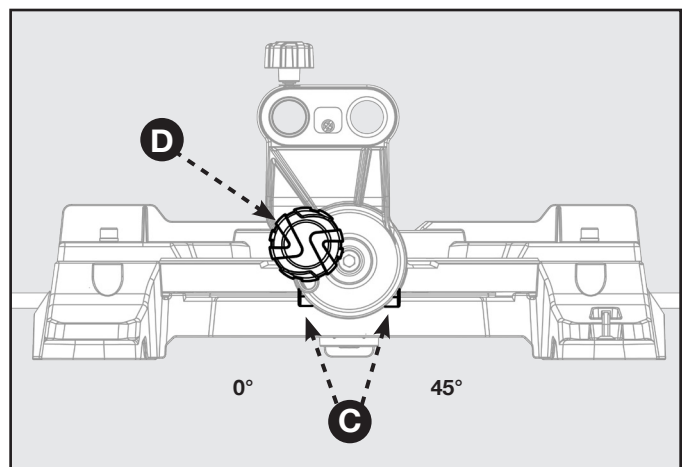

FIGURE 21

6. La scie est dotée de deux indicateurs d'échelle, un sur l'échelle de coupe en biseau et l'autre sur l'échelle de coupe en onglet. Une fois les ajustements d'équerrage effectués, il peut être nécessaire de desserrer les vis des indicateurs et de les remettre à zéro.

REMARQUE : Cette procédure permet de vérifier que la lame est perpendiculaire à la table aux angles de 0° et 45°.

PIVOT POUR COUPE BISEAUTÉE

Lorsque la manette de verrouillage de biseau est desserrée, le bras de commande de la scie doit s'incliner facilement entre 0° et 45°. Si ce n'est pas le cas ou s'il y a du jeu dans l'articulation du pivot, la scie devra être réparée à un CENTRE DE SERVICE SHOPMASTER AUTORISÉ.

RÉGLAGE DU LASER

Cette scie est munie d'un laser ajustable qui projette une ligne sur la surface de la pièce à travailler, voir la figure 22. Consultez la section « Utilisation du guide laser » à la page 35 pour obtenir plus d'informations sur le fonctionnement du laser. Cette section vous fournira des instructions sur la manière d'ajuster le laser afin d'effectuer des coupes plus précises.

⚠ DANGER: Rayonnement laser Évitez le contact visuel direct avec la source lumineuse.

⚠ AVERTISSEMENT :

- Évitez d'exposer vos yeux directement au rayon laser ou à sa réflexion. L'exposition intense ou prolongée au rayonnement laser pourrait causer des dommages irréparables aux yeux. Ne jamais projeter ou faire refléter le laser dans les yeux de quelqu'un, y compris les vôtres.
- **Attention** - l'utilisation de commandes ou de réglages ou l'exécution de procédures autres que celles spécifiées ici pourrait entraîner une exposition dangereuse aux rayonnements.
- L'utilisation ou la modification du guide laser pour d'autres fins que celles prévues peuvent entraîner des expositions dangereuses au rayonnement.

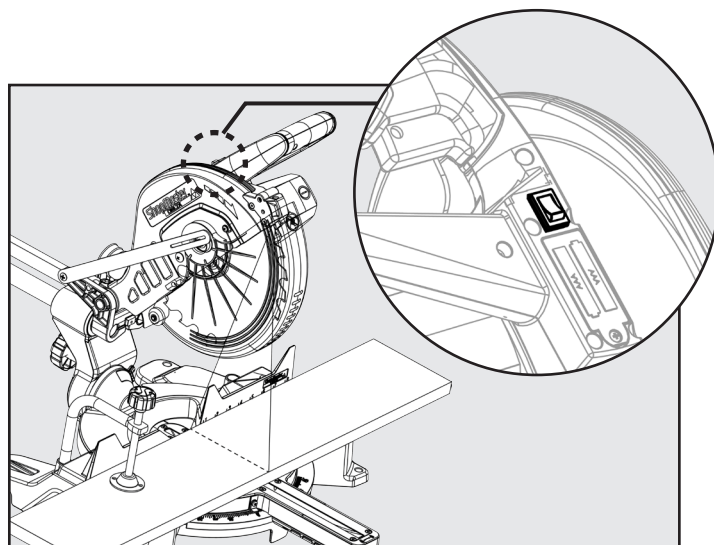

FIGURE 22

RÉGLAGE DU PARALLÈLE DU LASER

Consultez la figure 23 et suivez les instructions suivantes si vous remarquez que la ligne du laser n'est pas parfaitement parallèle avec la lame de la scie : tournez la vis (A) avec un tournevis à tête cruciforme pour que la ligne du laser soit parallèle avec la lame de la scie.

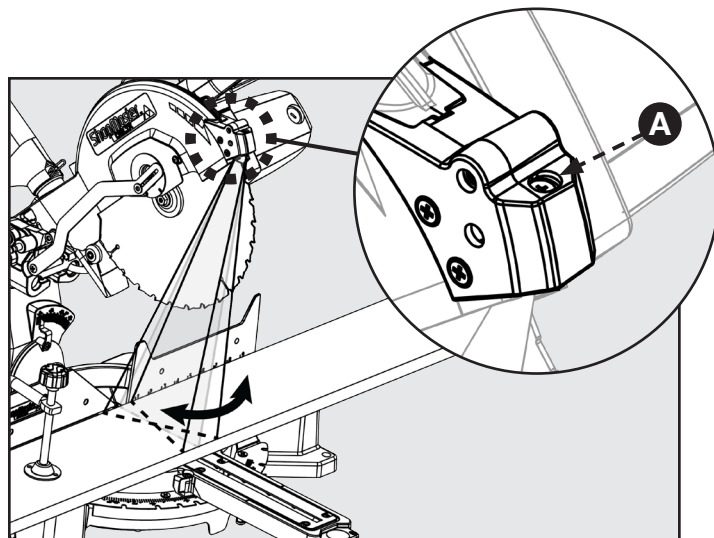

FIGURE 23

RÉGLAGES

RÉGLAGE DE L'ANGLE VERTICAL DU LASER

Consultez la figure 24 et suivez les instructions suivantes si vous remarquez que la ligne du laser ne demeure pas parallèle avec la lame lorsque la tête de la scie est baissée pour effectuer une coupe : tournez la vis (B) avec un tournevis à tête cruciforme pour ajuster l'angle vertical du laser.

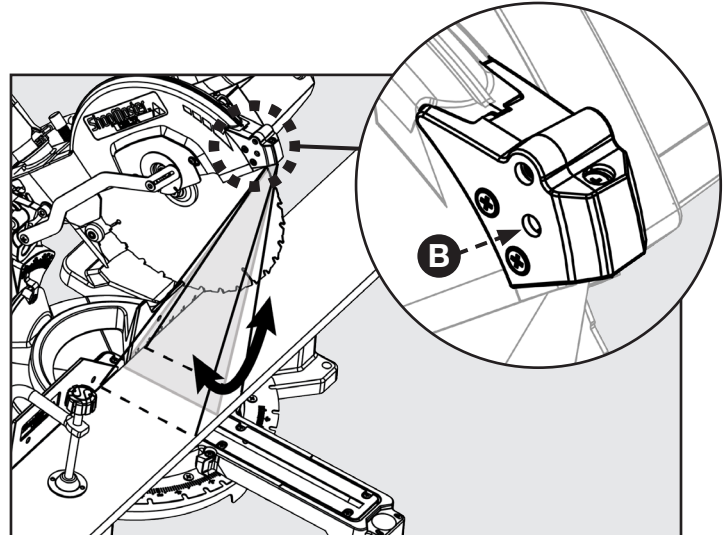

FIGURE 24

RÉGLAGE DU DÉPORT DU LASER

Consultez la figure 25 et suivez les instructions suivantes si vous remarquez le déport de la ligne du laser de la ligne actuelle de la coupe : tournez la vis (C) avec un tournevis à tête cruciforme pour corriger le déport.

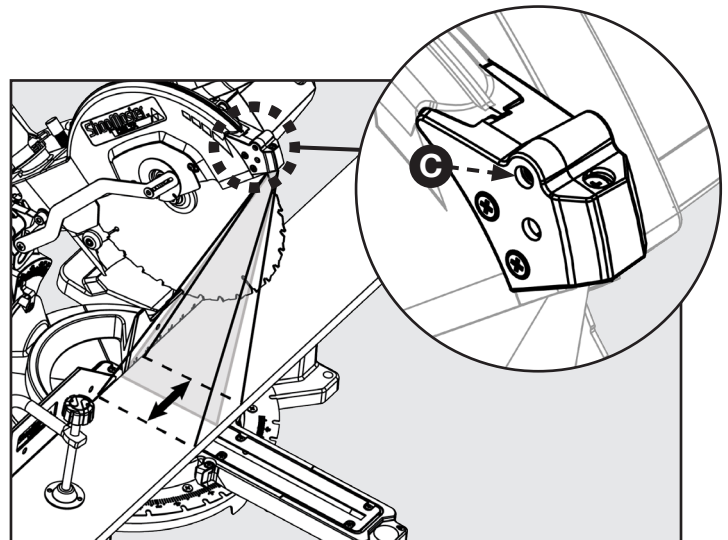

FIGURE 25

AJUSTEMENT DE LA PROFONDEUR

Cette scie à onglets est équipée d'une butée de profondeur réglable pour effectuer des coupes et des coupures non-traversantes.

Reportez-vous à la Figure 26 et suivez ces instructions afin de régler l'arrêt de profondeur à une profondeur de coupe spécifique: Utilisez un tournevis Phillips pour desserrer la vis (E), puis tournez le support d'arrêt (D) dans le sens inverse des aiguilles d'une montre en position de descente. Assurez-vous de resserrer la vis (E). La profondeur de coupe peut maintenant être réglée en tournant la vis de réglage de profondeur (C). Reportez-vous à la figure 26 et suivez ces instructions pour effectuer une coupe transversale: Utilisez un tournevis Phillips pour desserrer la vis (E), puis tournez le support d'arrêt (D) dans le sens des aiguilles d'une montre jusqu'à la position haute. Assurez-vous de resserrer la vis (E).

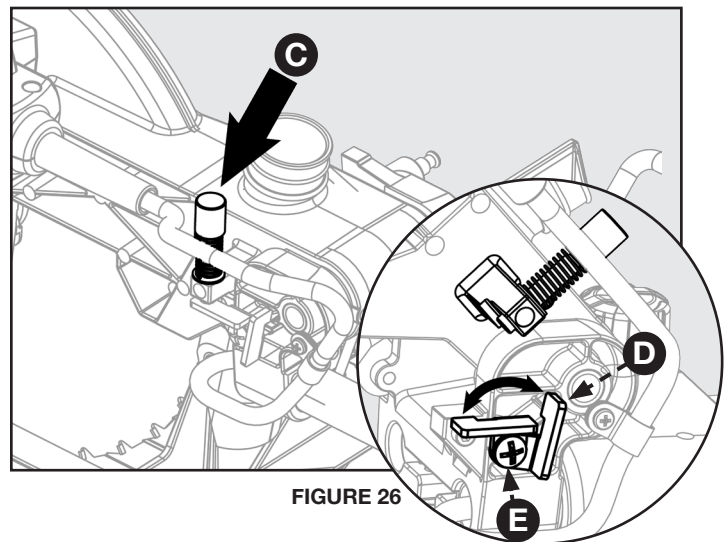

FIGURE 26

⚠ AVERTISSEMENT : Pour réduire les risques de blessures, éteignez l'appareil et débranchez-le de la source d'alimentation avant le nettoyage ou l'entretien, avant d'installer et de retirer tout accessoire et avant de faire des réglages lors de réparations. Un démarrage accidentel peut causer des blessures.

TENIR LA MACHINE PROPRE

Dégager régulièrement tous les passages d'air avec de l'air comprimé sec. Toutes les pièces en plastique doivent être nettoyées avec un chiffon doux et humide. NE JAMAIS utiliser de solvants pour nettoyer les pièces en plastique. Ils pourraient dissoudre ou endommager le matériel. Porter des équipements de sécurité oculaires, auditifs et respiratoires lors de l'utilisation d'air comprimé. Videz le sac à poussière fréquemment.

⚠ AVERTISSEMENT : Lors de l'entretien, utilisez uniquement des pièces de rechange identiques. L'utilisation de toute autre pièce peut constituer un danger ou entraîner des dommages au produit.

MAINTENANCE GÉNÉRALE

Évitez d'utiliser des solvants pour nettoyer les pièces en plastique. La plupart des plastiques sont susceptibles aux divers types de solvants commerciaux et peuvent être endommagés par leur usage. Utilisez des chiffons propres pour enlever la saleté, poussière, huile, graisse,

etc.

⚠ AVERTISSEMENT : Ne jamais laisser les liquides de freins, l'essence, les produits à base de pétrole, les huiles pénétrantes, etc., entrer en contact avec les pièces en plastique. Les produits chimiques peuvent endommager, affaiblir ou détruire le plastique, ce qui peut entraîner des blessures graves.

L'utilisation d'outils électriques pour travailler des matériaux de fibre de verre, les panneaux muraux, le plâtre à reboucher ou le plâtre les expose à une usure accélérée et à une éventuelle défaillance prématurée, car les copeaux et les broyages en fibre de verre sont très abrasifs pour les roulements, les brosses, le commutateur, etc. Par conséquent, nous ne recommandons pas l'utilisation de cet outil pour un travail prolongé sur ces types de matériaux. Toutefois, si vous travaillez avec l'un de ces matériaux, il est extrêmement important de nettoyer l'outil à l'aide d'air comprimé.

LUBRIFICATION

Tous les roulements de cet outil sont lubrifiés avec une quantité suffisante de lubrifiant de haute qualité pour la durée de vie de l'outil dans des conditions normales. Par conséquent, aucune lubrification ultérieure n'est requise.

REPLACEMENT DES BROSSES

Le moteur de cette scie dispose d'ensembles de brosses accessibles de l'extérieur qui doivent être vérifiés régulièrement pour l'usure. Si les brosses doivent être remplacées, reportez-vous à la figure 27 et procédez comme suit :

1. Débranchez la scie.

⚠ AVERTISSEMENT : Si la scie n'est pas débranchée, un démarrage accidentel pourrait entraîner des blessures graves.

2. À l'aide d'un tournevis, enlevez soigneusement le capuchon de la brosse (A).

REMARQUE : Enlevez le capuchon lentement.

L'assemblage de la brosse est à ressort et va sortir une fois que le capuchon est enlevé.

3. Retirez l'assemblage de la brosse (B).
4. Inspectez les deux brosses. Si l'une a moins de 1/4 po de longueur de carbone restant, les deux brosses doivent être remplacées.

REMARQUE : Ne remplacez pas un côté sans remplacer l'autre.

5. Insérez les deux brosses dans le tube de la brosse (C), en vous assurant que la courbure des brosses correspond à la courbure du moteur. L'assemblage de brosse doit se déplacer librement dans le tube.
6. Remettez soigneusement le capuchon de la brosse, en vous assurant que le filetage ne soit pas faussé.
7. Serrez le capuchon de la brosse de façon sécuritaire. Ne forcez pas en serrant.

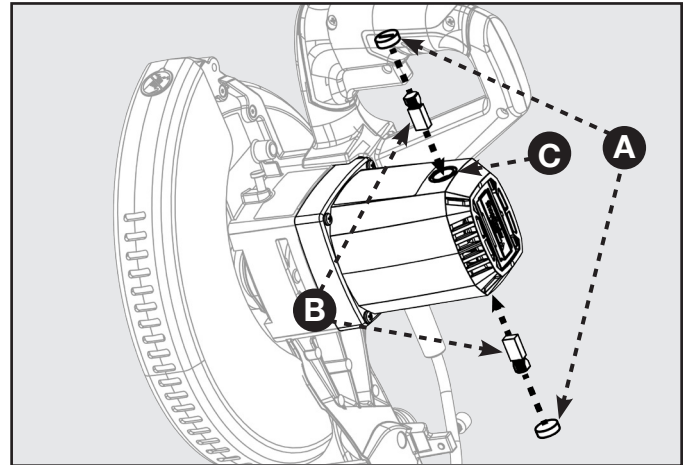

FIGURE 27

DÉPANNAGE

DÉMARRAGE IMPOSSIBLE

Si votre machine ne démarre pas, assurez-vous que les broches de la fiche du cordon sont bien en contact dans la prise. Aussi, vérifiez s'il y a des fusibles grillés ou des disjoncteurs ouverts dans votre ligne d'alimentation électrique. Si la scie ne démarre toujours pas, veuillez appeler le service à la clientèle au 1-800-223-7278.

ACCESSOIRES

Pour les accessoires, veuillez visiter notre site Web pour un catalogue en ligne ou pour le nom de votre fournisseur le plus proche.

⚠ AVERTISSEMENT : Puisque les accessoires autres que ceux offerts par DELTA® n'ont pas été testés avec ce produit, l'utilisation de ces accessoires peut être dangereuse. Pour une utilisation sécuritaire, seuls les accessoires DELTA®/SHOPMASTER recommandés doivent être utilisés avec ce produit.

ASSISTANCE POUR PIÈCES, SERVICE OU GARANTIE

Les machines et accessoires SHOPMASTER sont fabriqués selon des normes de haute qualité et peuvent être réparés dans le réseau de centres de service DELTA® autorisés. Pour obtenir des informations supplémentaires au sujet de votre produit ou pour obtenir des pièces, du service, l'assistance en vertu de la garantie ou l'emplacement du centre de service le plus proche, appelez au 1-800-223-7278.

Garantie limitée de trois ans

- 1. CE QUI EST GARANTI** Delta Power Equipment Corporation (la « Société ») réparera ou remplacera, à son entière discrétion, ce produit SHOPMASTER qui a été acheté au détail aux États-Unis ou au Canada et qui, avec une utilisation normale, s'est avéré comporter des défauts de fabrication ou de matériau, sous réserve des conditions énoncées dans la présente garantie limitée. Cette garantie limitée couvre uniquement les matériaux et la main-d'œuvre. Tous les frais de transport sont la responsabilité du client.
- 2. PÉRIODE DE GARANTIE** Toutes les réclamations de garantie doivent être soumises dans les trois ans suivant la date d'achat au détail. Pour toutes les pièces d'entretien et les produits SHOPMASTER remis à neuf en usine, la période de garantie est de 180 jours.
- 3. COMMENT FAIRE POUR OBTENIR LE SERVICE** Pour obtenir un service en vertu de la garantie, vous devez retourner le produit défectueux, ainsi qu'une preuve d'achat acceptable, telle que votre reçu original portant la date d'achat, ou le numéro d'enregistrement du produit, à vos frais et dans la période de garantie applicable, à un centre de service autorisé par la Société (un « centre de service autorisé ») pour que le personnel du centre effectue le service en vertu de la garantie. La Société réserve le droit de restreindre le service de réclamation en vertu de la garantie dans le pays où l'achat a été effectué et/ou de facturer le coût pour l'exportation de pièces de rechange ou pour fournir un service en vertu de la garantie dans un pays différent. À cette fin, les achats en ligne sont réputés être effectués aux États-Unis. Pour l'emplacement de votre centre de service autorisé le plus proche, appelez le service à la clientèle de la société au 1-800-223-7278.
- 4. EXCLUSIONS**
 - La Société n'offre aucune garantie sur les produits achetés en état usagé ou endommagé.
 - La Société ne garantit pas les produits achetés à l'extérieur des États-Unis ou du Canada.
 - La société ne sera pas responsable de dommages résultant de l'usure normale, d'une mauvaise utilisation, d'abus ou de réparations ou modifications apportées par un tiers autre qu'un centre de service agréé ou un représentant désigné par le service à la clientèle de la société.
 - Toutes les garanties implicites sont expressément limitées à la période de garantie indiquée ci-dessus.
 - La société n'est pas responsable des dommages ACCESSOIRES OU IMMATÉRIELS.
 - Cette garantie limitée est la seule garantie de la Société et énonce le recours exclusif du client par rapport à des produits défectueux; toutes les autres garanties, expresses ou implicites, qu'il s'agisse de la qualité marchande, d'aptitude à l'usage ou autre, sont expressément rejetées par la Société, sauf mention expresse dans la présente déclaration de garantie.

Certains États n'autorisent pas l'exclusion ou la limitation des dommages accessoires ou immatériels, ni la limitation des garanties implicites, de sorte que les limitations ou exclusions ci-dessus peuvent ne pas s'appliquer à vous. Cette garantie vous donne des droits légaux spécifiques et vous pouvez avoir d'autres droits, qui varient d'un état à l'autre. Pour plus de détails sur la couverture de garantie et de l'information sur les réparations sous garantie, composez le 1-800-223-7278. Pour enregistrer vos produits en ligne, nous vous invitons à vous rendre sur notre site Web et à vous inscrire pour un compte de membre GRATUIT DELTA® à <http://www.deltamachinery.com/register>.

AMÉRIQUE LATINE : Cette garantie ne couvre pas les produits vendus en Amérique latine. Pour les produits vendus en Amérique latine, appeler l'entreprise locale ou consulter le site Web pour obtenir des informations de garantie.

PIÈCES DE REMPLACEMENT

N'utiliser que des pièces de rechange identiques. Pour une liste de pièces ou pour commander des pièces, visitez notre site Web au www.DeltaMachinery.com/service. Vous pouvez également commander des pièces de votre centre de service de garantie autorisé le plus proche ou en appelant le directeur du service technique au 1-800-223-7278 pour recevoir un soutien personnalisé de l'un de nos représentants hautement qualifiés.

REEMPLACEMENT GRATUIT D'ÉTIQUETTES D'AVERTISSEMENTS

Si vos étiquettes d'avertissement deviennent illisibles ou sont manquantes, composez le 1-800-223-7278 pour un remplacement gratuit.

ENTRETIEN ET RÉPARATIONS

Tous les outils de qualité nécessiteront éventuellement un entretien et/ou un remplacement des pièces. Pour plus d'informations sur Delta Power Equipment Corporation et ses succursales ou pour localiser un centre de réparation autorisé, visitez notre site Web à www.DeltaMachinery.com/service ou appelez le service à la clientèle au 1-800-223-7278. Toutes les réparations faites par nos centres de service sont entièrement garanties contre les défauts de matériau et de fabrication. Nous ne pouvons garantir les réparations faites ou tentées par d'autres. En appelant ce numéro, vous pouvez également trouver des réponses aux plus fréquentes questions 24 heures par jour.

Pour plus d'informations, vous pouvez également nous écrire à Delta Power Equipment Corporation, 2651 New Cut Road, Spartanburg, SC 29303 — Attention : Directeur des services techniques. Veuillez à indiquer toutes les informations figurant sur la plaque signalétique de votre scie (numéro de modèle, type, numéro de série, code de date, etc.).

Shopmaster

DELTA®

10-INCH SLIDING COMPOUND MITER SAW SCIE À ONGLET COMBINE 254 MM SIERRA INGLETADORA COMPUESTA DE 10 PULGADAS

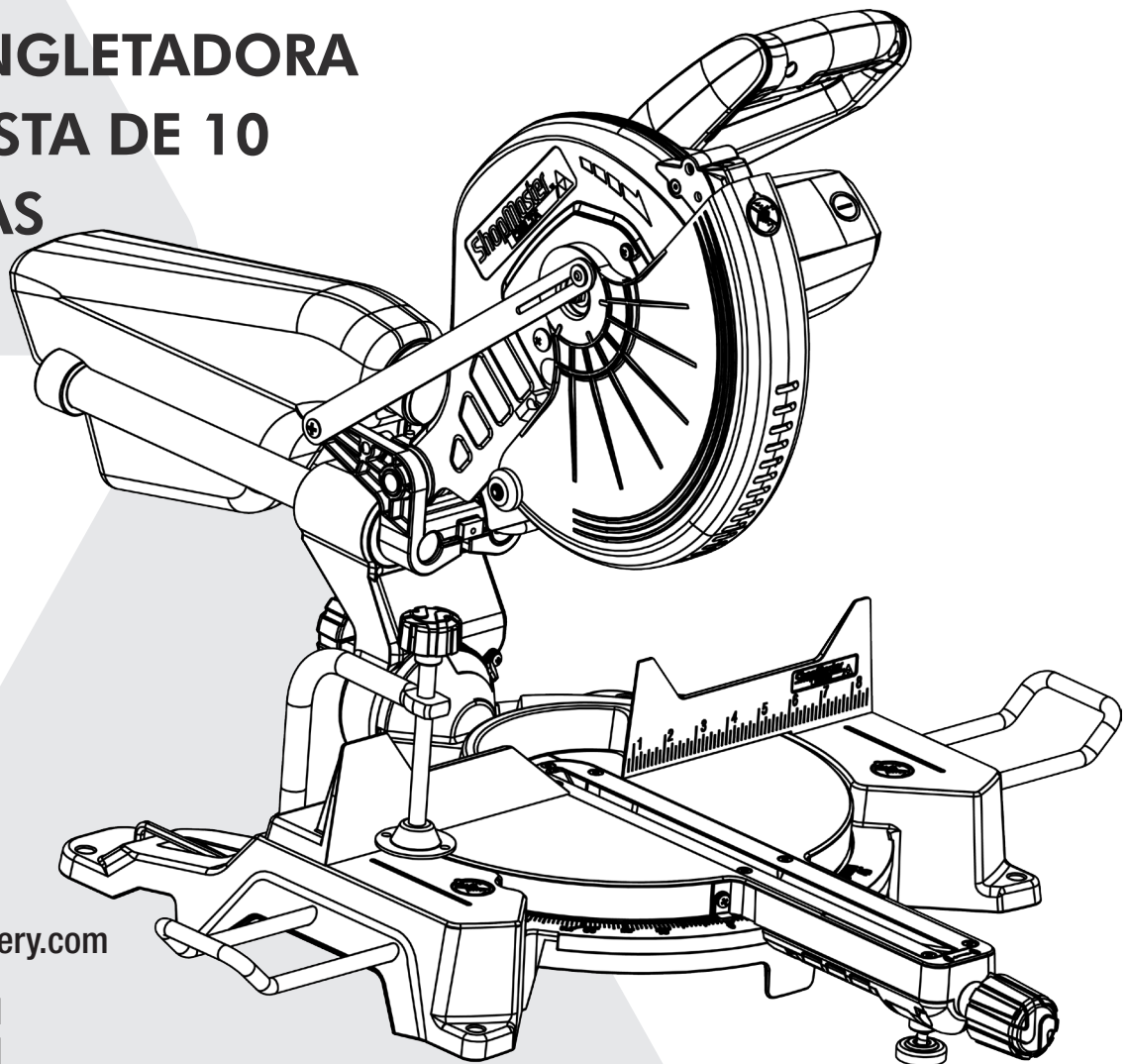

Français (22)
Español (44)

www.DeltaMachinery.com

Instruction Manual
Instruction Manual
Manual d'utilisation
Manual de instrucciones

S26-261L

⚠ ADVERTENCIA: Para reducir el riesgo de lesiones graves, lea detenidamente y cumpla con todas las advertencias e instrucciones en este manual y en el producto.

MANTENGA ESTE MANUAL CERCA DE SU PRODUCTO PARA UNA REFERENCIA FÁCIL Y PARA BRINDAR INSTRUCCIONES A OTROS

ÍNDICE

INSTRUCCIONES DE SEGURIDAD IMPORTANTES	44	FUNCIONAMIENTO	56
REGLAS DE SEGURIDAD GENERALES PARA LAS HERRAMIENTAS MOTORIZADAS	45	BLOQUEO DEL INTERRUPTOR DE ENCENDIDO.....	56
ADVERTENCIA DE LA PROPUESTA 65	46	CORTE DESLIZANTE	57
REGLAS DE SEGURIDAD DE LA SIERRA INGLETADORA	46	RECOMENDACIONES PARA CORTAR Y APOYAR LA PIEZA DE TRABAJO	58
CONEXIONES DE ALIMENTACIÓN	47	CORTE DE MATERIAL COMBADO.....	59
CARACTERÍSTICAS	48	SUJECCIÓN DE PIEZAS DE TRABAJO ANCHAS	59
DESEMBALAJE Y ENSAMBLE	50	APOYO DE PIEZAS DE TRABAJO LARGAS	60
ENSAMBLE	51	AJUSTES	60
EXTENSIONES DE APOYO.....	51	PIVOTE DE BISELADO.....	61
COLOCACIÓN DE LA SIERRA DE MESA EN UNA SUPERFICIE ESTABLE	51	GUÍA LÁSER.....	62
SUJECCIÓN DE LA ABRAZADERA DE FIJACIÓN	52	AJUSTE DE DEPTH STOP	62
INSTALACIÓN DE LA BOLSA DE RECOLECCIÓN DE POLVO	52	MANTENIMIENTO	63
INSTALACIÓN DE LAS PILAS PARA EL LÁSER.....	52	REEMPLAZO DE LAS ESCOBILLAS	63
PREPARACIÓN DE LA SIERRA PARA SU USO	53	RESOLUCIÓN DE PROBLEMAS	64
INSTALACIÓN/REEMPLAZO DE LA HOJA	53	ACCESORIOS	64
ALINEACIÓN DE LA HOJA CON LA MESA.....	54	ASISTENCIA PARA PIEZAS, SERVICIOS O GARANTÍA	65
USO DE LA GUÍA LÁSER.....	55	FRANCÉS	22
		ESPAÑOL	44

INSTRUCCIONES DE SEGURIDAD IMPORTANTES



⚠ ADVERTENCIA: LEA Y SIGA CUIDADOSAMENTE TODAS LAS ADVERTENCIAS E INSTRUCCIONES QUE SE ENCUENTRAN EN EL PRODUCTO Y EN ESTE MANUAL. CONSERVE ESTE MANUAL. AL UTILIZAR LA HERRAMIENTA, ASEGÚRESE DE QUE TODOS LOS USUARIOS ESTÉN FAMILIARIZADOS CON LAS ADVERTENCIAS E INSTRUCCIONES. Una utilización, mantenimiento o modificación incorrectos de las herramientas o equipamiento podrían causar lesiones graves y/o daños materiales.

LOGOTIPOS DE SEGURIDAD

Este manual contiene información que es importante que usted conozca y entienda. Esta información se refiere a la protección de SU SEGURIDAD y PREVIENE PROBLEMAS DEL EQUIPO. Para ayudarlo a reconocer esta información, usamos los símbolos debajo. Lea el manual y preste atención a estas secciones.

⚠ PELIGRO: Indica una situación de peligro inminente que, si no se evita, provocará muertes o lesiones graves.

⚠ ADVERTENCIA: Indica una situación potencialmente peligrosa que, si no se evita, podría causar muertes o lesiones graves.

⚠ PRECAUCIÓN: Indica una situación potencialmente peligrosa que, si no se evita, podría causar lesiones menores o moderadas.

PRECAUCIÓN: Utilizada sin el símbolo de advertencia de seguridad indica una situación potencialmente peligrosa que, si no se evita, podría causar daño a la propiedad.

NOTA: Este equipo se ha sometido a pruebas y se determinó que cumple con los límites de un dispositivo digital Clase "A", conforme el Apartado 15 de las reglas de la FCC. Estos límites se diseñaron para ofrecer una protección razonable frente a la interferencia dañina cuando el equipo se utiliza en un entorno comercial. Este equipo genera, utiliza y puede irradiar energía de radiofrecuencia y, si no se instala y utiliza de acuerdo con las instrucciones, puede ocasionar interferencias adversas en las comunicaciones por radio. El funcionamiento de este equipo en un área residencial puede causar una interferencia dañina, en cuyo caso se requerirá al usuario que la corrija por su propia cuenta.

Se encuentra disponible información adicional sobre el funcionamiento seguro y correcto de esta herramienta a través de las siguientes fuentes de información:

- Power Tool Institute (Instituto de Herramientas Eléctricas), 1300 Sumner Avenue, Cleveland, OH 44115-2851 o en línea en www.powertoolinstitute.com
- National Safety Council (Concejo de Seguridad Nacional), 1121 Spring Lake Drive, Itasca, IL 60143-3201
- American National Standards Institute (Instituto Nacional Estadounidense de Estándares), 25 West 43rd Street, 4to piso, Nueva York, NY 10036 www.ansi.org - ANSI O1.1 Safety Requirements for Woodworking Machines (Requisitos de seguridad para máquinas de carpintería)
- Regulaciones del Department of Labor (Departamento de Trabajo) de EE. UU.: www.osha.gov

REGLAS DE SEGURIDAD GENERALES PARA LAS HERRAMIENTAS MOTORIZADAS

⚠ ADVERTENCIA: NO SEGUIR ESTAS REGLAS PODRÍA PROVOCAR LESIONES PERSONALES GRAVES.

- LEA EL MANUAL DE INSTRUCCIONES Y FAMILIARÍCESE CON LA HERRAMIENTA. Lea y familiarícese con todo el manual de instrucciones. Conocer las aplicaciones correctas, las limitaciones y los potenciales peligros de la herramienta reducirá ampliamente la posibilidad de que ocurran accidentes y lesiones. Asegúrese de que todos los usuarios estén familiarizados con las advertencias e instrucciones antes de utilizar la herramienta.
- NO UTILICE la sierra sin las protecciones colocadas en su lugar y en correcto funcionamiento.
- RETIRE LAS LLAVES DE AJUSTE O INGLESAS. Cree el hábito de comprobar que se hayan retirado todas las llaves de ajuste o inglesas antes de encender la herramienta.
- MANTENGA EL ÁREA DE TRABAJO LIMPIA Y BIEN ILUMINADA. Las áreas de trabajo, superficies y bancos desordenados o con poca iluminación pueden provocar accidentes.
- NO UTILICE O ALMACENE LA HERRAMIENTA EN LUGARES PELIGROSOS. La exposición a la lluvia o humedad o ubicaciones húmedas puede causar descargas eléctricas y electrocuciones y provocar daños en la herramienta. No utilice las herramientas motorizadas cerca de líquidos inflamables o en atmósferas gaseosas o explosivas. Los motores e interruptores de estas herramientas podrían generar chispas y encender vapores.
- MANTENGA A LOS NIÑOS Y CURIOSOS ALEJADOS DEL ÁREA DE TRABAJO.
- ASEGURE LAS HERRAMIENTAS Y EL ÁREA DE TRABAJO. Utilice candados e interruptores principales, o extraiga y almacene las llaves de arranque para evitar el uso por parte de niños y otros usuarios no autorizados.
- NO FUERCE LA HERRAMIENTA O LA PIEZA DE TRABAJO. Utilice la herramienta a la velocidad y tasa de alimentación adecuadas para un funcionamiento más seguro.
- UTILICE LA HERRAMIENTA ADECUADA. No fuerce la herramienta a que realice una tarea para la que no está diseñada.
- NO REALICE UN USO INDEBIDO DE LOS CABLES DE ALIMENTACIÓN. NUNCA tire con fuerza del cable para desconectarlo del tomacorriente, aplaste el cable ni lo exponga al calor, aceite u objetos filosos.
- UTILICE EL CABLE DE EXTENSIÓN DE MODO ADECUADO. Si utiliza un cable de extensión, asegúrese de que se encuentra en buenas condiciones y lo suficientemente pesado para transportar la corriente que consumirá este producto. Un cable con un tamaño menor provocará una caída en la tensión de la línea, lo que a su vez provocará una pérdida de potencia y sobrecalentamiento. Consulte la tabla de cables de extensión y la clasificación de amperes de la placa de datos. Si posee alguna duda, utilice el siguiente número de calibre menor. Cuanto menor sea el número de calibre, más pesado será el cable. Al trabajar en exteriores, asegúrese de que el cable de extensión esté clasificado para el uso en exteriores. Consulte la sección de conexión de la alimentación de este manual para buscar la Tabla de cables de extensión y seguridad de la conexión eléctrica.
- ASEGURE LA PIEZA DE TRABAJO. Utilice abrazaderas o un torno de banco para sujetar la pieza de trabajo, cuando corresponda. Es más seguro que utilizar las manos y permite utilizar ambas manos para utilizar la herramienta.
- NO INTENTE ESTIRARSE EN EXCESO. Mantenga los pies bien colocados y el equilibrio en todo momento.
- CUIDE SIEMPRE LAS HERRAMIENTAS. Mantenga las herramientas afiladas y limpias para obtener el rendimiento más elevado y seguro. Siga las instrucciones para la lubricación y cambio de los accesorios.
- DESCONECTE LA FUENTE DE ALIMENTACIÓN antes de cambiar las hojas, realizar el mantenimiento de la sierra, realizar ajustes o instalar y retirar el bloqueo del interruptor de encendido.
- PARA REDUCIR EL RIESGO DE UN ARRANQUE ACCIDENTAL, asegúrese de que los interruptores de alimentación se encuentren en la posición de "APAGADO" antes de enchufar la herramienta.
- NO toque las patas metálicas del enchufe al enchufar o desenchufar el cable.
- USE LOS ACCESORIOS RECOMENDADOS. Consulte el manual para obtener información sobre los accesorios recomendados. La utilización de accesorios inapropiados puede causar lesiones personales o daños materiales.
- NUNCA SE PARE SOBRE LA HERRAMIENTA. Podrían ocurrir lesiones graves si la herramienta se voltea o si se produce un contacto no intencionado con la superficie de corte.
- INSPECCIONE LAS HERRAMIENTAS EN BÚSQUEDA DE DAÑOS. Antes de utilizar la herramienta y después de que la herramienta o un accesorio se haya caído o sufrido daños, inspeccione las protecciones y las piezas afectadas para comprobar la alineación de las piezas móviles y cualquier otra condición que podría afectar su correcto funcionamiento a fin de asegurarse de que la herramienta funcionará de forma correcta y todas las piezas ejecutarán las funciones para las que están diseñadas. No utilice un producto dañado. Una protección o cualquier otra pieza que está dañada deberá repararse o reemplazarse de forma correcta con las piezas de repuesto aprobadas de fábrica.
- UTILICE LA DIRECCIÓN DE ALIMENTACIÓN ADECUADA. Empuje la pieza de trabajo contra la dirección de rotación de la hoja, el cortador o la superficie abrasiva de la herramienta. La alimentación en otra dirección podría provocar que la pieza de trabajo se expulse a alta velocidad.
- NUNCA DEJE LA HERRAMIENTA FUNCIONANDO SIN SUPERVISIÓN. APAGUE LA ALIMENTACIÓN. No deje la herramienta hasta que se detenga por completo. En el caso de una falla en la alimentación, coloque el interruptor en la posición de "APAGADO".
- MANTÉNGASE ALERTA, OBSERVE LO QUE ESTÁ HACIENDO, Y USE EL SENTIDO COMÚN. No utilice las herramientas motorizadas mientras esté cansado o bajo la influencia de drogas, alcohol o medicación. Un momento de falta de atención durante el uso de herramientas motorizadas pueda causar lesiones.
- PIEZAS DE REEMPLAZO. Durante el servicio técnico de la herramienta, utilice solamente piezas de reemplazo idénticas.
- USE ROPA ADECUADA. No utilice ropa suelta, guantes, corbatas, anillos, collares u otras joyas que podrían quedar atrapados por las piezas móviles. Se recomienda utilizar calzado de protección antideslizante. Utilice una protección para el cabello para evitar que el cabello largo quede expuesto.
- UTILICE LA PROTECCIÓN OCULAR ADECUADA. Todas las personas que se encuentren en el área de trabajo deberán utilizar gafas de seguridad con protecciones laterales. Las gafas de uso diario con lentes resistentes a impactos no son gafas de seguridad. El equipamiento de protección ocular deberá cumplir con los estándares ANSI Z87.1.
- PROTECCIÓN AUDITIVA. Todas las personas que se encuentren en el área de trabajo deberá utilizar la protección auditiva adecuada de acuerdo con los niveles de ruido y exposición. El equipamiento de protección auditiva deberá cumplir con los estándares ANSI S3.19.
- PROTECCIÓN CONTRA POLVO. La utilización de herramientas motorizadas puede generar y/o emanar polvo, que podría causar lesiones respiratorias

REGLAS DE SEGURIDAD GENERALES PARA LAS HERRAMIENTAS MOTORIZADAS

- irreversibles u otras lesiones, incluida la silicosis (una enfermedad pulmonar grave), cáncer o muertes. No permita que las partículas entren en contacto con el rostro y cuerpo. Utilice siempre la herramienta en un área bien ventilada e implemente una extracción del polvo adecuada. Utilice un sistema de recolección de polvo siempre que sea posible. Evite respirar el polvo y evite el contacto prolongado con el polvo. Permitir que el polvo ingrese a su boca o a sus ojos o que se deposite en la piel promueve la absorción de materiales dañinos. Utilice una protección respiratoria aprobada por la NIOSH/OSHA y colocada de forma correcta para la exposición al polvo y limpie las áreas expuestas con agua y jabón.
- Reemplace las etiquetas de advertencia si se han oscurecido o despegado.
- Esta máquina está diseñada para el uso por parte de personal con la capacitación y experiencia adecuadas. Si no está familiarizado con el funcionamiento correcto y seguro de este producto, no lo utilice hasta que no tenga la capacitación y el conocimiento adecuados.
- Evite el contacto prolongado con el polvo proveniente del lijado, corte, esmerilado, perforación y de otras actividades de construcción. Use vestimentas protectoras y lave las áreas expuestas con agua y jabón. Permitir que el polvo ingrese a su boca o a sus ojos o que se deposite en la piel promueve la absorción de químicos dañinos. El uso de esta herramienta puede generar y/o dispersar polvo, lo que podría causar problemas respiratorios serios y permanentes u otras lesiones. Utilice siempre protección respiratoria aprobada por NIOSH/OSHA apropiada para la exposición al polvo. No permita que las partículas entren en contacto con el rostro y cuerpo.
- PARA REDUCIR EL RIESGO DE LESIONES, devuelva el carro a la posición completamente posterior antes de cada corte.
- MANTENGA LAS PROTECCIONES Y DISPOSITIVOS DE SEGURIDAD EN SU LUGAR y funcionando correctamente.

ADVERTENCIA DE LA PROPUESTA 65:

⚠ ADVERTENCIA: Parte del polvo creado por la lijadora, sierra, esmeriladora, perforadora, y otras actividades de construcción eléctricas contiene químicos, que se sabe en el Estado de California producen cáncer, defectos de nacimiento, u otro daño reproductivo. Ejemplos de estos químicos:

- Plomo de pinturas a base de plomo
- Sílice cristalina de los ladrillos y cemento y otros productos de albañilería
- Arsénico y cromo de madera con tratamiento químico

Su riesgo al exponerse a estos químicos varía, dependiendo de la frecuencia con la que realice este tipo de trabajo. Para reducir su exposición, trabaje en un área bien ventilada y con el equipo de seguridad aprobado, como máscaras para el polvo que estén especialmente diseñadas para filtrar partículas microscópicas.

REGLAS DE SEGURIDAD DE LA SIERRA INGLETADORA

⚠ ADVERTENCIA: NO SEGUIR ESTAS REGLAS PODRÍA PROVOCAR LESIONES PERSONALES GRAVES.

- CONSULTE LA SECCIÓN DE SEGURIDAD GENERAL DE LA HERRAMIENTA MOTORIZADA DE ESTE MANUAL. Lea todo el manual de instrucciones antes de utilizar la sierra. Conocer las aplicaciones correctas, las limitaciones y los potenciales peligros de la herramienta reducirá ampliamente la posibilidad de que ocurran accidentes y lesiones. Asegúrese de que todos los usuarios estén familiarizados con las advertencias e instrucciones antes de utilizar la sierra.
- CONSULTE LA SECCIÓN DE CONEXIÓN DE LA ALIMENTACIÓN DE ESTE MANUAL para obtener instrucciones y advertencias relativas a los cables de alimentación y las conexiones.
- UTILICE UNA ABRAZADERA O PERNO PARA SUJETAR FIRMEMENTE la máquina a un banco de trabajo o una mesa a aproximadamente la altura de la cadera. La sierra puede voltearse si el cabezal de la sierra se suelta de forma repentina y la sierra no está asegurada a una superficie de trabajo.
- MANTENGA LAS MANOS ALEJADAS DEL ÁREA DE CORTE. Bajo ninguna circunstancia, intente llegar con las manos la zona ubicada por debajo de la pieza de trabajo o la trayectoria de corte de la hoja.
- APOYE SIEMPRE LAS PIEZAS DE TRABAJO LARGAS durante los cortes para reducir el riesgo de un contragolpe o pinchazo de la hoja.
- UTILICE UNA ABRAZADERA para asegurar la pieza de trabajo siempre que sea posible.
- NUNCA ARRANQUE LA SIERRA con la hoja tocando la pieza de trabajo. Espere a que el motor alcance su máxima velocidad antes de iniciar los cortes.
- NUNCA corte más de una pieza por vez. NO COLOQUE más de una pieza de trabajo sobre la mesa de la sierra por vez.
- ASEGÚRESE DE LOS AJUSTES DE BISELADO Y MESA DE INGLETE ESTÉN BLOQUEADOS EN SU POSICIÓN ANTES DE UTILIZAR LA SIERRA. Asegure la mesa de inglete apretando de forma segura las palancas de bloqueo de inglete. Bloquee el brazo de la sierra apretando de forma segura la perilla de bloqueo de bisel.
- NUNCA UTILICE UN TOPE DE LONGITUD EN EL EXTREMO DE DESCARTE LIBRE DE UNA PIEZA DE TRABAJO SUJETADA. NUNCA sujete o fije el extremo de descarte libre de la pieza de trabajo en ninguna operación. Si se utilizan en combinación una abrazadera de fijación y un tope de longitud, se deberán instalar en el mismo lado de la mesa de la sierra a fin de evitar que la hoja de la sierra entre en contacto con la pieza cortada.
- NUNCA REALICE NINGUNA OPERACIÓN A PULSO. Siempre coloque la pieza de trabajo que desea cortar en la mesa de inglete y colóquela firmemente contra la guía tope como un tope posterior. Utilice siempre la guía tope.

REGLAS DE SEGURIDAD DE LA SIERRA INGLETADORA

- NUNCA coloque, bajo ninguna circunstancia, las manos o dedos detrás, debajo o a una distancia de 7 centímetros (3 pulgadas) de la hoja en movimiento y su trayectoria de corte.
- NUNCA intente levantar una pieza de trabajo, una pieza de descarte o cualquier otro elemento que esté sobre o cerca de la trayectoria de corte de la hoja.
- NUNCA mueva la pieza de trabajo ni realice ajustes a ningún ángulo de corte mientras la sierra está en uso o la hoja está girando. Cualquier deslizamiento puede provocar un contacto con la hoja, lo que a su vez puede derivar en lesiones personales graves.
- EVITE REALIZAR OPERACIONES O UTILIZAR POSICIONES MANUALES INCÓMODAS en las que un resbalón repentino podría provocar que una mano se mueva hacia la hoja. SIEMPRE asegúrese de tener un equilibrio correcto. NUNCA utilice la sierra ingletadora sobre el piso o en una posición en cuclillas.
- SIEMPRE suelte el interruptor de encendido y espere a que la hoja de la sierra deje de girar antes de levantarla de la pieza de trabajo o cambiar los ajustes.
- SI ALGUNAS DE LAS PIEZAS DE LA SIERRA INGLETADORA NO ESTÁ PRESENTE o se dañó, dobló o falla de algún modo, o en el caso de que algún componente eléctrico no funcione de forma correcta, apague el interruptor de encendido, extraiga el enchufe de la sierra ingletadora de la fuente de alimentación y efectúe el reemplazo de las piezas dañadas, faltantes o con fallas antes de continuar utilizando la herramienta.
- ¡MANTÉNGASE SIEMPRE ALERTA! No permita que la confianza (obtenida a partir del uso frecuente de la sierra) le haga causar un error por descuido. RECUERDE SIEMPRE que una fracción de segundo de descuido es suficiente para provocar una lesión grave.
- SI EL CABLE DE ALIMENTACIÓN ESTÁ DAÑADO, un electricista o un centro de servicio técnico deberá encargarse de su reemplazo.
- NUNCA deje la sierra sin supervisión mientras está conectada a una fuente de alimentación.
- SIEMPRE transporte la herramienta únicamente desde la base.
- EVITE la exposición directa de los ojos cuando utiliza la guía láser.

CONSERVE ESTAS INSTRUCCIONES.

Refiérase a las mismas a menudo y utilícelas para instruir a otros.

Si presta la herramienta a otra persona, también préstele estas instrucciones.

CONEXIONES DE ALIMENTACIÓN

Debe usarse un circuito eléctrico independiente para las máquinas. Este circuito no debe ser menor a un hilo #12 y debe protegerse con un fusible de acción retardada de 15 amperes. Si se utiliza un cable de extensión, utilice únicamente cables de extensión de 3 alambres que tengan enchufes de tipo de conexión a tierra de 3 clavijas. Antes de conectar la máquina a la corriente, asegúrese de que los interruptores estén en la posición de "APAGADO" y asegúrese de que la corriente eléctrica tenga las mismas características que las indicadas en la máquina. Todas las conexiones de línea deben tener un contacto correcto. El funcionamiento con una baja tensión provocará daños a la máquina.

⚠ PELIGRO: NO EXPONGA LA MÁQUINA A LA LLUVIA NI LA UTILICE EN LUGARES HÚMEDOS.

La máquina posee un cableado para una corriente alterna de 120 voltios y 60 HZ. Antes de conectar la máquina a la fuente de alimentación, asegúrese de que el interruptor se encuentre en la posición de "APAGADO".

AISLAMIENTO DOBLE

Esta máquina posee un doble aislamiento. El doble aislamiento es un concepto de seguridad de las herramientas motorizadas eléctricas, que elimina la necesidad de un cable de alimentación con conexión a tierra de tres alambres. Todas las piezas metálicas expuestas están aisladas de los componentes metálicos internos del motor gracias al aislamiento de protección. Las herramientas con doble aislamiento no necesitan estar conectadas a tierra.

⚠ ADVERTENCIA: El sistema de doble aislamiento está diseñado para proteger al usuario de las descargas provocadas por un daño en el aislamiento interno de la herramienta. Sin embargo, es importante respetar las precauciones de seguridad normales para evitar descargas eléctricas.

NOTA: El servicio técnico de una herramienta con doble aislamiento requiere un extremo cuidado y conocimiento del sistema y solo lo deberá realizar un técnico de servicio calificado. Para el servicio técnico de la herramienta, recomendamos llevarla al centro de servicio técnico autorizado más cercano para efectuar la reparación. Utilice siempre piezas de reemplazo idénticas durante el servicio técnico.

CONEXIONES DE ALIMENTACIÓN

CONEXIÓN ELÉCTRICA

Esta herramienta posee un motor eléctrico construido a precisión. Se lo deberá conectar a una FUENTE DE ALIMENTACIÓN DE CA DE 120 VOLTIOS Y 60 ÚNICAMENTE (CORRIENTE HOGAREÑA NORMAL). No utilice esta herramienta con corriente continua (CC). Una caída significativa de la tensión provocará una pérdida de potencia y sobrecalentará el motor. Si la herramienta no funciona cuando está conectada a un tomacorriente, vuelva a comprobar la fuente de alimentación.

ENCHUFES POLARIZADOS

Para reducir el riesgo de descargas eléctricas, esta herramienta posee un enchufe polarizado (una clavija es más ancha que la otra). Este enchufe podrá insertarse en un tomacorriente polarizado de una sola forma. Si no es posible insertar correctamente el enchufe en el tomacorriente, voltee el enchufe. Si aún no puede insertarse correctamente, comuníquese con un electricista calificado para instalar el tomacorriente adecuado. No intente modificar de ninguna manera el enchufe.

CABLES DE EXTENSIÓN

Al utilizar una herramienta motorizada a una distancia considerable de una fuente de alimentación, asegúrese de utilizar un cable de extensión que tenga la capacidad para soportar la corriente que consumirá la herramienta. Un cable con un tamaño menor provocará una caída en la tensión de la línea, lo que a su vez provocará un sobrecalentamiento y una pérdida de potencia. Utilice la tabla para determinar el tamaño de cable mínimo requerido para un cable de extensión. Deben usarse únicamente cables revestidos y redondos indicados por Underwriter's Laboratories (UL). Al trabajar con la herramienta en exteriores, utilice un cable de extensión diseñado para el uso en exteriores. Este tipo de cable está marcado con la palabra "WA" en la cubierta del cable.

Antes de utilizar cualquier cable de extensión, inspecciónelo para comprobar si existen alambres flojos o expuestos o un aislamiento cortado o desgastado.

⚠ ADVERTENCIA: Mantenga el cable de extensión lejos del área de trabajo. Coloque el cable de tal manera que no quedará atrapado en las maderas, herramientas u otras obstrucciones mientras está trabajando con una herramienta motorizada. No seguir estas reglas podría provocar lesiones personales graves. Inspeccione los cables de extensión antes de cada uso. Si están dañados, reemplácelos de inmediato. Nunca utilice la herramienta con un cable dañado, puesto que tocar el área dañada puede causar descargas eléctricas que pueden derivar en lesiones graves.

** Clasificación de amperaje (en la etiqueta de datos completos)	
12 A- 16 A	
Longitud del cable	Tamaño del cable
25"	14 AWG
50"	12 AWG
** Utilizado en un circuito de calibre 12/20 amperes	
NOTA: AWG = American Wire Gauge	

CARACTERÍSTICAS

ESPECIFICACIONES DEL PRODUCTO

Capacidad de corte (Tamaños de madera nominales máximos)	Inglete de 0°/Biselado de 0°: 4" x 12" Inglete de 45°/Biselado de 0°: 4" x 8" Inglete de 0°/Biselado de 45°: 2" x 12" Inglete de 45°/Biselado de 45°: 2" x 8"
Peso neto	29,5 lbs
Entrada	120 V~, 60 hz, 15 amperes
Eje de la hoja	5/8"
Diámetro de la hoja	10"
Velocidad sin carga	5.500 r/min (RPM)

CARACTERÍSTICAS

- A. Motor
- B. Guía tope
- C. Placa de garganta
- D. Perilla de bloqueo de inglete
- E. Extensiones de apoyo
- F. Escala de inglete con topes positivos
- G. Abrazadera de fijación horizontal
- H. Base
- I. Orificios de montaje
- J. Llave integrada
- K. Mesa de trabajo
- L. Perilla de bloqueo de bisel
- M. Bolsa para polvo
- N. Protecciones de la hoja superior e inferior
- O. Hoja (no visible)
- P. Interruptor de gatillo
- Q. Bloqueo de eje
- R. Perilla de bloqueo de deslizamiento
- S. Freno eléctrico (no mostrado)
- T. Guía láser (no mostrada)

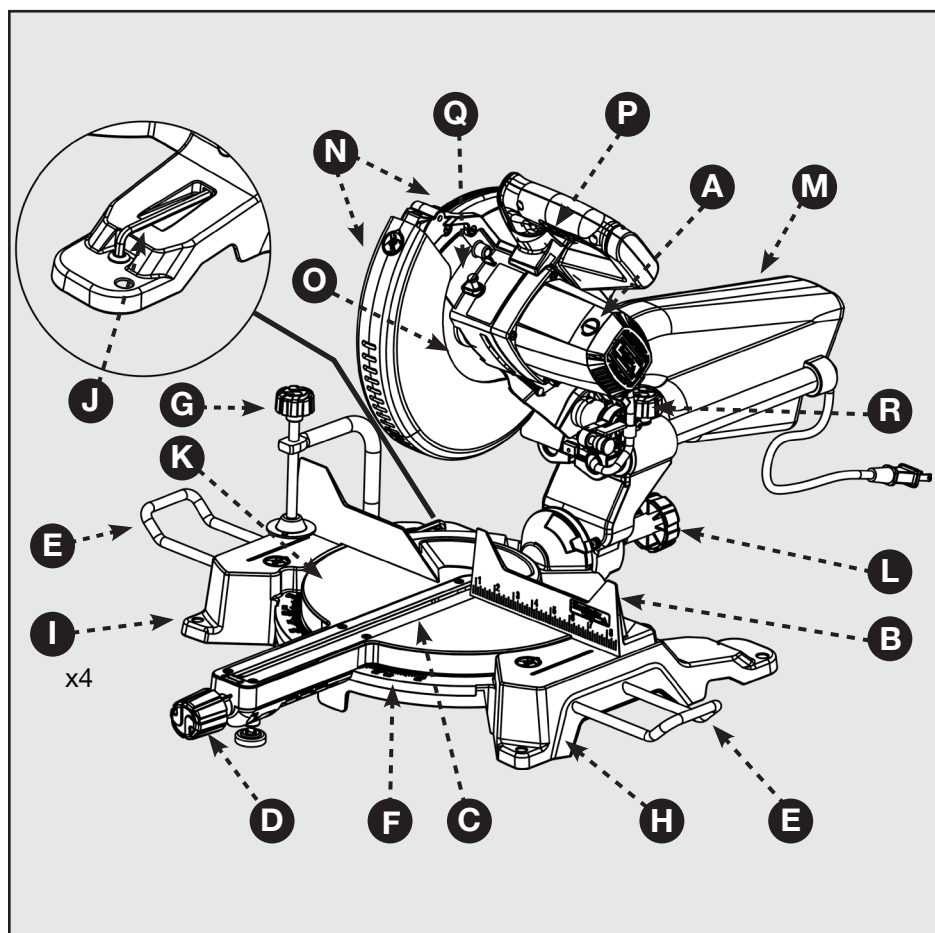

FIGURE 1

CONOZCA SU SIERRA INGLETADORA COMPUESTA

Consulte la Figura 1.

El uso de esta herramienta de forma segura exige que comprenda la información incluida en este manual de operario, así como el proyecto que está intentando llevar a cabo. Antes de utilizar este producto, familiarícese con todas las funciones y reglas de seguridad.

- A. **MOTOR DE 15 AMPERES:** esta herramienta cuenta con un potente motor de 15 amperes con todos cojinetes de bola y escobillas de acceso externo para un mantenimiento sencillo.
- B. **GUÍA TOPE:** la guía tope de inglete permite apoyar la pieza de trabajo al realizar todo tipo de cortes.
- C. **PLACA DE GARGANTA:** la placa de garganta permite apoyar la pieza de trabajo y ofrece una superficie de trabajo segura.
- D. **BLOQUEO DE INGLETE:** la perilla de bloqueo de inglete permite fijar de forma segura la sierra en los ángulos de inglete deseados.
- E. **EXTENSIONES DE APOYO:** utilice estas extensiones para el apoyo de piezas grandes cuando sea necesario.
- F. **ESCALA DE INGLETE CON TOPES POSITIVOS:** se incluyen topes positivos en los ángulos de 0°, 15°, 22-1/2°, 31,6° y 45°. Se han colocado topes de la hoja a la izquierda y derecha de la mesa de inglete.
- G. **ABRAZADERA DE SUJECIÓN HORIZONTAL:** la abrazadera de sujeción horizontal permite colocar y asegurar la pieza de trabajo a la guía tope, lo que garantiza un funcionamiento más seguro y cortes más precisos.
- H. **BASE:** permite el apoyo de la herramienta e incluye orificios de montaje.
- I. **ORIFICIOS DE MONTAJE:** permite instalar de forma segura la herramienta en una superficie estable.
- J. **ALMACENAMIENTO DE LLAVE PARA HOJA:** la llave para hoja incluida posee un destornillador Phillips en un extremo y una llave hexagonal en el otro. Utilice la llave hexagonal al instalar o extraer la hoja y utilice el destornillador Phillips al extraer o aflojar tornillos. Cuando no esté en uso, la llave puede almacenarse en la base de la sierra.
- K. **MESA DE TRABAJO:** la mesa de trabajo robusta de aluminio fundido ofrece una superficie de trabajo sólida y nivelada.
- L. **BLOQUEO DE BISEL:** la perilla de bloqueo de bisel asegura la sierra en el ángulo deseado para cortes biselados. Existen tornillos de tope positivo en cada uno de los lados del brazo de la sierra para realizar ajustes minuciosos en ángulos de 0° y 45°.
- M. **BOLSA DE RECOLECCIÓN DE POLVO:** la bolsa de recolección de polvo incluida puede colocarse y

CARACTERÍSTICAS

- A. extraerse de forma rápida a través de la abrazadera integrada para su fácil limpieza.
- B. PROTECCIONES DE LA HOJA SUPERIOR E INFERIOR: la protección de la hoja inferior está fabricada con plástico transparente y resistente a impactos que ofrece una protección desde cada lado de la hoja. Se retrae automáticamente sobre la protección de la hoja superior a medida que la sierra se baja hacia la pieza de trabajo.
- C. HOJA DE 10 PULGADAS: se incluye una hoja de 10 pulgadas con la sierra ingletadora compuesta. Cortará materiales de hasta 3-1/2" de grosor o 12" de ancho, dependiendo del ángulo en el que se realice el corte.
- D. INTERRUPTOR DE GATILLO: la hoja de la sierra se activa a través de un interruptor de gatillo fácil de utilizar. Cuando no esté en uso, la sierra deberá desconectarse de la fuente de alimentación y se deberá colocar el interruptor en la posición de apagado con un candado (no incluido) insertado en gatillo del interruptor. Se puede utilizar un candado con un grillete de hasta 5/16" de diámetro. El candado y la llave deberán almacenarse en ubicaciones por separado.
- E. BOTÓN DE BLOQUEO DE EJE: el botón de bloqueo de eje bloquea el eje e impide que la hoja gire cuando se extraiga o instale el tornillo de la hoja.
- F. BLOQUEO DE DESLIZAMIENTO: permite que el cabezal se mueva hacia la parte delantera o posterior en el caso de materiales de corte con un ancho de hasta 12".
- G. FRENO ELÉCTRICO: se proporciona un freno eléctrico para detener de forma más rápida la rotación de la hoja después de que se suelta el interruptor. (no mostrado)
- H. GUÍA LÁSER: para obtener cortes más precisos, se incluye una guía láser en la sierra ingletadora. Cuando se utiliza de forma correcta, la guía láser permite realizar cortes precisos de forma sencilla. (no mostrado)

DESEMBALAJE Y ENSAMBLE

Revise el cartón de envío y la máquina en búsqueda de daño antes del desempaque. Extraiga cuidadosamente los materiales de embalaje, las piezas y la máquina de la caja de cartón de envío. Siempre verifique y retire los materiales de envío protectores alrededor del motor y las piezas móviles. Coloque las piezas en una superficie de trabajo limpia.

Compare los elementos con las imágenes del inventario y verifique que estén presentes todos los elementos antes de desechar la caja de cartón de envío. Para informar cualquier pieza faltante o dañada, comuníquese con el Centro de atención al cliente de la empresa al 1-800-223-7278. Antes del ensamble y uso de la herramienta, lea este manual detenidamente para familiarizarse con el ensamble adecuado, los procedimientos de mantenimiento y seguridad.

Si existe alguna pieza que no está presente, no intente conectar el cable de alimentación y encender la herramienta. La sierra solo deberá recibir alimentación eléctrica después de que se hayan localizado y ensamblado de forma correcta todas las piezas.



FIGURA 2

DESCRIPCIÓN DEL CONTENIDO (CANTIDAD)

- A. Sierra ingletadora compuesta deslizante de 10" SHOPMASTER #H26-261L
- B. Bolsa de recolección de polvo (1)
- C. Abrazadera de fijación horizontal (1)
- D. Llave para hojas (1)
- E. Pilas "AAA" (2)
- F. Extensiones de apoyo (2)

ENSAMBLE

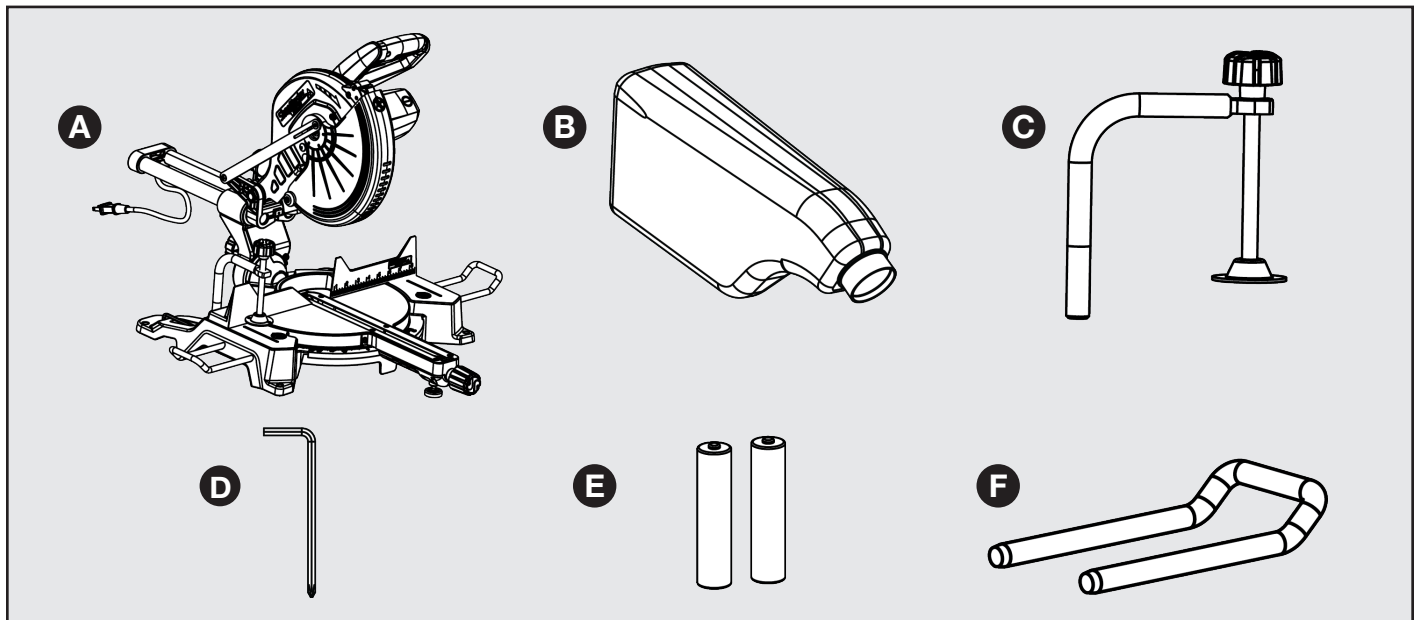
⚠ ADVERTENCIA:

- No intente modificar esta herramienta o crear accesorios no recomendados para el uso con esta herramienta. Dicha alteración o modificación representa un uso indebido de la herramienta y puede provocar una condición de peligro.
- No realice la conexión con la fuente de alimentación hasta que no se complete el ensamble. No cumplir con este requisito podría causar un arranque accidental.
- No arranque la sierra ingletadora sin comprobar que no exista una interferencia entre la hoja y la guía tope de inglete. Se puede provocar daños a la hoja si golpea contra la guía tope de inglete durante el funcionamiento de la sierra.
- La sierra puede voltearse si el cabezal de la sierra se suelta de forma repentina y la sierra no está asegurada a una superficie de trabajo. SIEMPRE asegure esta sierra a una superficie de trabajo estable antes de cualquier uso.
- Si alguna pieza está dañada o no se encuentra presente, no utilice la herramienta hasta que no estén presentes todas las piezas. Comuníquese con el Centro de atención al cliente al 1-800-223-7278 para obtener instrucciones.

1. La sierra se envía con el brazo asegurado en la posición hacia abajo, tal como se muestra en la Figura 3. Para soltar el brazo, empújelo hacia abajo, corte el sujetador de plástico y libere el pasador de bloqueo (A).
2. El pasador de bloqueo (A) se utiliza solo para el almacenamiento y el transporte. La sierra no debe bloquearse en la posición hacia abajo durante los cortes.
3. Inspeccione la herramienta con cuidado para asegurarse de que no hayan ocurrido daños durante el envío.
4. No deseche el material de embalaje hasta que no haya inspeccionado meticulosamente y utilizado correctamente la herramienta.

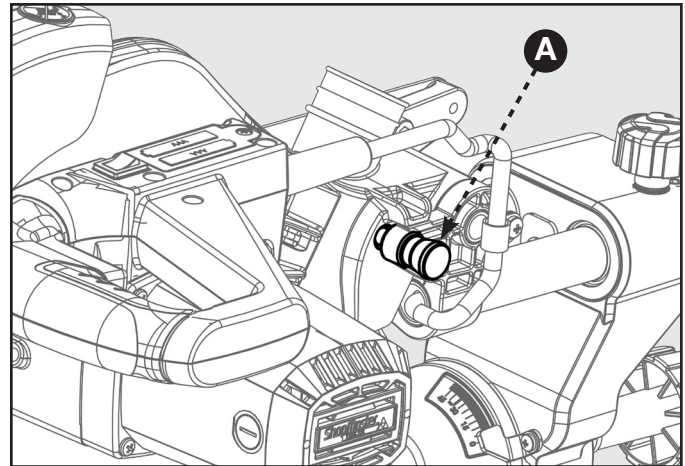

FIGURE 3

EXTENSIONES DE APOYO

Consulte la Figura 4.

Se incluyen extensiones de la mesa en el lado derecho e izquierdo de la sierra.

Para colocar las extensiones de la mesa:

- Inserte los extremos de la extensión (B) en los orificios ubicados en las partes laterales de la base (C).
- Apriete el tornillo de compresión de cabeza hexagonal (D) en el extremo de la extensión (B). Apriete los tornillos.
- Repita el mismo procedimiento para la otra extensión.

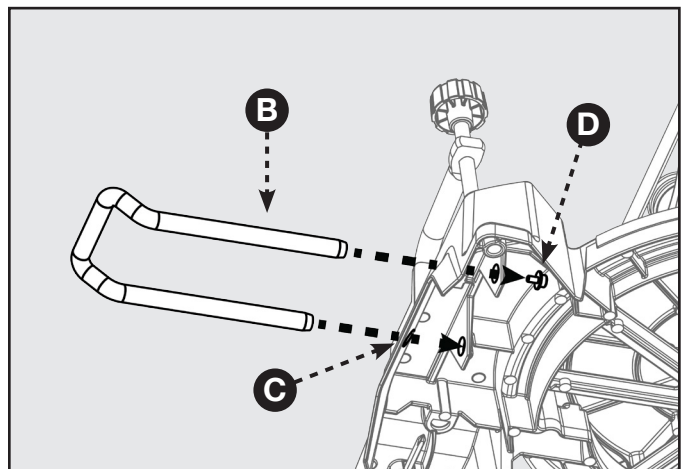

FIGURE 4

COLOCACIÓN DE LA SIERRA DE MESA EN UNA SUPERFICIE ESTABLE

⚠ **ADVERTENCIA:** A fin de garantizar un funcionamiento seguro y preciso, se deberá colocar la sierra sobre una superficie estable y nivelada, como, por ejemplo, un banco de trabajo. Para colocar la herramienta en una superficie estable, consulte la Figura 5 y realice lo siguiente:

1. Localice los 4 orificios de montaje ubicados en la base de la sierra (E).
2. Asegure la herramienta a la superficie de montaje utilizando pernos mecánicos, arandelas de bloqueo y tuercas hexagonales de 3/8" (no incluidos). Asegúrese de que los pernos sean lo suficientemente largos para cubrir la base de la sierra, las arandelas de bloqueo, las tuercas hexagonales y el grosor del banco de trabajo.
3. Apriete todos los pernos de forma segura.
4. Asegúrese de que la mesa esté colocada de forma segura antes de utilizarla.

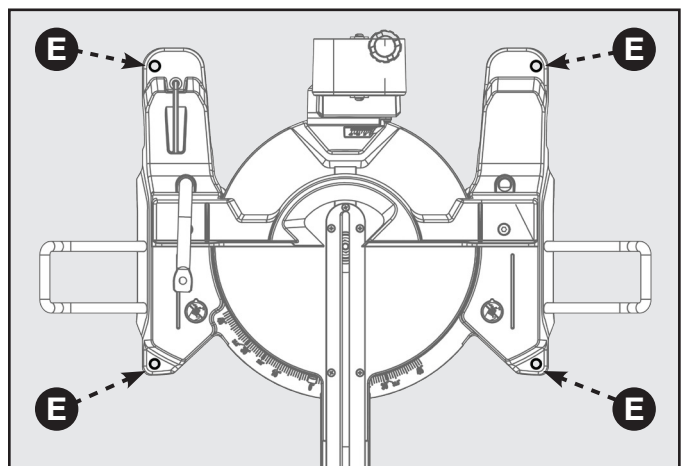

FIGURE 5

SUJECIÓN DE LA ABRAZADERA DE FIJACIÓN

La abrazadera de fijación horizontal permite asegurar la pieza de trabajo a la guía tope para proporcionar más estabilidad y evitar que la pieza de trabajo se levante hacia la hoja de la sierra. En función de la operación de corte y el tamaño de la pieza de trabajo, puede que sea más recomendable utilizar una abrazadera C en lugar de la abrazadera de fijación para asegurar la pieza de trabajo a la sierra de inglete antes de realizar el corte.

Para colocar la abrazadera de fijación horizontal, consulte la Figura 6 y realice los siguientes pasos:

1. Coloque el eje de la abrazadera (A) en algún orificio (B) de la base de la mesa de inglete.
2. Gire la perilla (C) de la abrazadera hacia la derecha para moverla hacia dentro o hacia la izquierda para moverla hacia fuera, según sea necesario.

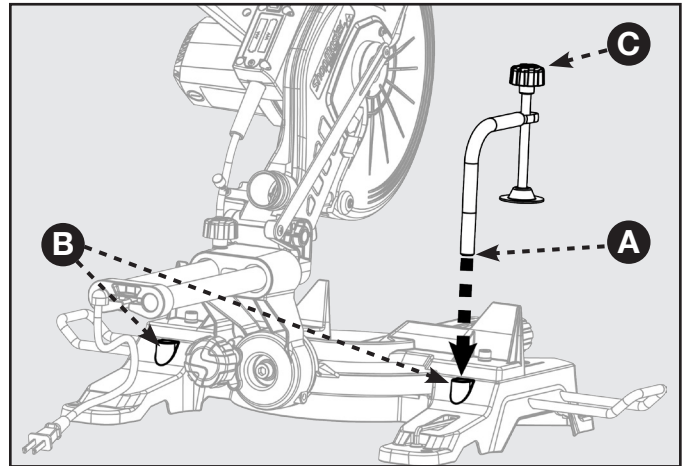

FIGURE 6

INSTALACIÓN DE LA BOLSA DE RECOLECCIÓN DE POLVO

La herramienta incluye una bolsa de recolección de polvo que se coloca sobre el puerto de salida ubicado en la protección de la guarda superior. Para instalar, deslice el collarín de plástico (D) de la bolsa de polvo en el puerto de polvo (E). Consulte la Figura 7:

NOTA: Para extraer la bolsa de polvo para vaciarla, simplemente siga el procedimiento anterior en inversa.

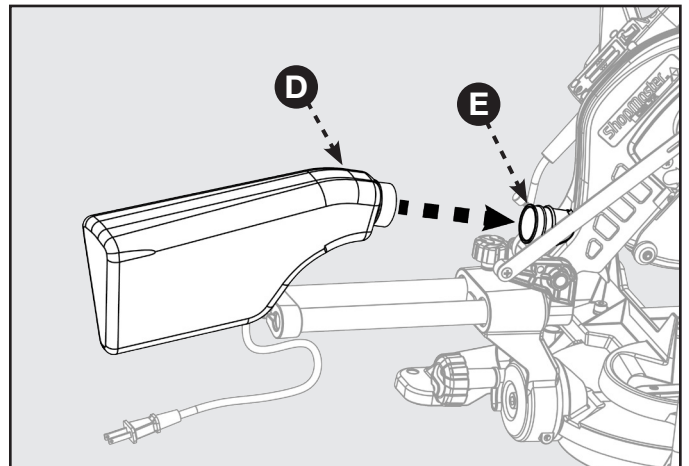

FIGURE 7

INSTALACIÓN DE LAS PILAS PARA EL LÁSER

1. El compartimiento de las pilas (F) está ubicado en el brazo de control de la parte posterior de la sierra. Consulte la Figura 8.
2. Con el extremo Phillips de la llave para hojas suministrada, extraiga el tornillo (G) que asegura la tapa del compartimiento y levante la tapa.
3. Coloque dos pilas "AAA" (suministradas), tal como se muestra en el diagrama del compartimiento.
4. Vuelva a colocar la tapa y asegúrela con el tornillo.

⚠ PELIGRO: Radiación láser. Evite el contacto directo de los ojos con la fuente de luz.

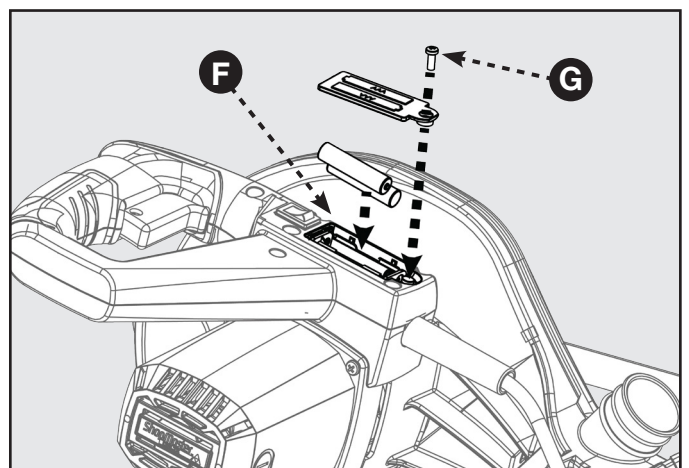

FIGURE 8

PREPARACIÓN DE LA SIERRA PARA SU USO

INSTALACIÓN/REEMPLAZO DE LA HOJA

⚠ ADVERTENCIA: Una hoja de 10" es la capacidad máxima para hojas de la sierra. Las hojas más grandes entrarán en contacto con las protecciones de la hoja. Consulte la Figura 9.

Consulte la Figura 9.

1. Asegúrese de que la sierra esté desenchufada.
2. Levante el brazo de la sierra hasta su posición vertical más alta.
3. Gire la protección de la hoja inferior (A) hacia arriba. Afloje levemente el tornillo de la tapa del perno de la hoja (B) hasta que pueda mover la tapa del perno de la hoja (C) para ver el perno de la hoja (D).

Consulte la Figura 10.

4. Presione el botón de bloqueo de eje (E).
5. Si se está reemplazando la hoja, gire cuidadosamente la hoja antigua hasta que el eje quede asegurado en su lugar.
6. Con la llave para hojas suministrada, extraiga el perno de la hoja (D) girándolo hacia la derecha.

NOTA: El perno de la hoja posee roscas a la izquierda.

7. Extraiga solo la arandela de la hoja exterior (F) y la hoja (G), dejando la arandela de la hoja interior en el eje.

⚠ ADVERTENCIA: Si se extrajo la arandela de la hoja interior, vuelva a colocarla antes de colocar la hoja en el eje. De lo contrario, esto podría causar un accidente, puesto que la hoja no estará apretada de forma correcta.

8. Coloque cuidadosamente la hoja de la sierra en la protección de la hoja inferior y guíela hacia el eje, asegurándose de que los dientes de la hoja estén apuntando hacia abajo en la parte frontal de la sierra.
9. Alinee las partes planas "D" dobles de la arandela de la hoja con las partes planas del eje y coloque la arandela en el eje.
10. Bloquee el eje soltando el botón de bloqueo del eje. Vuelva a colocar el perno de la hoja, recordando apretarlo hacia la izquierda. Apriete el perno de la hoja de forma segura.

⚠ ADVERTENCIA: Instale siempre la hoja con los dientes de la hoja y la flecha ubicada en la parte lateral de la hoja apuntando hacia abajo en la parte frontal de la sierra. La dirección de rotación de la hoja también está indicada por una flecha en la protección de la hoja superior.

11. Vuelva a colocar la tapa del perno de la hoja y apriete el tornillo de la tapa del perno de la hoja de forma segura. Baje la protección de la hoja.
12. Levante y baje el brazo de la sierra para asegurarse de que el brazo y la protección de la hoja puedan moverse libremente.

⚠ ADVERTENCIA: Asegúrese de que el botón de bloqueo de eje no esté activado antes de volver a conectar la sierra a la fuente de alimentación. Nunca active el botón de bloqueo de eje mientras la sierra esté girando.

NOTA: Algunas ilustraciones de este manual indican únicamente partes de esta sierra. Esto se realiza para mostrar más claramente las áreas y los componentes clave de la sierra. Nunca utilice la sierra sin todas las protecciones colocadas en su lugar y en buen estado.

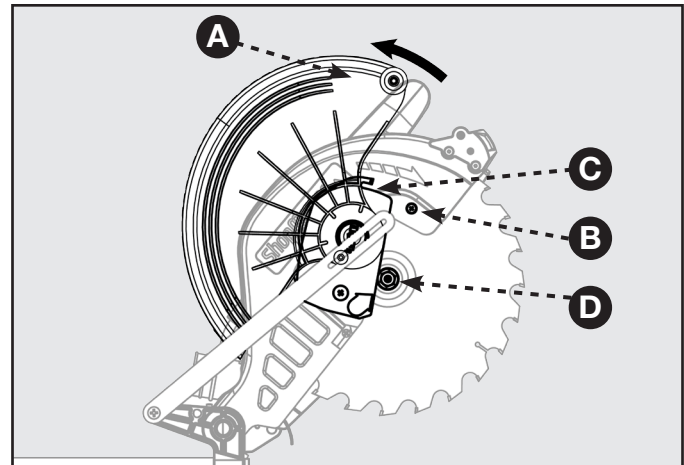

FIGURE 9

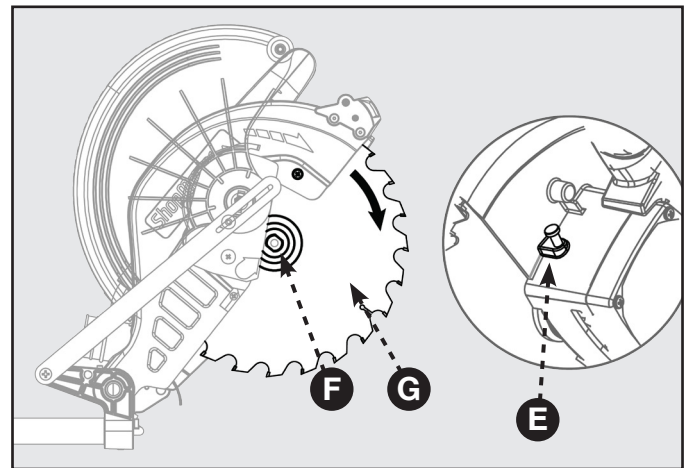

FIGURE 10

PREPARACIÓN DE LA SIERRA PARA SU USO

ALINEACIÓN DE LA HOJA CON LA MESA

Consulte la Figura 11.

1. Desenchufe la sierra.
2. Baje por completo el brazo de la sierra hasta la posición de transporte y coloque el pasador de bloqueo para fijarlo en su lugar.
3. Gire la manija de bloqueo de inglete (A). Coloque la tabla de forma tal que el indicador de escala de inglete (B) muestre 0° .
4. Gire la manija de bloqueo de inglete a la posición de bloqueo para que la mesa no se mueva.
5. Afloje la perilla de bloqueo de bisel (D) y ajuste el ángulo del brazo de la sierra de forma tal que el indicador de escala de bisel (C) muestre 0° . Esto coloca la hoja a 90° de la mesa.
6. Apriete de forma segura la perilla de bloqueo de bisel.

Consulte la Figura 12.

7. Coloque una escuadra combinada (E) contra la mesa y la parte frontal de la hoja de la sierra (F).

NOTA: Asegúrese de que la escuadra haga contacto con la parte plana de la hoja de la sierra y no con los dientes de la hoja.

8. Gire la hoja a mano y compruebe la alineación hoja-mesa en varios puntos.
9. El borde de la escuadra y la hoja de la sierra deberán estar paralelo, tal como se muestra en la Figura 12.
10. Si la parte superior o inferior de la parte frontal de la hoja no está al ras de la escuadra, consulte la Figura 13 que aparece a continuación y realice los siguientes pasos.
11. Afloje la perilla de bloqueo de bisel (G).
12. Ajuste el tornillo de ajuste del tope positivo (no mostrado) para lograr que la hoja de la sierra quede alineada con la escuadra. Consulte "Tornillo de tope positivo" en la sección Ajuste.
13. Vuelva a apretar la perilla de bloqueo de bisel. Vuelva a comprobar la alineación hoja-mesa.

NOTA: El procedimiento anterior puede utilizarse para comprobar la alineación de la hoja con la mesa de inglete en ángulos de 0° y 45° .

La sierra posee dos indicadores de escala, uno en la escala de bisel y otro en la escala de inglete. Después de que se realicen los ajustes de escuadra, es posible que sea necesario aflojar los tornillos de los indicadores y restablecerlos a 0.

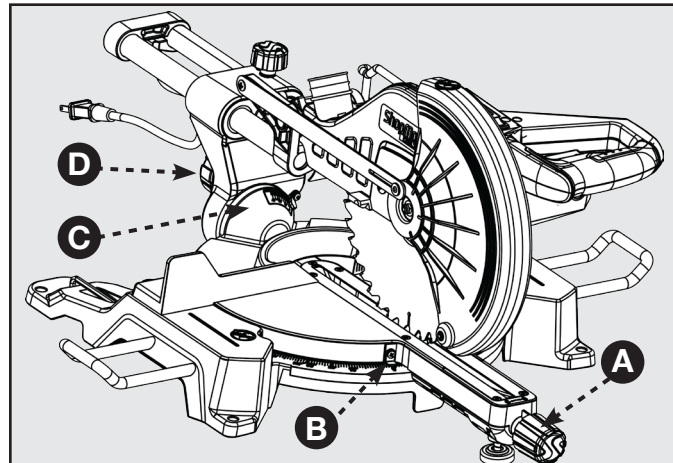

FIGURE 11

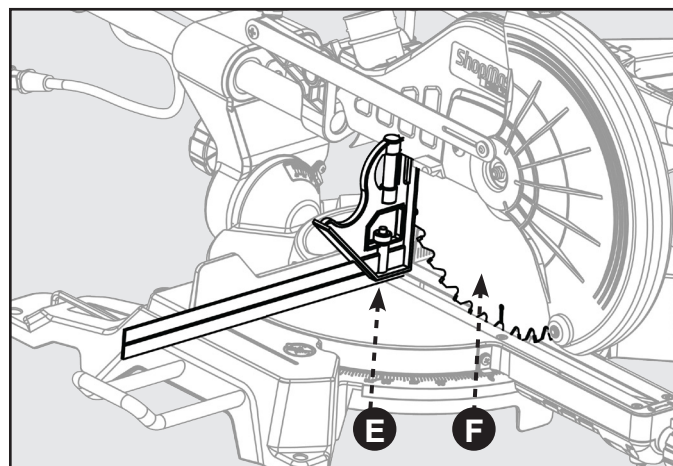

FIGURE 12

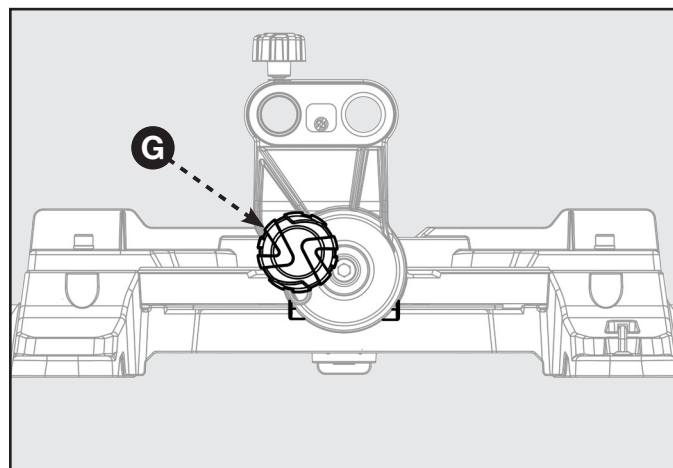

FIGURE 13

PREPARACIÓN DE LA SIERRA PARA SU USO

USO DE LA GUÍA LÁSER

Cuando el interruptor de la guía láser se coloca en la posición de activación, proyecta una luz roja sobre la superficie de trabajo, lo que le permite ver su corte antes de realizarlo. Para garantizar un corte perfecto y recto:

1. Asegúrese de que la sierra esté desenchufada.
2. Dibuje una línea en la pieza de trabajo en la ubicación en la que desea realizar el corte.
3. Coloque el interruptor del láser (A) en la posición de activación.
4. La línea roja (B) indica la trayectoria de la hoja.
5. Alinee la línea láser y marque con la hoja en la posición más alta.
6. Una vez que ambas líneas estén alineadas, no mueva la pieza de trabajo.
7. Enchufe la sierra a la fuente de alimentación.
8. Realice varios cortes de práctica en diferentes estilos y grosores de material.
9. Repita los pasos anteriores si es necesario.

PARA ELIMINAR LA MARCA:

Coloque la línea láser cerca del borde izquierdo de la marca en la superficie de trabajo para cortar en la marca.

PARA CORTAR EN LA MARCA:

Coloque la línea láser cerca o sobre la marca en la superficie de trabajo para cortar en la marca.

PARA CORTAR SIN ELIMINAR LA MARCA:

Coloque la línea láser cerca del borde derecho de la marca en la superficie de trabajo para dejar la marca.

Después de que se familiarice con el uso de la guía láser, podrá eliminar, cortar o dejar la marca en la superficie de trabajo. La práctica le enseñará la posición correcta para alinear la línea láser con la marca.

REEMPLAZO GRATIS DE LA ETIQUETA DE ADVERTENCIA

Si las etiquetas de advertencia se vuelven ilegibles o no están presentes, el usuario deberá rehacer la etiqueta de acuerdo con la copia en el manual y colocarla en la misma ubicación, o comunicarse con el 1-800-223-7278 para obtener un reemplazo gratuito.

Durante el funcionamiento y mantenimiento, es posible que exista un acceso humano a la radiación que exceda el límite de emisión accesible, por lo tanto, se deberá evitar el contacto ocular directo con la radiación láser.

⚠ PRECAUCIÓN:

Cumple con 21 CFR 1040.10 y 1040.11. El uso de los controles o ajustes o el rendimiento de los procedimientos que no sean aquellos especificados en este documento podrían provocar una exposición peligrosa a radiación.

⚠ PRECAUCIÓN:

Los instrumentos metálicos pueden provocar un reflejo del láser. Durante el funcionamiento y el mantenimiento, se deberá evitar la exposición directa en estos instrumentos. Siempre que sea posible, no utilice instrumentos reflectivos. Se deberá evitar utilizar relojes, collares y pulseras, ya que podrían causar un reflejo con los accesorios láser.

⚠ WARNING

- To reduce the risk of injury, user must read and understand the operator's manual before using the miter saw.
- Wear eye protection.
- Keep hands out of path of saw blade.
- Do not operate saw without guards in place.
- Do not perform any operation freehand.
- Never reach around the saw blade.
- Turn off tool and wait for saw blade to stop before raising saw arm, moving workpiece, or changing settings.
- Disconnect the saw from the power source before changing blade or servicing.

Complies with 21 CFR 1040.10 and 1040.11

⚠ DANGER

LASER RADIATION AVOID DIRECT EYE EXPOSURE

MAXIMUM OUTPUT: <5mW WAVELENGTH: 630-665nm CLASS IIIa LASER PRODUCT

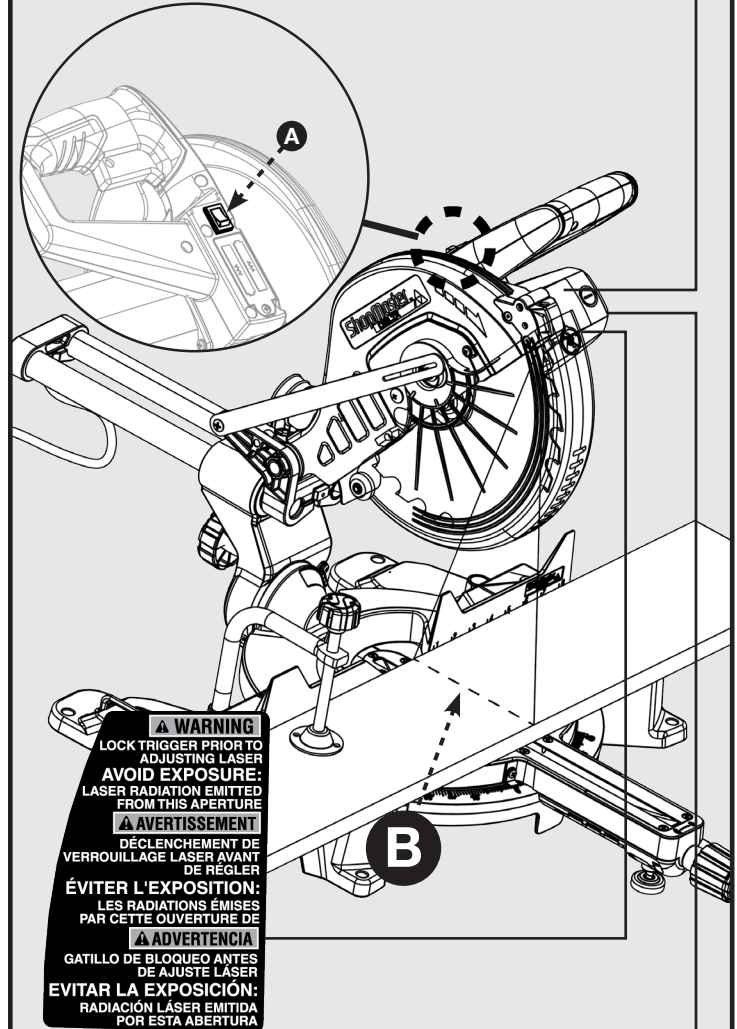

⚠ WARNING

LOCK TRIGGER PRIOR TO ADJUSTING LASER

AVOID EXPOSURE: LASER RADIATION EMITTED FROM THIS APERTURE

⚠ AVERTISSEMENT

DÉCLENCHEMENT DE VERROUILLAGE LASER AVANT DE RÉGLER

ÉVITER L'EXPOSITION: LES RADIATIONS ÉMISES PAR CETTE OUVERTURE DE

⚠ ADVERTENCIA

GATILLO DE BLOQUEO ANTES DE AJUSTE LASER

EVITAR LA EXPOSICIÓN: RADIACIÓN LÁSER EMITIDA POR ESTA ABERTURA

ShopMaster DELTA

Model No. S26-261L

120 V ~ 60 Hz ~ 14 A 5 500 r/min (RPM) 10 in. (254 mm)

⚠ WARNING When servicing, use only identical replacement parts.

⚠ AVERTISSEMENT Pour la réparation, utilisez seulement des pièces de rechange identiques.

⚠ ADVERTENCIA Para reparaciones, use solamente repuestos idénticos.

Made in Taiwan / Fabriqué en Taiwan / Fabricado en Taiwan

10-In Miter Saw S/N 14AB00001211401CT

UL US SJ65 E129484

EXAMPLE SERIAL NUMBER, FOR REFERENCE ONLY

FIGURE 14

FUNCIONAMIENTO

⚠ ADVERTENCIA:

- No permita que la confianza con las herramientas le haga causar un error por descuido. Recuerde que una fracción de segundo de descuido es suficiente para provocar una lesión personal grave.
- Utilice siempre protección ocular con protecciones laterales y que indique que cumple con ANSI Z87.1. De lo contrario, esto podría causar lesiones personales graves provocadas por el impacto de objetos contra sus ojos.
- No utilice accesorios no recomendados por el fabricante de esta herramienta. El uso de accesorios no recomendados puede causar lesiones personales graves.
- Antes de iniciar cualquier operación de corte, sujete con una abrazadera o perno la sierra ingletadora compuesta a un banco de trabajo. Nunca utilice la sierra ingletadora sobre el piso o en una posición en cuclillas. No seguir esta advertencia podría provocar lesiones personales graves.
- A fin de evitar lesiones personales graves, apriete siempre la manija de bloqueo de inglete y la perilla de bloqueo de bisel de forma segura antes de realizar un corte. De lo contrario, esto podría causar un movimiento del brazo de control o la mesa de inglete al realizar un corte.
- A fin de evitar lesiones personales graves, mantenga las manos alejadas de la zona de prohibición de ingreso de manos, al menos a 7 cm (3") de la hoja. Nunca realice ninguna operación de corte a pulso (sin sujetar la pieza de trabajo contra la guía tope). La hoja podría aprisionar la pieza de trabajo si se resbala o tuerce.
- Al utilizar una abrazadera de fijación o abrazadera C para asegurar la pieza de trabajo, sujete la pieza de trabajo desde únicamente un lado de la hoja. La pieza de trabajo deberá permanecer libre en un lado de la hoja para evitar que la hoja se atasque en la pieza de trabajo. Un atasco de la pieza de trabajo en la hoja provocará que el motor se bloquee y contragolpes. Esta situación podría causar un accidente que derive en lesiones personales graves.
- NUNCA mueva la pieza de trabajo ni realice ajustes a cualquier ángulo de corte mientras la sierra está en uso y la hoja está girando. Cualquier deslizamiento puede provocar un contacto con la hoja, lo que a su vez puede derivar en lesiones personales graves.

Puede utilizar esta herramienta para los siguientes trabajos:

- Corte biselado y corte compuesto para molduras tipo corona, etc.
- Corte transversal de madera y plástico.
- Corte transversal de molduras, revestimientos de puertas, marcos de cuadros, etc.

NOTA: La hoja suministrada es apta para realizar la mayoría de cortes de madera y molduras. Sin embargo, en el caso de cortes de ebanistería y plásticos, se recomienda que utilice una hoja especial diseñada para estas aplicaciones.

BLOQUEO DEL INTERRUPTOR DE ENCENDIDO

Para evitar que una persona no autorizada haga funcionar esta sierra, deberá instalarse un candado (no incluido) en el orificio de bloqueo ubicado en el interruptor de encendido, tal y como se muestra en la Figura 15. Asegúrese de que el candado queda completamente cerrado y bloqueado antes de dejar la sierra sin supervisión.

- ⚠ **ADVERTENCIA:** Desconecte siempre la fuente de alimentación antes de instalar o retirar el bloqueo del interruptor de encendido. De lo contrario, podría activarse el interruptor de encendido de forma accidental y provocar daños serios.

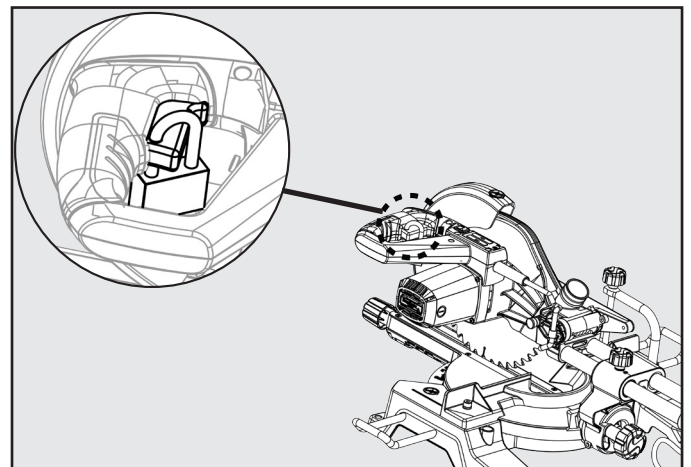

FIGURE 15

CORTE DESLIZANTE

⚠ ADVERTENCIA: Nunca realice un corte tirando de la sierra hacia usted. La hoja puede "trepar" sobre la parte superior de la pieza de trabajo y dirigirse a usted a una velocidad acelerada. No seguir esta advertencia podría provocar lesiones personales graves.

Consulte la Figura 16.

Con la sierra apagada, tire del brazo de la sierra hacia delante. Encienda la sierra (espere a que la hoja alcance una máxima velocidad). Empuje la hoja hacia abajo para cortar en la pieza de trabajo y luego hacia la parte posterior de la sierra para realizar un corte. Los cortes se deberán realizar alejando la hoja de la sierra de usted y hacia la parte posterior de la sierra, deteniéndose en la posición posterior máxima después de cada corte. Durante el funcionamiento de la sierra, **NUNCA** tire de la hoja de la sierra hacia usted o hacia la parte frontal de la sierra. Consulte la advertencia anterior.

- Levante el brazo a su altura máxima.
- Coloque la pieza de trabajo de forma plana en la mesa de inglete con un borde colocado de forma segura contra la guía tope. Si la placa está deformada, coloque el lado convexo contra la guía tope. Si el borde cóncavo de una placa se coloca contra la guía tope, la placa podría hundirse en la hoja al final de corte, lo que provocará un atasco de la hoja. Consulte la Figura 16.
- Al cortar piezas largas de madera o molduras, apoye el extremo opuesto del material con una base o con una mesa de trabajo niveladas con la mesa de la sierra.
- Alinee la línea de corte de la pieza de trabajo con la hoja o línea láser.
- Afloje la perilla de bloqueo de deslizamiento.
- Sujete el material firmemente con una mano contra la guía tope. Utilice la abrazadera de sujeción para asegurar la pieza de trabajo siempre que sea posible.
- Con la sierra apagada, realice una prueba del corte para asegurarse de que no ocurrirán problemas cuando se realice un corte real.
- Con la sierra apagada, sujete firmemente la manija de la sierra y luego tire la sierra hacia delante hasta que el centro de la hoja de la sierra esté sobre el borde frontal de la pieza de trabajo o hasta que la sierra esté totalmente extendida.
- Presione el interruptor de gatillo. Espere a que la hoja alcance la máxima velocidad.
- Baje lentamente la hoja a través del borde frontal de la pieza de trabajo.
- Mientras sujeta la pieza de trabajo, empuje la manija de la sierra alejándola de usted y hacia la parte posterior de la sierra.
- Suelte el interruptor y espere a que la hoja de la sierra deje de girar antes de levantarla de la pieza de trabajo. Después de que se detenga la hoja, extraiga la pieza de trabajo de la mesa de inglete.

NOTA: Un corte transversal se realiza cortando transversalmente contra la dirección de la veta de la pieza de trabajo. Un corte recto se realiza con la mesa de inglete ajustada en la posición de 0°. Los cortes transversales de inglete se realizan con la mesa de inglete ajustada en un ángulo que no sea 0°.

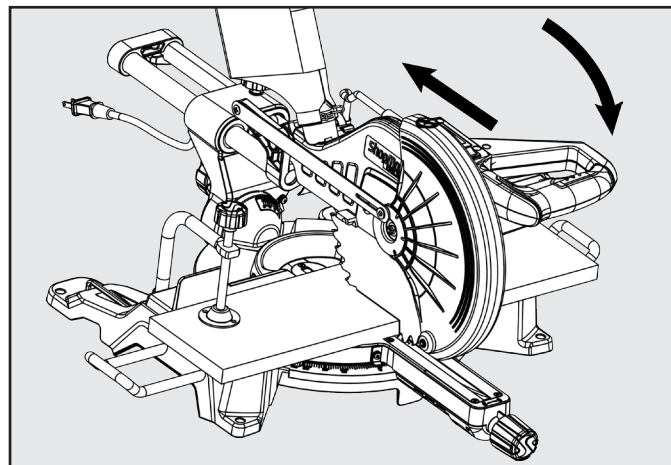

FIGURE 16

CORTES BISELADOS

Un corte biselado se realiza contra la veta con la hoja en ángulo con la pieza de trabajo. Un bisel recto significa que el indicador de escala de inglete se ajusta en 0° y que el indicador de escala de bisel se ajusta en un ángulo que no sea 0°.

CORTES EN INGLETE COMPUESTOS

Un corte en inglete compuesto se realiza utilizando un ángulo de inglete y un ángulo de biselado al mismo tiempo. Los ajustes de inglete y biselado son interdependientes. Cada vez que ajuste la configuración de inglete, se cambiará el efecto de la configuración de biselado. Además, cada vez que ajuste la configuración de biselado, se cambiará el efecto de la configuración de inglete.

RECOMENDACIONES PARA CORTAR Y APOYAR LA PIEZA DE TRABAJO

RECOMENDACIONES PARA CORTAR MOLDURAS TIPO CORONA

- Los dos bordes de la moldura que hacen contacto con el techo y la pared están en ángulos que, cuando se combinan, equivalen a exactamente 90°. La mayoría de las molduras tipo corona tienen un ángulo posterior superior (la sección que se coloca de forma plana contra el techo) de 52° y un ángulo posterior inferior (la sección que se coloca de forma plana contra la pared) de 38°.
- Para cortar de forma precisa molduras tipo corona para una esquina interior o exterior de 90°, coloque la moldura con su superficie posterior ancha de forma plana sobre la mesa de inglete y contra la guía tope.
- Los ángulos de las molduras tipo corona deben ser sumamente precisos. Los ángulos de biselado e inglete son interdependientes. Al cambiar un ángulo, también se cambiará el otro.
- Debido a que es sumamente sencillo que la pieza de trabajo se mueva, todos los ajustes deberán probarse en primer lugar en una moldura de descarte. Además, la mayoría de las paredes no tienen ángulos de exactamente 90°, por lo tanto, deberá realizar ajustes precisos.
- Al cortar una moldura tipo corona, el ángulo de biselado deberá fijarse en 33,85°.
- El ángulo de inglete deberá fijarse en 31,62°, ya sea a la derecha o izquierda, en función del corte deseado para la aplicación. Consulte la tabla que aparece a continuación para conocer los ajustes de ángulos correctos y el posicionamiento correcto de las molduras tipo corona en la mesa de trabajo.

Ajuste de ángulo de biselado	Tipo de corte	Pasos
33,85°	Lado izquierdo, esquina interior	<ol style="list-style-type: none"> 1. Borde superior de la moldura contra la guía tope 2. Mesa de inglete ajustada a la derecha en 31,62° 3. Conserve el extremo izquierdo del corte
33,85°	Lado derecho, esquina interior	<ol style="list-style-type: none"> 1. Borde inferior de la moldura contra la guía tope 2. Mesa de inglete ajustada a la izquierda en 31,62° 3. Conserve el extremo izquierdo del corte
33,85°	Lado izquierdo, esquina exterior	<ol style="list-style-type: none"> 1. Borde inferior de la moldura contra la guía tope 2. Mesa de inglete ajustada a la izquierda en 31,62° 3. Conserve el extremo derecho del corte
33,85°	Lado derecho, esquina exterior	<ol style="list-style-type: none"> 1. Borde superior de la moldura contra la guía tope 2. Mesa de inglete ajustada a la derecha en 31,62° 3. Conserve el extremo derecho del corte

CORTE DE MATERIAL COMBADO

Al intentar cortar material combado, el lado CONVEXO deberá colocarse contra la guía tope, tal como se muestra en la Figura 17.

Nunca coloque material combado con el lado o borde CÓNCAVO contra la guía tope, tal como se muestra en la Figura 18. La hoja quedará aprisionada cerca de finalizar el corte.

⚠ ADVERTENCIA: A fin de evitar un contragolpe y lesiones personales graves, nunca coloque el borde cóncavo del material combado o arqueado contra la guía tope.

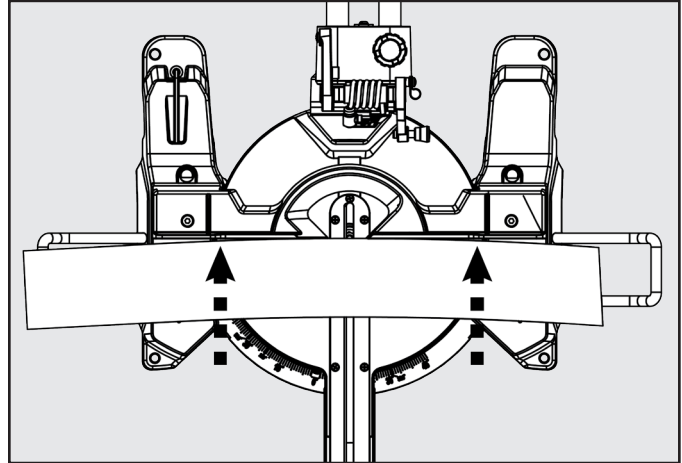

FIGURE 17

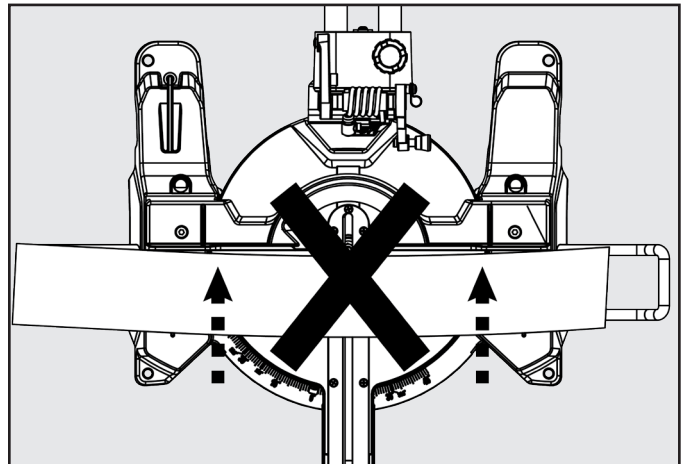

FIGURE 18

SUJECIÓN DE PIEZAS DE TRABAJO ANCHAS

Al cortar piezas de trabajo anchas, como de 5 X 30 cm (2" X 12"), sujete la pieza de trabajo a la mesa de trabajo con una abrazadera de sujeción, tal como se muestra en la Figura 19.

⚠ ADVERTENCIA: Mantenga las abrazaderas alejadas de la trayectoria de la hoja y el conjunto de las protecciones de la hoja.

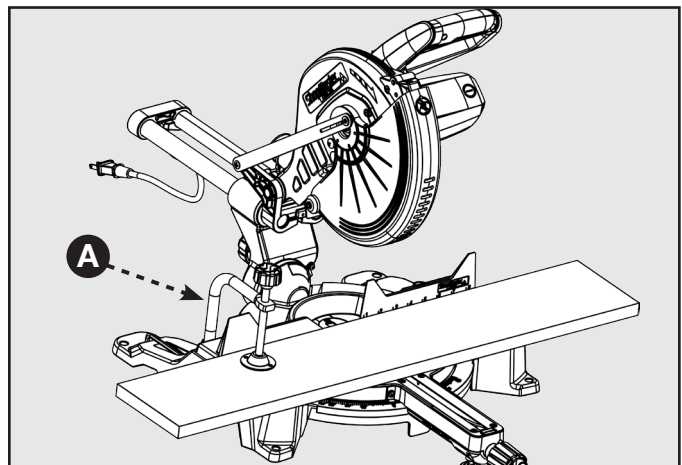

FIGURE 19

FUNCIONAMIENTO

APOYO DE PIEZAS DE TRABAJO LARGAS

En la mayoría de los casos, las extensiones de la mesa incluidas (apoyos de las piezas de trabajo) serán suficientes para apoyar las piezas de trabajo más largas. Si no son lo suficientemente largas, la pieza de trabajo deberá apoyarse desde fuera de la sierra. Se puede utilizar un apoyo adicional (A) para lograr que la pieza de trabajo quede apoyada de forma plana en la mesa de la sierra. Utilice la abrazadera de fijación incluida o una abrazadera C (B) para asegurar la pieza de trabajo a la mesa de la sierra ingletadora. Consulte la Figura 20.

⚠ ADVERTENCIA: Mantenga las abrazaderas alejadas de la trayectoria de la hoja y el conjunto de las protecciones de la hoja.

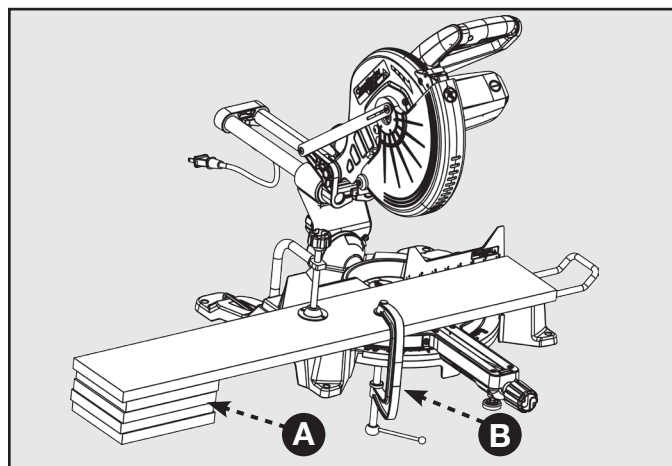

FIGURE 20

AJUSTES

⚠ ADVERTENCIA: Antes de realizar algún ajuste, asegúrese de que la sierra esté desenchufada de la fuente de alimentación. No seguir esta advertencia podría provocar lesiones personales graves.

La sierra ingletadora compuesta ha sido ajustada de forma precisa en la fábrica. Debido al envío o uso normal, es posible que sea necesario volver a realizar algunos ajustes. Compruebe los siguientes ajustes de forma periódica para garantizar una precisión correcta y un funcionamiento seguro.

⚠ PRECAUCIÓN: Inspeccione si existe una interferencia entre la hoja y la placa de garganta antes de conectar la sierra a la fuente de alimentación.

PIVOTE DEL BRAZO

El brazo de la sierra deberá levantarse y bajarse de forma completa y libre. En la posición hacia abajo y con el pasador de bloqueo extraído, el brazo deberá levantarse a la posición superior por sí solo. Si la sierra no se eleva por sí sola o si existe juego en las juntas de pivote, se deberá reparar profesionalmente la herramienta en un CENTRO DE SERVICIO TÉCNICO AUTORIZADO DE SHOPMASTER®. Comuníquese con el Centro de atención al cliente de la empresa al 1-800-223-7278.

TORNILLO DE TOPE POSITIVO

La colocación del tornillo de ajuste del tope positivo se estableció de fábrica y generalmente no requerirá ningún ajuste. Si la hoja no está en escuadra con la mesa, se deberá volver a ajustar el tornillo de ajuste del tope positivo. Para realizar el ajuste, consulte la Figura 21.

1. Desenchufe la sierra.
2. Utilizando el extremo Phillips de la llave para hojas, afloje el tornillo de ajuste del tope positivo (C) girándolo hacia la izquierda.
3. Afloje la perilla de bloqueo de bisel (D) girándola hacia la izquierda.
4. Coloque la hoja en escuadra con la mesa de inglete tal como se describe en la sección ALINEACIÓN DE LA HOJA CON LA MESA, que encuentra en la página 57.
5. Vuelva a apretar la perilla de bloqueo de bisel. Vuelva a comprobar la alineación hoja-mesa.

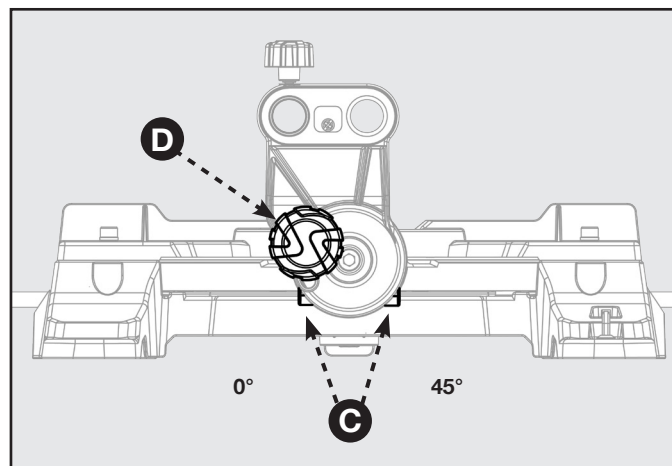

FIGURE 21

6. La sierra posee dos indicadores de escala, uno en la escala de bisel y otro en la escala de inglete. Después de que se realicen los ajustes de escuadra, es posible que sea necesario aflojar los tornillos de los indicadores y restablecerlos a 0.

NOTA: Utilice este procedimiento para comprobar que la hoja esté en escuadra con la mesa en ángulos de 0° y 45°.

PIVOTE DE BISELADO

Con la perilla de bloqueo de bisel aflojada, el brazo de control de la sierra deberá inclinarse fácilmente desde 0° y 45°. Si esto no ocurre o si existe juego en el pivote, se deberá reparar la sierra en un CENTRO DE SERVICIO TÉCNICO AUTORIZADO DE SHOPMASTER.

AJUSTE DEL LÁSER

Esta sierra está equipada con un láser ajustable que proyecta una línea roja en la superficie de la pieza de trabajo. Consulte la Figura 22. Consulte la sección "Uso de la guía láser" en la página 58 para obtener más información sobre cómo utilizar el láser. Esta sección le proporcionará instrucciones sobre cómo ajustar la alineación del láser para obtener cortes más precisos.

⚠ PELIGRO: Radiación láser. Evite el contacto directo de los ojos con la fuente de luz.

⚠ ADVERTENCIA:

- Evite el contacto ocular directo al haz de láser o a su reflejo. Una exposición intensa o prolongada a la radiación láser podría dañar permanentemente sus ojos. No proyecte ni refleje el láser en los ojos de nadie, ni siquiera usted mismo.
- **Precaución** -- el uso de los controles o ajustes o el rendimiento de los procedimientos que no sean aquellos especificados en este documento podrían provocar una exposición peligrosa a radiación.
- El uso o modificación de la guía láser para otro fin que no sea para el que ha sido pensada podría resultar en una exposición peligrosa a radiación.



FIGURA 22

AJUSTE PARA LOGRAR UN LÁSER PARALELO

Si advierte que la línea láser no está perfectamente paralela a la hoja de la sierra, consulte la Figura 23 y siga estas instrucciones: utilice un destornillador Phillips para girar el tornillo (A) hasta que la línea láser quede paralela a la hoja de la sierra.

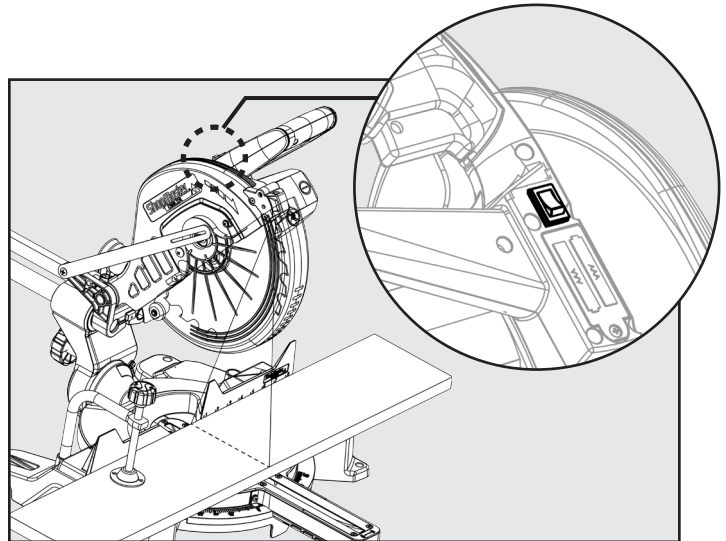

FIGURA 23

AJUSTE DEL ÁNGULO VERTICAL DEL LÁSER

Si advierte que la línea del láser no permanece paralela a la hoja a medida que se baja el cabezal de la sierra para realizar un corte, consulte la Figura 24 y siga estas instrucciones: utilice un destornillador Phillips para girar el tornillo (B) a fin de ajustar el ángulo vertical del láser.

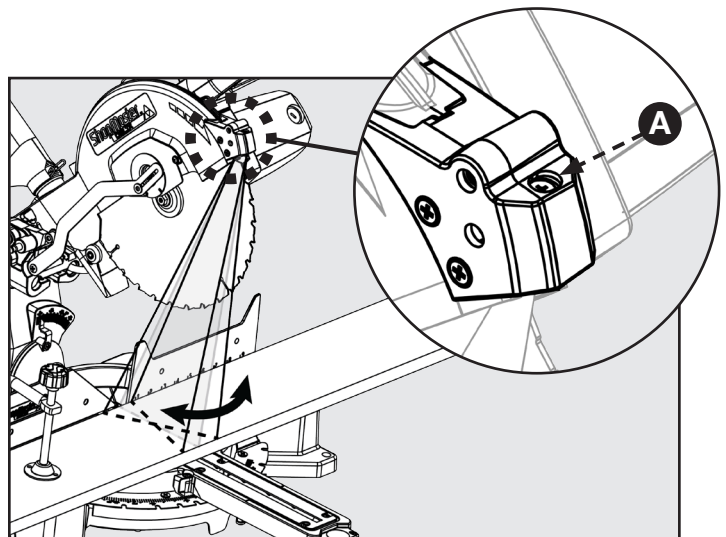

FIGURA 24

AJUSTE DEL DESVÍO DEL LÁSER

Si advierte que la línea láser está desviada de la línea de corte real, consulte la Figura 25 y siga estas instrucciones: utilice un destornillador Phillips para girar el tornillo (C) para ajustar el desvío.

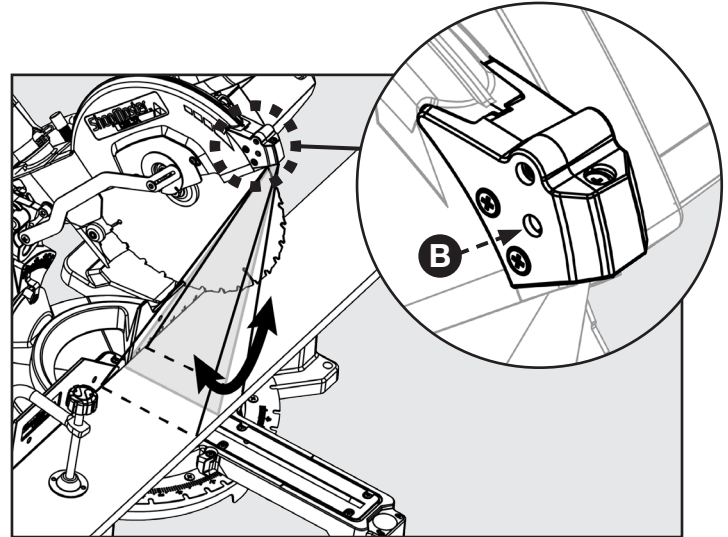

FIGURA 25

AJUSTE DE DEPTH STOP

Esta sierra de inglete está equipada con un tope de profundidad ajustable para realizar cortes y cortes no transversales.

Consulte la Figura 26 y siga estas instrucciones para ajustar el tope de profundidad a una profundidad de corte específica: Utilice un destornillador Phillips para aflojar el tornillo (E) y, a continuación, gire el soporte de tope (D) en sentido contrario a las agujas del reloj en la posición hacia abajo. Asegúrese de volver a apretar el tornillo (E). Ahora se puede ajustar la profundidad de corte girando el tornillo de ajuste de profundidad (C).

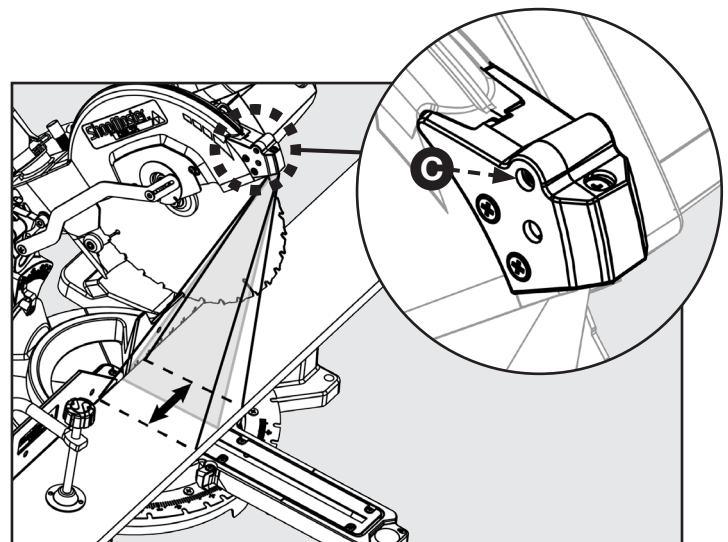
Consulte la figura 26 y siga estas instrucciones para realizar un corte: Utilice un destornillador Phillips para aflojar el tornillo (E) y luego gire el soporte de tope (D) en el sentido de las agujas del reloj hacia arriba. Asegúrese de volver a apretar el tornillo (E).



FIGURA 26

MANTENIMIENTO

⚠ ADVERTENCIA: Para reducir el riesgo de lesiones, apague la unidad y desconéctela de la fuente de alimentación, antes de limpiar o realizar el mantenimiento, instalar y extraer accesorios, antes de ajustar y al realizar reparaciones. Un arranque accidental puede provocar una lesión.

MANTENGA LIMPIA LA HERRAMIENTA

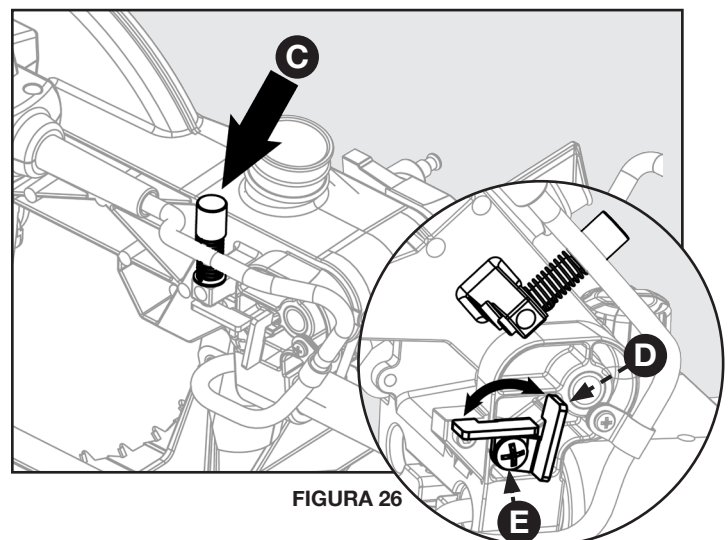
Sopletee periódicamente todos los conductos de aire con aire comprimido seco. Todas las partes de plástico deben limpiarse con un paño húmedo y suave. NUNCA utilice solventes para limpiar las partes de plástico. Pueden disolver o dañar de alguna manera el material. Use equipo de seguridad certificado para protección ocular, auditiva y respiratoria al usar aire comprimido. Vacíe con frecuencia la bolsa de polvo.

⚠ ADVERTENCIA: Durante el servicio técnico de la herramienta, utilice solamente piezas de reemplazo idénticas. El uso de cualquier otra pieza puede representar un peligro y provocar daños en el producto.

MANTENIMIENTO GENERAL

Evite utilizar solventes al limpiar las piezas de plástico. La mayoría de los plásticos son susceptibles a los daños provocados por los diferentes tipos de solventes comerciales y podrían sufrir daños a partir de su uso.

REEMPLAZO DE LAS ESCOBILLAS

El motor de esta sierra posee conjuntos de escobillas de acceso externo que deberán inspeccionarse de forma periódica para comprobar si están desgastados. Si es necesario reemplazar las escobillas, consulte la Figura 27 y realice los siguientes pasos:

1. Desenchufe la cortadora.

⚠ ADVERTENCIA: No desenchufar la sierra podría causar un arranque accidental que provoque lesiones personales graves.

2. Con un destornillador, extraiga cuidadosamente la tapa de las escobillas (A).

NOTA: Extraiga lentamente la tapa. El conjunto de las escobillas posee un sistema de sujeción por resorte y saldrá hacia fuera una vez que se extraiga la tapa.

3. Extraiga el conjunto de escobillas (B).
4. Inspeccione ambas escobillas. Si alguna de las dos escobillas tiene menos de 60 cm (1/4") de carbono restante, se deberán reemplazar ambas escobillas.

NOTA: No reemplace la escobilla de un lado sin reemplazar la del otro.

5. Inserte ambas escobillas en el tubo de las escobillas (C), asegurándose de que la curvatura de las escobillas coincida con la curvatura del motor. El conjunto de escobillas deberá moverse libremente dentro del tubo.
6. Vuelva a colocar con cuidado la tapa de las escobillas, asegurándose de que no quede con las roscas cruzadas.
7. Apriete la tapa de las escobillas de forma segura. No apriete en exceso.

Utilice paños limpios para quitar la suciedad, el polvo, el aceite, la grasa, etc.

⚠ ADVERTENCIA: Bajo ninguna circunstancia, permita que líquidos de frenos, gasolina, productos a base de petróleo, aceites penetrantes, etc. entren en contacto con las piezas de plástico. Los químicos pueden dañar, debilitar o destruir los plásticos, lo que podría provocar lesiones personales graves.

Las herramientas eléctricas utilizadas en materiales de fibra de vidrio, paneles de yeso, compuestos de resanar o yeso están sujetas a desgaste acelerado y posibles fallas prematuras debido a que las partículas y limaduras de fibra de vidrio son altamente abrasivas para los cojinetes, escobillas, conmutadores, etc. Por consiguiente, no recomendamos utilizar esta herramienta para el trabajo prolongado en estos tipos de materiales. Sin embargo, si trabaja con alguno de estos materiales, es sumamente importante que limpie la herramienta con aire comprimido.

LUBRICACIÓN

Todos los cojinetes de esta herramienta están lubricados con una cantidad suficiente de lubricante de alta calidad para toda la vida útil de la herramienta. Por lo tanto, no se requiere ninguna lubricación adicional.



FIGURA 27

RESOLUCIÓN DE PROBLEMAS

LA SIERRA NO ARRANCA

Si su máquina no arranca, verifique que las clavijas del enchufe tengan un buen contacto con el tomacorriente. Asimismo, verifique que no haya fusibles fundidos o un disyuntor abierto en su línea de fuente de alimentación. Si la sierra sigue sin arrancar, comuníquese con el Centro de atención al cliente de la empresa al 1-800-223-7278.

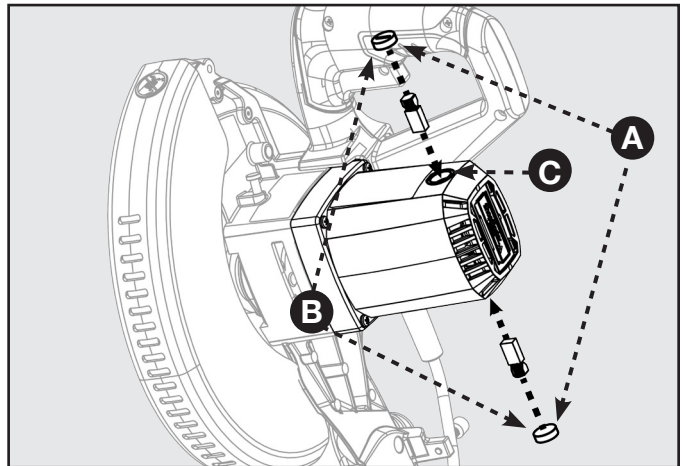
ACCESORIOS

Para obtener información sobre los accesorios, visite nuestro sitio web para acceder a un catálogo en línea o para encontrar el nombre de su distribuidor más cercano.

⚠ ADVERTENCIA: Puesto que los accesorios distintos a los ofrecidos por DELTA® aún no han sido probados con este producto, el uso de dichos accesorios podría ser peligroso. Para lograr el funcionamiento más seguro, solo deben utilizarse con este producto accesorios recomendados por DELTA®/SHOPMASTER.

ASISTENCIA PARA PIEZAS, SERVICIO O GARANTÍA

Todas las máquinas y accesorios SHOPMASTER están fabricados con los estándares de calidad más altos y su servicio técnico es realizado a través de una red de centros de servicio técnico autorizados de DELTA®. Para obtener información adicional relacionada con el producto o para obtener piezas, solicitar el servicio técnico o asistencia en garantía, o conocer la ubicación del centro de servicio técnico más cercano, comuníquese al 1-800-223-7278.

Garantía limitada de 3 años

- 1. COBERTURA.** Delta Power Equipment Corporation (en adelante, "la Empresa"), reparará o reemplazará, a su sola opción, este producto SHOPMASTER, si se adquirió en un comercio minorista de los Estados Unidos y Canadá y se demostró que el producto, con su uso normal, tiene defectos en los materiales o mano de obra, sujeto a las condiciones establecidas en esta garantía limitada. Esta garantía limitada cubre únicamente materiales y mano de obra. Todos los costos de transporte quedan a cargo del cliente.
- 2. PERÍODO DE GARANTÍA.** Todos los reclamos en garantía deberán enviarse en el plazo de 3 años a partir de la fecha de la compra en el comercio minorista. En el caso de piezas de reemplazo y productos SHOPMASTER reacondicionados de fábrica, el período de garantía será de 180 días.
- 3. CÓMO OBTENER EL SERVICIO TÉCNICO EN GARANTÍA.** A fin de obtener el servicio técnico en garantía, deberá devolver el producto defectuoso, a cuenta propia, a un centro de servicio técnico autorizado por la Empresa para la ejecución del servicio técnico en garantía (un "Centro de servicio técnico autorizado por la empresa") dentro del período de garantía aplicable, junto con un comprobante de compra válido, como el recibo original que incluya la fecha de compra o un número de registro del producto. La Empresa se reserva el derecho de restringir el servicio técnico en garantía al país donde se realizó la compra y/o cobrar por el costo de exportar las piezas de reemplazo u ofrecer el servicio técnico en garantía en otro país. Para este propósito, las compras en línea se consideran como realizadas en los Estados Unidos. Para conocer la ubicación del Centro de servicio técnico autorizado por la empresa más cercano, comuníquese con el Centro de atención al cliente de la empresa al 1-800-223-7278.
- 4. EXCLUSIONES.**
 - La Empresa no ofrece ninguna garantía a productos adquiridos en condición de usados o dañados.
 - La Empresa no concede ninguna garantía a productos adquiridos fuera de los Estados Unidos o Canadá.
 - La Empresa no será responsable de ningún daño que surja a partir del desgaste normal, uso indebido, uso incorrecto o cualquier reparación o modificación realizada por personas que no pertenezcan al Centro de servicio técnico autorizado por la empresa o no sean un representante designado del Centro de atención al cliente de la Empresa.
 - Todas las GARANTÍAS IMPLÍCITAS están limitadas al período de garantía establecido anteriormente.
 - La Empresa no será responsable de daños ACCIDENTALES O CONSECUENTES.
 - Esta garantía es la única garantía de la Empresa y se establece como la reparación exclusiva del cliente, con respecto a productos defectuosos; la Empresa desconoce todas las otras garantías, expresas o implícitas, sean de comerciabilidad, adecuación para un propósito, excepto que se detalle explícitamente en esta declaración de garantía.

Algunos estados no permiten la exclusión o limitación de los daños accidentales o consecuentes, ni la limitación de las garantías implícitas, por lo tanto, las limitaciones o exclusiones anteriores podrían no aplicarse a su caso. Esta garantía le concede derechos legales específicos y es posible que posea otros derechos, que varían en determinados estados o provincias. Para obtener información detallada sobre la cobertura de la garantía e información sobre la reparación en garantía, comuníquese al 1-800-223-7278. Para registrar sus productos en línea, le recomendamos que visite nuestro sitio web y se registre para obtener una cuenta de miembro de DELTA® gratuita en <http://www.deltamachinery.com/register>.

LATINOAMÉRICA: Esta garantía no se aplica a productos comercializados en Latino América. Para productos vendidos en América Latina, llame a la empresa local o visite el sitio web para obtener información sobre la garantía.

PIEZAS DE REEMPLAZO

Utilice solamente piezas de reemplazo idénticas. Para obtener una lista de las piezas o solicitar piezas, visite nuestro sitio web en www.DeltaMachinery.com/service. También puede solicitar las piezas a través del Centro de servicio técnico en garantía autorizado más cercano o comunicándose con el gerente de servicio técnico al 1-800-223-7278 para recibir asistencia personalizada de uno de nuestros representantes altamente capacitados.

REEMPLAZO GRATIS DE LA ETIQUETA DE ADVERTENCIA

Si sus etiquetas de advertencia se tornan ilegibles o faltasen, llame al 1-800-223-7278 para obtener etiquetas gratis de reemplazo.

MANTENIMIENTO Y REPARACIONES

Todas las herramientas de alta calidad requerirán eventualmente el mantenimiento y/o reemplazo de las piezas. Para obtener información sobre Delta Power Equipment Corporation, sus filiales con fábricas propias o para encontrar un Centro de servicio técnico en garantía autorizado, visite nuestro sitio web www.DeltaMachinery.com/service o comuníquese con nuestro Centro de atención al cliente al 1-800-223-7278. Todas las reparaciones realizadas por nuestros centros de servicio técnico están totalmente garantizadas frente a defectos en los materiales y mano de obra. No podemos ofrecer una garantía para las reparaciones realizadas o intentadas realizar por otras personas. Al comunicarse con este número, también puede encontrar respuestas a las preguntas más frecuentes las 24 horas del día.

También puede escribirnos para obtener más información a la siguiente dirección: Delta Power Equipment Corporation, 2651 New Cut Road, Spartanburg, SC 29303 - A la atención de: Gerente de servicio técnico. Asegúrese de incluir toda la información que aparece en la placa de identificación de la sierra (modelo, tipo, número de sierra, código de fecha, etc.).

ShopMaster

DELTA[®]



2651 New Cut Road
Spartanburg, SC 29303

1-800-223-7278

www.DeltaMachinery.com

Copyright © 2017 Delta Power Equipment Corporation

DPEC004464

Revision date: 08-24-2017

Rv.4

