

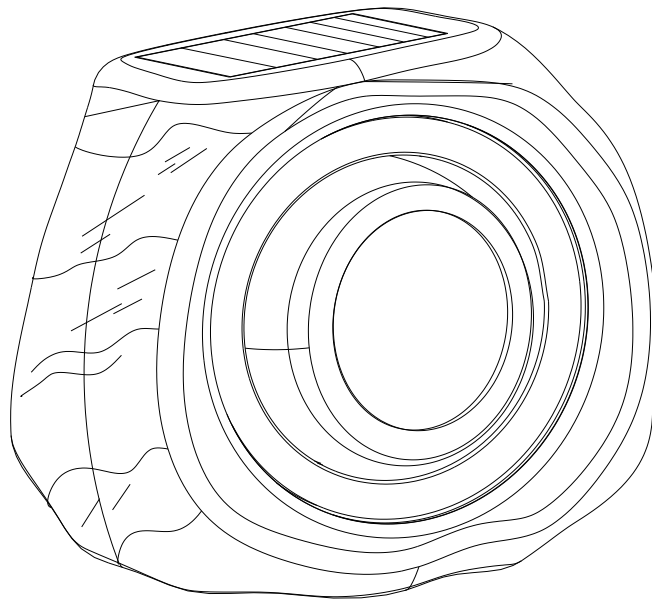

Item #779-958
Model #49310-600AS

USE AND CARE GUIDE

SOLAR ROCK SPOT LIGHT



Questions, problems, missing parts? Before returning to the store,
call Hampton Bay Customer Service
8 a.m. - 6 p.m., EST, Monday-Friday

1-877-527-0313

HAMPTONBAY.COM

THANK YOU

We appreciate the trust and confidence you have placed in Hampton Bay through the purchase of this Solar Rock Spot Light. We strive to continually create quality products designed to enhance your home. Visit us online to see our full line of products available for your home improvement needs. Thank you for choosing Hampton Bay!

Table of Contents

Table of Contents	2	Package Contents.....	3
Safety Information.....	2	Operation	4
Warranty	2	Maintenance	4
What is Covered.....	2	Care and Cleaning	4
What is Not Covered	2	Trouble Shooting	5
Pre-Installation	3	Service Parts	5
Planning Installation	3		
Tools required	3		

Safety Information

 **WARNING:** Do not submerge the solar rock spot light in water or mount it recessed into the ground.

 **WARNING:** Your solar light may not function in temperatures below -4°F (-20°C) or above 140°F (60°C).

 **CAUTION:** Use rechargeable batteries only. Recycle or dispose of batteries properly.

 **CAUTION:** Do not open, short circuit, or mutilate batteries as injury may occur.

Warranty

ONE YEAR LIMITED WARRANTY

WHAT IS COVERED

The manufacturer warrants this product to be free of defects in material and workmanship for a period of one (1) year from the date of purchase. This warranty only applies to the original consumer purchaser and only to products used in normal use and service. The manufacturer's only obligation and your exclusive remedy, is the repair or replacement of the product at the manufacturer's discretion, provided that the product has not been damaged through misuse, abuse, accident, modification, alteration, neglect, or mishandling.

WHAT IS NOT COVERED

This warranty does not apply to products that are found to have been improperly installed, set-up, or used in any way not in accordance with the instructions supplied with the product. This warranty does not apply to a failure of the product as a result of an accident, misuse, abuse, negligence, alteration, or faulty installation. Batteries supplied with this product are not included in this warranty. This warranty shall not apply to the finish on any portion of the product, such as surface and/or weathering, as this is considered normal wear and tear. The manufacturer does not warrant and specially disclaims any warranty, whether express or implied, of fitness for a particular purpose, other than the warranty contained herein. This warranty does not cover consequential or incidental loss or damage, including but not limited to any labor/expense costs involved in the replacement or repair of the product.

Contact Customer Care at 1-877-527-0313 or visit www.hamptonbay.com.

Pre-Installation

PLANNING INSTALLATION

Ensure the mounting location for your solar spot light allows the solar panel to receive direct sunlight. Do not locate the product in shaded areas as this will significantly reduce performance.

Position the spot light such that during evening hours the ambient light from other light sources does not affect the photosensor built into the lamp head. High ambient light levels can cause the lamp to turn off during evening hours.

 **NOTE:** The solar light is equipped with a photosensor that turns the unit on at dusk and off at dawn. Ambient light can affect the operation of the photosensor.

TOOLS REQUIRED

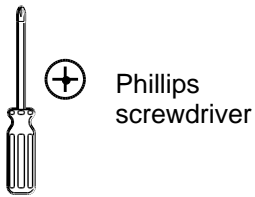

PACKAGE CONTENTS

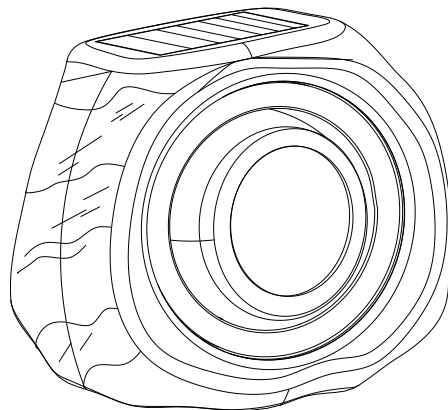

Part	Description	Quantity
A	Fully-assembled rock light	1

Operation



WARNING: Do not submerge the solar rock spot light in water or mount it recessed into the ground.

- Your solar rock spot light is fully assembled in the package. Remove the plastic sheet covering the solar panel and place in an area where the solar panel is exposed to direct sunlight.
- Allow a minimum of a full day of sufficient direct sunlight to charge the battery(s) before first use.
- After a full day charging in the sun, your solar light is equipped with a 3-way selector on the bottom. Choose your preferred LED color (3000K for soft white and 5000K for bright white).
- The unit will automatically turn on at dusk.

Maintenance

Replacing the battery



NOTE: Use one 18500 Lithium Phosphate, 600mAh, 3.2V rechargeable battery. For best performance, replace with a Lithium phosphate rechargeable battery(s) every 18 months.



IMPORTANT: Dispose of the battery in accordance with local, state, and federal regulations.



IMPORTANT: When storing any solar product for an extended period of time, remove the batteries. Storing any solar product without regular recharge or removal of batteries could cause permanent damage to the rechargeable batteries.

- Remove the battery cover by unscrewing the four screws.
- Remove the old battery. Replace with a new 18500, 3.2V Lithium Phosphate rechargeable battery – The recommended replacement battery capacity should be 600~1000mAh.
- Replace the battery cover with the four screws. Also remember to replace the rubber gasket and switch rubber boot along with the battery cover.

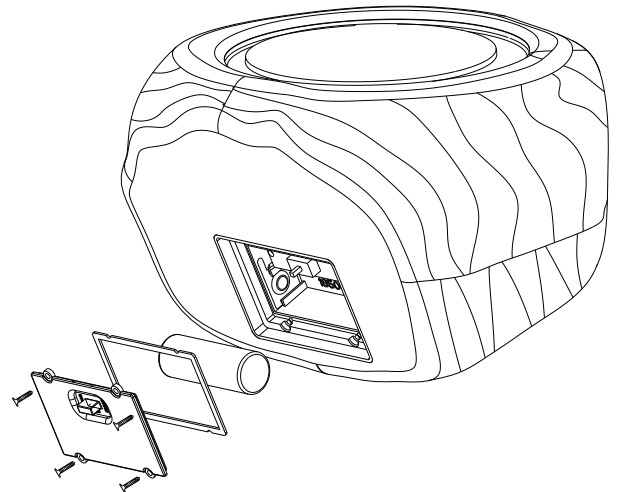

Care and Cleaning

Periodic cleaning of the solar panel and glass housing is quick and easy:

- The solar panel should be cleaned periodically with a damp cloth to help maintain optimum performance.
- Do not use any cleaners with chemicals, solvents, or harsh abrasives.

Troubleshooting

Problem	Possible Cause	Solution
The nightly run time is shorter.	The battery is not fully charged.	Ensure that the solar light is located in an area where it can receive the maximum amount of full, direct sunlight every day. Keeping the solar panel clean is equally important to ensure the maximum charging performance.
	The battery is reaching the end of its useful life.	Replace the old battery with a Lithium phosphate rechargeable battery.
The solar light does not turn on at night.	Your solar light is equipped with a 3-way selector (3000K, OFF, and 5000K) on the bottom of body. The selector must be set to 3000K (or 5000K) prior to use.	Prior to use, check that the unit has been set to 3000K (or 5000K) and allowed to charge a full sunny day.
	The solar light is installed close to other light sources, which may keep the solar light from turning on at night automatically.	Relocate the fixture or eliminate other light sources.

Service Parts

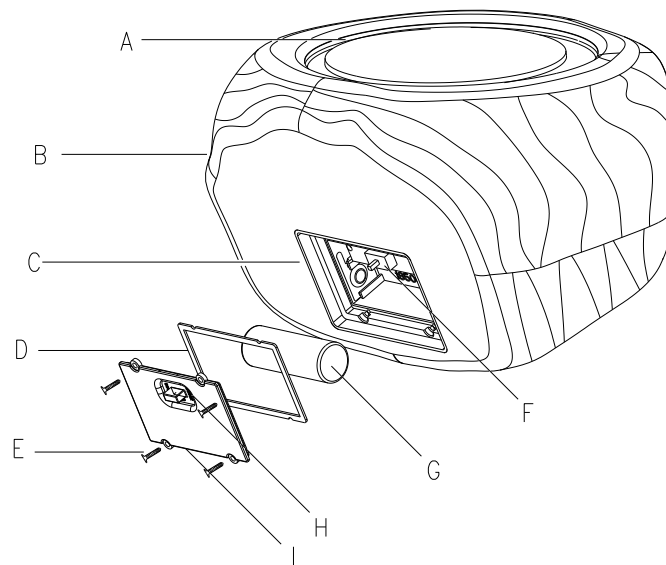

Part	Description	Quantity
A	Spot light head assembly	1
B	Resin body	1
C	Battery compartment	1
D	Rubber gasket	1
E	Screws	4

Part	Description	Quantity
F	3-way selector	1
G	Battery	1
H	Rubber boot	1
I	Battery cover	1



Questions, problems, missing parts? Before returning to the store,
call Hampton Bay Customer Service
8 a.m. - 6 p.m., EST, Monday-Friday

1-877-527-0313

HAMPTONBAY.COM

Retain this manual for future use.



Artículo núm. 779-958
Modelo núm. 49310-600AS

GUÍA DE USO Y MANTENIMIENTO

LUZ DIRECCIONAL EN FORMA DE ROCA

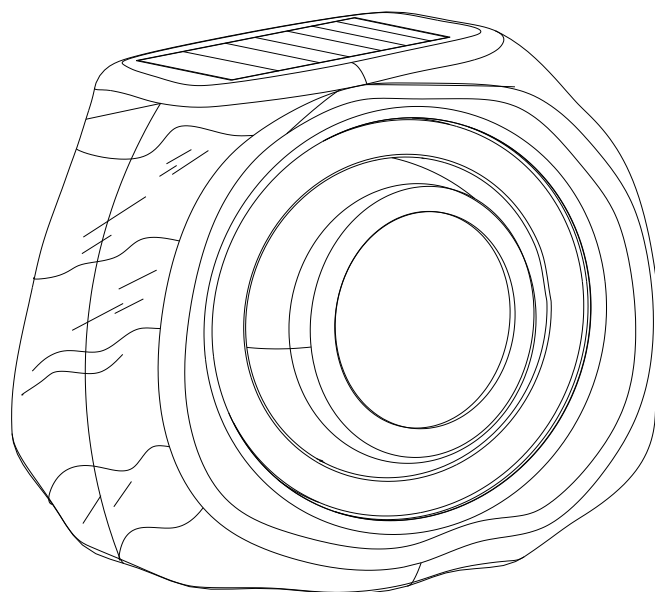

¿Preguntas, problemas o piezas faltantes? Antes de regresar a la tienda,
llama al servicio al cliente de Hampton Bay
de lunes a viernes, de 8:00 a.m. a 6:00 p.m. (hora estándar del Este)

1-877-527-0313

HAMPTONBAY.COM

GRACIAS POR TU COMPRA

Apreciamos la confianza que has depositado en Hampton Bay al comprar esta luz direccional en forma de roca. Nos esforzamos continuamente para crear productos de calidad diseñados para mejorar tu hogar. Visítanos por Internet para ver nuestra línea completa de productos disponibles para las necesidades de mejoras de tu hogar. ¡Gracias por elegir Hampton Bay!

Tabla de contenido

Tabla de contenido	2	Contenido del paquete	3
Información de seguridad	2	Funcionamiento	4
Garantía	2	Mantenimiento	4
Qué cubre la garantía	2	Mantenimiento y limpieza	4
Qué no cubre la garantía	2	Solución de problemas	5
Preinstalación	3	Piezas de repuesto	5
Cómo planificar la instalación	3		
Herramientas necesarias	3		

Información de seguridad



ADVERTENCIA: No sumerjas la luz direccional en forma de roca en el agua o la empotres en la tierra.



ADVERTENCIA: Tu lámpara solar puede no funcionar a temperaturas inferiores a -4 °F (-20 °C) o superior a los 140 °F (60 °C).



PRECAUCIÓN: Sólo usa baterías recargables. Recicla o desecha las baterías adecuadamente.



PRECAUCIÓN: No hagas puente entre los bornes de la batería ni las abras o modifiques, para evitar lesiones.

Garantía

GARANTÍA LIMITADA DE UN AÑO

QUÉ CUBRE LA GARANTÍA

El fabricante garantiza que este producto está libre de defectos materiales o de fabricación durante un (1) año a partir de la fecha original de compra. Esta garantía es válida sólo para el comprador original y sólo cubre productos en uso y funciones normales. La única obligación y solución exclusiva del fabricante, a criterio del mismo, será reparar o reemplazar el producto siempre y cuando el defecto no sea resultado de un mal uso, abuso, accidente, modificaciones, alteración, negligencia o manejo indebido.

QUÉ NO CUBRE LA GARANTÍA

Esta garantía no cubre ningún producto instalado, configurado o usado incorrectamente sin seguir las instrucciones adjuntas al producto. Esta garantía no cubre fallas del producto a consecuencia de un accidente, mal uso, abuso, negligencia, alteración o instalaciones defectuosas. Esta garantía no cubre las baterías incluidas con este producto. Esta garantía no se aplica al acabado de ninguna parte del producto, como por ejemplo el de la superficie, ni al deterioro por condiciones ambientales, ya que eso se considera un desgaste normal. El fabricante no garantiza y rechaza especialmente cualquier garantía, expresa o implícita, de idoneidad para un propósito en particular, distinta de la garantía indicada aquí. Esta garantía no cubre daños o pérdida directos o indirectos, incluidos cualquier costo de mano de obra o gastos relacionados con el reemplazo o reparación de dicho producto.

Comuníquese con el equipo de servicio al cliente al 1-877-527-0313 o visite www.hamptonbay.com.

Preinstalación

CÓMO PLANIFICAR LA INSTALACIÓN

Asegúrate de que el lugar de instalación de tu luz direccional permita que el panel solar reciba luz solar directa. No coloques el producto en áreas con sombra, ya que esto reducirá el rendimiento de forma significativa.

Coloca la luz direccional de tal forma que durante las horas nocturnas la luz ambiental de otras fuentes de iluminación no afecte el fotosensor incorporado en el cabezal de la lámpara. Los niveles altos de luz ambiental pueden causar que la lámpara se apague durante las horas nocturnas.



NOTA: La lámpara solar está equipada con un fotosensor que enciende la unidad al atardecer y la apaga al amanecer. La luz ambiental puede afectar el funcionamiento del fotosensor.

HERRAMIENTAS NECESARIAS



Destornillador
Phillips

CONTENIDO DEL PAQUETE

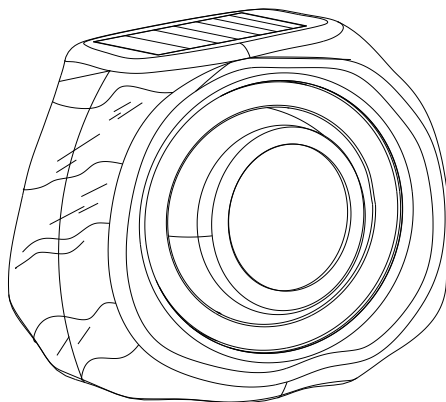

Pieza	Descripción	Cantidad
A	Lámpara en forma de roca completamente ensamblada	1

Funcionamiento



ADVERTENCIA: No sumerjas la luz direccional en forma de roca en el agua o la empotres en la tierra.

- Tu luz direccional en forma de roca está completamente ensamblada en el paquete. Retira la cubierta de plástico que cubre al panel solar y colócalo en un área donde quede expuesto a la luz directa del sol.
- Deja que la luz solar directa cargue la(s) batería(s) durante todo un día soleado como mínimo antes de usarla por primera vez.
- Después de que cargue durante todo un día soleado, tu lámpara solar está equipada con un selector de 3 vías en la parte inferior. Selecciona tu color de LED de preferencia (3000 K para blanco suave y 5000 K para blanco brillante).
- La unidad se encenderá automáticamente al anochecer.

Mantenimiento

Cómo reemplazar la batería



NOTA: Usa una batería recargable 18500 de fosfato de litio, de 600 mAh y 3.2 V. Para un mejor rendimiento, reemplaza con baterías recargables de fosfato de litio cada 18 meses.



IMPORTANTE: Desecha las baterías conforme con las regulaciones locales, estatales y federales.



IMPORTANTE: Cuando almacenes cualquier producto solar durante un largo período de tiempo, asegúrate de quitar las baterías. Almacenar cualquier producto solar sin cargarlo regularmente o quitar las baterías puede dañarlas permanentemente.

- Retira la cubierta de la batería quitando los cuatro tornillos.
- Retira la batería vieja. Reemplaza con una batería nueva recargable 18500 de fosfato de litio de 3.2 V. La capacidad recomendada de la batería de repuesto debe ser de 600~1000 mAh.
- Vuelve a colocar la cubierta de la batería con los cuatro tornillos. Además, recuerda reemplazar la junta de goma y cambiar la bota de goma junto con la cubierta de la batería.

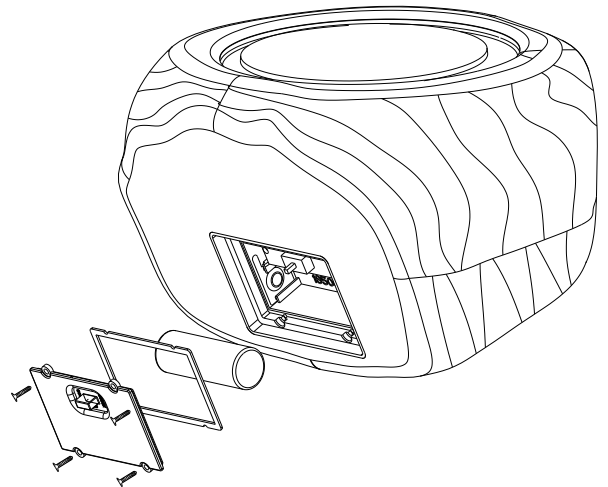

Mantenimiento y limpieza

La limpieza periódica del panel solar y de la carcasa de vidrio es rápida y fácil:

- El panel solar debe limpiarse periódicamente con un paño húmedo para ayudar a mantener un rendimiento óptimo.
- No uses limpiadores con químicos, solventes o productos abrasivos.

Solución de problemas

Problema	Causa posible	Solución
Funciona por poco tiempo durante la noche.	La batería no está completamente cargada.	Asegúrate de que la lámpara solar se coloque en una zona donde pueda recibir la cantidad máxima de luz solar directa y total todos los días. Mantener el panel solar limpio es igualmente importante para garantizar el rendimiento máximo de carga.
	La batería está llegando al final de su vida útil.	Reemplaza la batería vieja por una batería recargable de fosfato de litio.
La lámpara solar no se enciende durante la noche.	Tu lámpara solar está equipada con un selector de 3 vías (3000 K, OFF (APAGADO), 5000 K) en la parte inferior del cuerpo. El selector debe colocarse en 3000 K (o 5000 K) antes de usarse.	Antes de usar, chequea que la unidad esté en 3000 K (o 5000 K) y deja que se cargue durante todo un día soleado.
	La lámpara solar está instalada próxima a otras fuentes de luz, las cuales pueden evitar que la luz solar se enciendan automáticamente por la noche.	Ubica la lámpara en otro lugar o elimina otras fuentes de luz.

Piezas de repuesto

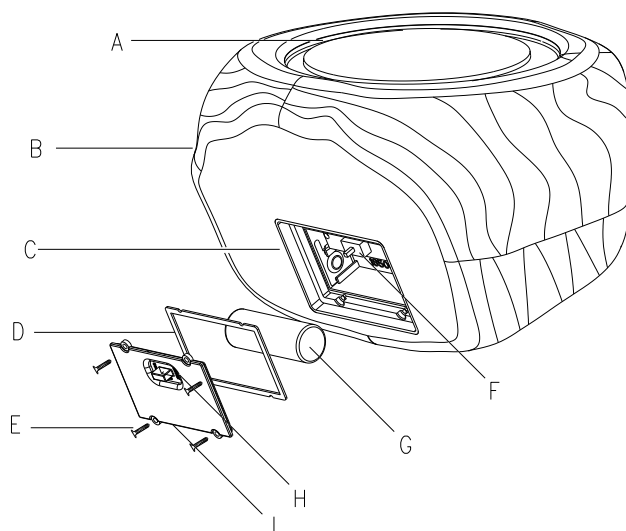

Pieza	Descripción	Cantidad
A	Ensamblaje del cabezal de la luz direccional	1
B	Cuerpo de resina	1
C	Compartimiento de la batería	1
D	Junta de goma	1
E	Tornillos	4

Pieza	Descripción	Cantidad
F	Selector de 3 vías	1
G	Batería	1
H	Bota de goma	1
I	Cubierta de la batería	1



¿Preguntas, problemas o piezas faltantes? Antes de regresar a la tienda,
llama al servicio al cliente de Hampton Bay
de lunes a viernes, de 8:00 a.m. a 6:00 p.m. (hora estándar del Este)

1-877-527-0313

HAMPTONBAY.COM

Conserva este manual para uso futuro.
