

dyson pure cool

Operating manual
Manual de instrucciones

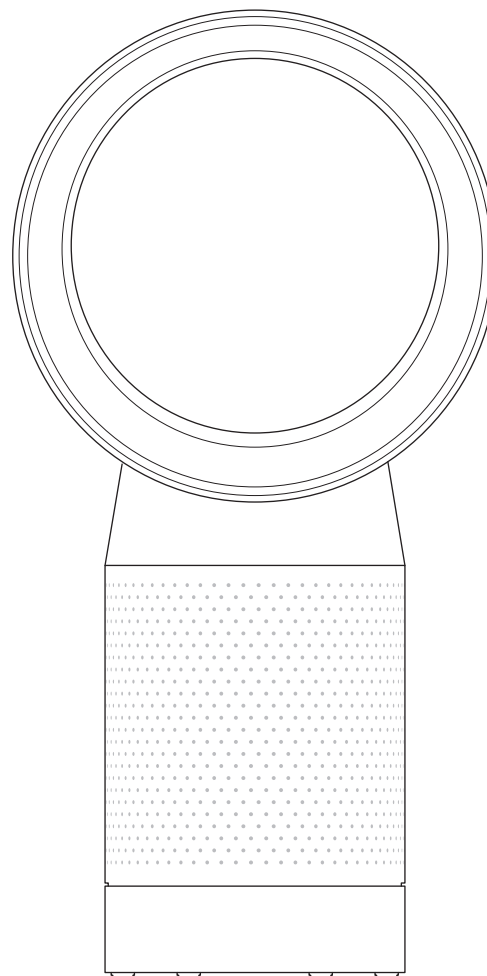

DP04

Thank you for choosing to buy
a Dyson purifying fan
To read your manual in
English, go to page 3.

Gracias por haber elegido
comprar un ventilador
purificador Dyson
Para leer el manual en
Español, vaya a la página 29.

Contents

Getting started

- 5 Registration
- 6 Important safety instructions
- 9 Assembly
- 10 Controls
- 11 Additional functions
- 12 Connecting to the Dyson Link app
- 14 Information menu
- 16 Auto mode
- 17 Airflow
- 18 Night mode
- 19 Oscillation

Maintenance

- 20 Changing the glass HEPA filters
- 22 Changing the carbon filters
- 24 Cleaning

Important information

- 25 Troubleshooting
- 26 Additional information

We're here to help



Download the Dyson Link app
The Dyson Link app allows you to control, monitor, customize and get automatic setting upgrades for your machine on your mobile device.
Search for the Dyson Link app on the App Store or Google Play.



Online
www.dyson.com/support



Support center
Call 866-277-9896 for general machine questions or 866-861-2521 for questions on using the Dyson Link app.
Mon-Fri 8am to 8pm CT; Sat 9am to 6pm CT
questions@dyson.com

Registration

After registering your free 2 year warranty, your Dyson machine will be covered for parts and labor (excluding filters) for 2 years from the date of purchase, subject to the terms of the warranty.

Your serial number can be found on your rating plate which is on the base of the machine.

Note your serial number for future reference.



This illustration is for example purposes only.



Register with your smartphone
Download the Dyson Link app and you will be taken through registration as part of the set up.



Register online
Visit our website to register your full parts and labor warranty online.
www.dyson.com/register



Register by phone
Call our dedicated helpline.
Open Mon-Fri 8am to 8pm CT; Sat 9am to 6pm CT.
866-277-9896



Register by mail
Complete and return the form to Dyson in the envelope supplied.

IMPORTANT SAFETY INSTRUCTIONS

BEFORE USING THIS MACHINE READ ALL INSTRUCTIONS AND CAUTIONARY MARKINGS IN THIS MANUAL AND ON THE MACHINE

When using an electrical machine, basic precautions should always be followed, including the following:

WARNING

Chemical Burn and Choking Hazard.

Keep batteries away from children. This product contains a lithium button/coin cell battery. If a new or used lithium button/coin cell battery is swallowed or enters the body, it can cause severe internal burns and can lead to death in as little as 2 hours. Always completely secure the battery compartment. If the battery compartment does not close securely, stop using the product, remove the batteries, and keep it away from children. If you think batteries might have been swallowed or placed inside any part of the body, seek immediate medical attention.

WARNING

THE FAN AND THE REMOTE CONTROL BOTH CONTAIN MAGNETS.

3. Pacemakers and defibrillators may be affected by strong magnetic fields. If you or someone in your household has a pacemaker or defibrillator, avoid placing the remote control in a pocket or near to the device.
4. Credit cards and electronic storage media may also be affected by magnets and should be kept away from the remote control and the top of the machine.

WARNING

These warnings apply to the machine, and also where applicable, to all tools, accessories, chargers or mains adaptors.

TO REDUCE THE RISK OF FIRE, ELECTRIC SHOCK, OR INJURY:

5. This Dyson machine is not intended for use by persons (including children) with reduced physical, sensory or mental capabilities, or lack of experience and knowledge, unless they have been given supervision or instruction by a responsible person concerning use of the machine to ensure that they can use it safely.

Cleaning and user maintenance should not be performed by children without supervision.

6. Ensure that the machine is fully assembled in line with the instructions before use.
7. Do not allow to be used as a toy. Close attention is necessary when used by or near children. Children should be supervised to ensure that they do not play with the machine.
8. Use only as described in this Dyson Operating Manual. Do not carry out any maintenance other than that shown in this manual, or advised by the Dyson Helpline.
9. Suitable for dry locations ONLY. Do not use outdoors or on wet surfaces and do not expose to water or rain.
10. Do not handle any part of the plug or machine with wet hands.
11. Do not operate any machine with a damaged cord or plug. Discard the machine or return to an authorized service facility for examination and/or repair. If the supply cord is damaged it must be replaced by Dyson, its service agent or a similarly qualified person in order to avoid a hazard.
12. If the machine is not working as it should, has received a sharp blow, has been dropped, damaged, left outdoors, or dropped into water, do not use and contact the Dyson Helpline.
13. Do not stretch the cord or place the cord under strain. Keep cord away from heated surfaces.
14. Do not run the cord under carpeting. Do not cover the cord with throw rugs, runners or similar coverings. Do not route the cord under furniture or appliances. Arrange the cord away from traffic area and where it will not be tripped over.
15. Do not unplug by pulling on the cord. To unplug, grasp the plug, not the cord. The use of an extension cord is not recommended.
16. Do not put any object into openings or the inlet grille. Do not use with any opening blocked; keep free of dust, lint, hair, and anything that may reduce airflow.
17. Do not use any cleaning agents or lubricants on this machine. Unplug before cleaning or carrying out any maintenance.
18. Always carry the machine by the base, do not carry it by the loop amplifier.
19. Turn off all controls before unplugging. Unplug from outlet when not in use for extended periods. To avoid a tripping hazard, safely coil the cord.

20. Do not use near furnaces, fireplaces, stoves or other high temperature heat sources.
21. Do not use in conjunction with or directly next to an air freshener or similar products. Do not spray or apply perfumes directly on or near the filter. Keep essential oils and chemicals away from the machine.
22. When removing or replacing the filter, take care to keep your fingers clear between the filter and the purifier base.
23. This machine is only to be used with the power supply unit provided with it.

READ AND SAVE THESE INSTRUCTIONS

This Dyson machine is intended for household use only.



Do not pull on the cord.

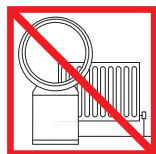

Do not store near heat sources.



Do not use near open flames.



Do not carry by the air loop amplifier. The air loop amplifier is not a handle.



Do not spray scented products such as air freshener or perfume near the filter or the machine.

Assembly

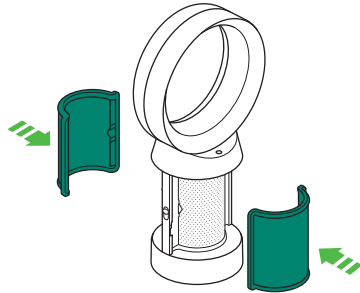

Take the carbon filters out of the box and remove the protective packaging.

Attach both carbon filters to the machine.

Use both hands to lift the machine out of the box, taking care to hold by the base of the machine only.

Do not lift out by the amplifier loop.

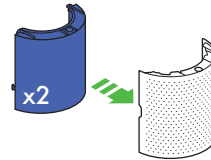

Remove the glass HEPA filters from their protective packaging and push into the shrouds until secure.

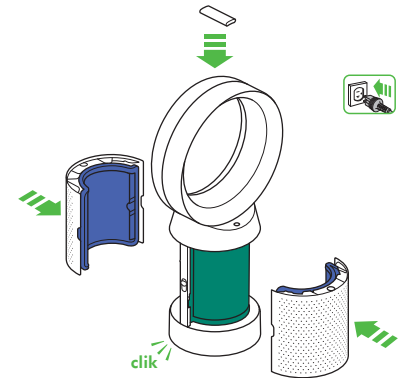

Position the shrouds onto the base and push gently until they click securely into place.

Place the remote control on the top of the machine with the buttons facing down.

Plug in and switch on.

Controls

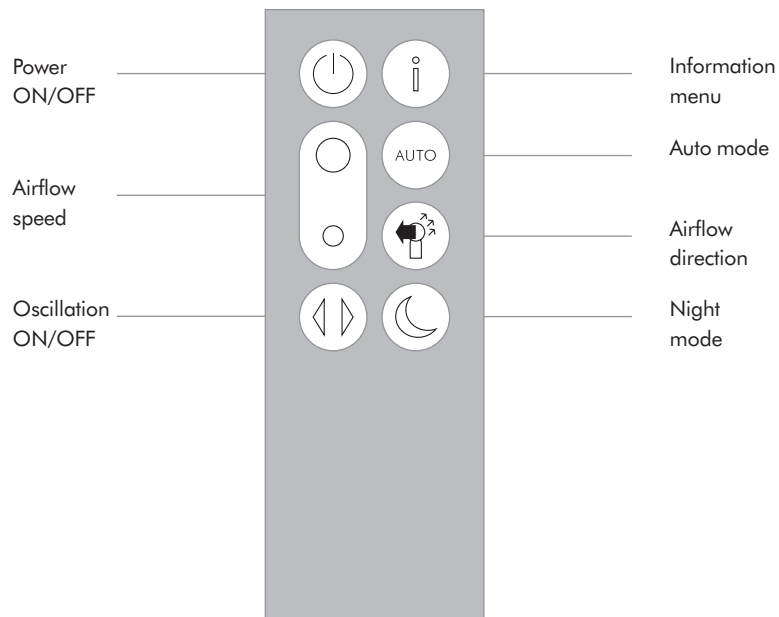
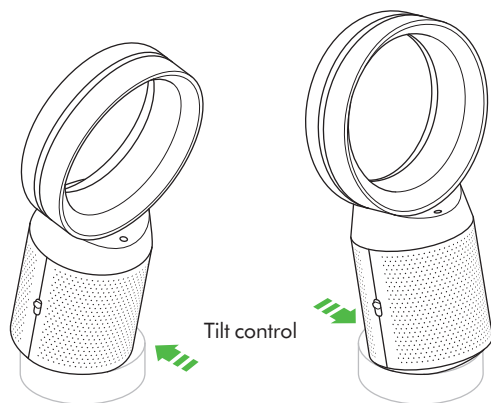
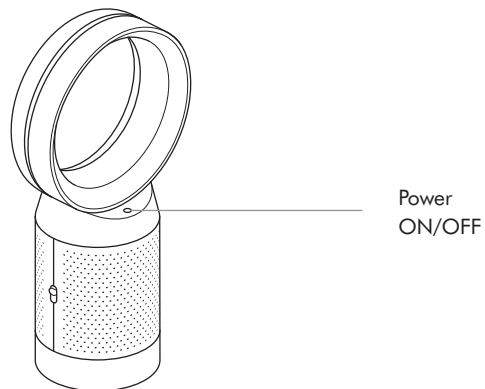

Additional functions

Power ON/OFF

Press the Power ON/OFF button on the appliance or remote control to stop the purifying fan. The machine will continue to monitor the air quality.

Continuous monitoring

The continuous monitoring function will:

- Collect extensive environmental information (see the "Information menu" section).
- Allow historical air quality information to be displayed on the screen and in the Dyson Link app.

Continuous monitoring is active at all times unless standby is selected.

To stop continuous monitoring, press and hold the Auto mode button for 5 secs.

Standby

To exit standby and reactivate the machine, press the Power ON/OFF button on the machine or the remote control.

Connecting to the Dyson Link app



The Dyson Link app allows you to control, schedule, monitor, and customize your settings for your machine from your mobile device.

Wi-Fi is enabled by default. To disable or enable the Wi-Fi press and hold the ON/OFF button on the appliance for 5 seconds.

Standard data and messaging rates may apply.



Plug in your machine to the electrical outlet and turn on the power.

Check your mobile device is compatible with the app, switched on, connected to a Wi-Fi network and Bluetooth enabled.

If you do not already have the Dyson Link app you will need to download it from the App Store or Google Play.

Open the Dyson Link app and follow the instructions to create a new account if you do not already have one.

Follow the on-screen instructions to pair your machine to the Dyson Link app.

You will now be able to use the Dyson Link app to create custom settings, monitor information from the machine, control your machine, schedule use and also keep up to date with system upgrades.

If you experience problems downloading the Dyson Link app or pairing your device; first check that you are connected to a Wi-Fi network and Bluetooth is enabled on your mobile device and try again.

If you continue to experience problems downloading the app or pairing your device, please contact the Dyson Helpline.

Apple and the Apple logo are trademarks of Apple Inc., registered in the U.S. and other countries. App Store is a service mark of Apple Inc., registered in the U.S. and other countries.

Google Play and the Google Play logo are trademarks of Google Inc.

Information menu

Scroll through the options to monitor the performance of your machine.

The menu will also allow you to access information about the pollutants in the air and the temperature and humidity levels.

When a particular type of pollutant causes air quality to decrease, the symbol for that pollutant will show in the display.

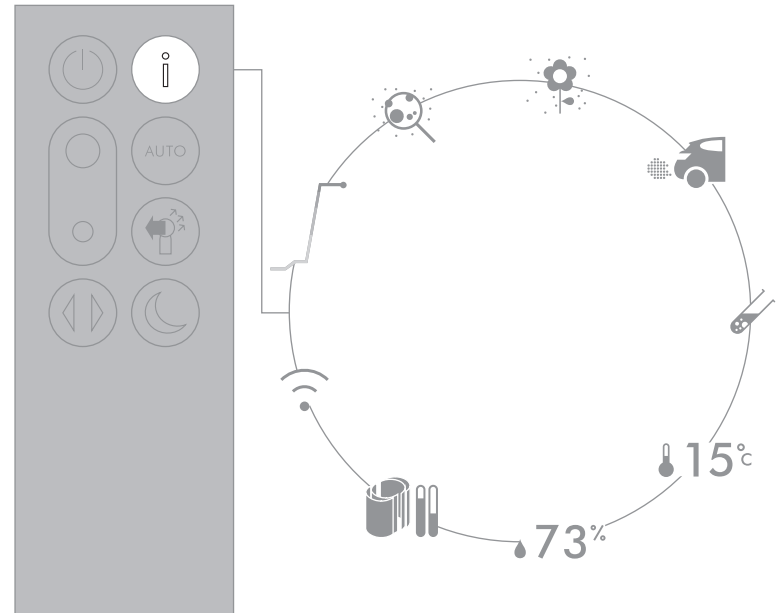

Small details may vary slightly from those shown.



Indoor air quality - 12 seconds
Monitor the current air quality with a graph showing the last 12 seconds of data.



Particulate matter (PM2.5)
Microscopic particles up to 2.5 microns in size, suspended in the air we breathe. These include smoke, bacteria and allergens.



Particulate matter (PM10)
Larger microscopic particles up to 10 microns in size, suspended in the air we breathe. These include dust, mold spores and pollen.



Nitrogen dioxide and other oxidizing gases
These potentially harmful gases are released into the air by combustion, for example the burning gas when cooking and in vehicle exhaust emissions.



Volatile organic compounds
VOC's are typically odors that may be potentially harmful. These can be found in cleaning products, paints and new furnishings.



Indoor temperature
Monitor the ambient temperature to help maintain a comfortable environment.



Indoor humidity
The amount of water vapor in the air, shown as a percentage of the maximum possible humidity at the current temperature.



Filters
The remaining filter life is shown in the display and will indicate when either filter needs replacing.



Wi-Fi
The current status of connection to the Wi-Fi network.

Auto mode

When Auto mode is selected the on-board sensors will intelligently adjust the settings of the machine according to the quality of air.

The machine will pause once the sensors detect that the target air quality level has been reached.

The sensors will continue to monitor the air quality, switching the machine back on when air quality levels have dropped.

Customise your Auto mode and air quality settings in the Dyson Link app.

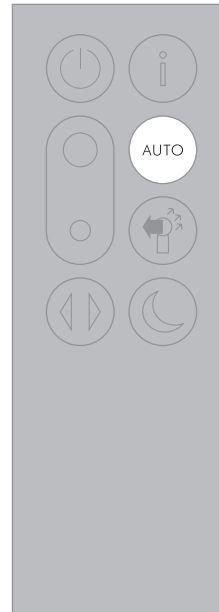

Airflow

Air will be purified continuously, whether the air is set to flow from the front or the back.

For purification and cool airflow, select the airflow direction to the front.

For purification without cool airflow from the front, select the airflow direction to the back.

Press the Airflow speed button to increase and decrease the airflow speed.

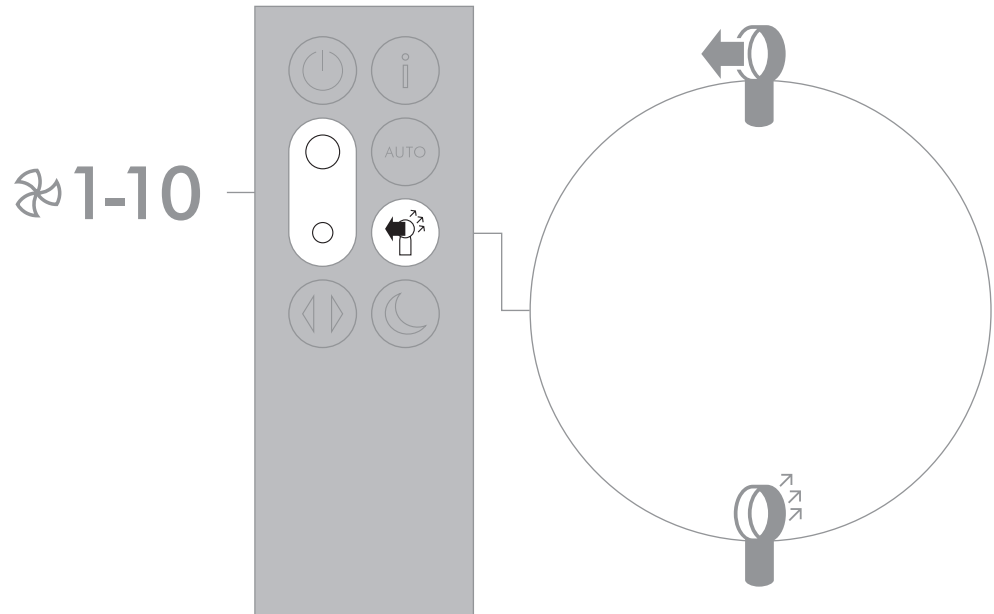

Night mode

Night mode will dim the display and the machine will run more quietly, making it ideal for use while sleeping.

If Auto mode has been set, Night mode will reduce airflow speeds to range from 1 to 4.

You can manually change the airflow from 1-10.

Customize your Night mode settings in the Dyson Link app.

 **1-4**
AUTO mode

 **1-10**
Manual

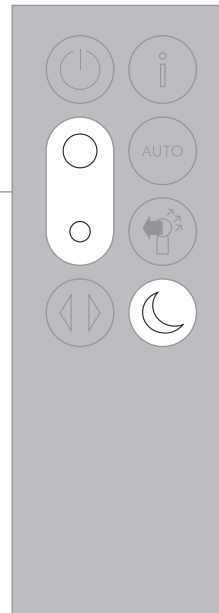

Oscillation

Press the Oscillation button to scroll through the options from 0° to 350°.

Customize your oscillation settings in the Dyson Link app and it will appear as an option as you scroll through.

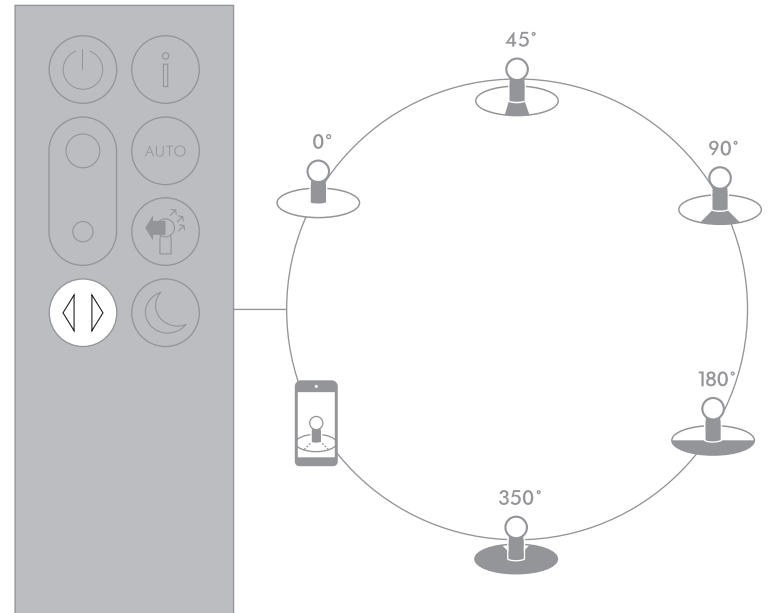

Small details may vary slightly from those shown.

Changing the glass HEPA filters



Important: Always unplug the machine before changing filters. The remaining filter life is shown in the display and will indicate when the non-washable glass HEPA filter needs replacing.

Dispose of used filter units in accordance with local regulations.

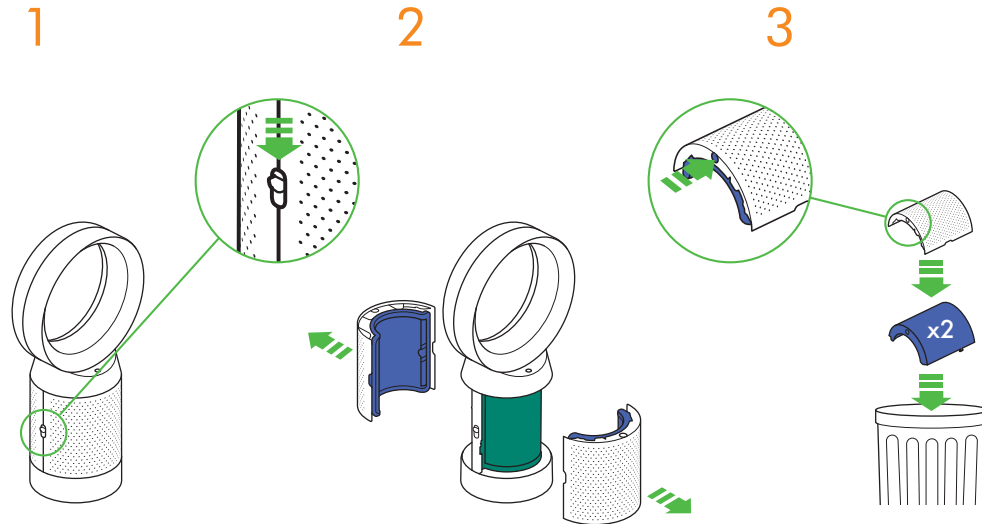

1 Unplug the machine from the electrical outlet.

Slide the buttons down on both sides of the shrouds.

2 The shrouds will release with the glass HEPA filters attached.

3 Empty the glass HEPA filters directly into the bin by pushing in both the purple tabs on the shrouds.

4

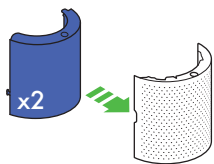

Push the new glass HEPA filters into the shrouds until secure.

5

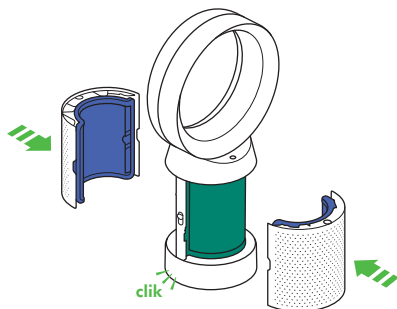

Push the shrouds until they click back into position in the base.

6

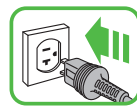

Plug the machine in to the electrical outlet and switch on.

Important

7

5
sec

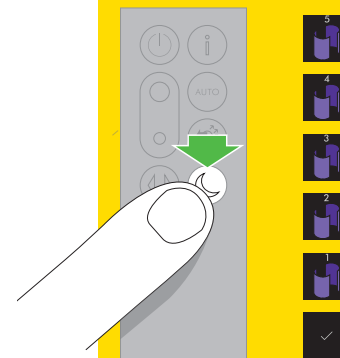

Press and hold the Night mode button on the remote control.

The display on the machine will countdown from five, finishing with the default screen. The glass HEPA filter level will be reset and the machine is ready to use.

Changing the carbon filters



Important: Always unplug the machine before changing filters. The remaining filter life is shown in the display and will indicate when the non-washable carbon filter needs replacing.

Dispose of used filter units in accordance with local regulations.

1

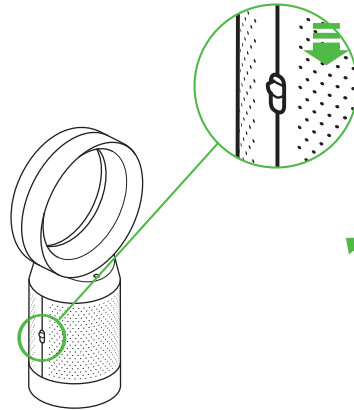

Unplug the machine from the electrical outlet.

Slide the buttons down on both sides of the shrouds.

2

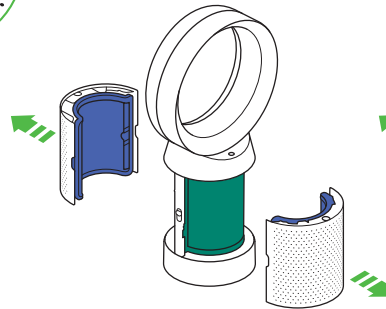

The shrouds will release with the glass HEPA filters attached.

3

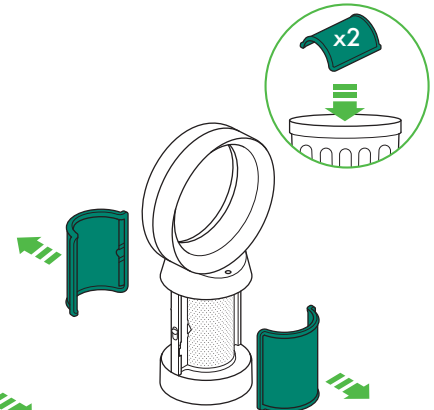

To remove the carbon filters: pull the tabs on both sides of the filters.

Dispose of the carbon filters in the bin.

4

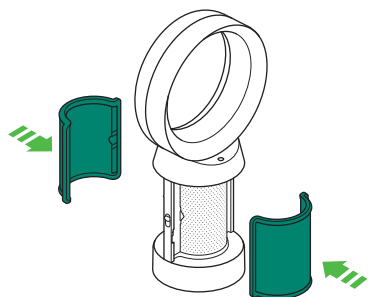

Push the new carbon filters onto the base until secure.

5

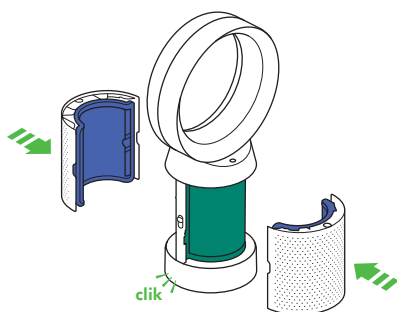

Push the shrouds until they click back into position in the base.

6



Plug the machine in to the electrical outlet and switch on.

Important

7

5
sec

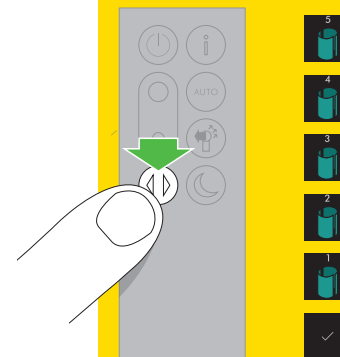

Press and hold the Oscillation button on the remote control.

The display on the machine will countdown from five, finishing with the default screen. The carbon filter level will be reset and the machine is

Cleaning

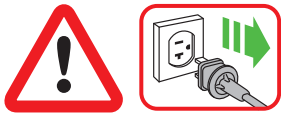

To ensure that your machine works efficiently, it is important to clean and check for blockages regularly.

Unplug your machine from the electrical outlet before cleaning.

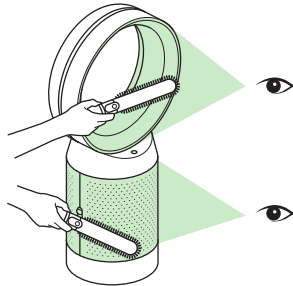

Look for blockages in the air inlet holes on the filter and the small aperture inside the loop amplifier.

Use a soft brush to remove dust and debris.

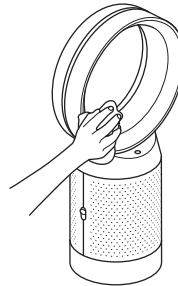

Dust may accumulate on the surface of the machine. Wipe dust from the loop amplifier, filter unit and other parts with a dry or damp cloth.

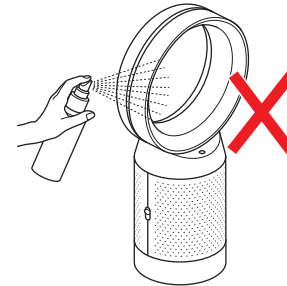

Do not use detergents or polishes to clean the machine.

Troubleshooting

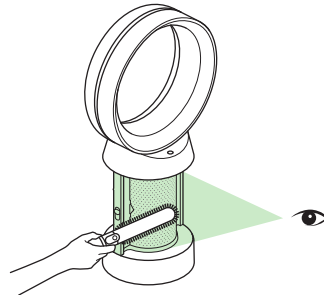

For further information and support:

Online:

www.dyson.com/support

On the phone:

866-277-9896

Mon-Fri 8am to 8pm CT;

Sat 9am to 6pm CT

If the machine has been used without a filter in place or the filters have not been changed when prompted, blockages may occur.

To remove a blockage:

Remove the filter shrouds and look for blockages in the air inlet holes under the filters.

Use a soft brush to remove dust and debris.

If an error code is displayed, first try unplugging the machine and plugging it in again.

If an error code continues to be displayed, contact the Dyson Helpline.

Additional information

CONTROL WITHOUT REMOTE

- The machine can be controlled through your Dyson Link app.

DYSON LINK APP CONNECTIVITY

- You must have a live Internet connection in order for the Dyson Link app to work.
- The machine can connect to either 2.4GHz or 5GHz networks which includes most modern routers. Check your router documentation for compatibility.
- The Dyson Link app requires an iOS device with at least iOS version 10* or an Android device with at least Android version 5.
- Your mobile device must have Bluetooth 4.0 support (Bluetooth Low Energy) in order to set up a connection with the machine. Check your device specification for compatibility.
 - Supported Wi-Fi protocols:
 - IEEE802.11a
 - IEEE802.11b (Not recommended)
 - IEEE802.11g
 - IEEE802.11n

REPLACEABLE PARTS

BATTERY REPLACEMENT

CAUTION

- Unscrew the battery compartment on the remote control. Loosen the base and pull to remove the battery.
- Do not install backwards or short circuit the batteries.
- Do not attempt to dismantle or charge the batteries. Keep away from fire.
- Follow battery manufacturers' instructions when installing new batteries (battery type CR 2032).
- Always replace the screw in the remote control.
- **WARNING: Chemical Burn and Choking Hazard.** Keep batteries away from children. This product contains a lithium button/coin cell battery. If a new or used lithium button/coin cell battery is swallowed or enters the body, it can cause severe internal burns and can lead to death in as little as 2 hours. Always completely secure the battery compartment. If the battery compartment does not close securely, stop using the product, remove the batteries, and keep it away from children. If you think batteries might have been swallowed or placed inside any part of the body, seek immediate medical attention.

NON-WASHABLE FILTER UNITS

- Your filter units are non-washable and non-recyclable.
- To replace your filter units follow the steps as shown.
- Failure to replace the filter units when prompted may result in changes to product performance and appearance.
- New filter units can be purchased at www.dyson.com/support.

AUTO MODE

- A period of 6 days is required after the machine is first used for the sensor to calibrate. During this period, the machine may be more sensitive to VOCs (such as odors) than normal.

DISPOSAL INFORMATION

- Dyson products are made from high grade recyclable materials. Recycle where possible.
- Dispose of or recycle the battery in accordance with local ordinances or regulations.
- Keep the used batteries away from children as these can still harm children if swallowed.
- Your filter units are non-washable and non-recyclable.
- Dispose of the exhausted filter units in accordance with local ordinances or regulations.
- The battery should be removed from the product before disposal.
- California: This product includes a separate remote control device with a coin cell battery. The coin cell battery contains Perchlorates. Special handling may apply. See www.dtsc.ca.gov/hazardouswaste/perchlorate

DYSON CUSTOMER CARE

THANK YOU FOR CHOOSING TO BUY A DYSON MACHINE.

After registering your 2 year warranty, your Dyson machine will be covered for parts and labor (excluding filters) for 2 years from the date of purchase, subject to the terms of the warranty. If you have any questions regarding your Dyson machine, visit www.dyson.com for online help, general tips and useful information about Dyson. Alternatively, you can call the Dyson Helpline with your serial number and details of where and when you bought the machine.

If your Dyson machine needs a repair, call the Dyson Helpline so we can discuss the available options. If your Dyson machine is under warranty, and it is a covered repair, it will be repaired at no cost.

Your serial number can be found on your rating plate which is on the base of the machine.

PLEASE REGISTER AS A DYSON MACHINE OWNER

To help us ensure you receive prompt and efficient service, please register as a Dyson machine owner. There are four ways to do this:

- Online at www.dyson.com/register
- Telephone the Dyson Helpline, 866-277-9896.
- Complete the enclosed Warranty Form and mail it to us.
- Smartphone. Download the Dyson Link app and you will be taken through registration as part of the set up.

This will confirm ownership of your Dyson machine in the event of an insurance loss, and enable us to contact you if necessary.

LIMITED 2 YEAR WARRANTY

TERMS AND CONDITIONS OF THE DYSON 2 YEAR LIMITED WARRANTY

WHAT IS COVERED

Your Dyson machine is warranted against original defects in materials and workmanship for a period of 2 years from the date of purchase, when used for normal domestic purposes in accordance with the Dyson Operating Manual. Please retain your proof of purchase. If you do not have your proof of purchase, your warranty will start 90 days after the date of manufacture, according to Dyson's records. This warranty provides, at no extra cost to you, all labor and parts necessary to ensure your machine is in proper operating condition during the warranty period. The replacement of any part of your machine under warranty will not extend the period of warranty. Any parts which are returned to Dyson will become the property of Dyson. Please call the Dyson Helpline at 1-855-533-1098 for more information.

For refurbished machines, length of warranty may differ, please see warranty letter included with machine for warranty terms.

This limited warranty is subject to the following terms:

WHAT IS NOT COVERED

- Replacement filter units. The machine's filter units are not covered by the warranty. Dyson shall not be liable for costs, damages or repairs incurred as a result of, due to, or from:
- Damage caused by not carrying out the recommended machine maintenance.
- Careless operation or handling, misuse, abuse and/or lack of maintenance or use not in accordance with the Dyson Operating Manual.
- Use of the machine other than for normal domestic purposes within the United States, e.g. for commercial or rental purposes.
- Use of parts not in accordance with the Dyson Operating Manual.
- Use of parts and accessories other than those produced or recommended by Dyson.
- Faulty installation (except where installed by Dyson).
- Repairs or alterations carried out by unauthorized parties or agents.
- Blockages – Please refer to the 'Troubleshooting' section and illustrations in this Dyson Operating Manual for details of how to look for and clear blockages.
- Normal wear and tear (e.g. fuse etc.).
- Reduction in battery discharge time due to battery age or use (where applicable).

If you are in any doubt as to what is covered by your warranty, please contact Dyson.

WARRANTY LIMITATIONS AND EXCLUSIONS

- Any implied warranties relating to your machine including but not limited to warranty of merchantability or warranty of fitness for a particular purpose, are limited to the duration of this warranty. This limitation is not allowed by some States, and so this limitation may not apply to you.
- Your remedy for breach of this warranty is limited to the warranty service described below. Dyson will not be liable for any consequential damages or incidental damages you may incur in connection with your purchase and use of your machine. This limitation is not allowed by some States and so this limitation may not apply to you.
- This limited warranty gives you specific legal rights. You may also have other rights which vary by State.
- This limited warranty is not transferable.

WARRANTY SERVICE

- Please fill out and return the warranty form, or register online at www.dyson.com.
- Before a service can take place, the terms of the warranty require that you contact the Dyson Helpline with your model name/number, serial number, date and place of purchase.
- Please keep your purchase receipt in a safe place to ensure you have this information.
- All work will be coordinated by Dyson or its authorized agents.
- Any replaced defective parts will become the property of Dyson.
- Service under this warranty will not extend the period of this warranty.
- If your machine is not functioning properly, please call the Dyson Helpline on 866-277-9896. Most issues can be rectified over the telephone by our trained Helpline staff.

IMPORTANT DATA PROTECTION INFORMATION

PRIVACY AND PERSONAL DATA PROTECTION

You will need to provide us with basic contact information when you register your Dyson machine or the Dyson Link app;

WHEN REGISTERING YOUR DYSON MACHINE

- You will need to provide us with basic contact information to register your machine and enable us to support your warranty.

WHEN REGISTERING VIA THE DYSON LINK APP

You will need to provide us with basic contact information to register the Dyson Link app; this enables us to securely link your machine to your instance of the app.

- When you register, you will have the opportunity to choose whether you would like to receive communications from us. If you opt-in to communications from Dyson, we will send you details of special offers and news of our latest innovations. We never sell your information to third parties and only use information that you share with us as defined by our privacy policies which are available on our website at privacy.dyson.com.

CONFORMITY INFORMATION

This equipment has been tested and found to comply with the limits for a Class B digital device, pursuant to part 15 of the FCC Rules. These limits are designed to provide reasonable protection against harmful interference in a residential installation. This equipment generates, uses and can radiate radio frequency energy and, if not installed and used in accordance with the instructions, may cause harmful interference to radio communications. However, there is no guarantee that interference will not occur in a particular installation. If this equipment does cause harmful interference to radio or television reception, which can be determined by turning the equipment off and on, the user is encouraged to try to correct the interference by one or more of the following measures:

- Reorient or relocate the receiving antenna.
- Increase the separation between the equipment and receiver.
- Connect the equipment into an outlet on a circuit different from that to which the receiver is connected.
- Consult the dealer or an experienced radio/TV technician for help.

This equipment complies with FCC radiation exposure limits set forth for an uncontrolled environment. In order to avoid the possibility of exceeding the FCC radio frequency exposure limits, human proximity to the antenna shall not be less than 20cm during normal operation.

Changes or modifications not expressly approved by the party responsible for compliance could void the user's authority to operate the equipment.

Contenido

Inicio

- 31 Registro
- 32 Instrucciones de seguridad importantes
- 35 Armado
- 36 Controles
- 37 Funciones adicionales
- 38 Cómo conectarse a la aplicación Dyson Link
- 40 Menú de información
- 42 Modo automático
- 43 Flujo de aire
- 44 Modo nocturno
- 44 Oscilación

Mantenimiento

- 46 Cambio de los filtros de vidrio HEPA
- 48 Cambio de los filtros de carbón
- 50 Limpieza

Información importante

- 51 Resolución de problemas
- 52 Información adicional

Estamos aquí para ayudar



Descargue la aplicación Dyson Link
La aplicación Dyson Link le permite controlar, programar, monitorear y personalizar su configuración en el aparato desde su dispositivo móvil. Busque la aplicación Dyson Link en la tienda de aplicaciones o en Google Play.



En Línea
www.dyson.com/support



Centro de respaldo
Llame al 866-277-9896 para preguntas generales sobre la máquina o al 866-861-2521 para preguntas sobre cómo utilizar la aplicación Dyson Link.
Lunes a Viernes de 8 a.m. – 8 p.m., hora Centro; Sábados de 9 a.m. – 6 p.m., hora Centro
questions@dyson.com

Registro

Después de registrar la garantía gratuita de 2 años, su equipo Dyson tendrá cobertura de repuestos y mano de obra (excluyendo filtros) por 2 años a partir de la fecha de compra, según los términos de la garantía. Su número de serie se encuentra en la placa de especificaciones situada en la base de la máquina.

Anote su número de serie para futuras consultas.

Esta figura es únicamente para mostrar un ejemplo.



4 maneras sencillas de registrar su garantía gratuita de 2 años



Regístrese desde su teléfono inteligente

Descargue la aplicación del vínculo Dyson y se lo guiará por la registración como parte de la configuración.



Regístrese en línea

Visite nuestro sitio web para registrar en línea su garantía completa para las piezas y la mano de obra.
www.dyson.com/register



Regístrese por teléfono

Llame a nuestra Línea directa dedicada de asistencia al cliente.
Horario de atención: Lunes a Viernes de 8 a.m. – 8 p.m., hora Centro; Sábados de 9 a.m. – 6 p.m., hora Centro.
866-277-9896



Regístrese por correo

Complete y envíe el formulario a Dyson en el sobre proporcionado.

INSTRUCCIONES DE SEGURIDAD IMPORTANTES

ANTES DE UTILIZAR ESTA MÁQUINA, LEA TODAS LAS INSTRUCCIONES Y LA INDICACIONES DE PRECAUCIÓN QUE VIENEN TANTO EN ESTE MANUAL COMO EN LA MÁQUINA

Cuando se usa una máquina eléctrica, deben seguirse las precauciones básicas para reducir riesgos de incendio, descarga eléctrica y lesiones personales, que incluyen lo siguiente:

PELIGRO

Peligro de quemadura química y atragantamiento. Mantenga las baterías lejos de los niños.

Este producto contiene una batería de litio tipo botón/moneda . Si una batería de litio tipo botón/moneda se traga o ingresa en el cuerpo, puede causar quemaduras internas graves y conducir a la muerte en menos de 2 horas. Siempre cierre de manera segura y por completo el compartimento de baterías. Si el compartimento de baterías no cierra de manera segura, deje de utilizar el producto, quite las baterías y manténgalas lejos de los niños. Si cree que una batería ha sido tragada

o introducida en cualquier parte del cuerpo, busque atención médica de inmediato.

PELIGRO

EL VENTILADOR Y EL CONTROL REMOTO CONTIENEN IMANES.

3. Los marcapasos y desfibriladores puedan verse afectados por fuertes campos magnéticos. Si usted o alguien en su casa tiene un marcapasos o un desfibrilador, evite colocar el control remoto en un bolsillo o cerca del máquina.
4. Es posible que los imanes también dañen las tarjetas de crédito y los medios de almacenamiento electrónico, por lo que deben mantenerse alejados del control remoto y de la parte superior del máquina.

PELIGRO

Estas advertencias se aplican a la máquina, y cuando corresponde, a todas las herramientas, accesorios, cargadores y adaptadores de corriente. PARA DISMINUIR EL RIESGO DE PROVOCAR UN INCENDIO, RECIBIR UNA DESCARGA ELÉCTRICA O LESIONES:

5. Este aparato Dyson no está destinado para el uso por parte de personas (incluso niños) con capacidades físicas, cognitivas o mentales reducidas, o con falta de experiencia y conocimiento, salvo que hubieran recibido supervisión o instrucciones acerca del uso de la unidad por parte de una persona responsable que garantice que pueden usarlo de manera segura. Los niños no deben realizar la limpieza ni el mantenimiento del usuario sin supervisión.
6. Antes de utilizar la máquina, asegúrese de que esté completamente armado según las instrucciones.
7. No permita que se utilice como un juguete. Es necesaria la atención de un adulto cuando es utilizada por o cerca de un niño. Los niños deben ser supervisados para asegurarse de que no jueguen con la máquina.
8. Utilícela solamente como se describe en este manual de funcionamiento Dyson. No realice ningún otro mantenimiento que no sea el mostrado en este manual, o el recomendado por la línea de ayuda de servicio al cliente Dyson.
9. Adecuado ÚNICAMENTE para lugares secos. No lo use al aire libre o sobre superficies húmedas ni lo exponga al agua o la lluvia.
10. No manipule ninguna parte del enchufe o de la máquina con las manos mojadas.
11. No ponga el máquina en funcionamiento si algún cable o enchufe está dañado. Deje de utilizar el máquina o llévelo a un centro de servicio técnico autorizado para que lo revisen y/o reparen. Si el cable de alimentación está dañado, deberá reemplazarlo Dyson, un agente autorizado u otra persona capacitada a fin de evitar cualquier peligro.
12. Si la máquina no funciona como es debido, ha recibido un golpe fuerte o se ha caído, dañado, dejado a la intemperie, o sumergido en agua, no la utilice y comuníquese con la línea de ayuda de servicio al cliente Dyson.
13. No estire el cable ni lo someta a tensión. Mantenga el cable apartado de superficies calientes.
14. No pase el cable por debajo de alfombras. No cubra el cable con tapetes, alfombrillas u otras cubiertas similares. No pase el cable por debajo de muebles o aparatos. Mantenga el cable alejado de las áreas transitadas y de lugares donde pueda causar tropiezos.
15. No desconecte la máquina tirando del cable. Para desconectar, tome el enchufe y no el

cable. No es recomendable utilizar una extensión de cable.

16. No coloque ningún objeto en aberturas o en la rejilla de entrada. No lo use si una abertura está obstruida; manténgalo libre de polvo, pelusa, cabellos y cualquier objeto que pueda debilitar el flujo de aire.
17. No utilice productos de limpieza o lubricantes en el máquina. Desconéctelo antes de limpiarlo o realizar tareas de mantenimiento.
18. Para el traslado, sujete el máquina por la base; nunca por el bucle amplificador.
19. Apague todos los controles antes de desconectarlo. Desenchúfelo de la toma si no lo usa durante períodos largos de tiempo. Para evitar el riesgo de tropezarse, enrolle de manera segura el cable.



No jale el cable.

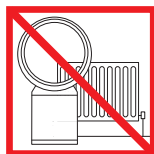

No guarde la máquina cerca de fuentes de calor.



No utilice la máquina cerca de una llama.



No sujete el aparato del bucle amplificador de aire para transportarlo. El bucle amplificador de aire no es una manija.



No rocíe productos con aromas, como aromatizadores de aire o perfumes, cerca del filtro o del máquina.

20. No lo use cerca de hornos, chimeneas, estufas u otras fuentes térmicas de alta temperatura.
21. No lo utilice en combinación o directamente cerca de un aromatizador de aire o de productos similares. No rocíe ni aplique perfumes directamente sobre el filtro o cerca de él. Mantenga los aceites esenciales y los productos químicos lejos del máquina.
22. Cuando quite o reemplace el filtro, tenga cuidado de mantener los dedos alejados del espacio entre el filtro y la base del purificador.
23. Este equipo se debe usar solo con la unidad de suministro de corriente eléctrica que viene con él.

LEA Y GUARDE ESTAS INSTRUCCIONES

Esta máquina Dyson es para uso doméstico solamente.

Armado

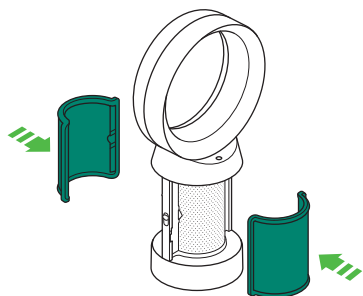

Use las dos manos para extraer el aparato fuera de la caja, con el cuidado de sólo sostenerlo de su base.

No lo levante del bucle amplificador.

Saque los filtros de carbón de la caja y remueva el embalaje de protección.

Conecte ambos filtros de carbón al aparato.

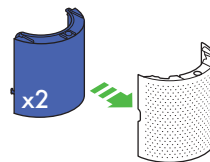

Extraiga los filtros de vidrio HEPA de sus embalajes de protección e insértelos dentro de las tapas hasta que se fijen.

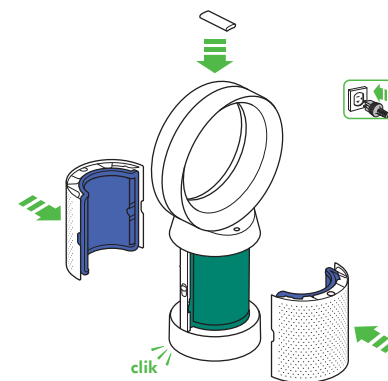

Ubique las tapas en la base y empújelas con cuidado hasta advertir que se han fijado en su lugar.

Coloque el control remoto en la parte superior del aparato con los botones hacia abajo.

Enchufe y enciéndalo.

Controles

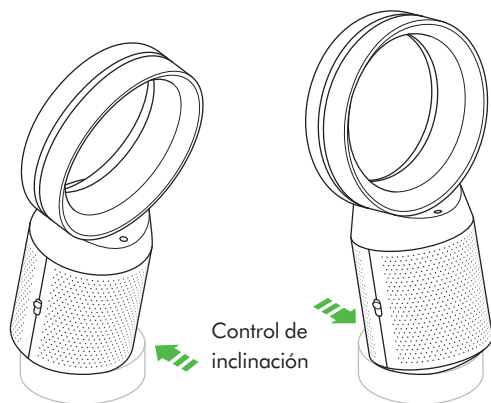
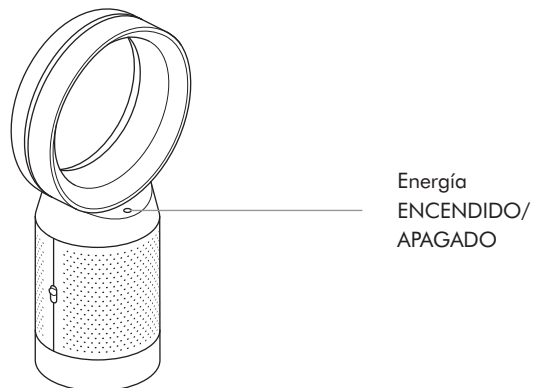

Energía
ENCENDIDO/
APAGADO

Velocidad del
flujo de aire

Modo de
oscilación
activado/
desactivado

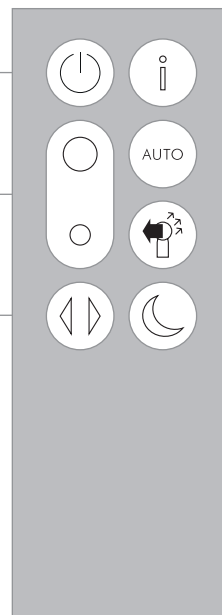

Menú de
información

Modo
automático

Dirección del
flujo de aire

Modo
nocturno

Funciones adicionales

Energía ENCENDIDO/APAGADO

Pulse el botón de energía ON/OFF (Encendido/ Apagado) del aparato o control remoto para detener el ventilador purificador. El aparato seguirá monitoreando la calidad del aire.

Monitoreo continuo

La función de monitoreo continuo realizará las siguientes acciones:

- Recopilar información ambiental extensiva (consulte la sección Menú de información).
- Permitir que aparezca la información sobre el historial de calidad del aire en pantalla y en la aplicación Dyson Link.

El monitoreo continuo estará activo en todo momento a menos que se seleccione el modo En espera.

Para detener el monitoreo continuo, pulse y mantenga presionado el botón Modo automático por 5 segundos.

En espera

Para salir del modo En espera y reactivar el aparato, pulse el botón de Energía ON/OFF (Encendido/ Apagado) del aparato o control remoto.

Cómo conectarse a la aplicación Dyson Link



La aplicación Dyson Link le permite controlar, programar, monitorear y personalizar su configuración en el aparato desde su dispositivo móvil.

El Wi-Fi está activado de forma predeterminada. Para activar o desactivar el Wi-Fi mantenga presionado el botón ON / OFF (Encendido / Apagado) del aparato durante 5 segundos.

Es posible que se apliquen las tarifas estándar para datos y mensajes.



Enchufe el aparato en el suministro de corriente eléctrica y enciéndalo.

Verifique que su dispositivo móvil sea compatible con la aplicación, esté encendido, conectado a una red de wifi y con bluetooth habilitado.

Si aún no cuenta con la aplicación Dyson Link, necesitará descargarla de la tienda de aplicaciones o a través de Google Play.

En caso de que aún no tenga una cuenta, abra la aplicación Dyson Link y siga las instrucciones a fin de crear una nueva.

Siga las instrucciones en pantalla para acoplar su aparato con la aplicación Dyson Link.

Apple y el logotipo de Apple son marcas comerciales de Apple Inc., registradas en Estados Unidos y otros países. App Store es una marca de servicio de Apple Inc., registrada en Estados Unidos y otros países.

Ahora podrá usar la aplicación Dyson Link con el fin de crear configuraciones personalizadas, monitorear la información desde el aparato y controlarlo, además de programar el uso y también mantenerse al día con las actualizaciones del sistema.

Si tiene problemas al descargar la aplicación Dyson Link o al intentar acoplar su dispositivo, primero verifique que su dispositivo móvil está conectado a una red de wifi y que el bluetooth esté habilitado y vuelva a intentarlo.

Si sigue teniendo problemas durante la descarga de la aplicación o el acoplamiento con el dispositivo, comuníquese con la Línea Directa de Asistencia al Cliente de Dyson.

Google Play y el logotipo de Google Play son marcas comerciales de Google Inc.

Menú de información

Desplácese por las opciones a fin de monitorear el rendimiento de su aparato.

El menú también le permitirá acceder a información sobre contaminantes presentes en el aire y los niveles de temperatura y humedad.

Cuando algún tipo particular de contaminante ocasione la disminución de la calidad del aire, el símbolo de ese contaminante aparecerá en la pantalla.

Puede haber pequeñas variaciones con respecto a las ilustraciones.

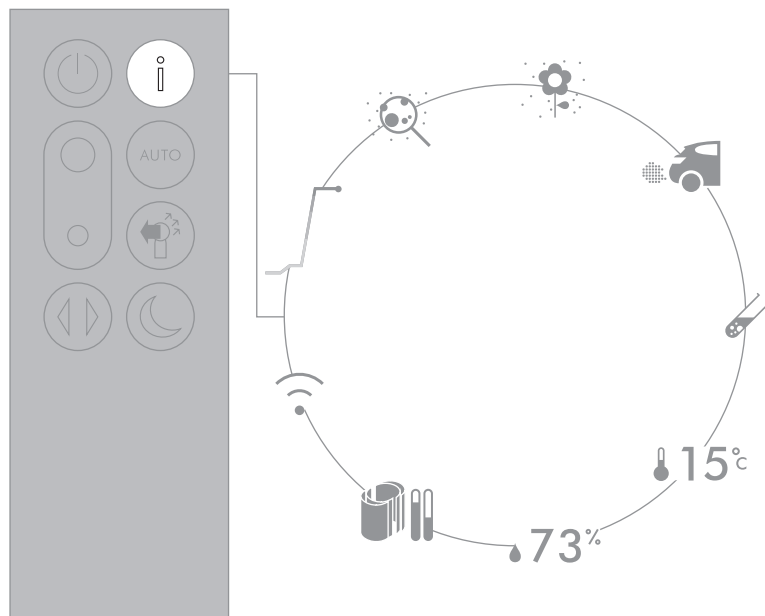



Calidad del aire interior - 12 segundos

Monitoree la calidad del aire actual con un gráfico que muestra los últimos 12 segundos de datos.



Materia particulada (PM2.5)

Son partículas microscópicas de un tamaño de hasta 2.5 micrones, que se hallan suspendidas en el aire que respiramos. Entre ellas se encuentran el humo, las bacterias y los alérgenos.



Materia particulada (PM10)

Son partículas microscópicas de un tamaño de hasta 10 micrones suspendidas en el aire que respiramos. Entre ellas se encuentran el polvo, el moho y el polen.



Dióxido de nitrógeno y otros gases oxidantes

Estos gases potencialmente perjudiciales son liberados en el aire durante la combustión, por ejemplo, al quemar el gas usado para cocinar y en las emisiones de los escapes de los vehículos.



Componentes orgánicos volátiles

Los compuestos orgánicos volátiles (VOC) son comúnmente olores que podrían ser potencialmente dañinos. Estas sustancias pueden encontrarse en productos de limpieza, pinturas y en muebles nuevos.



Temperatura interior

Monitoree la temperatura ambiente a fin de mantener un ambiente cómodo.



Humedad interior

Es la cantidad de vapor de agua en el aire, que se expresa como un porcentaje respecto de la humedad máxima posible con la temperatura que se registre en un momento dado.



Filtros

La duración restante del filtro se muestra en el visor e indicará cuándo deberá reemplazarse cada filtro.



Wi-Fi

El estado actual de la conexión a la red de Wi-Fi.

Modo automático

Cuando se selecciona el Modo automático, los sensores integrados ajustarán inteligentemente la configuración del aparato conforme a la calidad del aire.

El aparato hará una pausa cuando los sensores detecten que se ha alcanzado el nivel objetivo de calidad del aire.

Los sensores continuarán monitoreando la calidad del aire durante la pausa, y volverán a encender el aparato cuando los niveles de calidad del aire hayan bajado.

Personalice la configuración de Modo automático y Calidad del aire en la aplicación Dyson Link.

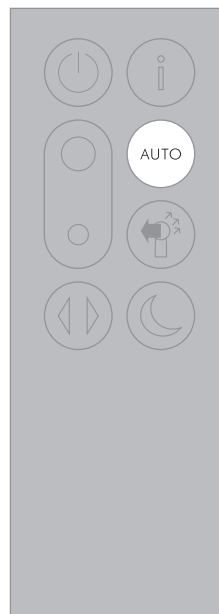

Flujo de aire

El aire se purificará continuamente, independientemente de si la configuración del flujo del aire se establece desde el frente o la parte posterior.

Si desea establecer purificación y flujo de aire fresco, seleccione la dirección del flujo de aire al frente.

Si desea establecer purificación sin flujo de aire frontal, seleccione la dirección del flujo de aire hacia la parte posterior.

Presione el botón Velocidad del flujo de aire para subir o bajar la velocidad del flujo de aire.

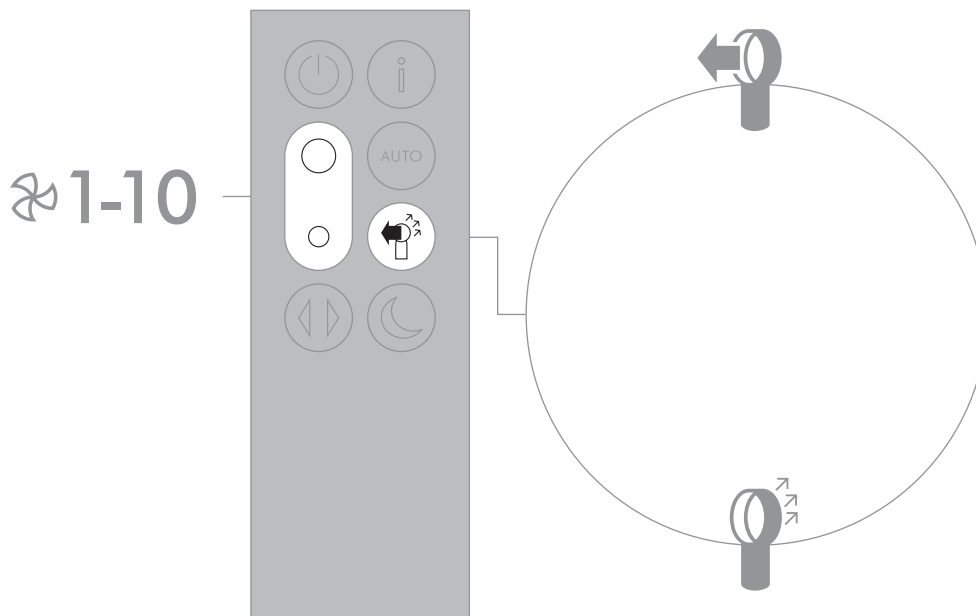

Modo nocturno

El Modo nocturno atenuará la pantalla y hará que el aparato funcione más silenciosamente, lo cual es ideal para usarlo mientras duermes.

Si se ha establecido el Modo automático, el Modo nocturno reducirá las velocidades del flujo de aire entre 1 y 4.

Podrá cambiar manualmente el flujo de aire de 1 a 10.

Personalice la configuración del Modo nocturno en la aplicación Dyson Link.

 **1-4**
AUTO mode

 **1-10**
Manual

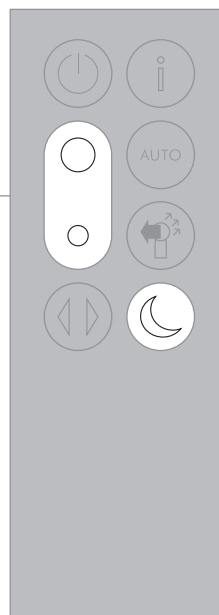

Oscilación

Presione el botón de Oscilación para desplazarse por las opciones desde 0° a 350°.

Personalice la configuración de Oscilación en la aplicación Dyson Link y ésta aparecerá como una opción cuando se desplace entre ellas.

Puede haber pequeñas variaciones con respecto a las ilustraciones.

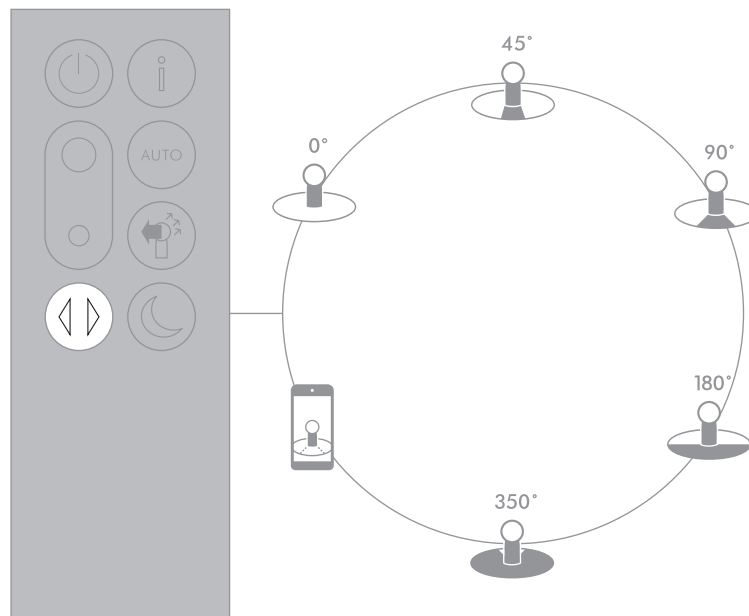

Cambio de los filtros de vidrio HEPA

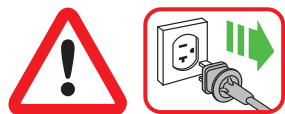
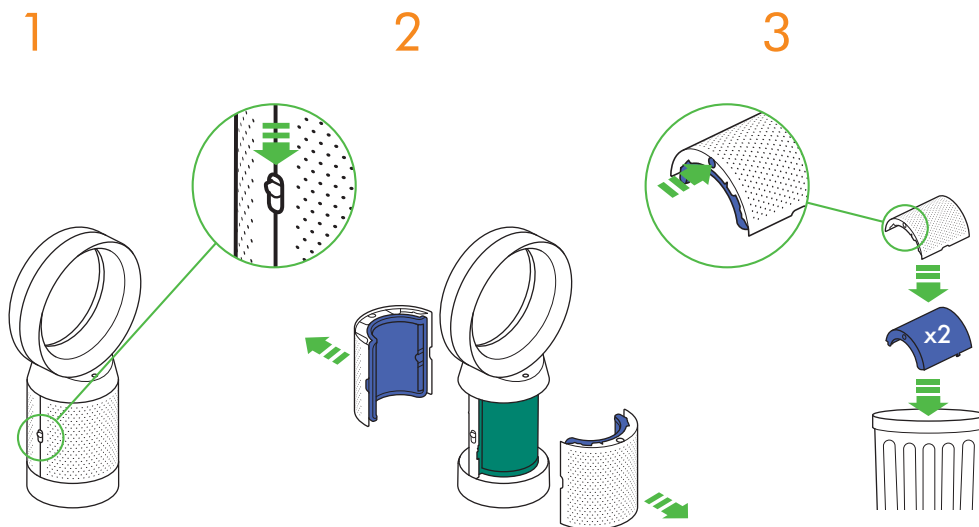

Importante: Siempre desenchufe el aparato antes de cambiar los filtros.

La duración restante del filtro se muestra en el visor e indicará cuándo deberá reemplazarse el filtro de vidrio HEPA no lavable.

Deseche las unidades de filtro gastadas conforme a las reglamentaciones locales.

Desconecte el aparato del suministro de corriente eléctrica.

Deslice los botones hacia abajo a ambos lado de las tapas.

Las tapas se liberarán junto con los filtros de vidrio HEPA conectados a ellas.

Empuje las tapas hasta sentir que se han llegado a ubicar en su lugar en la base.

4

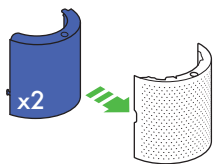

Inserte los nuevos filtros de vidrio HEPA en las tapas hasta que queden firmes en su lugar.

5

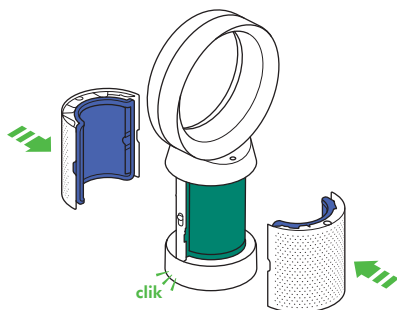

Para vaciar los filtros de vidrio HEPA directamente dentro del cubo, ejerza presión sobre las dos lengüetas púrpuras de las tapas.

6

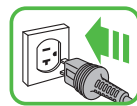

Enchufe el aparato en el suministro de corriente eléctrica y enciéndalo.

Importante

7

5
sec

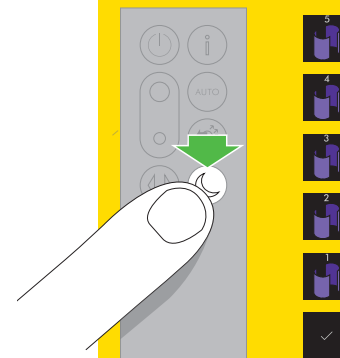

Presione y mantenga pulsado el botón de modo Nocturno en el control remoto.

Aparecerá en pantalla una cuenta regresiva desde el cinco, y al finalizar se mostrará la pantalla predeterminada. El nivel del filtro de vidrio HEPA se restablecerá y el aparato estará listo para usarse.

Cambio de los filtros de carbón



Importante: Siempre desenchufe el aparato antes de cambiar los filtros.

La duración restante del filtro se muestra en el visor e indicará cuándo deberá reemplazarse el filtro de carbono no lavable.

Deseche las unidades de filtro gastadas conforme a las reglamentaciones locales.

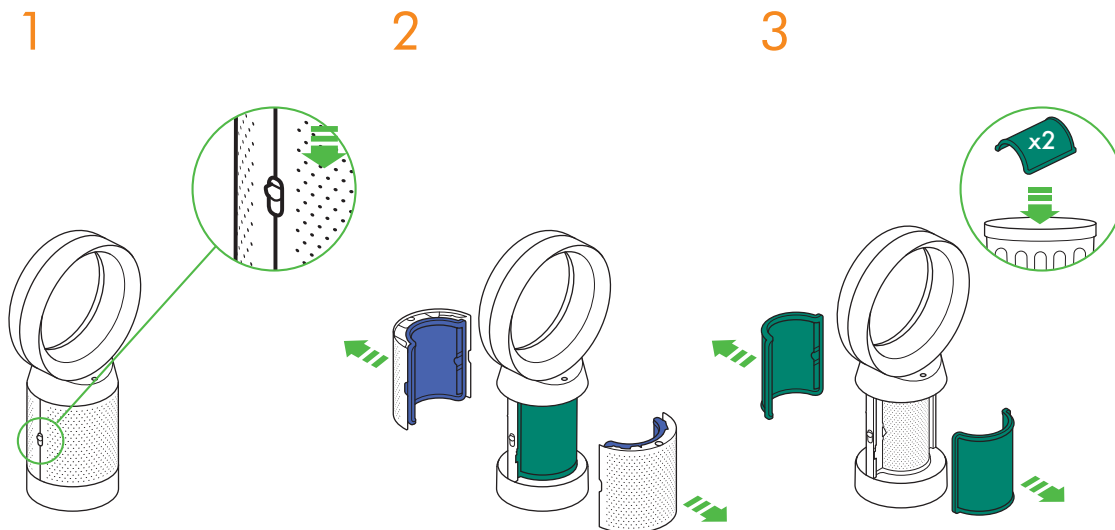

Desconecte el aparato del suministro de corriente eléctrica.

Deslice los botones hacia abajo a ambos lados de las tapas.

Inserte los nuevos filtros de carbón en la base hasta que queden firmes en su lugar.

Para quitar los filtros de carbón: presione en las lengüetas a ambos lados de los filtros.

Deseche los filtros de carbón en el cubo.

4

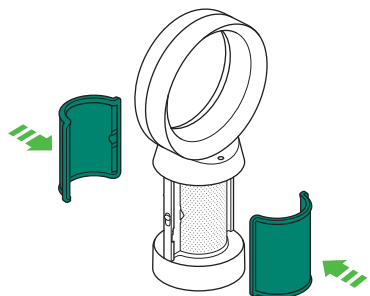

Empuje las tapas hasta sentir que se han llegado a ubicar en su lugar en la base.

5

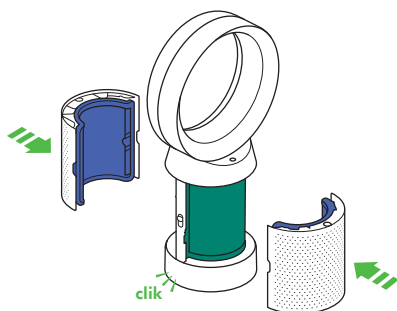

Enchufe el aparato en el suministro de corriente eléctrica y enciéndalo.

6

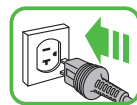

Las tapas se liberarán junto con los filtros de vidrio HEPA conectados a ellas.

Importante

7

5
sec

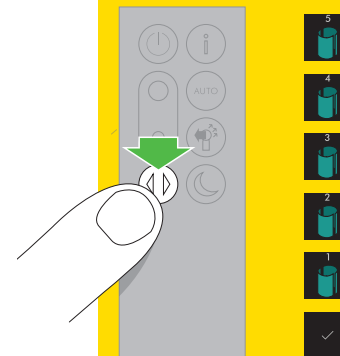

Presione y mantenga pulsado el botón de Oscilación en el control remoto.

Aparecerá en pantalla una cuenta regresiva desde el cinco, y al finalizar se mostrará la pantalla predeterminada. El nivel del filtro de carbón se restablecerá y el aparato estará listo para usarse.

Limpieza

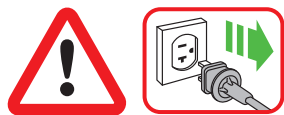

Para asegurarse de que el aparato esté funcionando eficientemente, es importante limpiarlo y controlar que no haya obstrucciones periódicamente

Desconecte el aparato del suministro de corriente eléctrica antes de efectuar una limpieza.

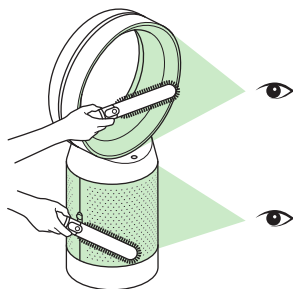

Busque obstrucciones en los orificios de entrada de aire del filtro y en la pequeña abertura ubicada dentro del bucle amplificador.

Utilice un cepillo suave para eliminar polvo y desechos.



Se puede acumular polvo en la superficie del aparato. Quite el polvo acumulado del bucle amplificador, del filtro de la unidad y de otras partes con un paño seco o húmedo.



No utilice detergentes ni pulidores para limpiar el aparato.

Resolución de problemas

Para obtener información adicional y ayuda:

En línea:

www.dyson.com/support

Por teléfono:

866-277-9896

Lunes a Viernes de 8 a.m. – 8 p.m.,

hora Centro; Sábados de

9 a.m. – 6 p.m., hora Centro

Si el aparato ha sido usado sin un filtro instalado en su lugar o los filtros no han sido cambiados cuando se lo solicita, es posible que se produzcan obstrucciones.

Si se muestra un código de error, primero intente con apagar y volver a encender el aparato.

Si sigue apareciendo un código de error, contáctese con la Línea directa de asistencia al cliente de Dyson.

Para remover una obstrucción:

Quite las tapas de los filtros y busque las obstrucciones en los orificios de entrada de aire bajo los filtros.

Utilice un cepillo suave para eliminar polvo y desechos.

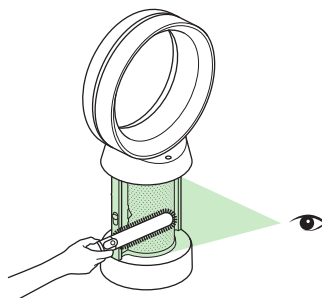

Información adicional

SIN CONTROL REMOTO

- La máquina puede ser controlado mediante la aplicación Dyson Link.

CONECTIVIDAD DE LA APLICACIÓN DYSON LINK

- Debe tener una conexión funcional a Internet para que funcione la aplicación Dyson Link.
- El aparato puede conectarse a redes de 2.4 GHz o de 5 GHz, que incluyen la mayoría de los routers modernos. Revise la documentación de su router para determinar si es compatible.
- La aplicación Dyson Link requiere un dispositivo iOS con una versión 10* de iOS o un dispositivo Android con la versión 5 de Android como mínimo.
- Su dispositivo móvil debe ser compatible con Bluetooth 4.0 (Bluetooth de baja energía) a fin de configurar una conexión con la aplicación. Revise las especificaciones de su dispositivo para determinar si es compatible.
 - Protocolos Wi-Fi compatibles:
 - IEEE802.11a
 - IEEE802.11b (No se recomienda)
 - IEEE802.11g
 - IEEE802.11n

PIEZAS REEMPLAZABLES

REEMPLAZO DE BATERÍA

PRECAUCIÓN:

- Desatornille el compartimento de la batería del control remoto. Desajuste la base y tire para quitar la batería.
- No instale al revés ni cortocircuitos las baterías.
- No intente desmontar o cargar las baterías. Mantenga alejado del fuego.
- Siga las instrucciones del fabricante de las baterías al instalar nuevas baterías (batería tipo CR 2032).
- Reemplace siempre los tornillo en el control remoto.
- **ADVERTENCIA:** Peligro de quemadura química y atragantamiento. Mantenga las baterías lejos de los niños. Este producto contiene una batería de litio tipo botón/moneda. Si una batería de litio tipo botón/moneda se traga o ingresa en el cuerpo, puede causar quemaduras internas graves y conducir a la muerte en menos de 2 horas. Siempre cierre de manera segura y por completo el compartimento de baterías. Si el compartimento de baterías no cierra de manera segura, deje de utilizar el producto, quite las baterías y manténgalas lejos de los niños. Si cree que una batería ha sido tragada o introducida en cualquier parte del cuerpo, busque atención médica de inmediato.

UNIDADES DE FILTRO NO LAVABLES

- Las unidades de filtro no son lavables ni reciclables.
- Para reemplazar las unidades de filtro, siga los pasos según se muestra.
- No reemplazar las unidades de filtro cuando se le indique puede producir cambios en el rendimiento y el aspecto del producto.
- Puede comprar unidades de filtro nuevas en www.dyson.com/support.

MODO AUTOMÁTICO

- Se requiere un período de 6 días después del primer uso de la máquina para que el sensor se calibre. Durante ese período, la máquina puede ser más sensible que lo normal a los compuestos orgánicos volátiles (VOC) (como los olores).

INFORMACIÓN DE ELIMINACIÓN DE RESIDUOS

- Los productos Dyson están hechos a partir de materiales reciclables de alta calidad. Reciclelo siempre que sea posible.
- Deseche o recicle la batería de acuerdo a ordenanzas o regulaciones locales.
- Mantenga las baterías usadas lejos de los niños porque aún pueden causar daño si se tragan.
- Las unidades de filtro no son lavables ni reciclables.
- Deseche las unidades de filtro agotadas conforme lo indiquen las ordenanzas y reglamentaciones locales.
- Debe retirarse la batería antes de desechar el producto.
- California: Este producto contiene un control remoto separado con una batería de célula de moneda. La batería de célula de moneda contiene Perchlorates. Manejo especial puede aplicar. Vea www.dtsc.ca.gov/hazardouswaste/perchlorate

SERVICIO DE ATENCIÓN AL CLIENTE DYSON

GRACIAS POR ELEGIR COMPRAR UNA MÁQUINA DYSON

Después de registrar la garantía de 2 años, su máquina Dyson tendrá cobertura de repuestos y mano de obra (excluyendo filtros) por 2 años a partir de la fecha de compra, según los términos de la garantía. Si tiene preguntas sobre su máquina Dyson, visite www.dyson.com para obtener ayuda, consejos generales e información útil en línea sobre Dyson.

Alternativamente, puede llamar a la Línea directa de asistencia al cliente de Dyson con el número de serie e información de cuándo y dónde compró la máquina. Si su máquina Dyson necesita reparación llame a la Línea de ayuda de Dyson para poder analizar las opciones disponibles. Si su máquina tiene garantía y la reparación necesaria está incluida dentro de esa garantía, se reparará sin costo alguno. Su número de serie se encuentra en la placa de especificaciones situada en la base de la máquina.

REGÍSTRESE COMO PROPIETARIO DE UNA MÁQUINA DYSON

Para ayudarnos a asegurarle que reciba un servicio rápido y eficaz, por favor regístrese como propietario de una máquina Dyson. Hay 4 maneras de hacerlo:

- En línea en www.dyson.co.uk
- Llamando por teléfono a la Línea de ayuda de Dyson, 866-277-9896.
- Enviando por correo el formulario de garantía que se anexa, dirigido a nuestra dirección.
- Teléfono Inteligente. Descargue la aplicación del vínculo Dyson y se lo guiará por la registración como parte de la configuración.

Esto confirmará que la máquina Dyson es de su propiedad en caso de que ocurra una pérdida cubierta por el seguro, y nos permitirá contactarnos con usted si fuese necesario.

GARANTÍA LIMITADA POR 2 AÑOS

TÉRMINOS Y CONDICIONES DE LA GARANTÍA LIMITADA DE 2 AÑOS DE DYSON

QUÉ ESTÁ CUBIERTO

Su máquina Dyson está garantizada contra defectos originales de material o mano de obra por un período de 2 años a partir de la fecha de compra, cuando se utilice para fines domésticos normales y de acuerdo con el Manual de funcionamiento de Dyson. Conserve su factura de compra. Si no tiene la factura de compra, la validez de la garantía empezará a contar desde los 90 días posteriores a la fecha de fabricación, según los registros de Dyson. Esta garantía proporciona, sin costo para usted, toda la mano de obra y piezas para poner su máquina en perfectas condiciones de funcionamiento durante el plazo de garantía. El reemplazo de cualquier pieza de la máquina con garantía no extiende el período de la garantía. Todas las piezas que se devuelvan a Dyson serán propiedad de Dyson. Comuníquese con la Línea Directa de Asistencia al Cliente de Dyson al 1-855-533-1098 para obtener más información. Para máquinas acondicionadas, la duración de la garantía puede variar. Consulte la carta de garantía incluida con la máquina para conocer las condiciones de garantía. Esta garantía está sujeta a los siguientes términos:

QUÉ NO ESTÁ CUBIERTO

- Reemplazo de las unidades de filtro. Las unidades de filtro de esta máquina no están cubiertas por la garantía.
- Dyson no será responsable de los costos, los daños o las reparaciones originados como resultado de/debido a lo siguiente:
- Daño causado por no llevar a cabo el mantenimiento recomendado de la máquina.
 - Uso o manipulación incorrectos, uso inadecuado, abuso y/o falta de mantenimiento, o uso que no concuerde con lo especificado en el Manual de funcionamiento de Dyson.
 - El uso de la máquina contrario a los usos domésticos normales dentro de los Estados Unidos de América, por ejemplo, para el uso comercial o alquiler.
 - Uso de piezas que no concuerden con lo establecido en el Manual de funcionamiento de Dyson.
 - El uso de partes y accesorios que no sean los producidos o recomendados por Dyson.

- Instalación defectuosa (excepto cuando haya sido instalado por Dyson).
- Reparaciones o alteraciones realizadas por terceros o agentes no autorizados.
- Obstrucciones: consulte la sección 'Resolución de problemas' y las ilustraciones en este Manual de operación de Dyson para obtener información sobre cómo buscar y eliminar obstrucciones.
- Desgaste y deterioro normal (p. ej. el fusible, etc.).
- La reducción del tiempo de descarga de la batería es debida a la antigüedad de la batería o uso.

Si tiene dudas sobre la cobertura de la garantía, comuníquese con Dyson.

LIMITACIONES Y EXCLUSIONES DE LA GARANTÍA

- Cualquier garantía implícita relacionada con su máquina, incluyendo pero sin limitarse a una garantía de comerciabilidad o garantía de idoneidad para un propósito en particular, se limita a la duración de esta garantía. Esta limitación no está permitida por algunos estados, por lo que esta limitación puede no aplicarse a usted.
- El recurso por el incumplimiento de esta garantía se limita al servicio de garantía que se describe a continuación. Dyson no es responsable por ningún daño indirecto o daño inherente en el que pueda incurrir en conexión con la adquisición y uso de su máquina. Esta limitación no está permitida por algunos estados y, por lo tanto, podría no aplicarse en su caso.
- Esta garantía le otorga derechos legales específicos. Usted podría también tener otros derechos los cuales varían de acuerdo al estado.
- Esta garantía limitada no es transferible.

SERVICIO DE GARANTÍA

- Es posible que haya optado por registrar su máquina de manera automática. Si no fue así, visite Dyson.com para registrar su máquina.
- Antes de llevar a cabo el servicio, los términos de la garantía limitada requieren que usted se ponga en contacto con el servicio de Atención al Cliente Dyson con el nombre o número de su modelo, el número de serie, así como el lugar y la fecha de compra.
- Por favor mantenga la factura de compra en un sitio seguro para asegurarse de tener esta información.
- Todo trabajo será coordinado por Dyson o sus agentes autorizados.
- Cualquier pieza defectuosa que se reponga es propiedad de Dyson.
- El servicio que ampara esta garantía no amplía el período de la misma.
- Si su ventilador no funciona correctamente, comuníquese a la línea de ayuda de Dyson al 866-277-9896. Nuestro personal de Atención al cliente podrá rectificar telefónicamente la mayoría de los problemas.

INFORMACIÓN IMPORTANTE PARA LA PROTECCIÓN DE DATOS

PRIVACIDAD Y PROTECCIÓN DE DATOS PERSONALES

Cuando registre su producto Dyson o la aplicación Dyson Link, deberá suministrar información básica de contacto.

CUANDO REGISTRE SU APARATO DYSON

- Deberá suministrarnos información básica de contacto para registrar su producto y para que podamos respaldar su garantía.

CUANDO SE REGISTRE A TRAVÉS DE LA APLICACIÓN DYSON LINK

Deberá suministrarnos información básica de contacto para registrar la aplicación Dyson Link. Esto nos permite vincular su producto de manera segura con su instancia de la aplicación.

- Cuando se registre, tendrá la posibilidad de elegir si quiere recibir comunicaciones de nosotros. Si acepta recibir comunicaciones de Dyson, le enviaremos detalles de ofertas especiales y noticias sobre nuestras más recientes innovaciones. Nunca venderemos su información a terceros. Usaremos la información que comparta con nosotros únicamente de la manera que se define en nuestras políticas de privacidad, que están disponibles en nuestro sitio web [privacy.dyson.com](https://www.dyson.com/privacy).

INFORMACIÓN DE CONFORMIDAD

Se han realizado pruebas en este equipo que han permitido determinar que cumple con los límites establecidos para los dispositivos de Clase B, en base al artículo 15 de las Normas FCC. Estos límites están diseñados para brindar una protección razonable contra interferencias dañinas en instalaciones residenciales. Este equipo genera, utiliza y puede irradiar energía de radiofrecuencia y, si no se instala y utiliza según las instrucciones, puede causar interferencia dañina en las comunicaciones radiales. Sin embargo, no existe garantía alguna de que no se produzca interferencia en una instalación en particular. Si este equipo causa interferencia dañina en la recepción de una radio o un televisor (que se puede determinar mediante el encendido y el apagado del equipo), se recomienda que el usuario trate de corregir la interferencia mediante la aplicación de una o más de las siguientes medidas:

- Cambie la orientación o la ubicación de la antena receptora.
 - Aumente la distancia entre el equipo y el receptor.
 - Conecte el equipo a una toma de corriente que se encuentre en un circuito distinto al que está conectado el receptor.
 - Solicite ayuda al proveedor o a un técnico de radio o TV con experiencia.
- Este equipo respeta los límites de exposición a la radiación de radiofrecuencia de la FCC establecidos para un entorno no controlado. Para evitar la posibilidad de exceder los límites de exposición a radiofrecuencia de la FCC, la proximidad humana a la antena no debería ser menor de 20 cm durante su funcionamiento normal.

Los cambios o modificaciones no aprobados por el grupo responsable de las reglas de conformidad pueden invalidar la autoridad del usuario en la operación del equipo.

Dyson customer care

If you have a question about your Dyson machine, contact us via the Dyson website or call the Dyson customer care Helpline with your serial number and details of where and when you bought the machine.

Servicio de Atención al Cliente Dyson

Si tiene alguna duda acerca de su máquina Dyson, comuníquese con nosotros mediante el sitio web de Dyson o llame a la Línea directa de asistencia al cliente de Dyson con el número de serie e información de cuándo y dónde compró la máquina.

DYSON CONTACT DETAILS

Website: www.dyson.co.uk

Dyson Helpline: 866-277-9896 (Mon-Fri 8am to 8pm CT; Sat 9am to 6pm CT)

Servicio de atención al cliente Dyson:

866-277-9896 (Lunes a Viernes de 8 a.m. – 8 p.m., hora Centro; Sábados de 9 a.m. – 6 p.m., hora Centro)

Distributed by Dyson, Inc. 600 West Chicago Avenue,
Suite 275, Chicago, IL 60654

Distribuida por Dyson, Inc. 600 West Chicago Avenue,
Suite 275, Chicago, IL 60654

www.dyson.com

4 easy ways to register your 2 year parts and labor warranty.
4 maneras sencillas de registrar su garantía de 2 años para las piezas y la mano de obra.



SMARTPHONE

Download the Dyson Link app and you will be taken through registration as part of the set up.

Teléfono Inteligente

Descargue la aplicación del vínculo Dyson y se lo guiará por la registración como parte de la configuración.



Online

Convenient and instant.
www.dyson.com/register

En Línea

Conveniente y al instante.
www.dyson.com/register



Phone

Dyson Helpline:
1-855-533-1098 (Mon-Fri
8am to 8pm CT; Sat 9am to
6pm CT).

Por Teléfono

Servicio de atención al cliente
Dyson: 1-855-533-1098
(Lunes a Viernes de
8 a.m. – 8 p.m., hora Centro;
Sábados de 9 a.m. – 6 p.m.,
hora Centro).



Mail

Complete and return the form
in the envelope supplied.

Por Correo

Complete y envíe el
formulario a Dyson en el
sobre proporcionado.