

# Installation Guide (Interior Installation) Guía de instalación (instalación interior)

for Andersen® 400 Series Woodwright® and 400 Series Tilt-Wash Double-Hung Insert Windows  
para las ventanas de inserción de doble guillotina inclinables para limpieza de la Serie 400 y Woodwright® Serie 400 de Andersen®

**Thank you for choosing Andersen. / Gracias por elegir Andersen.**

Instructions are for typical, new wood-framed wall construction with weather protection in place.

Instructions may not be right for all installations due to building design, construction materials or methods used and/or building or site conditions. Consult a contractor or architect for recommendations.

Flanges on the unit alone will not properly flash and seal the window. Follow these instructions carefully.

For questions call 1-888-888-7020 Monday - Friday, 7 a.m. to 7 p.m. and Saturday, 8 a.m. to 4 p.m. central time.

For more information and/or guides visit [andersenwindows.com](http://andersenwindows.com).

**Please leave this guide with building owner.**

Las instrucciones son para construcción nueva en paredes con marco de madera que cuentan con protección contra la intemperie.

Es posible que las instrucciones no sean las adecuadas para todas las instalaciones debido al diseño del edificio, los materiales de construcción o los métodos utilizados, y/o las condiciones de la obra o el edificio. Consulte a un constructor o arquitecto para obtener recomendaciones.

Las bridas en la unidad no proporcionarán por sí mismas un flashing ni sellarán la ventana de manera adecuada. Siga las siguientes instrucciones cuidadosamente.

Si tiene alguna pregunta llame al 1-888-888-7020 de lunes a viernes, de 7 a.m. a 7 p.m., hora del centro, y los sábados de 8 a.m. a 4 p.m., hora del centro.

Para obtener más información y/o guías, visite [andersenwindows.com](http://andersenwindows.com).

**Deje esta guía con el dueño de la construcción.**

- ▶ **Read guide from beginning to end before starting installation. Read all warnings and cautions during unit installation.**  
*Lea completamente la guía antes de comenzar la instalación. Lea y respete todas las advertencias y precauciones durante la instalación de la unidad.*
- ▶ **Refer to joining guide included in joining brackets when joining insert windows.**  
*Cuando una las ventanas de inserción, consulte la guía para juntas incluida en los soportes de unión.*

**Parts Included / Partes incluidas**

- (1) Instruction Guide (interior installation) / Guía de instrucciones (instalación interior)
- (1) Insert Window / Ventana de inserción
- (12) #8 x 2" Screws / Tornillos No. 8 x 2"
- (8) 1/32" Shims / Cuñas de 1/32"
- (32) 1/16" Shims / Cuñas de 1/16"
- (3) Exterior Stop Covers / Cubiertas de tope exterior
- (1) Backer Rod / Varilla de respaldo
- (6) Installation Hole Plugs (white, tilt-wash only) / Tapones para orificios para la instalación (blancos, inclinable para limpieza únicamente)
- (6) Installation Hole Plugs (gray, tilt-wash only) / Tapones para orificios para la instalación (grises, inclinable para limpieza únicamente)

**Tools Needed / Herramientas necesarias**

- Safety glasses / Gafas de seguridad
- Tape measure / Cinta métrica
- Utility Knife / Cuchilla de uso general
- Drill/Driver / Taladro/destornillador
- Combination Square/ Escuadra combinada
- #2, 6" Phillips Bit / Broca Phillips No. 2 de 6"
- 3/16" Drill Bit / Broca para taladro de 3/16"
- Stiff Putty Knife / Espátula de hoja rígida
- Caulk Gun / Pistola para calafatear
- Trim Nailer / Clavadora neumática de contramarcos
- Table Saw / Sierra de mesa
- Miter Saw / Sierra de inglete

**Supplies Needed / Suministros necesarios**

- Batt Insulation/ Aislamiento de fibra de vidrio
- Sealant / Sellador

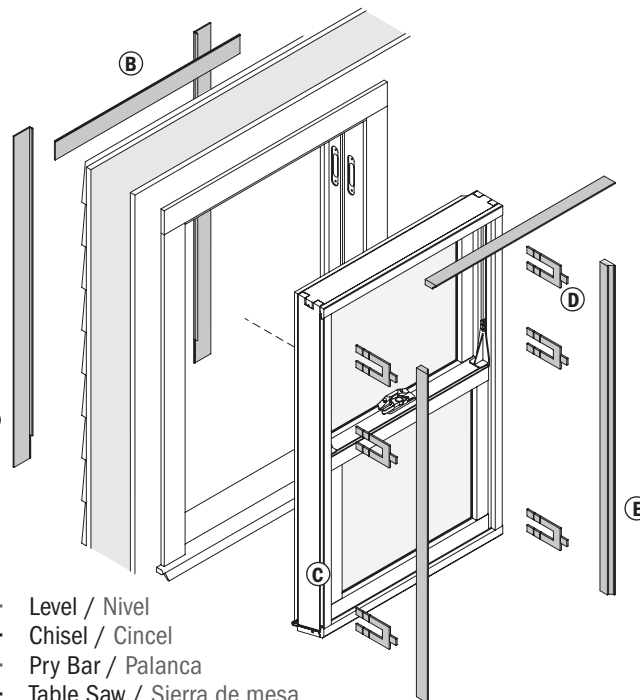

**Key/ Clave**

- (A) Exterior Stop Cover (side) / Cubierta de tope exterior (lateral)
- (B) Exterior Stop Cover (head) / Cubierta de tope exterior (cabecera)
- (C) Insert Window / Ventana de inserción
- (D) Shim (waterproof) / Cuña (impermeable)
- (E) Optional Interior Stops (Shown after cutting) / Topes interiores opcionales (se muestra después del corte)

*Woodwright® double-hung window shown in guide except where noted. En la guía se muestra la ventana de doble guillotina Woodwright®, excepto cuando se indique lo contrario.*

## ⚠ WARNING / ADVERTENCIA

Metal fasteners and other hardware components may corrode when exposed to preservative treated and fire-retardant treated lumber. Obtain and use the appropriate metal fasteners and hardware as called out by the installation guide to fasten unit to any rough opening made from pressure treated and fire-retardant treated lumber. Failure to use the appropriate materials for the installation may cause a failure resulting in injury, property or product damage.

Los sujetadores y otros herrajes de metal pueden corroerse cuando quedan expuestos a madera tratada con retardador de fuego y con preservante. Obtenga y utilice los sujetadores e instrumentos metálicos apropiados, como se indica en la guía de instalación, para sujetar la unidad a cualquier abertura sin acabado de madera tratada con retardador de fuego y a presión. Si no utiliza los materiales apropiados para la instalación, se pueden producir lesiones o daños al producto o a la propiedad.

## ⚠ WARNING / ADVERTENCIA

Use caution when working at elevated heights and around unit openings. Follow manufacturers' instructions for ladders and/or scaffolding. Failure to do so may result in injury or death.

Sea cauteloso al trabajar en lugares elevados y cerca de las aberturas de la unidad. Siga las instrucciones del fabricante para el uso de escaleras y/o andamios. Si no lo hiciera, podrían producirse lesiones o la muerte.

## ⚠ WARNING / ADVERTENCIA

Follow manufacturers' instructions for hand or power tools. Always wear safety glasses. Failure to do so may result in injury and/or product damage.

Siga las instrucciones del fabricante para el uso de herramientas eléctricas o manuales. Utilice siempre gafas de seguridad. Si no lo hiciera, podrían producirse lesiones y/o daños al producto.

## Glass / Vidrio

### ⚠ WARNING / ADVERTENCIA

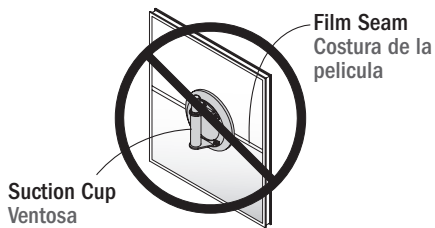

Suction grips will not hold if placed over seam of film to lift or move unit. Unit will fall causing damage or injury.

Las ventosas no funcionarán si se colocan sobre la costura de la película al levantar o mover la unidad. La unidad se caerá y provocará daños y lesiones.

### CAUTION / PRECAUCIÓN

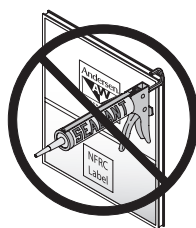

Sealants will damage exterior coating on glass.

Los selladores dañarán el revestimiento exterior del vidrio.

- ▶ Laminated safety glass is not standard and must be special ordered. Check local building codes.
- ▶ Leave protective film in place until after construction is finished. Leave (NFRC) performance label in place until final inspection.
- ▶ Argon gas blend not available with high altitude glass.
- ▶ Los vidrios de seguridad laminados no son estándar y se requiere un pedido especial. Consulte los códigos de construcción locales.
- ▶ Deje la película protectora en su lugar hasta que finalice la construcción. Conserve la etiqueta de rendimiento (NFRC) en su lugar hasta que se realice la inspección final.
- ▶ La película protectora y el revestimiento exterior no se encuentran en todas las unidades.

## Film Removal / Extracción de la película protectora

### ⚠ WARNING / ADVERTENCIA

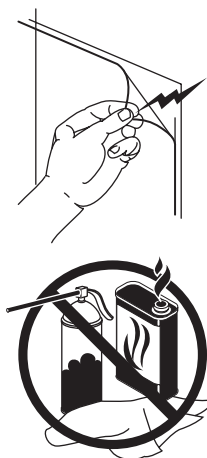

Static created when removing film can ignite flammable materials or cause a shock.

See warning label on glass.

Al separar la película protectora, podría producirse una carga estática que podría causar un choque o chispa.

Consulte las etiquetas de advertencia sobre el vidrio.

### ⚠ WARNING / ADVERTENCIA

Dispose of film immediately after removing. Film may pose suffocation hazard to children.

Deseche la película inmediatamente después de retirarla ya que ésta puede ocasionar peligro de asfixia para los niños.

- ▶ Remove protective film from seam or corner using plastic scraper if needed.
- ▶ Remove protective film within nine months of installation and when temperature is above 32 degrees F.
- ▶ Retire la película protectora de la costura o la esquina con un raspador de plástico, de ser necesario.
- ▶ Retire la película protectora dentro de los nueve meses posteriores a la instalación y cuando la temperatura esté arriba de los 32 grados F.

## Finishing / Acabado

### CAUTION / PRECAUCIÓN

Finish wood surfaces immediately after installation. Unfinished wood will deteriorate, discolor, and/or may bow and split.

Do not stain or paint weatherstrip, vinyl, glass or hardware. Product damage may occur.

Aplique el acabado a las superficies de madera inmediatamente después de la instalación. Dejar la madera sin darle el acabado deteriorará, decolorará y/o puede pandearse o partirse.

No manche ni pinte los burletes, el vinilo, el vidrio y los herrajes. El producto se puede dañar.

- ▶ Finish all hidden wood surfaces.
- ▶ Do not overload brush with stain/paint when finishing. Finish may wick between glass stop/grille on glass.
- ▶ **Read and follow finishing product instructions and warnings on finish material.**
- ▶ Aplique el acabado en las superficies de madera ocultas.
- ▶ No sobrecargue el cepillo con tinta/pintura cuando aplique el acabado. El acabado se puede hinchar entre el tope del vidrio y la retícula del vidrio.
- ▶ **Lea y siga las instrucciones para el producto terminado y las advertencias sobre el acabado en el material.**
- ▶ Film is not a substitute for masking.
- ▶ La película no es un sustituto del enmascarado.

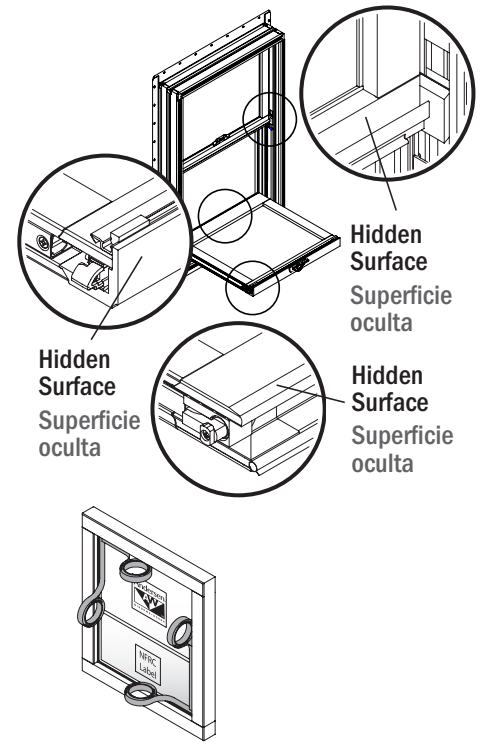

## Cleaning / Limpieza

### CAUTION / PRECAUCIÓN

Acid solutions used for cleaning masonry or concrete will damage glass, fasteners, hardware, and metal flashing. Protect unit and follow cleaning product instructions carefully. If acid contacts unit, wash all surfaces with water immediately.

Las soluciones ácidas que se utilizan para limpiar la mampostería o el concreto dañan el vidrio, los sujetadores, los herrajes y el flashing de metal. Proteja la unidad y siga las instrucciones de limpieza del producto con detenimiento. Si el ácido entra en contacto con la unidad, lave inmediatamente todas las superficies con agua.

### CAUTION / PRECAUCIÓN

Abrasive cleaners will damage glass surface.

Los limpiadores abrasivos dañan la superficie del vidrio.

### CAUTION / PRECAUCIÓN

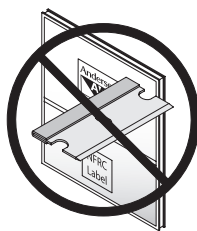

Metal razor blades can damage glass surface and exterior coating.

Las hojas de filo metálico pueden dañar la superficie del vidrio y el revestimiento exterior.

- ▶ **Clean glass using liquid glass cleaner.**
- ▶ Clean exterior frame, sash, and insect screens using mild detergent and water with a soft cloth or brush.
- ▶ For hard to clean areas use a nonabrasive cleaner, alcohol-and-water or ammonia-and-water.
- ▶ Limpie el vidrio con un limpiador líquido para vidrios.
- ▶ Limpie el marco exterior, las hojas y los mosquiteros con detergente suave y agua usando un paño o cepillo suave.
- ▶ **Para las áreas difíciles de limpiar, use un limpiador no abrasivo, alcohol y agua o amoníaco y agua.**

## Maintenance / Mantenimiento

### ▲ WARNING / ADVERTENCIA

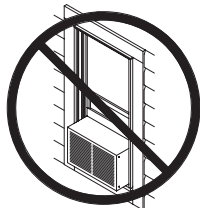

Do not install air conditioner in window. Injury and/or product or property damage may occur.

El aire acondicionado colocado en la ventana puede provocar lesiones y/o daños al producto o la propiedad.

### CAUTION / PRECAUCIÓN

For continued weather resistance of sealant joints, follow the sealant manufacturer's recommendations for periodic maintenance

Para obtener una resistencia prolongada a la intemperie de las juntas de sellado, siga las recomendaciones del fabricante del sellador para el mantenimiento periódico.

- ▶ Do not apply any type of film to insulating glass. Thermal stress and glass damage can result. Shading devices (insulated coverings, shutters, etc.) may also cause thermal stress and condensation damage.
- ▶ No aplique ningún tipo de película a los vidrios aislantes. Se puede producir falla térmica y otros daños en los vidrios. Las cortinas aislantes, shutters, etc. pueden provocar falla térmica y daños por condensación.
- ▶ For more information, contact your local Andersen dealer or [www.andersenwindows.com](http://www.andersenwindows.com)
- ▶ Para obtener más información, comuníquese con su distribuidor de Andersen local o visite [www.andersenwindows.com](http://www.andersenwindows.com)

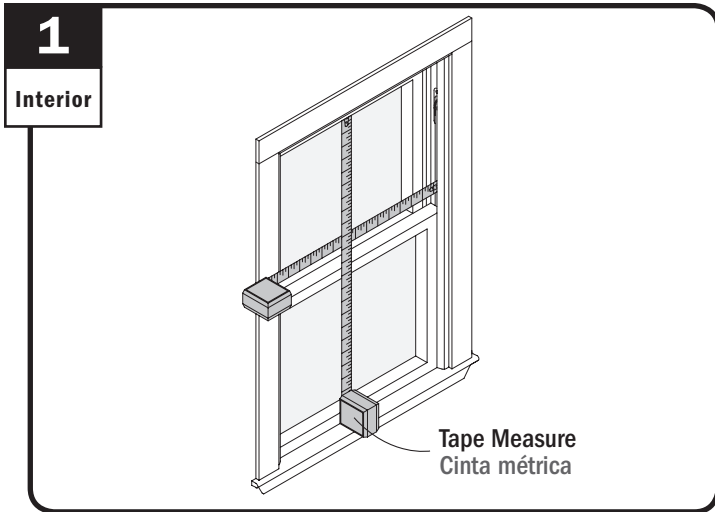

Check measurements before starting to confirm correct unit size. Verify rough opening is structurally sound.  
Verifique las medidas antes de comenzar para confirmar el tamaño correcto de la unidad. Verifique que la estructura de la abertura no acabada sea la apropiada.

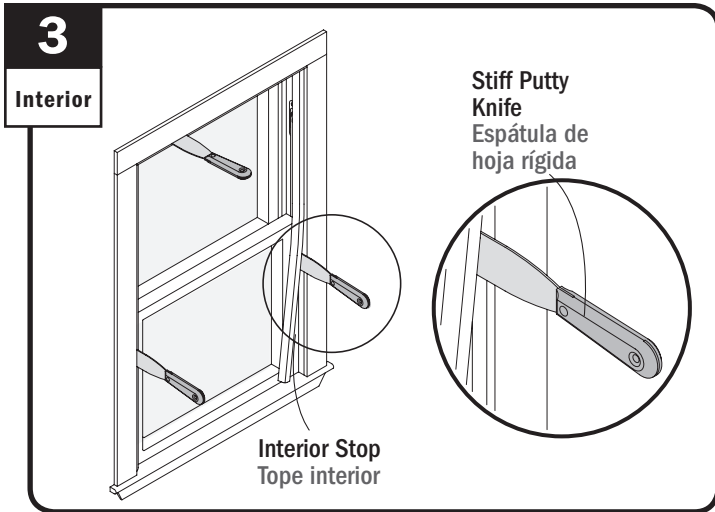

Remove interior stops.  
Retire los topes interiores.

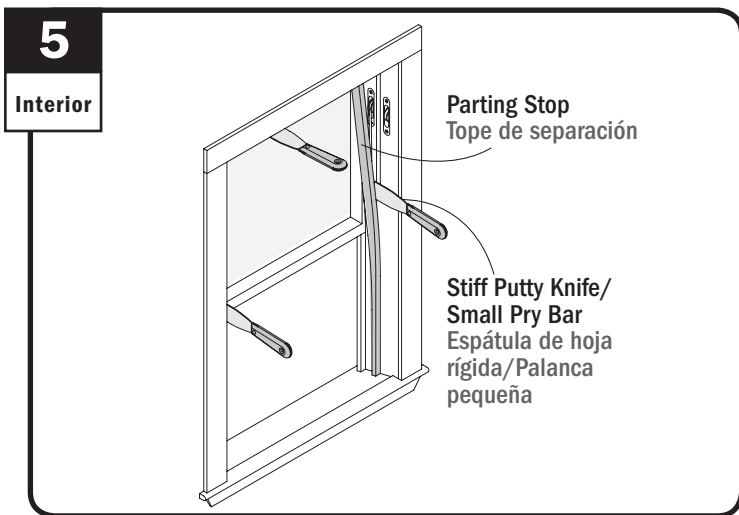

Remove parting stops and dispose of properly.  
Retire los topes de separación y deséchelos adecuadamente.

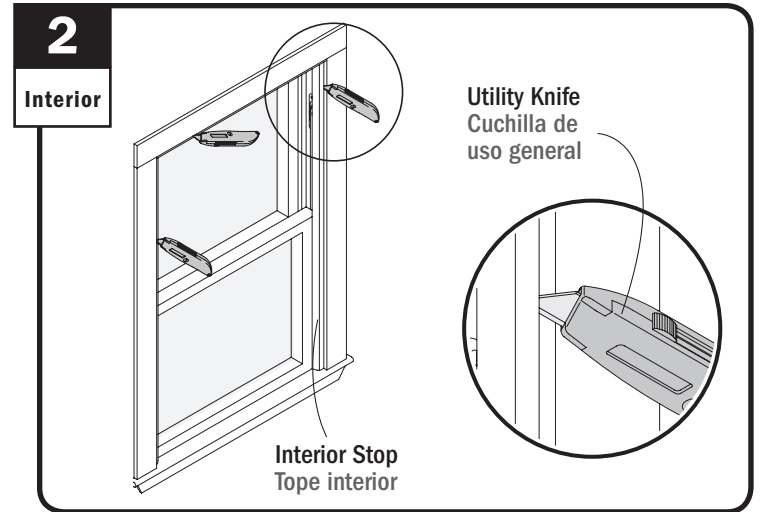

Break varnish/paint seal along interior stops. **Do not** damage stops. Stops will be reused.  
Rompa el sello formado por la pintura y/o el barniz a lo largo de los topes interiores. **No** dañe los topes. Los topes se volverán a utilizar.

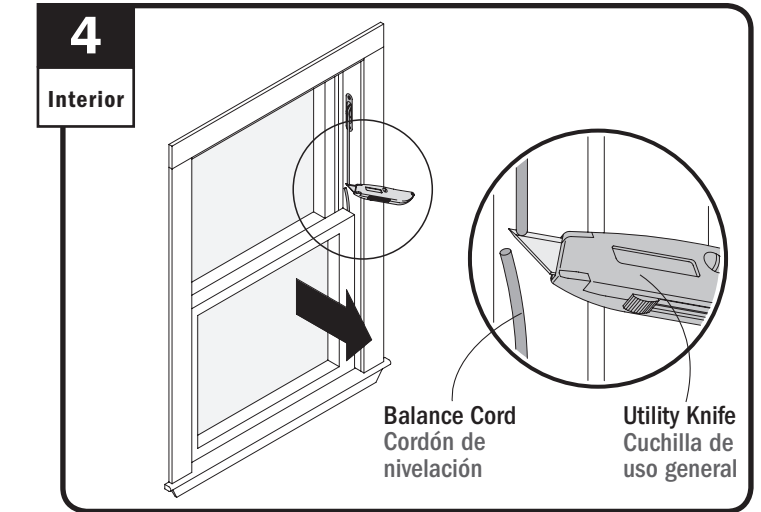

Cut bottom sash balance cords, if present. Remove bottom sash and dispose of properly. Balance systems vary.  
Corte los cordones de nivelación de la hoja inferior, si los hubiera. Retire la hoja inferior y deséchela adecuadamente. Los sistemas compensadores varían.

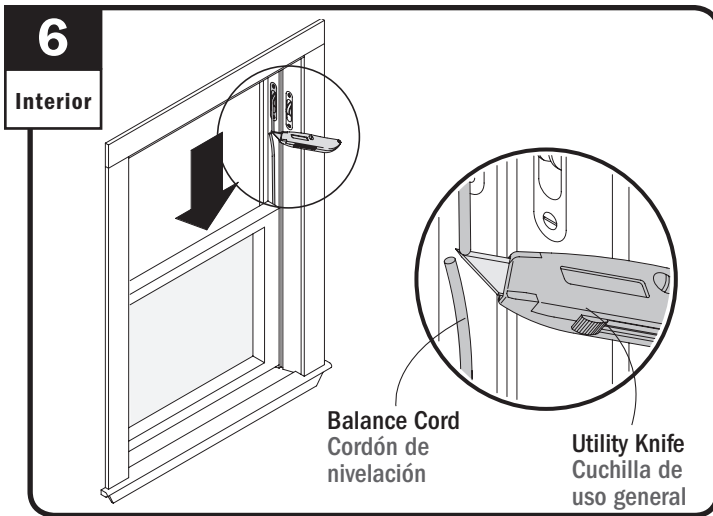

Lower top sash to sill. Cut top sash balance cords, if present. Remove top sash and dispose of properly.  
 Baje la hoja superior hasta el riel inferior. Corte los cordones de nivelación de la hoja superior, si los hubiera. Retire la hoja superior y deséchela adecuadamente.

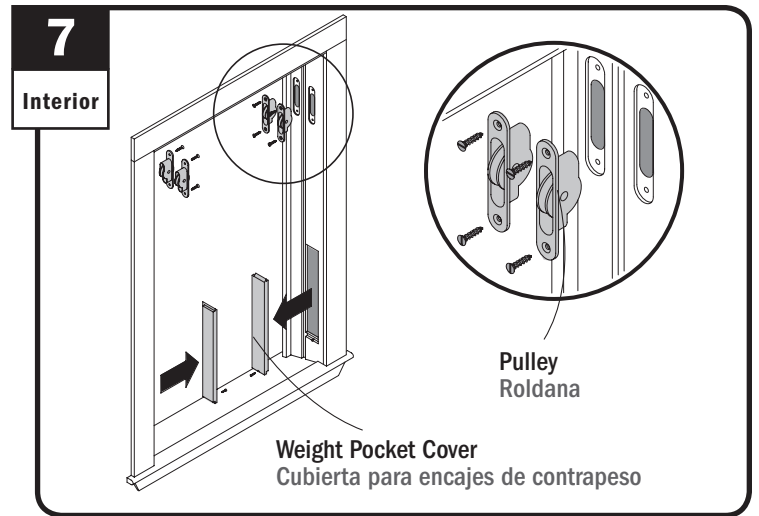

Remove pulleys, if present, and dispose of properly. Remove weight pocket covers if present and save for reuse.  
 Retire las roldanas, si las hubiera, y deséchelas adecuadamente. Retire las cubiertas para encajes de contrapeso, si las hubiera, y guárdelas para volver a utilizarlas.

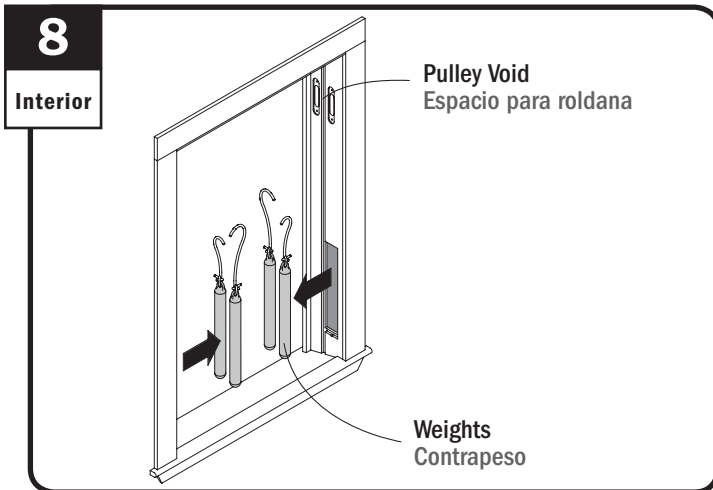

Remove weights, if present, and dispose of properly. Fill pulley voids with wood for installation screw anchoring area.  
 Retire los contrapesos, si los hubiera, y deséchelos adecuadamente. Rellene los espacios para roldana con madera para el área de anclaje del tornillo de instalación.

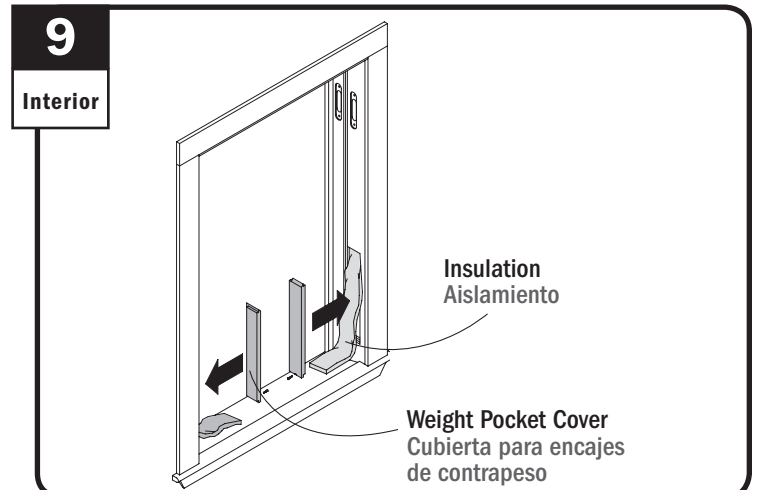

Insulate weight pocket and reapply covers.  
 Aísle la cubierta para encajes de contrapeso y vuelva a colocar las cubiertas.

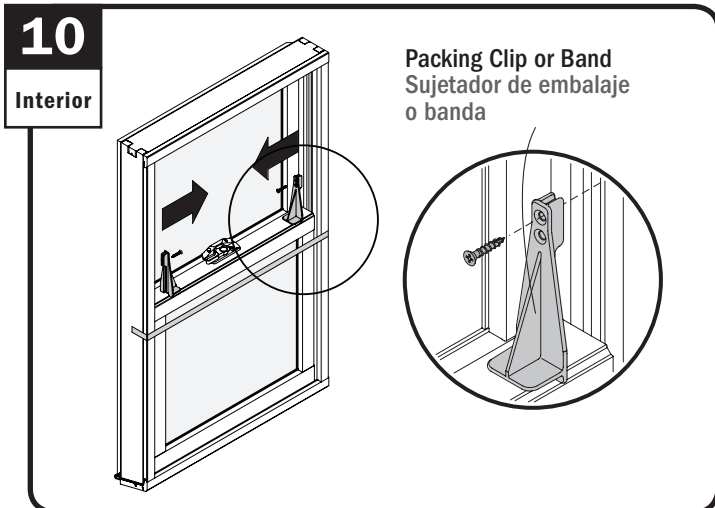

Remove orange packing clips or band, if present, and dispose of properly. Reinstall screw in hole.

Retire los sujetadores de embalaje color naranja, si los hubiera, y deséchelos adecuadamente. Vuelva a instalar el tornillo en el orificio.

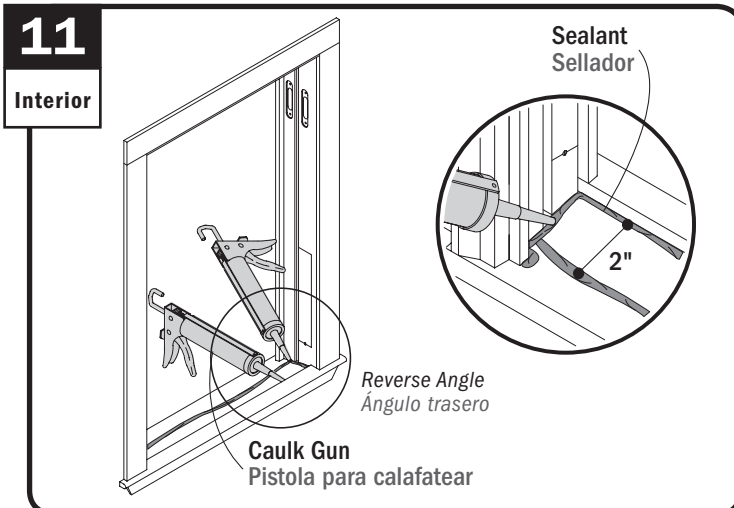

Clean opening of any loose debris. Clean opening. Apply 3/8" beads of sealant to sill as shown.

Retire los fragmentos sueltos de la abertura. Limpie la abertura. En el riel, aplique cordones de 3/8" de sellador tal como se muestra.

**12**  
Interior

**⚠ WARNING / ADVERTENCIA**

Windows and doors can be heavy. Use safe lifting techniques and a reasonable number of people with enough strength to lift, carry and install window and door products to avoid injury and/or product damage.

Las puertas y las ventanas pueden ser pesadas. Utilice técnicas seguras de levantamiento de peso y un número razonable de personas con suficiente fuerza para levantar, cargar e instalar los productos de puertas y ventanas, a fin de evitar lesiones y/o daños al producto.

**⚠ WARNING / ADVERTENCIA**

Support window in opening at all times until secured. Failure to do so may result in window falling out causing injury, property, and/or product damage.

Sostenga la ventana en la abertura en todo momento hasta que esté asegurada. De no hacerlo, la ventana se puede caer y provocar lesiones, daños al producto y/o a la propiedad.

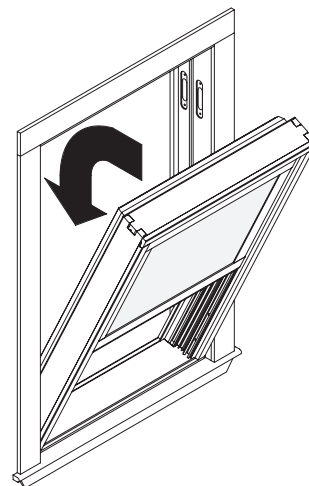

Raise bottom sash. Lift window into center of opening. Tip top of window in. Support insert window until fastened.

Levante la hoja inferior. Levante la ventana hacia el centro de la abertura. Incline la parte superior de la ventana hacia adentro. Sostenga la ventana de inserción hasta que esté ajustada.

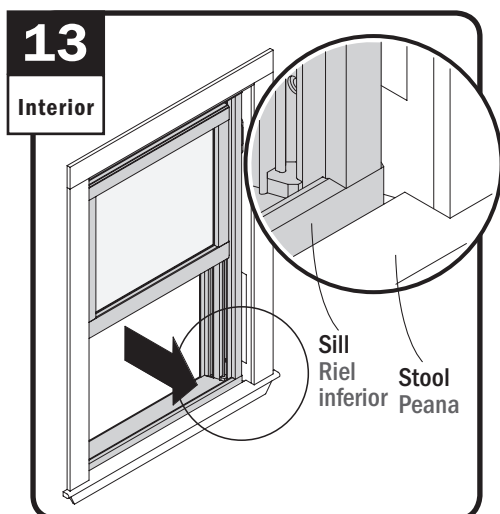

Pull sill tight to stool.

Deslice el riel inferior firmemente contra la peana.

# 14

Interior

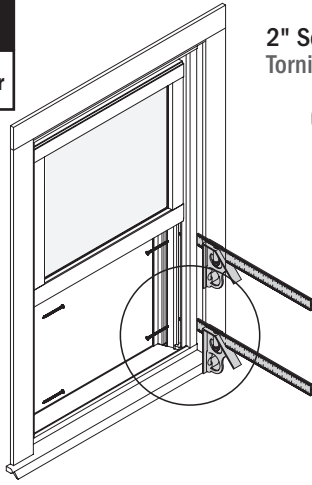

2" Screw  
Tornillo de 2"

Side Jamb  
Jamba lateral

Combination Square  
Escuadra combinada

**Woodwright® Double-Hung Window**  
Ventana de doble guillotina Woodwright®

2" Screw  
Tornillo de 2"

Side Jamb  
Jamba lateral

Combination Square  
Escuadra combinada

**Tilt-Wash Double-Hung Window**  
Ventana de doble guillotina inclinable para limpieza

Fasten 2" screw through pre-drilled holes in liner and frame. **Do not** fully tighten. Lower both sash fully. Set distance from interior trim to insert window using combination square at sill to keep equal reveal.  
Ajuste el tornillo 2" a través de los orificios pretaladrados en el revestimiento y marco. **No** ajuste completamente. Baje las dos hojas por completo. Establezca la distancia desde el contramarco interior hasta la ventana de inserción con una escuadra combinada en el riel inferior para mantener la misma distancia desde el marco de la ventana hasta la pared.

# 15

Interior

Larger window sizes may have additional screws. Las ventanas más grandes pueden requerir tornillos adicionales.

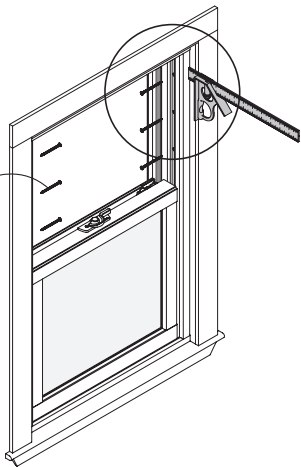

2" Screw  
Tornillo de 2"

**Woodwright® Double-Hung Window**  
Ventana de doble guillotina Woodwright®

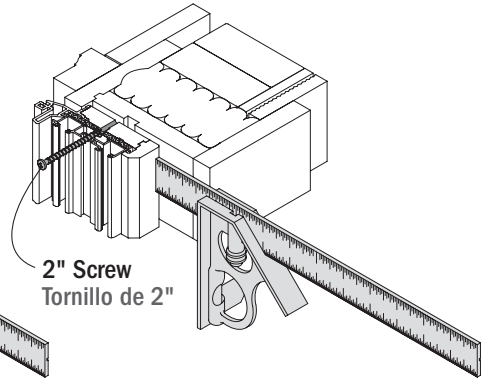

2" Screw  
Tornillo de 2"

**Tilt-Wash Double-Hung Window**  
Ventana de doble guillotina inclinable para limpieza

Position window with combination square. Fasten side jamb at top and center using 2" screws through all predrilled holes. **Do not** fully tighten screws.  
Posicione la ventana una escuadra combinada. Ajuste la jamba lateral en la parte superior y centro con tornillos de 2" a través de los orificios pretaladrados. **No ajuste** completamente los tornillos.

# 16

Exterior

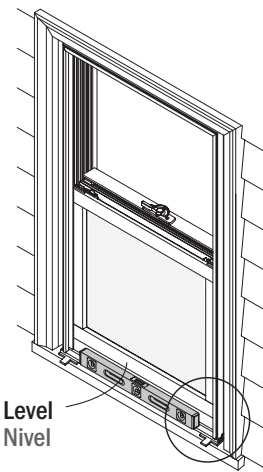

Level  
Nivel

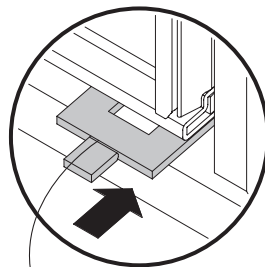

Shim  
Cuña

Level sill. Adjust using shims if needed. Place shims all the way in. Screws on one side may need to be removed to level sill.  
Nivele el riel inferior. Ajuste con cuñas si fuera necesario. Coloque cuñas en todos los lugares. Es posible que se tengan que retirar los tornillos en uno de los lados para nivelar el riel inferior.

# 17

Interior

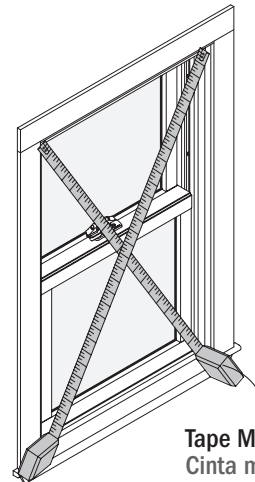

Tape Measure  
Cinta métrica

Close and lock sash. Check squareness. Diagonal measurements must be within 1/8".  
Cierre y bloquee la hoja. Verifique la cuadratura. Las medidas de las diagonales deben estar dentro de 1/8".

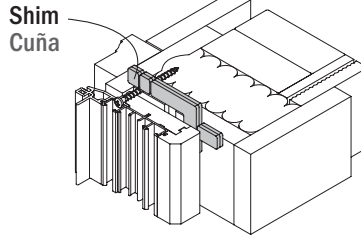
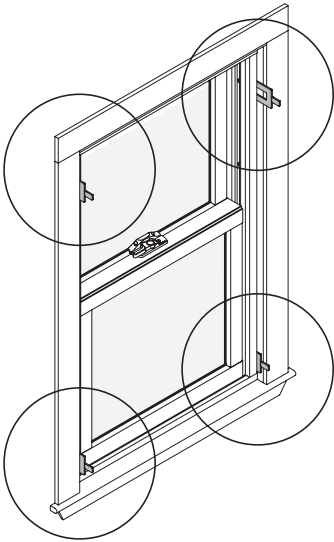
**18****Interior**

**Woodwright® Double-Hung Window**  
Ventana de doble guillotina Woodwright®

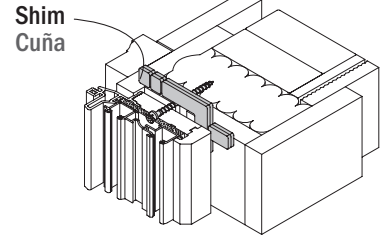

**Tilt-Wash Double-Hung Window**  
Ventana de doble guillotina  
inclinable para limpieza

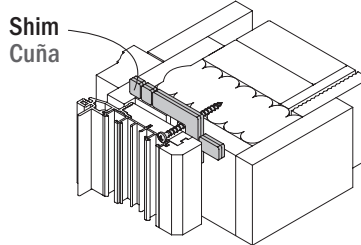

**Woodwright® Double-Hung Window**  
Ventana de doble guillotina Woodwright®

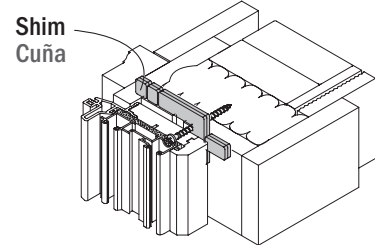

**Tilt-Wash Double-Hung Window**  
Ventana de doble guillotina  
inclinable para limpieza

Adjust using shims at corner screw locations. Place shims all the way in. Re-check for square. When unit is square, tighten screws.

Ajuste con cuñas en las ubicaciones de los tornillos en las esquinas. Coloque cuñas en todos lados. Vuelva a verificar la cuadratura. Cuando la unidad esté a escuadra, ajuste los tornillos.

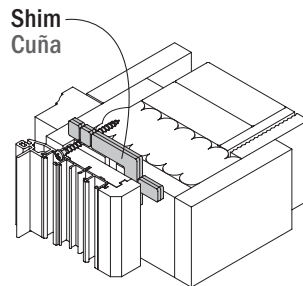
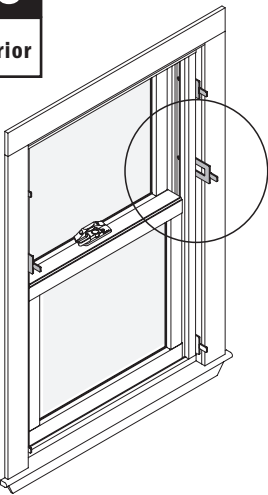
**19****Interior**

**Woodwright® Double-Hung Window**  
Ventana de doble guillotina Woodwright®

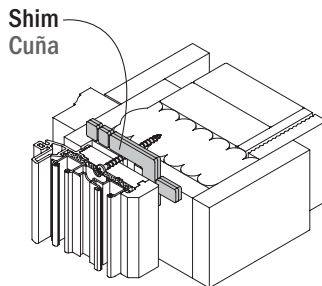

**Tilt-Wash Double-Hung Window**  
Ventana de doble guillotina  
inclinable para limpieza

Shim directly behind remaining screws. Place shims all the way in. Adjust shims to straighten jambs if necessary. Reverify square and tighten screws when straight.

Coloque cuñas directamente detrás de los tornillos restantes. Coloque cuñas en todos lados. Ajustelas para enderezar las jambas si fuera necesario. Vuelva a verificar la cuadratura y ajuste los tornillos cuando esté derechas.

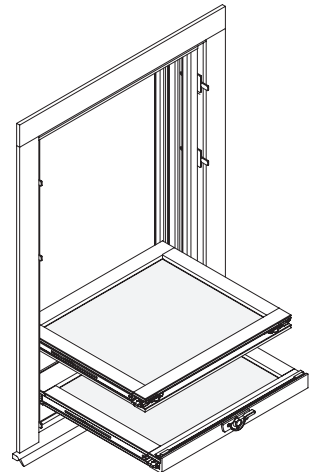
**20****Interior**

Check sash operation and tilting before final tightening of installation screws. Close and lock sash.

Verifique el funcionamiento de la hoja y su inclinación antes del ajuste final de los tornillos de instalación. Cierre y bloquee la hoja.



# 21

## CAUTION / PRECAUCIÓN

Interior

When insulating between the unit frame and existing opening, **do not** over pack batt insulation. Bowed jambs may result affecting product performance and/or incorrect operation of unit.

Al colocar aislante entre el marco de la unidad y la abertura existente, **no** comprima demasiado el aislamiento de fibra de vidrio. Si las jambas se pandean, el rendimiento del producto y/o el funcionamiento correcto de la unidad se verán afectados.

Putty Knife  
Espátula

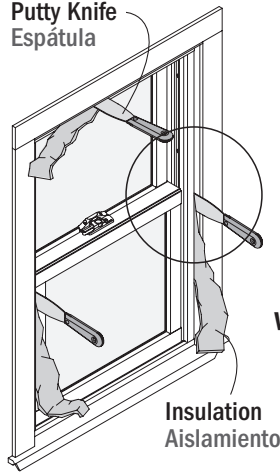

Insulation  
Aislamiento

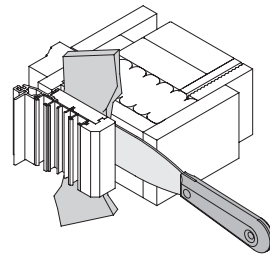

Woodwright® Double-Hung Window  
Ventana de doble guillotina  
Woodwright®

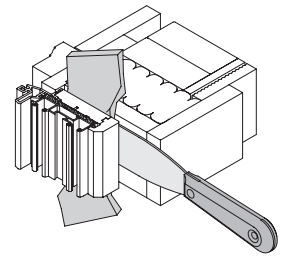

Tilt-Wash Double-Hung Window  
Ventana de doble guillotina  
inclinable para limpieza

Insulate between frame and opening.  
Coloque aislamiento entre el marco y la abertura.

# 22

Exterior

Putty Knife  
Espátula

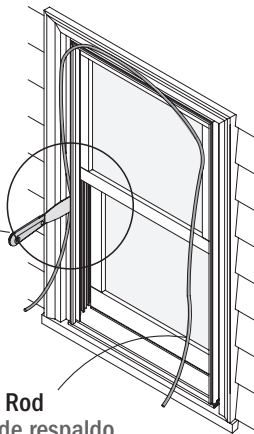

Backer Rod  
Varilla de respaldo

Backer Rod  
Varilla de respaldo

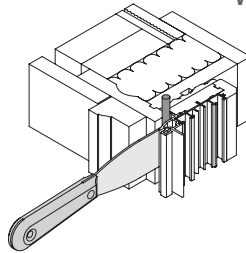

Woodwright® Double-Hung Window  
Ventana de doble guillotina  
Woodwright®

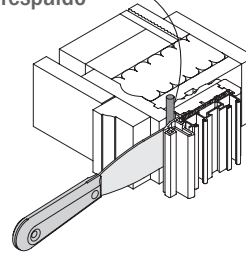

Tilt-Wash Double-Hung Window  
Ventana de doble guillotina  
inclinable para limpieza

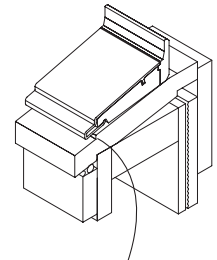

Do not use backer rod at sill for gaps smaller than 3/8".  
No utilice una varilla de respaldo en el riel inferior para espacios inferiores a 3/8".

Insert backer rod between frame and opening. Split backer rod if necessary. **Do not** use backer rod if it bows jambs.  
Coloque la varilla de respaldo entre el marco y la abertura. Si fuera necesario, corte la varilla de respaldo. **No** utilice varilla de respaldo si ésta pandea las jambas.

# 23

Exterior

Caulk Gun  
Pistola para calafatear

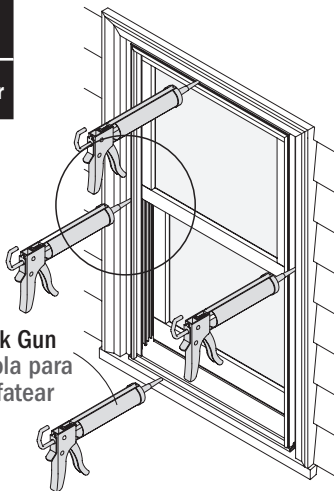

Sealant  
Sellador

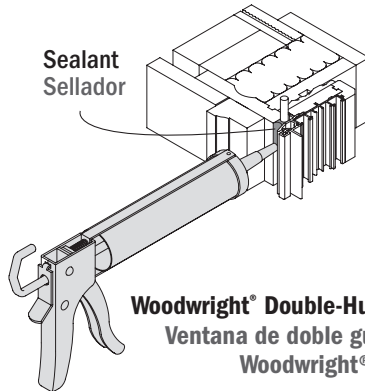

Woodwright® Double-Hung Window  
Ventana de doble guillotina  
Woodwright®

Sealant  
Sellador

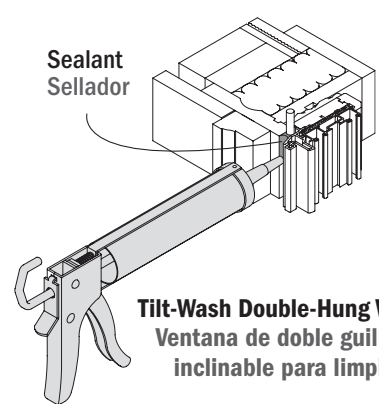

Tilt-Wash Double-Hung Window  
Ventana de doble guillotina  
inclinable para limpieza

Apply sealant to full perimeter between frame and opening. Connect to sealant applied previously at sill.  
Aplique sellador en todo el perímetro entre el marco y la abertura. Únalo al sellador aplicado anteriormente en el riel inferior.

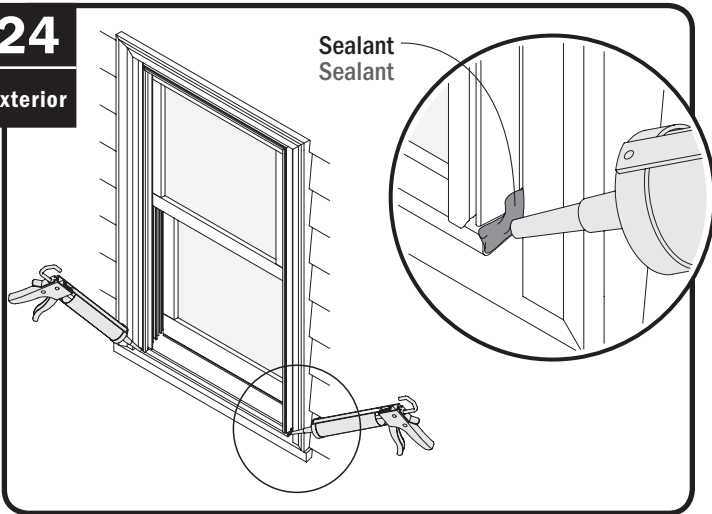
**24****Exterior**

Apply sealant at sill ends.  
 Aplique sellador en los extremos del riel inferior.

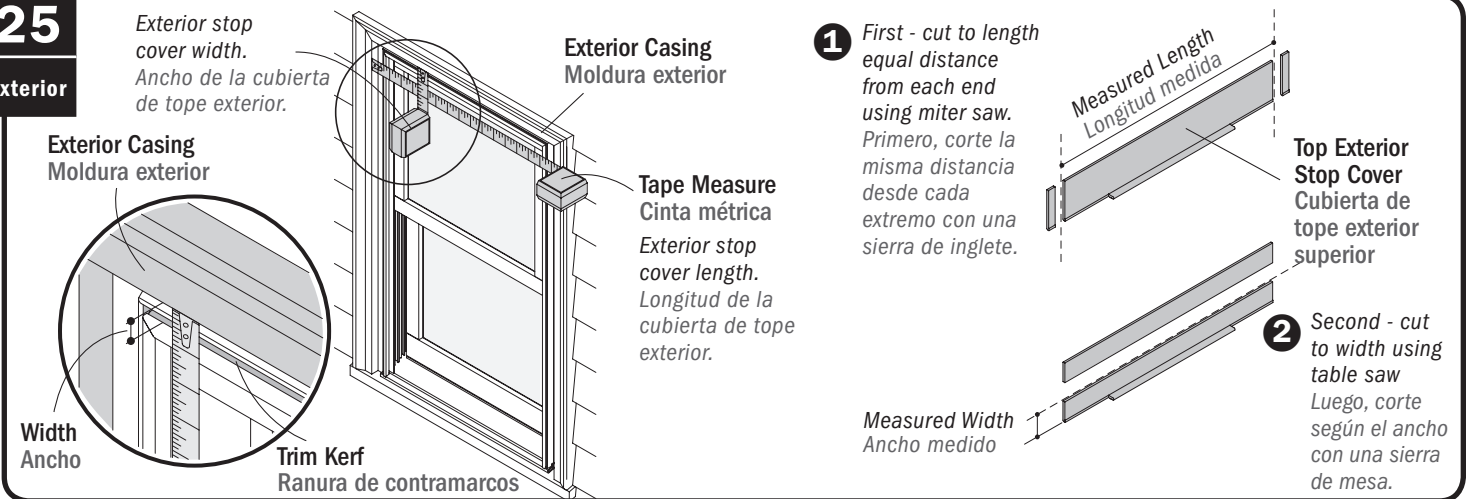
**25****Exterior**

Measure between exterior casing and trim kerf at top (width) and between side exterior casings (length). Cut top exterior stop cover to length (size equal distance from each end) and width.  
 Mida entre la moldura exterior y la ranura del contramarco en la parte superior (ancho) y entre las molduras exteriores laterales (longitud). Corte la cubierta de tope exterior superior según la longitud (misma distancia desde cada extremo) y el ancho.

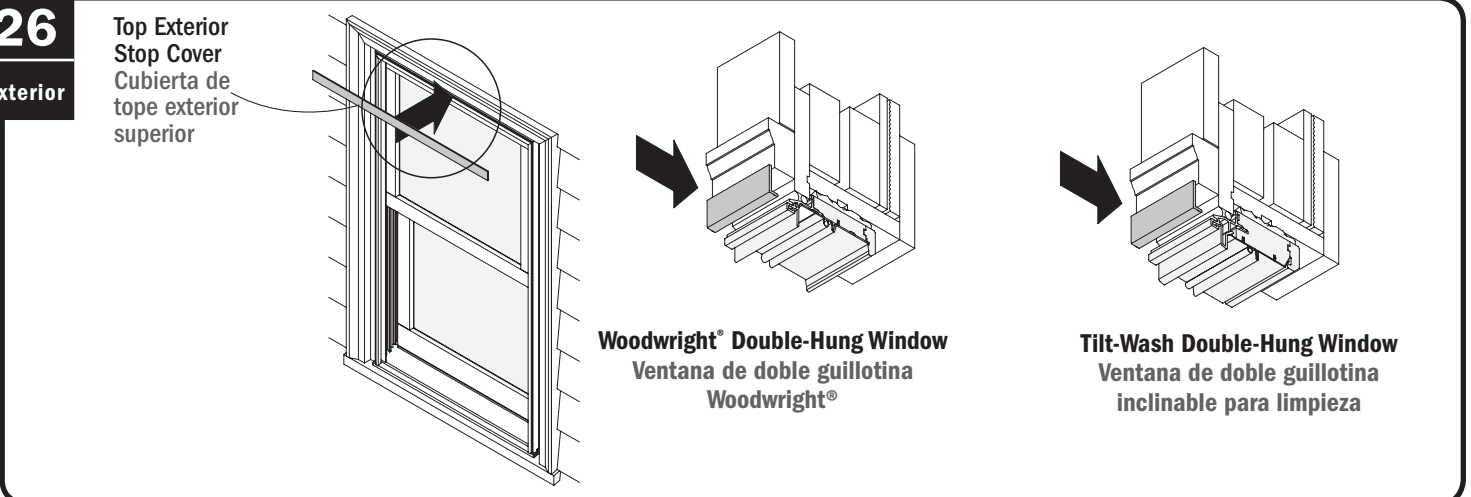
**26****Exterior**

Press exterior stop cover firmly into kerf across top of window.  
 Presione la cubierta de tope exterior firmemente en la parte superior de la ventana.

# 27

## Exterior

Tape Measure  
Cinta métrica

Exterior stop cover width  
Ancho de la cubierta de tope exterior.

Exterior stop cover length  
Longitud de la cubierta de tope exterior.

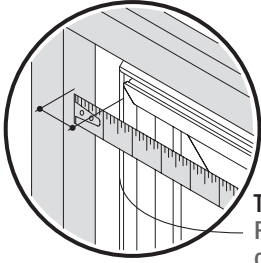

Trim Kerf  
Ranura del contramarco

- 1 First - cut top end to length using miter saw  
Primero, corte el extremo superior según la longitud con una sierra de inglete.

Side Exterior Stop Cover  
Cubierta de tope exterior lateral

Do not cut notched end  
No corte el extremo con la muesca

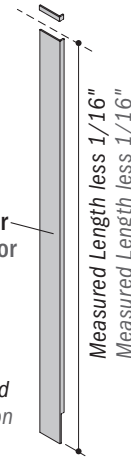

Measured Width  
Ancho medido

- 2 Second - cut to width using table saw  
Luego, corte según el ancho con una sierra de mesa.

Measure between casing and trim kerf at sides (width) and between sill and top casing (length). Subtract 1/16" from measured length. Cut side exterior stop covers to length (at top) and to width as shown. **Do Not** bow jambs with stop covers. Recut if needed.  
Mida entre la moldura y la ranura del contramarco en los laterales (ancho) y entre el riel inferior y la moldura superior (longitud). Reste 1/16" de la longitud medida. Corte las cubiertas de tope exterior laterales según la longitud (en la parte superior) y el ancho, tal como se muestra. **No** pandee las jambas con cubiertas de tope. Vuelva a cortar si fuera necesario.

# 28

## Exterior

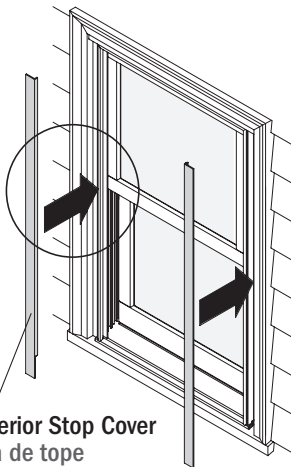

Side Exterior Stop Cover  
Cubierta de tope exterior lateral

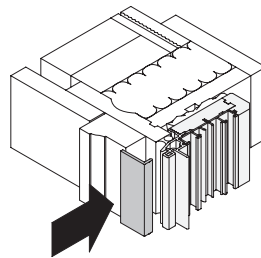

Woodwright® Double-Hung Window  
Ventana de doble guillotina  
Woodwright®

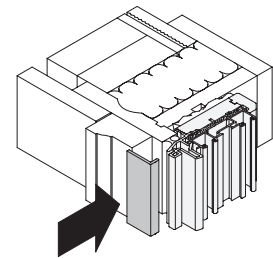

Tilt-Wash Double-Hung Window  
Ventana de doble guillotina  
inclinable para limpieza

Place tight to top cover. Leave 1/16" at bottom.  
Coloque bien firme contra l cubierta superior. Deje 1/16" en la parte inferior.

Press exterior stop cover firmly into kerf down sides of window, tight at top. Leave 1/16" space at bottom for drainage.  
Presione hacia la cubierta de tope exterior de manera bien firme dentro de la ranura hacia abajo de los laterales de la ventana, ajuste en la parte superior. Deje un espacio de 1/16" en la parte inferior para el drenaje.

# 29

## Exterior

Casing  
Moldura

Stop Cover  
Cubierta de tope

Caulk Gun  
Pistola para calafatear

Do not seal  
No selle

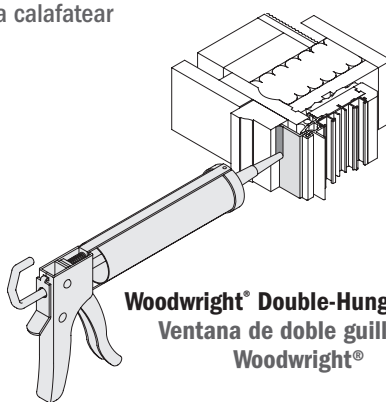
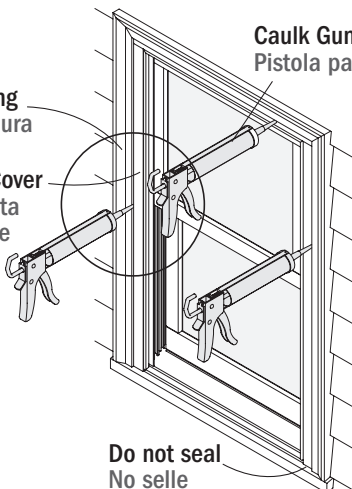

Woodwright® Double-Hung Window  
Ventana de doble guillotina  
Woodwright®

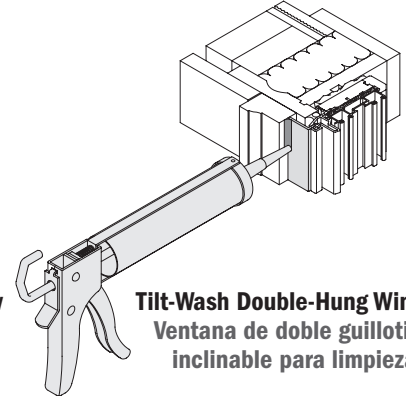

Tilt-Wash Double-Hung Window  
Ventana de doble guillotina  
inclinable para limpieza

Seal between exterior casing and stop covers. **Do not** fill 1/16" space at bottom of side stop covers to allow for drainage.  
Selle entre la moldura exterior y las cubiertas de tope. **No** rellene el espacio de 1/16" en la parte inferior de las cubiertas de tope laterales para el drenaje.

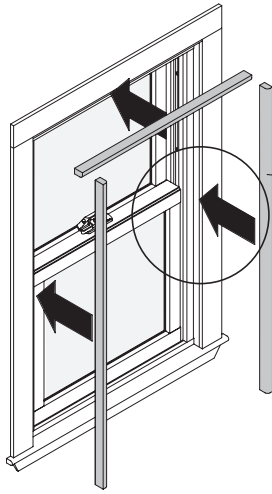
**30****Interior**

Interior Trim Stops  
Topes interiores del  
contramarco

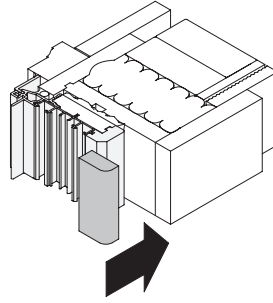

Woodwright® Double-Hung Window  
Ventana de doble guillotina  
Woodwright®

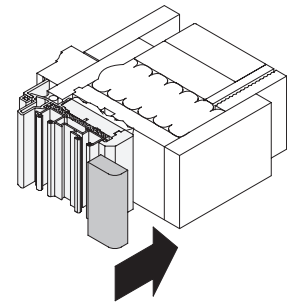

Tilt-Wash Double-Hung Window  
Ventana de doble guillotina  
inclinable para limpieza

Reapply interior trim stops or cut and apply optional new interior stops.

Vuelva a colocar los topes interiores del contramarco o corte y aplique topes interiores nuevos opcionales.

**31****Interior**

**Tilt-Wash Double-Hung Only / Sólo ventana de doble guillotina inclinable para limpieza**

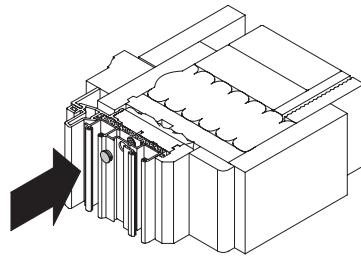
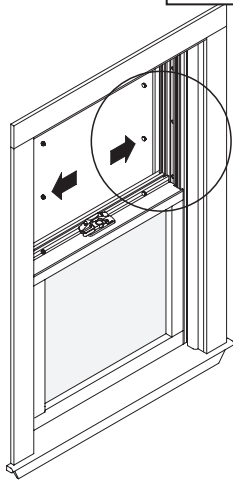

**⚠ WARNING / ADVERTENCIA**

Installation Hole Plugs are small parts and, if swallowed, could pose a choking hazard to young children. Remove and dispose of any loose or easily removed installation hole plugs.

Los tapones para orificios para la instalación son piezas pequeñas y, en caso de ingesta, podrían representar un peligro de sofocación para niños pequeños. Retire y deseche todos los tapones para orificios de instalación sueltos o que se puedan quitar fácilmente.

Close and lock sash. Insert installation hole plugs in upper jamb liner holes only.

Cierre y bloquee la hoja. Coloque los tapones para orificios para instalación sólo en los orificios superiores del revestimiento de la jamba.

- Installation is complete.  
La instalación está completa.

**CAUTION / PRECAUCIÓN**

For continued weather resistance of sealant joints, follow the sealant manufacturer's recommendations for periodic maintenance

Para obtener una resistencia prolongada a la intemperie de las juntas de sellado, siga las recomendaciones del fabricante del sellador para el mantenimiento periódico.