

**READ BEFORE USE
LIRE AVANT UTILISATION
LEA ANTES DE USAR**

Visit www.hamiltonbeach.com for our complete line of products and Use and Care Guides – as well as delicious recipes, tips, and to register your product online.

Rendez-vous sur www.hamiltonbeach.ca pour notre liste complète de produits et de nos manuels utilisateur – ainsi que nos délicieuses recettes et nos conseils.

Visite www.hamiltonbeach.com (EE. UU.) o www.hamiltonbeach.com.mx (México) para ver otros productos de Hamilton Beach o para contactarnos.

Questions

Please call us – our friendly associates are ready to help.
USA: 1.800.851.8900

Questions

N'hésitez pas à nous appeler – nos associés s'empresseront de vous aider.

CAN : 1.800.267.2826

Preguntas

Por favor llámenos – nuestros amables representantes están listos para ayudar.

EE. UU.: 1.800.851.8900

MEX: 01 800 71 16 100

Le invitamos a leer cuidadosamente este instructivo antes de usar su aparato.

Hamilton Beach®



Blender Mélangeur Licuadora

English	2
Français.....	10
Español	18

IMPORTANT SAFEGUARDS

When using electrical appliances, basic safety precautions should always be followed to reduce the risk of fire, electric shock, and/or injury to persons, including the following:

1. Read all instructions.
2. This appliance is not intended for use by persons (including children) with reduced physical, sensory, or mental capabilities, or lack of experience and knowledge, unless they are closely supervised and instructed concerning use of the appliance by a person responsible for their safety.
3. Close supervision is necessary when any appliance is used by or near children. Children should be supervised to ensure that they do not play with the appliance.
4. To protect against risk of electrical shock, do not put cord, plug, base, or motor in water or other liquid.
5. Unplug cord from outlet when not in use, before putting on or taking off parts, and before cleaning.
6. Avoid contact with moving parts.
7. Flashing light indicates ready to operate. Avoid contact with blades.
8. Do not operate any appliance with a damaged supply cord or plug, or after the appliance malfunctions or has been dropped or damaged in any manner. Supply cord replacement and repairs must be conducted by the manufacturer, its service agent, or similarly qualified persons in order to avoid a hazard. Call the provided customer service number for information on examination, repair, or adjustment.
9. The use of attachments, including canning jars, not recommended or sold by the appliance manufacturer may cause a risk of injury to persons.
10. Do not use outdoors.
11. Do not let cord hang over edge of table or counter or touch hot surfaces, including stove.
12. Do not place on or near a hot gas or electric burner, or in a heated oven.
13. Keep hands and utensils out of the jar and away from the cutting blade, while blending or chopping food, to reduce the risk of severe personal injury and/or damage to the blender (attachments may not be provided with blender). A rubber spatula may be used but only when blender is not running.
14. Blades are sharp; handle carefully—especially when assembling, disassembling, or cleaning inside blender jar.
15. Do not use a broken, chipped, or cracked blender jar.
16. Do not use broken, cracked, or loose cutting blade assembly.
17. To reduce the risk of injury, never place cutting blade assembly on base without jar properly attached.
18. Always operate blender with lid in place.
19. Be careful if hot liquid is poured into blender as it can be ejected out of appliance due to sudden steaming.
20. When blending hot liquids, remove filler-cap and close the edge cover opening intended for pouring. To prevent possible burns: Do not exceed the 3-cup (710-ml) level. Hot liquids may push off lid during blending; therefore, with the protection of an oven mitt or thick towel, place one hand on top of the lid, keep exposed skin away from the lid, and start blending at lowest speed.
21. Ensure cutting blade assembly is tight and secure to jar. Injury can result if moving blades accidentally become exposed.

22. If the jar should twist or rotate when the motor is switched ON, switch OFF (●) immediately and tighten jar in collar or on blender base.
23. Do not leave blender unattended while it is operating.
24. To disconnect cord, turn the control to OFF (●). Then remove plug from wall outlet.

25. Do not use appliance for other than intended purpose.
26. **CAUTION:** In order to avoid a hazard due to unattended resetting of the motor thermal protective device, this appliance must not be powered through an external switching device, such as a timer, or connected to a circuit that is regularly switched on and off by the utility.

SAVE THESE INSTRUCTIONS

Other Consumer Safety Information

This appliance is intended for household use only. Use for food or liquids only.

⚠ WARNING Electrical Shock Hazard: This appliance is provided with a polarized plug (one wide blade) to reduce the risk of electric shock. The plug fits only one way into a polarized outlet. Do not defeat the safety purpose of the plug by modifying the plug in any way or by using an adapter. If the plug does not fit fully into the outlet, reverse the plug. If it still does not fit, have an electrician replace the outlet.

The length of the cord used on this appliance was selected to reduce the hazards of becoming tangled in or tripping over a longer cord. If a longer cord is necessary, an approved extension

cord may be used. The electrical rating of the extension cord must be equal to or greater than the rating of the appliance. Care must be taken to arrange the extension cord so that it will not drape over the countertop or tabletop where it can be pulled on by children or accidentally tripped over.

If the cutting blade assembly locks and will not move, it will damage the motor. Do not use. Call the customer care center for information.

Do not place blender jar in the freezer filled with food or liquid. This can result in damage to the cutting blade assembly, jar, blender, and possibly result in personal injury.

Wattage/Peak Power Information

The wattage/ampere rating of the blender is determined by an Underwriters Laboratory test and is based on available cutting blade assembly, jar combinations, and attachments that may not be provided with your unit, but are available as replacement parts. This is a measure of input wattage/amperes after 30 seconds of operation. The blender as provided may draw significantly less power.

Peak power is the measure of the motor wattage during the first seconds of operation. This is when a blender requires the most power to crush ice, frozen fruit, etc. This is a better measure of what a blender motor can consume when power is needed most.

Parts and Features

*To order parts:

US: 1.800.851.8900

www.hamiltonbeach.com

Canada: 1.800.267.2826

Mexico: 01 800 71 16 100

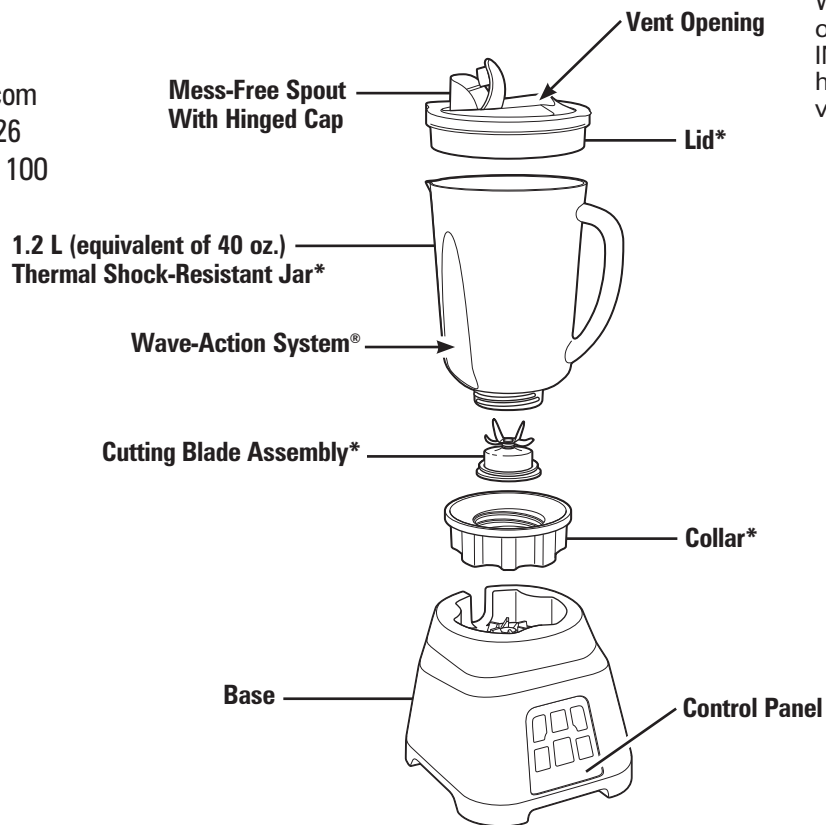

BEFORE FIRST USE: After unpacking blender, wash everything except blender base in hot, soapy water. Dry thoroughly. Wipe blender base with a damp cloth or sponge. **DO NOT IMMERSE BASE IN WATER.** Care should be taken when handling cutting blade assembly as it is very sharp.

Using Your Blender

IMPORTANT: Your blender jar and cutting blade assembly are subject to wear during normal use. Always inspect jar for nicks, chips, or cracks. Always inspect cutting blade assembly for broken, cracked, or loose blades. If jar or cutting blade assembly is damaged, do not use. Call our toll-free customer service number to obtain replacement parts.

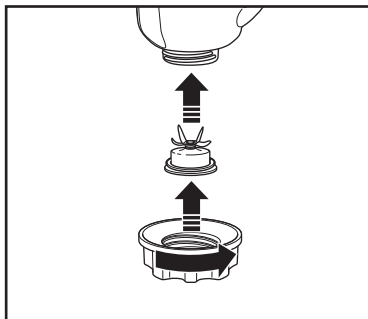

1. Rotate the collar clockwise until tight.

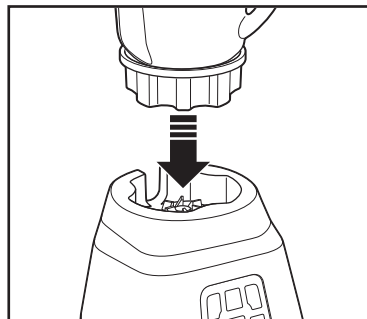

2. Place blender jar on base.

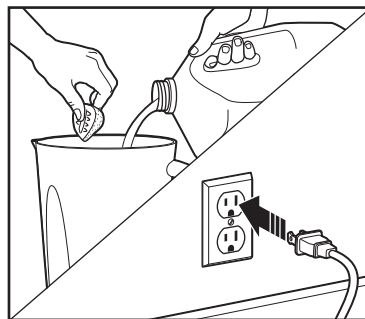

3. Add ingredients to jar. Place lid on jar. Plug into outlet.

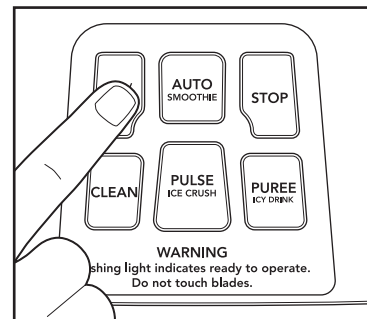

4. Press the ON/OFF (I/O) button. The ready light will blink. Select cycle to activate blender. The blender will not operate unless the ON/OFF (I/O) button is pressed first.

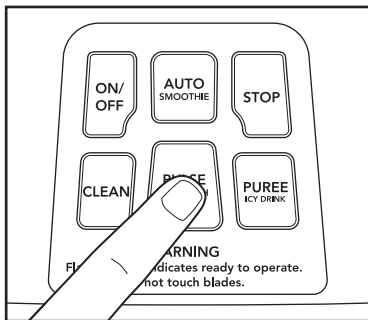

5. Choose your desired speed. Note when using PULSE, the blender will only run when the button is held down. Avoid contact with blades or moving parts.

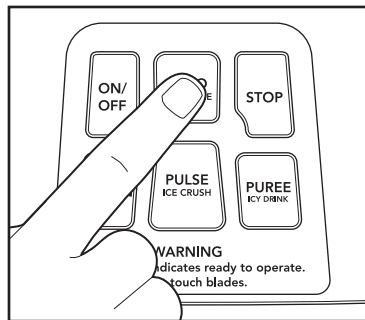

6. The SMOOTHIE program pulses to crush ice, switches to LOW to mix, and then ramps to HIGH for smoothness. After the 45-second cycle, the blender will stop automatically.

Using Your Blender (cont.)

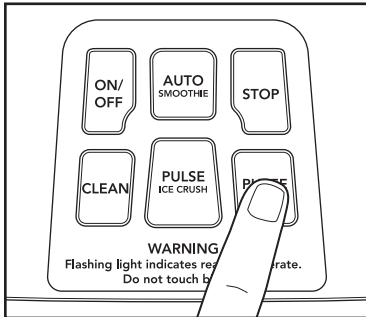

7. Press and hold the PUREE/ ICY DRINK button until desired consistency is reached. This function blends at high speed.

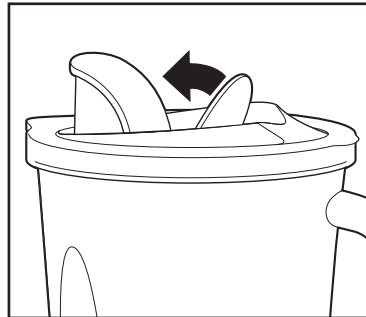

8. **⚠ WARNING Burn Hazard.** When blending hot liquids, open center vent opening of lid and close the edge cover intended for pouring. Hot liquids may push lid off jar during blending. Do not fill blender jar beyond the 3-cup (710-ml) level. With the protection of an oven mitt or thick towel, place one hand on top of lid. Keep exposed skin away from lid. Start blending at lowest speed.

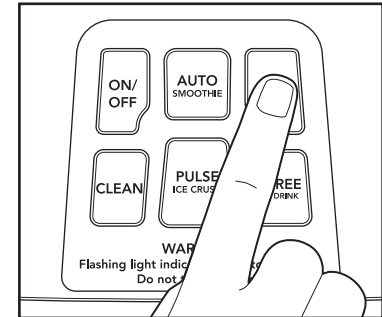

9. Push STOP button when finished blending. Push the ON/OFF (I/O) button to turn off the blender; the ON/OFF (I/O) button will continue to blink after the blender has stopped and will stay in the standby (power ready) mode until the ON/OFF (I/O) button is pushed again.

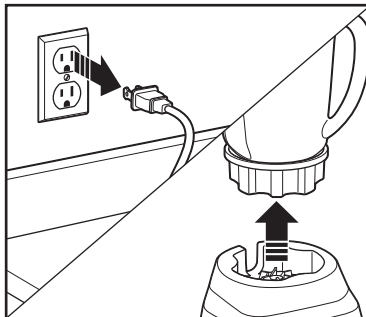

10. Unplug. Remove blender jar from base.

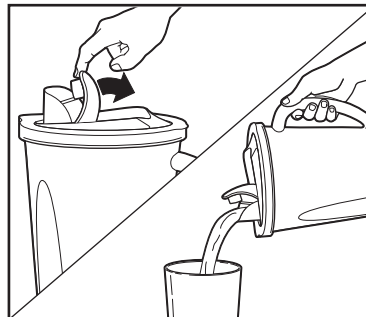

11. Open spout. Pour mixture into container. Serve.

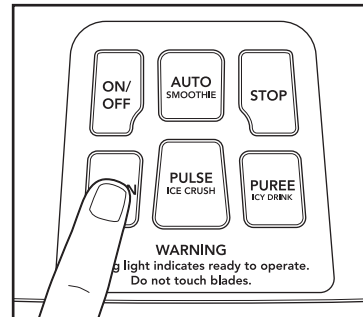

12. The CLEAN function blends at a lower speed. Follow Cleaning Your Blender on page 9.

Blending Drinks

TYPE OF DRINK	INGREDIENTS	NUMBER OF SERVINGS	BLENDER SETTING/TIME
Fruit Smoothie	1 cup (237 ml) milk 1 1/2 cups (355 ml) yogurt 2 cups (473 ml) frozen berries or other fruit Sweetener to taste (optional)	3 to 4 (makes 4 cups [946 ml])	SMOOTHIE setting for 45-second program or until blended.
Milkshake	1 1/2 cups (355 ml) milk 2 large scoops ice cream 2 to 3 tablespoons (15 to 44 ml) flavored syrup	2 to 3 (makes 3 cups [710 ml])	CLEAN setting for 5 to 10 seconds or PULSE 5 or more times until blended.
Frozen Drink	1 cup (237 ml) drink mix, such as Piña Colada mix 10 ice cubes	2 (makes 2 cups [473 ml])	PUREE/ICY DRINK setting for 45 seconds or PULSE 5 or more times until blended.

TIPS FOR BEST RESULTS:

- Always place liquid in blender jar first, then remaining ingredients.
- If ice or frozen fruit pieces are not blending, stop blender and pulse a few times.
- Do not let ice stand in jar or allow ice to freeze in jar. Immediately crush ice after placing in jar.

NOTE: This blender is equipped with a motor overload protector. If the motor stops during operation and the panel light is flashing, unplug the unit. Add a small amount of liquid to the mixture that you are blending. Plug unit back into the outlet. Press the ON/OFF (I/O) button. This makes the blender ready for use—light on the panel will blink. Select the desired function/setting to continue blending.

Cleaning Your Blender

1. Plug into outlet. Add 3 cups (710 ml) warm water and one or two drops of liquid dish detergent to blender jar. Place lid on jar. Press CLEAN button to clean the jar, and then press STOP button to turn off. Unplug. Pour out the water.
2. Remove blender jar from base. Rotate the collar counterclockwise until the collar and cutting blade assembly come apart from the blender jar.

⚠ WARNING Electrical Shock Hazard.

Disconnect power before cleaning. Do not immerse cord, plug, base, or motor in water or other liquid.

3. Wipe blender base, control panel, and cord with a damp cloth or sponge. To remove stubborn spots, use a mild, nonabrasive cleanser.
4. The blender jar, lid, cutting blade assembly, and collar are dishwasher-safe.
5. DO NOT use the "SANI" setting when washing in the dishwasher. "SANI" cycle temperatures could damage your product. Parts may also be washed with hot, soapy water. Care should be taken when handling the cutting blade assembly, since the blades are very sharp. Rinse and dry thoroughly. Do not soak.

Blender Tips

- To add foods when blender is operating, open hinged pouring cap and add ingredients through the opening.
- For best performance, the minimum amount of liquid needed per recipe is 1 cup (8 ounces/237 ml). Add more liquid if food is not blending properly.
- If blending action stops during blending or ingredients stick to sides of the jar, there may not be enough liquid in the jar to blend efficiently.
- Do not try to mash potatoes, mix stiff dough, whip egg whites, grind raw meat, or extract juices from fruits and vegetables.
- Do not store food or liquids in the blender jar.
- Avoid bumping or dropping the blender when in operation or at any time.

Limited Warranty

This warranty applies to products purchased and used in the U.S. and Canada. This is the only express warranty for this product and is in lieu of any other warranty or condition.

This product is warranted to be free from defects in material and workmanship for a period of five (5) years from the date of original purchase in Canada and three (3) years from the date of original purchase in the U.S. During this period, your exclusive remedy is repair or replacement of this product or any component found to be defective, at our option; however, you are responsible for all costs associated with returning the product to us and our returning a product or component under this warranty to you. If the product or component is no longer available, we will replace with a similar one of equal or greater value.

This warranty does not cover glass, filters, wear from normal use, use not in conformity with the printed directions, or damage to the product resulting from accident, alteration, abuse, or misuse. This warranty extends only to the original consumer purchaser or gift recipient. Keep the original sales receipt, as proof of purchase is required to make a warranty claim. This warranty is void if the product is used for other than single-family household use or subjected to any voltage and waveform other than as specified on the rating label (e.g., 120V ~ 60 Hz).

We exclude all claims for special, incidental, and consequential damages caused by breach of express or implied warranty. All liability is limited to the amount of the purchase price. **Every implied warranty, including any statutory warranty or condition of merchantability or fitness for a particular purpose, is disclaimed except to the extent prohibited by law, in which case such warranty or condition is limited to the duration of this written warranty.** This warranty gives you specific legal rights. You may have other legal rights that vary depending on where you live. Some states or provinces do not allow limitations on implied warranties or special, incidental, or consequential damages, so the foregoing limitations may not apply to you.

To make a warranty claim, do not return this appliance to the store. Please call 1.800.851.8900 in the U.S. or 1.800.267.2826 in Canada or visit hamiltonbeach.com in the U.S. or hamiltonbeach.ca in Canada. For faster service, locate the model, type, and series numbers on your appliance.

PRÉCAUTIONS IMPORTANTES

Pour utiliser un appareil électroménager, vous devez toujours prendre des mesures élémentaires de sécurité pour réduire le risque d'incendie, d'électrocution et/ou de blessure corporelle, en particulier les mesures suivantes :

1. Lire toutes les instructions.
2. Cet appareil n'est pas destiné à être utilisé par des personnes (y compris les enfants) dont les capacités physiques, sensorielles ou mentales sont réduites, ou manquant d'expérience et de connaissance, sauf si elles sont étroitement surveillées et instruites sur l'utilisation de l'appareil par une personne responsable de leur sécurité.
3. Une surveillance étroite est requise pour tout appareil utilisé par ou près des enfants. Surveiller que les enfants ne jouent pas avec l'appareil.
4. Pour éviter les risques d'électrocution, ne pas immerger le cordon, la fiche, la base ou le moteur dans l'eau ou tout autre liquide.
5. Débrancher le cordon de la prise dès la fin de l'utilisation, avant d'installer ou de retirer des pièces et avant le nettoyage.
6. Éviter de toucher les parties mobiles.
7. Le témoin cliquonnant indique que l'appareil est prêt à fonctionner. Éviter tout contact avec les lames.
8. Ne pas faire fonctionner un appareil électroménager avec un cordon ou une fiche endommagée, ou lorsque l'appareil ne fonctionne pas bien ou a été échappé ou endommagé d'une manière quelconque. Le remplacement et la réparation du cordon d'alimentation doivent être faits par le fabricant, son agent de service ou toute personne qualifiée de façon à éviter tout danger. Appeler le numéro de service à la clientèle fourni pour des renseignements concernant l'examen, la réparation ou l'ajustement.
9. L'utilisation d'accessoires non recommandés par le fabricant ou vendus par le fabricant de l'appareil, incluant les boîtes de conserve, peut provoquer des blessures.
10. Ne pas utiliser à l'extérieur.
11. Ne pas laisser pendre le cordon de la table ou du comptoir et éviter tout contact entre le cordon et les surfaces chaudes incluant la cuisinière.
12. Ne placer pas sur ou à proximité d'un brûleur électrique ou à gaz chaud ou dans un four chaud.
13. Garder les mains et les ustensiles à l'extérieur du récipient et loin des lames pendant le mélange ou la transformation des aliments afin d'éviter les blessures graves et/ou les bris du mélangeur (les accessoires ne sont pas fournis avec ce mélangeur). Une spatule en caoutchouc peut être utilisée seulement lorsque le mélangeur est arrêté.
14. Les lames sont tranchantes; manipuler avec soin lors de l'assemblage et du démontage ou lors du nettoyage de l'intérieur du récipient du mélangeur.
15. Ne pas utiliser un récipient de mélangeur brisé, craqué ou fissuré.
16. Ne pas utiliser l'assemblage des lames brisées, fissurées ou lâches.
17. Pour éviter les risques de blessure, ne jamais placer l'assemblage des lames sans avoir correctement sécurisé le récipient sur la base.
18. Toujours installer le couvercle avant de faire fonctionner l'appareil.
19. Prendre garde au liquide chaud versé dans le mélangeur parce que ce dernier peut jaillir hors de l'appareil à cause de la formation soudaine de vapeur.
20. Lors du mélange de liquides très chauds, retirer le bouchon de remplissage et fermer tous les becs verseurs le long du bord. Pour prévenir les brûlures : Ne pas remplir au-delà de la marque 3 tasses (710 ml) du récipient. Les liquides chauds peuvent pousser sur le couvercle pendant le mélange. À l'aide d'un gant de cuisinier ou d'une serviette épaisse, placer une main sur le dessus du couvercle. Garder la peau exposée éloignée du couvercle. Commencer à mélanger en utilisant la vitesse minimale.

21. Assurez-vous que l'assemblage des lames sont bien serrées et fixées au récipient. Des risques de blessures peuvent survenir si les lames en mouvement sont accidentellement exposées.
22. Si le récipient bouge ou tourne pendant que le moteur est en marche, mettre immédiatement le mélangeur hors tension (O) puis serrer le collier au mélangeur ou à la base du mélangeur.
23. Ne pas laisser le mélangeur sans surveillance pendant le fonctionnement.

24. Débrancher le cordon et tourner la commande à OFF (O/arrêt). Retirer ensuite la fiche de la prise murale.
25. N'utiliser cet appareil que pour les fonctions auxquelles il est destiné.
26. **ATTENTION** : Afin d'éviter un danger découlant d'une réinitialisation accidentelle du rupteur thermique, ce dispositif ne doit pas être branché par l'entremise d'un appareil de connexion externe, comme une minuterie, ou connecté à un circuit qui est régulièrement mis sous et hors tension par le service public.

CONSERVER CES INSTRUCTIONS

Autres consignes de sécurité pour le consommateur

Cet appareil est destiné à un usage domestique uniquement. Utiliser seulement pour les aliments et les liquides.

⚠ AVERTISSEMENT Risque de choc électrique : Cet appareil est fourni avec une fiche polarisée (une broche large) pour réduire le risque d'électrocution. Cette fiche n'entre que dans un seul sens dans une prise polarisée. Ne contrecarrez pas l'objectif sécuritaire de cette fiche en la modifiant de quelque manière que ce soit ou en utilisant un adaptateur. Si vous ne pouvez pas insérer complètement la fiche dans la prise, inversez la fiche. Si elle refuse toujours de s'insérer, faire remplacer la prise par un électricien.

La longueur du cordon installé sur cet appareil a été sélectionnée afin de réduire les risques d'enchevêtrement ou de faux pas causés par un fil trop long. L'utilisation d'une rallonge approuvée est permise si le cordon

est trop court. Les caractéristiques électriques de la rallonge doivent être équivalentes ou supérieures aux caractéristiques de l'appareil. Prendre toutes les précautions nécessaires pour installer la rallonge de manière à ne pas la faire courir sur le comptoir ou sur une table pour éviter qu'un enfant ne tire sur le cordon ou trébuche accidentellement.

Les lames qui se bloquent ou refusent de bouger peuvent endommager le moteur. Ne pas utiliser. Appeler le centre de service à la clientèle pour obtenir des renseignements.

Ne pas stocker le récipient du mélangeur au congélateur s'il contient des aliments ou du liquide. Ceci pourrait endommager les lames, le récipient, le mélangeur et éventuellement, occasionner des blessures.

Information au sujet de la tension et de la puissance maximale

La puissance et l'intensité nominales du mélangeur sont déterminées par un essai du Underwriters laboratories basé sur des combinaisons de lames, de récipient et des accessoires pouvant ne pas être offerts pour votre appareil, mais offertes comme pièces de rechange. Ceci est une mesure d'entrée de tension et d'intensité suite à un fonctionnement d'une durée de 30 secondes. Le mélangeur, comme fourni, peut être plus éconergétique.

La puissance maximale est la mesure de la puissance restituée du moteur au cours des premières secondes de fonctionnement. Ceci représente la puissance maximale requise par votre mélangeur pour piler la glace, les fruits congelés, etc. Ceci est une mesure plus juste du moteur du mélangeur lors de sa demande énergétique maximale.

Pièces et caractéristiques

*Pour commander des pièces :
Canada : 1.800.267.2826

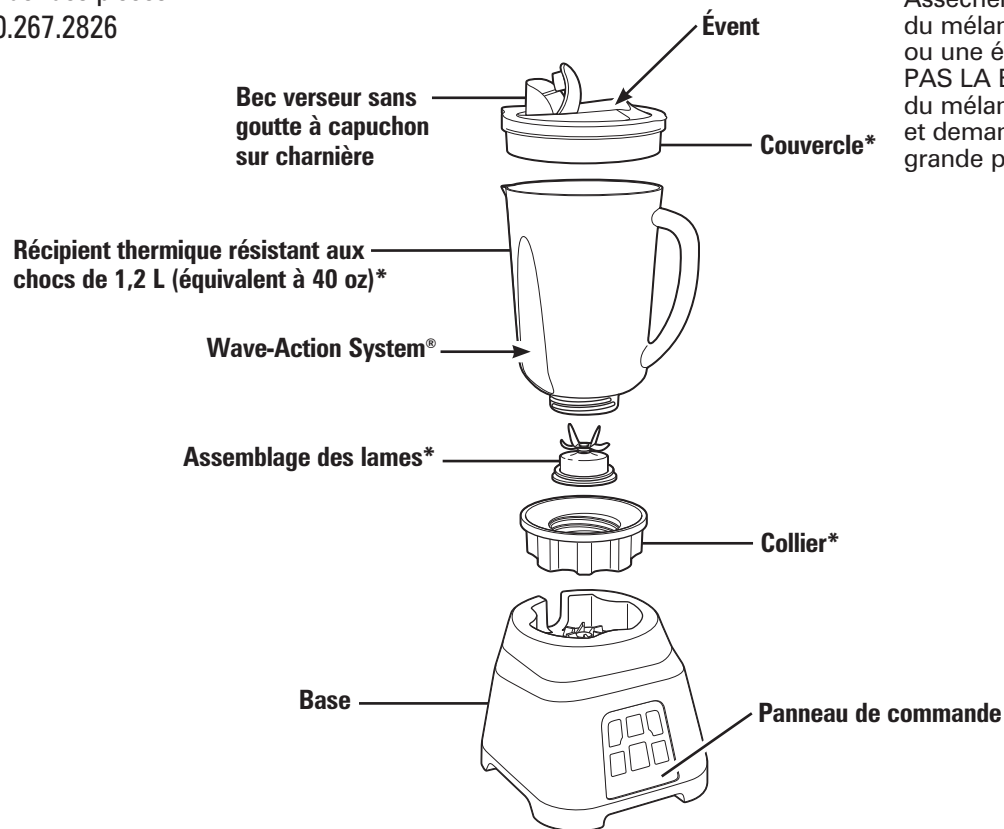

AVANT LA PREMIÈRE UTILISATION :
Après avoir déballé le mélangeur, laver tout le mélangeur à l'exception de la base dans l'eau chaude savonneuse. Assécher complètement. Essuyer la base du mélangeur avec un linge humide ou une éponge. **NE PAS IMMERGER PAS LA BASE DANS L'EAU.** Les lames du mélangeur sont très tranchantes et demandent à être manipulées avec grande prudence.

Utilisation de votre mélangeur

IMPORTANT : Le récipient et l'assemblage des lames du mélangeur peuvent s'user au cours de l'utilisation normale. Inspecter toujours le récipient à la recherche d'entailles, d'écaillures ou de fissures. Inspecter toujours l'assemblage des lames à la recherche de brisures, fissures ou de relâchement. Ne pas utiliser un récipient ou un assemblage de lame endommagé. Appeler le numéro sans frais du Service à la clientèle pour obtenir des pièces de rechange.

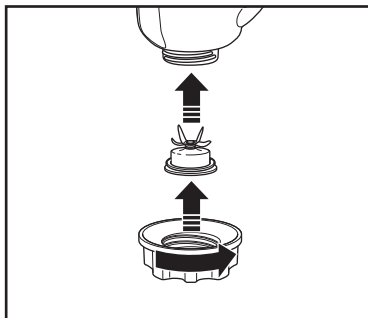

1. Serrer fermement le collier en le tournant vers la droite.

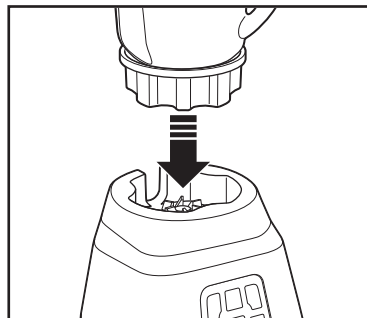

2. Installer le récipient sur la base du mélangeur.

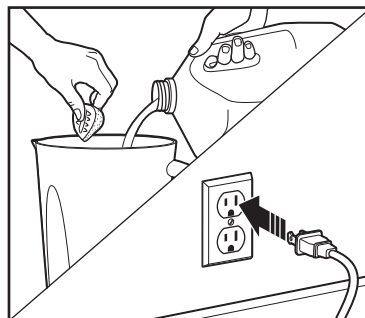

3. Ajouter les ingrédients dans le récipient. Mettre le couvercle sur le récipient. Brancher dans une prise de courant.

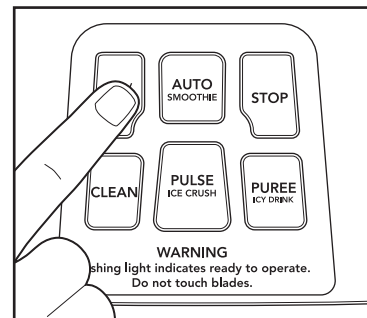

4. Appuyer sur le bouton de ON/OFF (marche/arrêt) (I/O). Le témoin « prêt » clignotera. Sélectionner le cycle pour mettre le mélangeur en marche. Le mélangeur ne fonctionnera pas si le bouton de ON/OFF (marche/arrêt) (I/O) n'est pas enfoncé en premier.

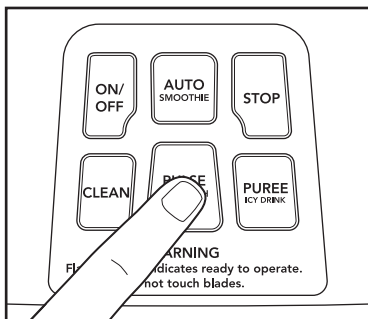

5. Sélectionner la vitesse désirée. Le bouton PULSE (pulsation) n'actionne le mélangeur que s'il est maintenu enfoncé. Éviter de toucher les lames ou les parties mobiles.

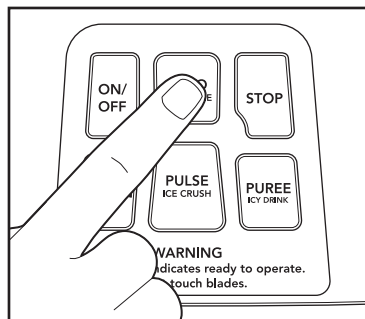

6. Le programme SMOOTHIE utilise les impulsions pour broyer la glace en démarrant à basse vitesse pour mélanger et en augmentant la vitesse à HAUT pour un mélange plus onctueux. Après le cycle de 45 secondes, le mélangeur s'arrêtera automatiquement.

Utilisation de votre mélangeur (suite)

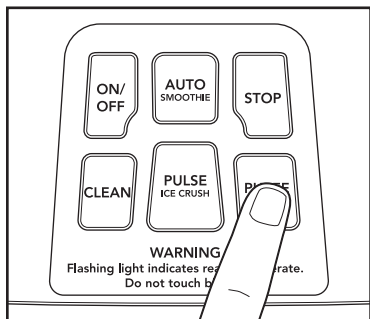

7. Appuyer et maintenir sur le bouton PUREE/ICY DRINK (purée/boisson glacée) jusqu'à ce que le mélange atteigne la consistance désirée. Cette fonction effectue le mélange à une vitesse élevée.

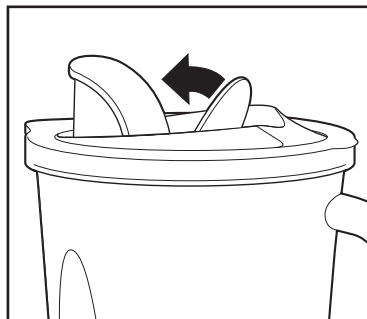

8. ⚠ AVERTISSEMENT

Risque de brûlures.

Lors du mélange de liquides très chauds, ouvrir l'évent du couvercle et fermer l'ouverture du couvercle destinée à verser. Les liquides chauds peuvent pousser sur le couvercle pendant le mélange. Ne pas remplir au-delà de la marque 3 tasses (710 ml) du récipient. À l'aide d'un gant de cuisinier ou d'une serviette épaisse, placer une main sur le dessus du couvercle. Garder la peau exposée éloignée du couvercle. Commencer à mélanger en utilisant la vitesse minimale.

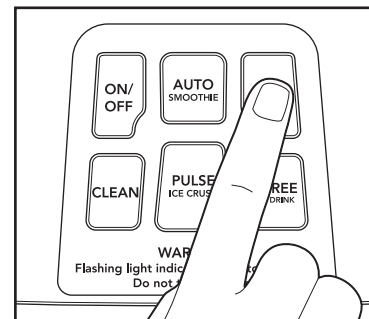

9. Appuyer sur le bouton STOP (arrêt) dès que le mélange est terminé. Appuyer sur le bouton ON/OFF (marche/arrêt) (I/O) pour éteindre le mélangeur. Le bouton ON/OFF (marche/arrêt) (I/O) continuera de clignoter après l'arrêt du mélangeur et passera au mode d'attente (prêt à fonctionner) jusqu'à ce que le bouton de marche/arrêt soit à nouveau appuyé.

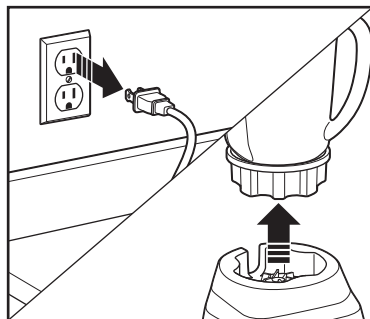

10. Débrancher. Retirer le récipient de la base du mélangeur.

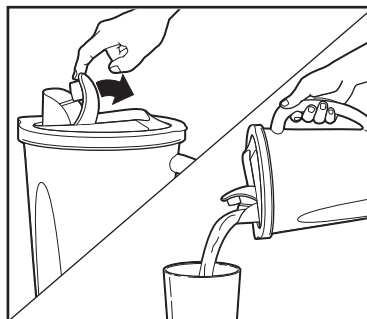

11. Ouvrir le bec verseur. Verser le mélange dans un contenant. Servir.

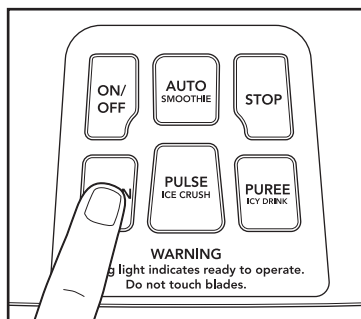

12. La fonction CLEAN (nettoyage) effectue le mélange à basse vitesse. Suivre les instructions « Nettoyage du mélangeur » à la page 16.

Recettes pour boissons

SORTE DE BOISSON	INGRÉDIENTS	PORTIONS	RÉGLAGE/DURÉE DU MÉLANGE
Frappé aux fruits	1 tasse (237 ml) de lait 1 1/2 tasses (355 ml) de yogourt 2 tasses (473 ml) de baies/fruits congelés Sucre au goût (facultatif)	3 à 4 (donne 4 tasses [946 ml])	Régler à programme « SMOOTHIE » pour 45 secondes ou jusqu'à ce que le mélange atteigne la consistance désirée.
Lait frappé	1 1/2 tasses (355 ml) de lait 2 grosses cuillères pleines de crème glacée 2 à 3 cuillères à soupe (15 à 44 ml) de sirop aromatisé	2 à 3 (donne 3 tasses [710 ml])	Régler à CLEAN (nettoyage) pendant 5 à 10 secondes ou appuyer 5 fois ou plus sur PULSE (impulsion) jusqu'à ce que soit bien mélangé.
Boisson congelée	1 tasse (237 ml) de mélange pour boisson comme un mélange pour pina colada 10 cubes de glace	2 (donne 2 tasses [473 ml])	Régler à PUREE/ICY DRINK pendant 45 secondes ou appuyer 5 fois ou plus sur PULSE (impulsion) jusqu'à ce que soit bien mélangé.

CONSEILS POUR DE MEILLEURS RESULTANTS :

- Toujours déposer le liquide dans le récipient en premier ; verser ensuite les autres ingrédients.
- Si la glace ou les morceaux de fruits ne se mélangent pas, arrêter le mélangeur et appuyer sur PULSE (impulsion) à quelques reprises.
- Ne pas laisser la glace dans le contenant ou permettre la congélation de la glace dans le contenant. Concasser immédiatement la glace après l'avoir déposé dans le contenant.

REMARQUE : Ce mélangeur est équipé d'un dispositif de protection contre la surcharge du moteur. Si le moteur s'arrête en cours de fonctionnement et que le témoin du panneau clignote, débrancher l'appareil. Ajouter une petite quantité de liquide au mélange contenu dans le récipient. Brancher l'appareil dans la prise. Appuyer sur le bouton ON/OFF (marche/arrêt) (I/O). Ceci permet de remettre le mélangeur à l'état de marche — le témoin du panneau clignotera. Sélectionner la fonction et le réglage désirés et continuer le mélange.

Nettoyage du mélangeur

⚠ AVERTISSEMENT Risque de choc électrique.

Débrancher le courant avant de nettoyer. N'immerger jamais le cordon, la fiche, la base ou le moteur dans l'eau ou tout autre liquide.

1. Brancher dans une prise de courant. Ajouter 3 tasses (710 ml) d'eau tiède et une à deux gouttes de savon à vaisselle liquide dans le récipient du mélangeur. Mettre le couvercle sur le récipient. Appuyer sur le bouton CLEAN (nettoyage) pour nettoyer le récipient puis sur STOP (arrêt) pour arrêter l'appareil. Vider l'eau du récipient.
2. Retirer le récipient de la base du mélangeur. Tourner le collier vers la gauche jusqu'à ce que le collier et l'assemblage de lames se séparent du récipient.
3. Essuyer la base du mélangeur, le panneau de commande et le cordon avec un linge humide ou une éponge. Pour enlever les taches rebelles, utiliser un nettoyant doux et non abrasif.
4. Le récipient de mélangeur, le couvercle, l'assemblage de lames et le collier sont lavables au lave-vaisselle.
5. NE PAS utiliser le réglage "SANI" du lave-vaisselle. Les températures du cycle "SANI" peuvent endommager le produit. Les pièces peuvent être lavées également avec de l'eau chaud et savonneux. L'assemblage de lames est très tranchantes et demandent à être manipulées avec grande prudence. Rincer et sécher soigneusement. Ne pas faire tremper.

Conseils

- Pour ajouter des aliments pendant le fonctionnement du mélangeur, retirer le bouchon de remplissage du couvercle du récipient et ajouter les ingrédients par l'ouverture.
- Une recette contenant une quantité minimale de 8 oz (237 ml) est nécessaire pour un rendement optimal. Ajouter du liquide si les aliments ne se mélangent pas correctement.
- Si le processus de mélange cesse pendant le fonctionnement ou que les ingrédients collent aux parois du récipient, il faudra peut-être ajouter du liquide dans le récipient pour obtenir un mélange efficace.
- Ne pas tenter de piler les pommes de terre, les mélanges de pâtes massives, fouetter des blancs d'œufs, broyer de la viande crue ou d'extraire des jus de fruits et de légumes.
- Ne pas stocker d'aliments ou de liquides dans le récipient du mélangeur.
- Éviter de frapper ou échapper le mélangeur pendant son fonctionnement, et ce, en tout temps.

Garantie limitée

Cette garantie s'applique aux produits achetés et utilisés aux É.-U. et au Canada. C'est la seule garantie expresse pour ce produit et est en lieu et place de tout autre garantie ou condition.

Ce produit est garanti contre tout défaut de matériaux et de main-d'oeuvre pour une période des cinq (5) ans à compter de la date d'achat d'origine au Canada et trois (3) ans à compter de la date d'achat d'origine aux É.-U. Au cours de cette période, votre seul recours est la réparation ou le remplacement de ce produit ou tout composant s'avérant défectueux, à notre gré, mais vous êtes responsable de tous les coûts liés à l'expédition du produit et le retour d'un produit ou d'un composant dans le cadre de cette garantie. Si le produit ou un composant n'est plus offert, nous le remplacerons par un produit similaire de valeur égale ou supérieure.

Cette garantie ne couvre pas le verre, les filtres, l'usure d'un usage normal, l'utilisation non conforme aux directives imprimées, ou des dommages au produit résultant d'un accident, modification, utilisation abusive ou incorrecte. Cette garantie s'applique seulement à l'acheteur original ou à la personne l'ayant reçu en cadeau. La présentation du reçu de vente d'origine comme preuve d'achat est nécessaire pour faire une réclamation au titre de cette garantie. Cette garantie s'annule si le produit est utilisé autrement que par une famille ou si l'appareil est soumis à toute tension ou forme d'onde différente des caractéristiques nominales précisées sur l'étiquette (par ex. : 120 V ~ 60 Hz).

Nous excluons toutes les réclamations au titre de cette garantie pour les dommages spéciaux, consécutifs et indirects causés par la violation de garantie expresse ou implicite. Toute responsabilité est limitée au prix d'achat. **Chaque garantie implicite, y compris toute garantie ou condition de qualité marchande ou d'adéquation à un usage particulier, est exonérée, sauf dans la mesure interdite par la loi, auquel cas la garantie ou condition est limitée à la durée de cette garantie écrite.** Cette garantie vous donne des droits légaux précis. Vous pouvez avoir d'autres droits qui varient selon l'endroit où vous habitez. Certaines provinces ne permettent pas les limitations sur les garanties implicites ou les dommages spéciaux ou indirects de telle sorte que les limitations ci-dessus ne s'appliquent peut-être pas à votre cas.

Ne pas retourner cet appareil au magasin lors d'une réclamation au titre de cette garantie. Téléphoner au 1.800.851.8900 aux É.-U. ou au 1.800.267.2826 au Canada ou visiter le site internet www.hamiltonbeach.com aux É.-U. ou www.hamiltonbeach.ca au Canada. Pour un service plus rapide, trouvez le numéro de modèle, le type d'appareil et les numéros de série sur votre appareil.

SALVAGUARDIAS IMPORTANTES

Cuando utilice artefactos eléctricos, siempre deben seguirse precauciones de seguridad básicas a fin de reducir el riesgo de incendio, descarga eléctrica, y/o lesiones a personas, incluyendo las siguientes:

1. Lea todas las instrucciones.
2. Este aparato no se destina para utilizarse por personas (incluyendo niños) cuyas capacidades físicas, sensoriales o mentales sean diferentes o estén reducidas, o carezcan de experiencia o conocimiento, a menos que dichas personas reciban una supervisión o capacitación para el funcionamiento del aparato por una persona responsable de su seguridad.
3. Se requiere de una estrecha supervisión cuando el aparato se use cerca de niños. Los niños deben supervisarse para asegurar que ellos no empleen los aparatos como juguete.
4. Verifique que el voltaje de su instalación corresponda con el del producto.
5. Para protegerse contra un riesgo de descarga eléctrica, no ponga el cable, enchufe, base o motor en agua o cualquier otro líquido.
6. Desconecte el cable de la toma cuando no esté en uso, antes de poner o quitar partes y antes de limpiar.
7. Evite el contacto con partes móviles.
8. La luz destellante indica que el artefacto está listo para el funcionamiento. Evite el contacto con las cuchillas o partes en movimiento.
9. No opere ningún aparato con cables o enchufe dañados o después de que el aparato funcione mal o se caiga o dañe de cualquier manera. El reemplazo del cable de suministro y las reparaciones deben ser efectuadas por el fabricante, su agente de servicio, o personas igualmente calificadas para poder evitar un peligro. Llame al número de servicio al cliente proporcionado para información sobre examinación, reparación o ajuste.
10. El uso de aditamentos, incluyendo latas, no recomendados o vendidos por el fabricante del aparato pueden causar un riesgo de lesiones personales.
11. No lo use en exteriores.
12. No deje que el cable cuelgue del borde de la mesa o cubierta, o toque superficies calientes, incluyendo la estufa.
13. No coloque sobre o cerca de una cocina caliente eléctrica o a gas o dentro de un horno caliente.
14. Mantenga las manos y utensilios alejados de la jarra y de la cuchilla de corte, mientras licue o corte alimentos, a fin de reducir el riesgo de lesiones personales graves y/o daños a la licuadora (la licuadora puede no incluir los accesorios). Puede utilizarse una espátula de goma pero solamente cuando la licuadora no está en funcionamiento.
15. Las cuchillas están afiladas; manéjelas con cuidado especialmente cuando ensamble, desensamble o limpie dentro de la jarra de la licuadora.
16. No use una jarra para licuadora rota, estrellada o rajada.
17. No use un conjunto de cuchilla de corte roto, rajado o flojo.
18. Para reducir el riesgo de lesión, nunca coloque el conjunto de cuchilla de corte sobre la base sin que la jarra esté adecuadamente adherida.
19. Siempre use la licuadora con la tapa en su lugar.
20. Tenga cuidado al verter líquido caliente dentro de la licuadora porque puede salir disparado del artefacto debido a la salida de vapor repentina.
21. Cuando licue líquidos calientes, quite la tapa de llenado y cierre los orificios de la tapa ubicados a lo largo del borde previstos para servir. Para prevenir posibles quemaduras: No llene la jarra de la licuadora más allá del nivel de 3 tazas (710 ml). Los líquidos calientes pueden empujar la tapa durante el licuado. Con la protección de guantes de cocina o una toalla gruesa, coloque una mano encima de la tapa. Mantenga la piel expuesta lejos de la tapa. Comience a licuar a una velocidad baja.
22. Verifique que el montaje de corte esté bien colocado y firme en la jarra. Pueden ocurrir lesiones si las cuchillas móviles accidentalmente quedan expuestas.
23. Si la jarra se tuerce o gira cuando el motor se enciende, apáguelo (●) inmediatamente y apriete la jarra en el collar o en la base de la licuadora.

- 24. No deje sin atención la licuadora mientras esté funcionando.
- 25. Para desconectar el cable, ponga el control en OFF (O/apagado). Luego remueva el enchufe de la toma de la pared.
- 26. No use el aparato para otro propósito que no sea para el que fue hecho.

27. PRECAUCIÓN: A fin de evitar un riesgo debido a la reconfiguración inadvertida del dispositivo de protección térmica del motor, este artefacto no debe recibir suministro mediante un dispositivo de derivación externo, como un temporizador, o conectarse a un circuito que la empresa de servicio regularmente activa y desactiva.

GUARDE ESTAS INSTRUCCIONES

Otra Información de Seguridad para el Cliente

Este aparato ha sido diseñado solamente para uso doméstico. Sólo úselo para alimentos o líquidos.

⚠ ADVERTENCIA Peligro de Descarga Eléctrica: Este aparato es provisto con un enchufe polarizado (una pata más ancha) para reducir el riesgo de una descarga eléctrica. El enchufe embona únicamente en una dirección dentro de un tomacorriente polarizado. No trate de obviar el propósito de seguridad del enchufe modificándolo de alguna manera o utilizando un adaptador. Si el enchufe no entra completamente en la toma, invierta el enchufe. Si aún no entra, haga que un electricista reemplace la toma.

El largo del cable que se usa en este aparato fue seleccionado para reducir el peligro de que alguien se enganche o tropiece con un cable más

largo. Si es necesario usar un cable más largo, se podrá usar un cable de extensión aprobado. La clasificación eléctrica nominal del cable de extensión debe ser igual o mayor que la clasificación nominal del aparato. Es importante tener cuidado de colocar el cable de extensión para que no se pliegue sobre el mostrador o la mesera en donde niños puedan tirar del mismo o tropezarse accidentalmente.

Si el conjunto de cuchilla de corte se atora y no se mueve, dañará el motor. No la use. Llame al centro de atención al cliente para obtener información.

No coloque la jarra de la licuadora en el congelador lleno de comida o líquido. Esto puede resultar en un daño del conjunto de cuchilla de corte, jarra, licuadora y resulte posiblemente en lesiones personales.

Información sobre Watt/Energía Pico

La clasificación del wattaje/amperaje de la licuadora se determina por una prueba de Laboratorio del Suscriptor y está basada en las combinaciones de conjunto de cuchilla de corte, jarra, y accesorios disponibles que pueden no proporcionarse con su unidad, pero están disponibles como partes de reemplazo. Esta es una medida de entrada de watt/amperes después de 30 segundos de operación. La licuadora como se provee puede tomar significativamente menos energía.

La energía pico es la medida del wattaje del motor durante los primeros segundos de operación. Esto es cuando la licuadora requiere la mayor energía para cortar hielo, fruta congelada, etc. Esta es una mejor medición de lo que un motor de licuadora puede consumir cuando más se requiere energía.

Piezas y Características

*Para ordenar partes:

EE. UU.: 1.800.851.8900

www.hamiltonbeach.com

México: 01 800 71 16 100

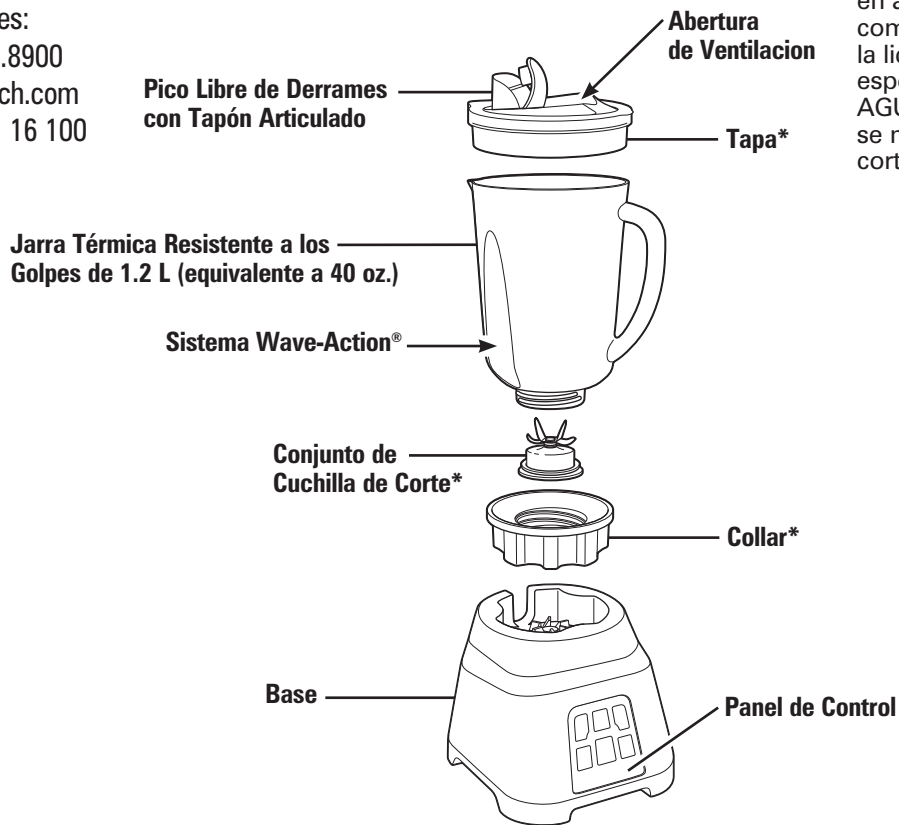

ANTES DE USAR POR PRIMERA VEZ:

Después de desempacar la licuadora, lave todo excepto la base de la licuadora en agua caliente jabonosa. Seque completamente. Limpie la base de la licuadora con un paño húmedo o esponja. **NO SUMERJA LA BASE EN AGUA.** Se debe de tener cuidado cuando se manipule el conjunto de cuchilla de corte ya que está muy afilada.

Cómo Usar su Licuadora

IMPORTANTE: La jarra de su licuadora y el conjunto de cuchilla de corte están sujetos a desgaste durante el uso normal. Siempre inspeccione la jarra por cortes, astillas o rajaduras. Siempre inspeccione el conjunto de cuchilla de corte por cortes, rajaduras o cuchillas sueltas. Si la jarra o el conjunto de cuchilla de corte están dañados, no los use. Llame a nuestro número de servicio a cliente sin costo para obtener piezas de reemplazo.

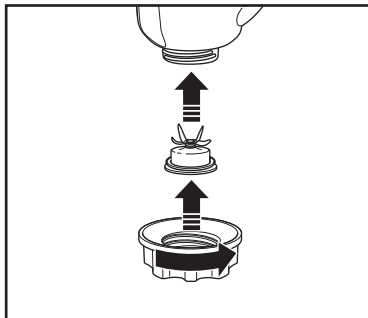

1. Gire el collar en sentido de las agujas del reloj hasta que quede firme.

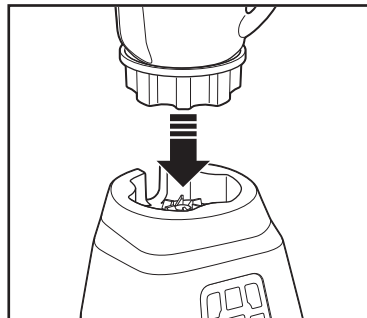

2. Coloque la jarra de la licuadora en la base.

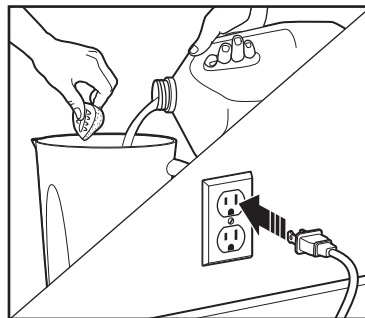

3. Agregue los ingredientes a la jarra. Coloque la tapa sobre la jarra. Enchufe en el tomacorriente.

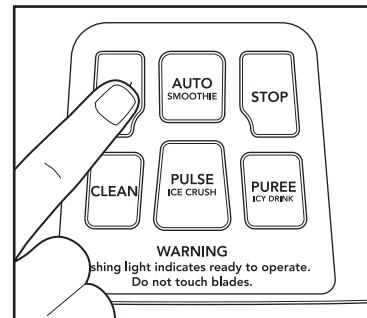

4. Presione el botón ON/OFF (I/O) (encendido/apagado). Comenzará a destellar la luz de listo. Seleccione el ciclo para activar la licuadora. La licuadora no funcionará a menos que primero se presione el botón ON/OFF (I/O) (encendido/apagado).

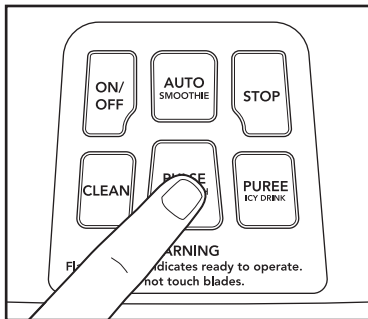

5. Elija la velocidad deseada. Nota: Cuando use PULSE (pulso), la licuadora sólo funcionará cuando el botón se mantenga presionado. Evite el contacto con las cuchilla o partes móviles.

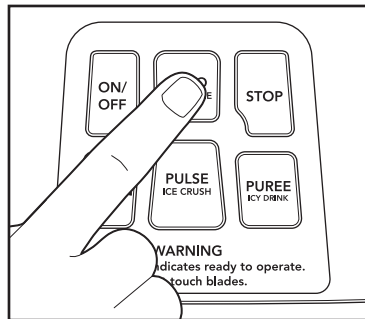

6. El programa SMOOTHIE pulsa para triturar hielo, cambia a bajo para mezclar y luego acelera a alto para obtener cremosidad. Después del ciclo de 45 segundos, la licuadora se detendrá automáticamente.

Cómo Usar su Licuadora (cont.)

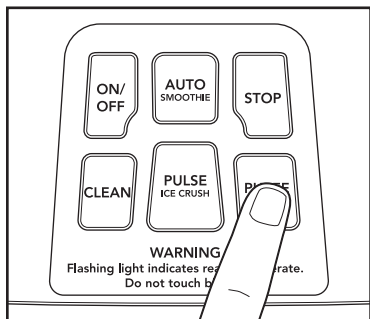

7. Presione y mantenga el botón PUREE/ICY DRINK (puré/bebida helada) hasta alcanzar la consistencia deseada. Esta función licua a una velocidad alta.

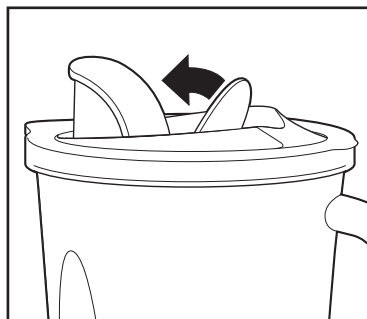

8. **⚠️ ADVERTENCIA Peligro de quemaduras.**

Cuando licua líquidos calientes, abra la abertura de ventilación central de la tapa y cierre la abertura del borde prevista para servir. Los líquidos calientes pueden empujar la tapa durante el licuado. No llene la jarra de la licuadora más allá del nivel de 3 tazas (710 ml). Con la protección de guantes de cocina o una toalla gruesa, coloque una mano encima de la tapa. Mantenga la piel expuesta lejos de la tapa. Comience a licuar a una velocidad baja.

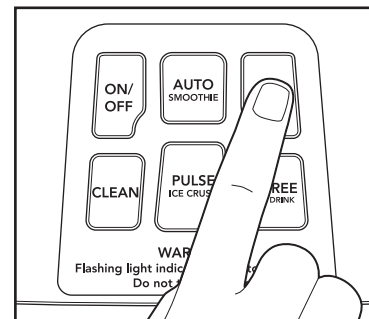

9. Presione el botón STOP (detener) cuando termine de licuar. Presione el botón ON/OFF (I/O) (encendido/apagado) para apagar la licuadora; el botón ON/OFF (I/O) seguirá destellando después de que la licuadora se haya detenido y permanecerá en el modo de espera (encendido listo) hasta que se presione de nuevo el botón ON/OFF (I/O).

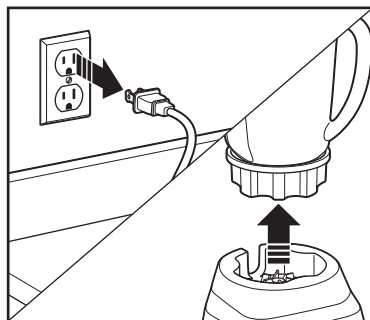

10. Desenchufe. Quite la jarra de la licuadora de la base.

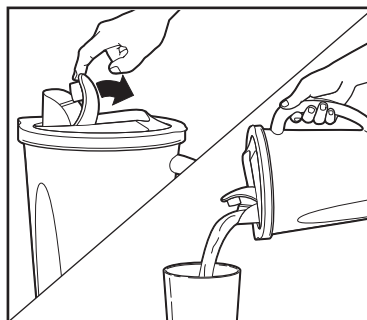

11. Abra el pico. Vierta la mezcla dentro del recipiente. Sirva.

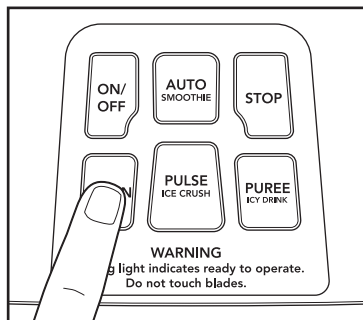

12. La función CLEAN (limpiar) licua a una velocidad más baja. Siga "Cómo Limpiar su Licuadora" en la página 24.

Cómo Preparar Bebidas

TIPO DE BEBIDA	INGREDIENTES	CANTIDAD DE PORCIONES	CONFIGURACIÓN DE LICUADORA/TIEMPO
Smoothie de Fruta	1 taza (237 ml) de leche 1 1/2 tazas (355 ml) de yogurt 2 tazas (473 ml) de bayas congeladas u otra fruta Endulzante a gusto (opcional)	3 a 4 (rinde para 4 tazas [946 ml])	Configuración SMOOTHIE por 45 segundos del programa o hasta que esté listo.
Batido de Leche	1 1/2 cups (355 ml) de leche 2 cucharadas grandes de helado 2 a 3 cucharadas (15 a 44 ml) de jarabe saborizado	2 a 3 (rinde para 3 tazas [710 ml])	Configuración CLEAN (limpiar) por 5 a 10 segundos o PULSE (pulsar) 5 o más veces hasta que esté listo.
Bebida Congelada	1 taza (237 ml) de mezcla para bebidas, como mezcla de Piña Colada 10 cubitos de hielo	2 (rinde para 2 tazas [473 ml])	Configuración PUREE/ICY DRINK (puré/bebida helada) por 45 segundos o PULSE (pulsar) 5 o más veces hasta que esté listo.

CONSEJOS PARA MEJORES RESULTADOS:

- Siempre coloque primero el líquido en la jarra de la licuadora; luego los ingredientes restantes.
- Si los trozos de fruta helados o congelados no se licuan, detenga la licuadora y pulse algunas veces.
- No deje que el hielo permanezca en la jarra ni deje que el hielo se congele en la jarra. Triture el hielo inmediatamente después de colocarlo en la jarra.

NOTA: Esta licuadora se encuentra equipada con un protector de sobrecarga del motor. Si el motor se detiene durante el funcionamiento y la luz del panel destella, desenchufe la unidad. Agregue una pequeña cantidad de líquido a los elementos que está mezclando. Vuelva a enchufar la unidad en el tomacorriente. Presione el botón ON/OFF (I/O) (encendido/apagado). La licuadora quedará lista para su uso: la luz del panel destellará. Seleccione la función/configuración deseada para continuar mezclando.

Cómo Limpiar su Licuadora

⚠ ADVERTENCIA Peligro de Descarga Eléctrica.

Desconecte la energía antes de limpiar. No sumerja el cable, el enchufe, base o motor en agua u otro líquido.

1. Enchufe en el tomacorriente. Agregue 3 tazas (710 ml) de agua tibia y una o dos gotas de detergente lavavajillas líquido en la jarra. Coloque la tapa sobre la jarra. Presione el botón CLEAN (limpiar) para limpiar la jarra, y luego presione el botón STOP (detener) para apagar. Desenchufe. Elimine el agua.
2. Quite la jarra de la licuadora de la base. Gire el collar en sentido contrario a las agujas del reloj hasta que el collar y el conjunto de cuchillas de corte se separen de la jarra de la licuadora.
3. Limpie la base de la licuadora, el panel de control y el cable con un paño húmedo o esponja. Para remover las manchas tercas, use un limpiador suave no abrasivo.
4. La jarra de licuadora, la tapa, el conjunto de cuchilla de corte y el collar son aptos para lavavajillas.
5. No utilice la configuración "SANI" cuando la lave en el lavavajillas. Las temperaturas del ciclo "SANI" pueden dañar su producto. Las piezas también pueden lavarse con agua caliente jabonosa. Se debe de tener cuidado cuando se manipule el conjunto de cuchilla de corte ya que está muy afilada. Enjuague y seque completamente. No empape.

Consejos para la Licuadora

- Para agregar alimentos cuando la licuadora está funcionando, remueva la tapa de llenado de la cubierta del contenedor y agregue los ingrediente a través de esta abertura.
- Para un mejor desempeño, la cantidad mínima de líquido necesaria por receta es 1 taza (8 onza/237 ml). Agregue más líquido si el alimento no se licue adecuadamente.
- Si la acción de licuado se detiene durante el licuado o los ingredientes se pegan a los lados de la jarra, puede que no haya suficiente líquido en la jarra para licuar efectivamente.
- No intente hacer puré de papa, licuar masa dura, batir claras de huevo, moler carne cruda, o extraer jugos de frutas y verduras.
- No almacene alimentos o líquidos en la jarra de la licuadora.
- Evite golpear o dejar caer la licuadora cuando esté en funcionamiento o en cualquier momento.

Notes



Grupo HB PS, S.A. de C.V.
Monte Elbruz No. 124 - 401
Col. Polanco V Sección, Miguel Hidalgo
Ciudad de México, C.P. 11560
01 800 71 16 100

PÓLIZA DE GARANTÍA

PRODUCTO:

MARCA:

MODELO:

Grupo HB PS, S.A. de C.V. cuenta con una Red de Centros de Servicio Autorizada, por favor consulte en la lista anexa el nombre y dirección de los establecimientos en la República Mexicana en donde usted podrá hacer efectiva la garantía, obtener partes, componentes, consumibles y accesorios; así como también obtener servicio para productos fuera de garantía. Para mayor información llame sin costo: **Centro de Atención al consumidor: 01 800 71 16 100**

Grupo HB PS, S.A. de C.V. le otorga a partir de la fecha de compra:
GARANTÍA DE 1 AÑO.

COBERTURA

- Esta garantía ampara, todas las piezas y componentes del producto que resulten con defecto de fabricación incluyendo la mano de obra.
- Grupo HB PS, S.A. de C.V. se obliga a reemplazar, reparar o reponer, cualquier pieza o componente defectuoso; proporcionar la mano de obra necesaria para su diagnóstico y reparación, todo lo anterior sin costo adicional para el consumidor.
- Esta garantía incluye los gastos de transportación del producto que deriven de su cumplimiento dentro de su red de servicio.

LIMITACIONES

- Esta garantía no ampara el reemplazo de piezas deterioradas por uso o por desgaste normal, como son: cuchillas, vasos, jarras, filtros, etc.
- Grupo HB PS, S.A. de C.V. no se hace responsable por los accidentes producidos a consecuencia de una instalación eléctrica defectuosa, ausencia de toma de tierra, clavija de enchufe en mal estado, etc.

EXCEPCIONES

Esta garantía no será efectiva en los siguientes casos:

- a) Cuando el producto se hubiese utilizado en condiciones distintas a las normales. (Uso industrial, semi-industrial o comercial.)
- b) Cuando el producto no hubiese sido operado de acuerdo con el instructivo de uso.
- c) Cuando el producto hubiese sido alterado o reparado por personas no autorizadas por Grupo HB PS, S.A. de C.V. el fabricante nacional, importador o comercializador responsable respectivo.

El consumidor puede solicitar que se haga efectiva la garantía ante la propia casa comercial donde adquirió su producto, siempre y cuando Grupo HB PS, S.A. de C.V. no cuente con talleres de servicio.

PROCEDIMIENTO PARA HACER EFECTIVA LA GARANTÍA

- Para hacer efectiva la garantía no deben exigirse mayores requisitos que la presentación del producto y la póliza correspondiente, debidamente sellada por el establecimiento que lo vendió.
- Para hacer efectiva la garantía, lleve su aparato al Centro de Servicio Autorizado más cercano a su domicilio (consulte la lista anexa).
- Si no existe Centro de Servicio Autorizado en su localidad llame a nuestro Centro de Atención al Consumidor para recibir instrucciones de como hacer efectiva su garantía.
- El tiempo de reparación, en ningún caso será mayor de 30 días naturales contados a partir de la fecha de recepción del producto en nuestros Centros de Servicio Autorizados.
- En caso de que el producto haya sido reparado o sometido a mantenimiento y el mismo presente deficiencias imputables al autor de la reparación o del mantenimiento dentro de los treinta días naturales posteriores a la entrega del producto al consumidor, éste tendrá derecho a que sea reparado o mantenido de nuevo sin costo alguno. Si el plazo de la garantía es superior a los treinta días naturales, se estará a dicho plazo.
- El tiempo que duren las reparaciones efectuadas al amparo de la garantía no es computable dentro del plazo de la misma. Cuando el bien haya sido reparado se iniciará la garantía respecto de las piezas repuestas y continuará con relación al resto. En el caso de reposición del bien deberá renovarse el plazo de la garantía.

FECHA DE ENTREGA	SELLO DEL VENDEDOR	QUEJAS Y SUGERENCIAS
DÍA__ MES__ AÑO__		Si desea hacer comentarios o sugerencias con respecto a nuestro servicio o tiene alguna queja derivada de la atención recibida en alguno de nuestros Centros de Servicio Autorizados, por favor dirigirse a: GERENCIA INTERNACIONAL DE SERVICIO 01 800 71 16 100 Email: mexico.service@hamiltonbeach.com.mx

RED DE CENTROS DE SERVICIO AUTORIZADA GRUPO HB PS, S.A. DE C.V.

Distrito Federal

ELECTRODOMÉSTICOS

Av. Plutarco Elias Cailles No. 1499

Zacahuitzco MEXICO 09490 D.F.

Tel: 01 55 5235 2323 • Fax: 01 55 5243 1397

CASA GARCIA

Av. Patriotismo No. 875-B

Mixcoac MEXICO 03910 D.F.

Tel: 01 55 5563 8723 • Fax: 01 55 5615 1856

Nuevo Leon

FERNANDO SEPULVEDA REFACCIONES

Ruperto Martínez No. 238 Ote.

Centro MONTERREY, 64000 N.L.

Tel: 01 81 8343 6700 • Fax: 01 81 8344 0486

Jalisco

SERVICIOS DE MANTENIMIENTO CASTILLO

Garibaldi No. 1450

Ladrón de Guevara

GUADALAJARA 44660 Jal.

Tel: 01 33 3825 3480 • Fax: 01 33 3826 1914

Modelo:
56207

Tipo:
B97

Características Eléctricas:
120 V~ 60 Hz 400 W

Los modelos incluidos en el instructivo de Uso y Cuidado pueden ir seguidos o no por un sufijo correspondiente a una o varias letras del alfabeto y sus combinaciones, separadas o no por un espacio, coma, diagonal, o guión. Como ejemplos los sufijos pueden ser: "Y" y/o "MX" y/o "MXY" y/o "Z".