

WE PUT *Kids* FIRST!

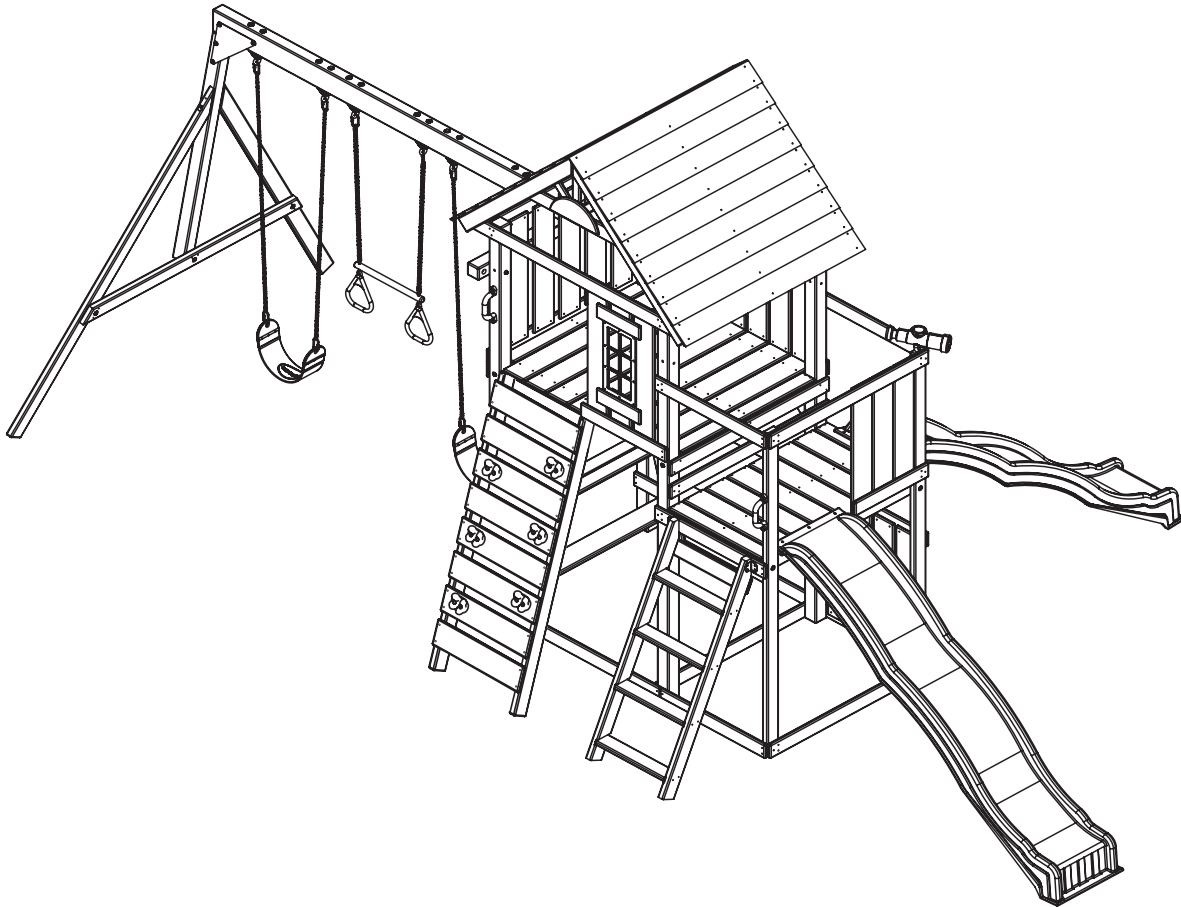

Safety
Sûreté
Seguridad



WARNING: Assembly by adult.
AVERTISSEMENT: L'assemblage doit être exécuté par un adulte.
ADVERTENCIA: El ensamblaje lo debe hacer un adulto.

**FOR PRIVATE BACKYARD USE ONLY
DO NOT USE IN PUBLIC SETTINGS!**

**SOLAMENTE PARA USO EN EL PATIO TRASERO PRIVADO
¡NO DEBE USARSE EN LUGARES PUBLICOS!**

**PRODUIT NON-CONÇU POUR UNE UTILISATION COMMERCIALE
UTILISEZ UNIQUEMENT EN RÉSIDENCES PRIVÉES!**

IMPORTANT!!

PLEASE READ BEFORE BEGINNING ASSEMBLY!!

Please make sure all lumber, hardware and accessory parts are accounted for.
If you are missing anything, please **DO NOT RETURN** to the store where purchased.
Please call our Customer Service Department at the number below.

ASSEMBLY INSTRUCTIONS

Swing-N-Slide • 1212 Barberry Drive • Janesville, Wisconsin 53545
Visit our web site at: www.swing-n-slide.com or call us at 1-800-888-1232



Safety Checklist for Swing-N-Slide Play Sets and Accessories

Observing the following statements and warnings reduces the likelihood of serious or fatal injury

- This playset has been designed for use by a maximum of thirteen (13) occupants at one time having a combined weight of 1,365 pounds.
- This playset is intended for use by children from (2) to (10) years of age.
- On-site adult supervision for children of all ages is recommended.
- Instruct children not to walk close to, in front of, behind, or between moving items.
- Instruct children not to twist swing chains or ropes or loop them over the top support bar since this may reduce the strength of the chain or rope.
- Instruct children to avoid swinging empty seats.
- Teach children to sit in the center of the swings with their full weight on the seats.
- Instruct children not to use the equipment in a manner other than intended.
- Instruct children not to get off equipment while it is in motion.
- Do not allow children to wear inappropriate items, such as but not limited to, loose fitting clothing, hood and neck drawstrings, scarves, cord-connected items, capes and ponchos. These items can cause death by strangulation.
- Instruct children not to climb when the equipment is wet. Slippery surfaces may cause a hazard.
- Verify that suspended climbing ropes, chain, or cable are secured at both ends.
- Verify that suspended climbing ropes, chain, or cable cannot be looped back on itself.
- Instruct children not to attach items to the playground equipment that are not specifically designed for use with the equipment, such as, but not limited to, jump ropes, clothesline, pet leashes, cables and chain as they may cause a strangulation hazard.
- Instruct children to remove their bike or other sports helmet before playing on the playground equipment.
- Dress children with well-fitting and full foot enclosing footwear. Examples of inappropriate footwear are clogs, flip flops, and sandals.
- Instruct children to not walk or run up slides.
- Instruct children to not pick up slides or ramps as this may cause damage or breakage.
- Place the equipment on level ground not less than six (6) feet from any obstructions. Be sure to look overhead for any obstructions above the playset.
- Do not use the equipment until fully erected per this playset instruction manual, bolts tightened and the playset is anchored to the ground.

IMPORTANT!

This product is intended for single family home/residential use only and not intended for use in any public setting. Placement in any public setting constitutes a misuse of this product.

PLAYSET MAINTENANCE

Cosmetic defects that do not affect the structural integrity of the product, or natural defects of wood such as warping, splitting, checking, twisting, shrinkage, swelling or any other physical properties of wood that do not present a safety hazard, are not covered by our warranty.

To help minimize these natural defects we recommend applying a sealer or stain every two or three years, or more often as the climate dictates. Power washing, sanding or other preparatory methods should be used prior to sealing or staining.

Periodic maintenance is required to ensure safe enjoyment of your playset and accessories. Read and follow the Playset Checklist below to reduce the likelihood of serious or fatal injury. Use the checklists as a guide for proper playset care and maintenance.

PLAYSET CHECKLIST

At the beginning of each play season:

- Tighten all hardware.
- Lubricate all metallic moving parts per manufacturer's instructions.
- Check all protective coverings on bolts, pipes, edges, and corners. Replace if they are loose, cracked, or missing.
- Check all moving parts including swing seats, ropes, cables, and chains for wear, rust, or other deterioration. Replace as needed.
- Check metal parts for rust. If found, sand and repaint using a nonleaded-based paint meeting the requirements of 16 CFR 1303.
- Check all wood members for deterioration and splinters. Sand down splinters and replace deteriorating wood members.
- Reinstall any plastic parts, such as swing seats or any other items that were removed for the cold season.
- Rake and check depth of loose fill protective surfacing materials to prevent compaction and to maintain appropriate depth. Replace as necessary.

Twice a month during play season:

- Tighten all hardware.
- Check all protective coverings on bolts, pipes, edges, and corners. Replace if they are loose, cracked, or missing.
- Rake and check depth of loose fill protective surfacing materials to prevent compaction and to maintain appropriate depth. Replace as necessary.

Once a month during play season:

- Lubricate all metallic moving parts per manufacturer's instructions.
- Check all moving parts including swing seats, ropes, cables, and chains for wear, rust, or other deterioration. Replace as needed.

At the end of each play season or when the temperature drops below 10°F:

- Remove plastic swing seats, tents, sandbox cover, tire swing, slide and other items as specified by the manufacturer and take indoors or do not use.
- Rake and check depth of loose fill protective surfacing materials to prevent compaction and to maintain appropriate depth. Replace as necessary.
- Owner shall be responsible for maintaining the legibility of warning labels.

When you are ready to dispose of your playset, make sure that all metal, plastic and wood components are disposed of in accordance with local waste ordinances.

Buyer and/or owner should disassemble and dispose of the playground equipment in such a way that no unreasonable hazards will exist at the time the swing set is discarded. Do not burn your playset's preserved wood.

For further information on playground safety, the Consumer Product Safety Commission (CPSC) publishes the Outdoor Home Playground Safety Handbook which can be downloaded for free from www.cpsc.gov. An additional resource is the American Society of Testing and Materials (ASTM) Standard Consumer Safety Performance Specification for Home Playground Equipment (ASTM F1148) which can be purchased and downloaded from www.astm.org.

PLAYGROUND SURFACING MATERIALS

SECTION 4 OF THE CONSUMER PRODUCT SAFETY COMMISSION'S OUTDOOR HOME PLAYGROUND SAFETY HANDBOOK⁹

Select Protective Surfacing

One of the most important things you can do to reduce the likelihood of serious head injuries is to install shock-absorbing protective surfacing under and around your play equipment. The protective surfacing should be applied to a depth that is suitable for the equipment height in accordance with ASTM Specification F 1292. There are different types of surfacing to choose from; whichever product you select, follow these guidelines:

NOTE: Do not install home playground equipment over concrete, asphalt, or any other hard surface. A fall onto a hard surface can result in serious injury to the equipment user. Grass and dirt are not considered protective surfacing because wear and environmental factors can reduce their shock absorbing effectiveness. Carpeting and thin mats are generally not adequate protective surfacing. Ground level equipment - such as a sandbox, activity wall, playhouse or other equipment that has no elevated play surface - does not need any protective surfacing.

Maximum fall height for this playset is 85".

Loose-Fill Materials:

- Maintain a minimum depth of 9 inches of loose-fill materials such as wood mulch/chips, engineered wood fiber (EWF), or shredded/recycled rubber mulch for equipment up to 8 feet high; and 9 inches of sand or pea gravel for equipment up to 5 feet high. NOTE: An initial fill level of 12 inches will compress to about a 9-inch depth of surfacing over time. The surfacing will also compact, displace, and settle, and should be periodically refilled to maintain at least a 9-inch depth.
- Use a minimum of 6 inches of protective surfacing for play equipment less than 4 feet in height. If maintained properly, this should be adequate. (At depths less than 6 inches, the protective material is too easily displaced or compacted.)
- Use containment, such as digging out around the perimeter and/or lining the perimeter with landscape edging. Don't forget to account for water drainage.
- Check and maintain the depth of the loose-fill surfacing material. To maintain the right amount of loose-fill materials, mark the correct level on play equipment support posts. That way you can easily see when to replenish and/or redistribute the surfacing.
- Do not** install loose fill surfacing over hard surfaces such as concrete or asphalt.

Poured-In-Place Surfaces or Pre-Manufactured Rubber Tiles:

You may be interested in using surfacing other than loose-fill materials - like rubber tiles or poured-in-place surfaces.

- Installations of these surfaces generally require a professional and are not "do-it-yourself" projects.
- Review surface specifications before purchasing this type of surfacing. Ask the installer/manufacturer for a report showing that the product has been tested to the following safety standard: ASTM F 1292 Standard Specification for Impact Attenuation of Surfacing Materials within the Use Zone of Playground Equipment. This report should show the specific height for which the surface is intended to protect against serious head injury. This height should be equal to or greater than the fall height - vertical distance between a designated play surface (elevated surface for standing, sitting, or climbing) and the protective surfacing below - of your play equipment.
- Check the protective surfacing frequently for wear.

Placement

Proper placement and maintenance of protective surfacing is essential. Be sure to

- Extend surfacing at least 6 feet from the equipment in all directions.
- For to-fro swings, extend protective surfacing in front of and behind the swing to a distance equal to twice the height of the top bar from which the swing is suspended.
- For tire swings, extend surfacing in a circle whose radius is equal to the height of the suspending chain or rope, plus 6 feet in all directions.

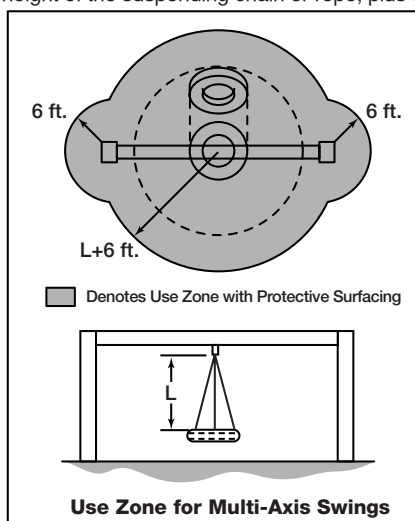
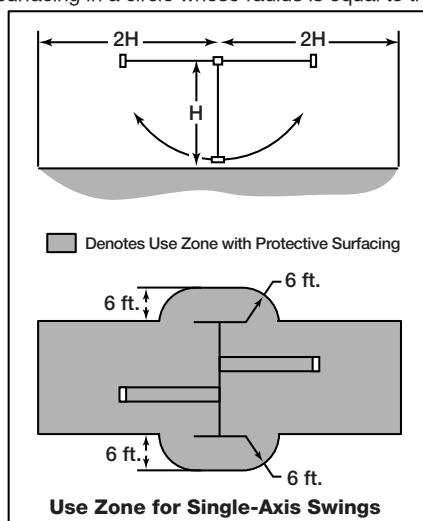

⁹ This information has been extracted from the CPSC publications "Playground Surfacing-Technical Information Guide" and "Handbook for Public Playground Safety." Copies of these reports can be obtained by sending a postcard to the: Office of Public Affairs, U.S. Consumer Product Safety Commission, Washington, D.C., 20207 or call the toll-free hotline: 1-800-638-2772

PLAYSET SAFETY ZONE

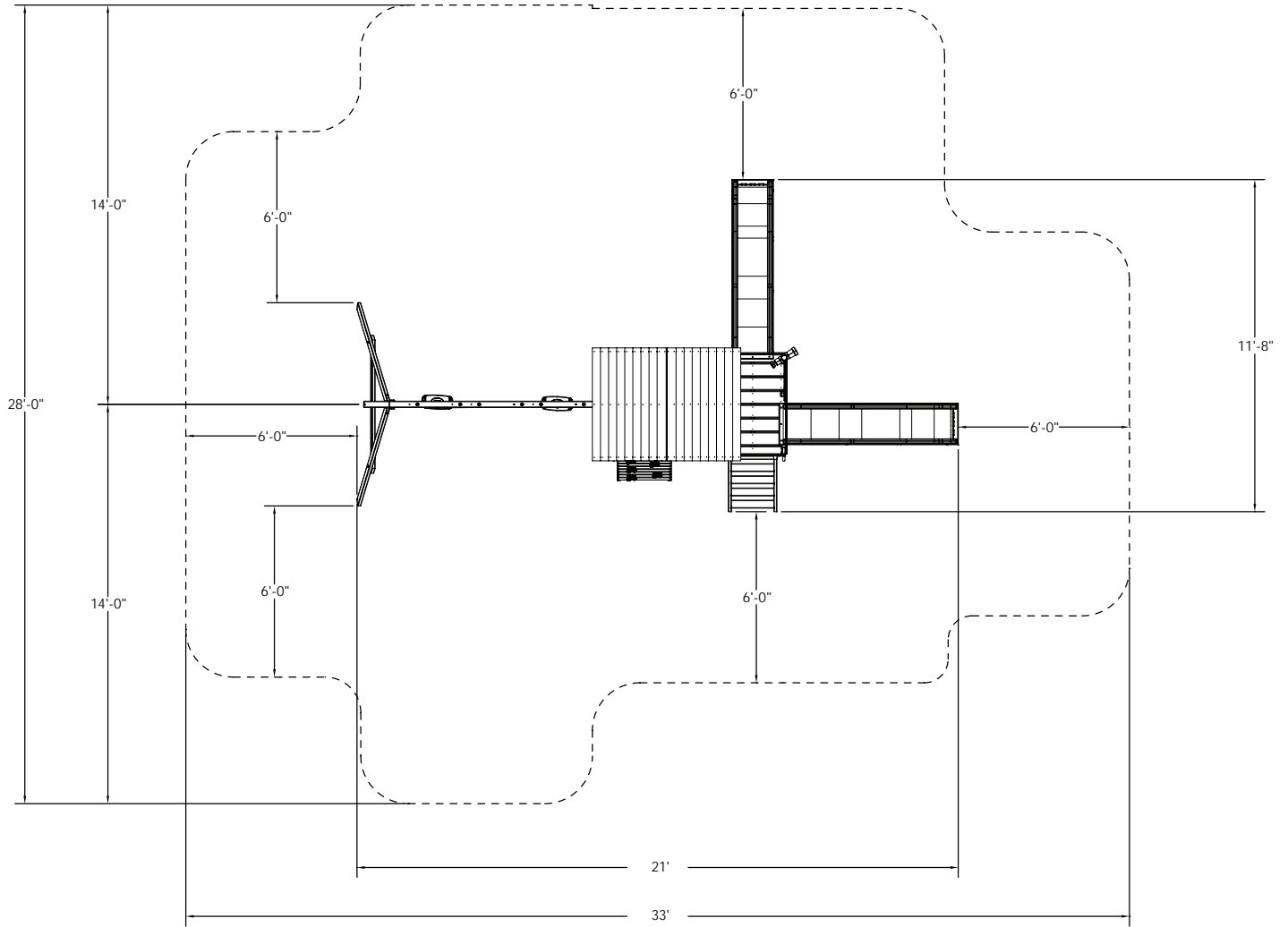

MINIMUM USE ZONE FOR PLAY EQUIPMENT SHALL EXTEND NO LESS THAN 72" FROM ALL SIDES OF THE PLAY STRUCTURE.

SWING USE ZONE EXTENDS NO LESS THAN 168".

SWINGS MUST HAVE A MINIMUM CLEARANCE OF 8" ABOVE THE PROTECTIVE SURFACING.

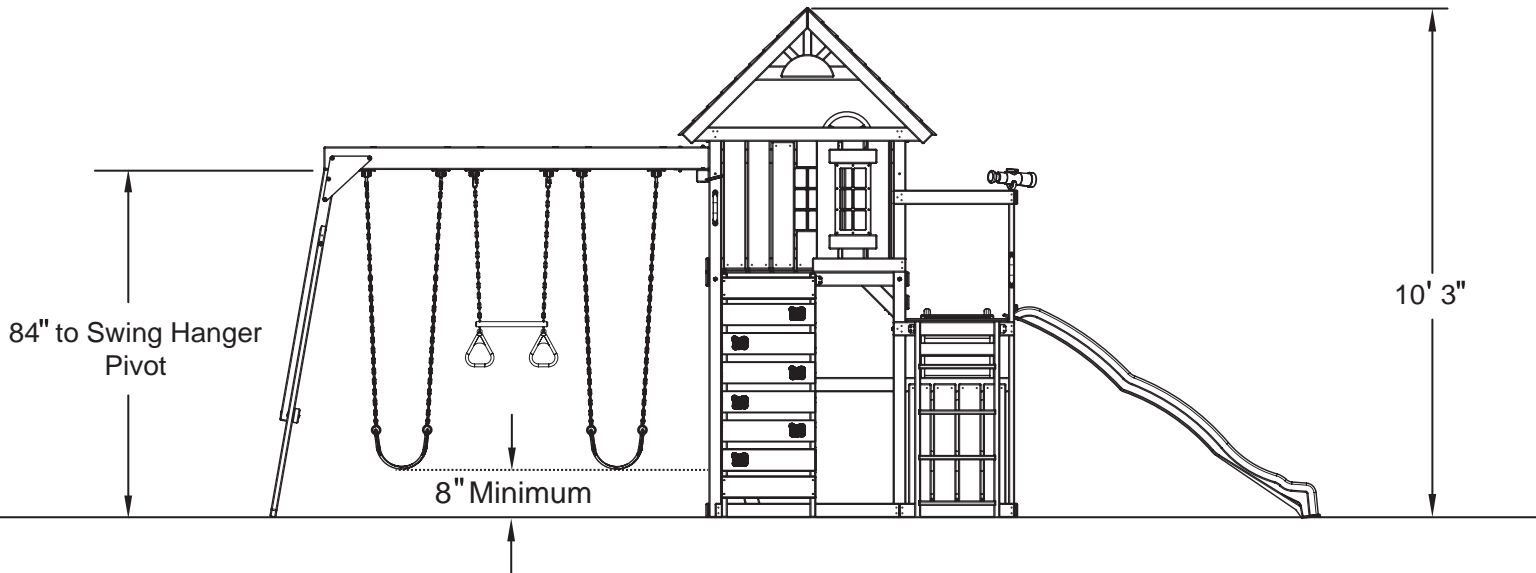

TOOLS REQUIRED

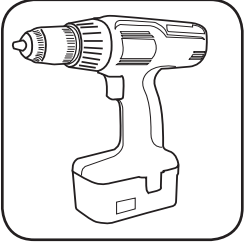

DRILL

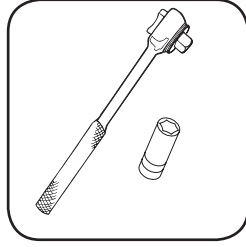

1/2" & 7/16" SOCKETS &
WRENCH



HAMMER

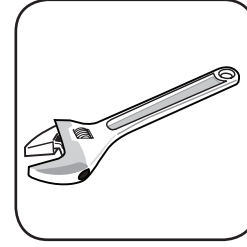

ADJUSTABLE
WRENCH

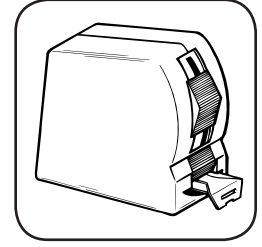

TAPE MEASURE

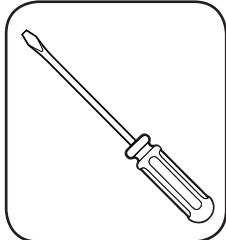

SCREWDRIVER

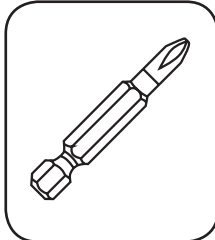

PHILLIPS BIT

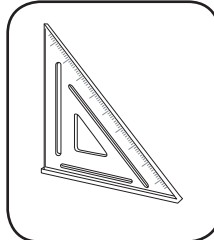

CARPENTER
SQUARE

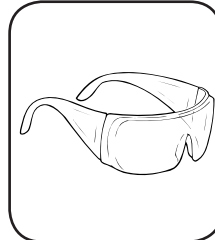

SAFETY GLASSES

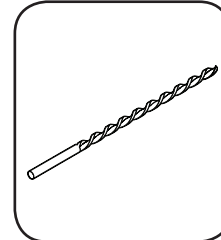

1/8" DRILL BIT

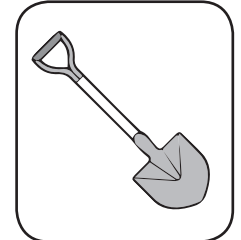

SHOVEL

HELPFUL ASSEMBLY INFORMATION

Your playset consists of several boxes or modules. It is important to ensure all lumber, accessories and hardware is accounted for. The following pages list the contents of each box. Use these pages to take an inventory of all parts.

REMEMBER- If you are missing anything, please **DO NOT RETURN** to the store where purchased. Contact our Customer Service Department at 1-800-888-1232 or email us at: service@swing-n-slide.com

For ease in inventorying your wooden playset parts all have been marked with a part number. Look for the part number typically located on the end of the part.

!! HELPFUL ASSEMBLY HINT !!

Keep parts from each box in its own area after taking your inventory. This will make it much easier to locate parts required for assembling each module on your playset.

Look for the helpful reminder indicating the box containing the parts used as you begin each module.

TOWER MODULE SA6051 / SA6022

BOARD LIST



(4) [PF 6164] 3" x 3" x 94"



(1) [PF 6020] 3" x 3" x 47-1/2" SWING BEAM SUPPORT



(1) [PF 6019] 2-11/16" x 5-3/8" x 89-1/2" SWING BEAM



(1) [PF 6018] 2-11/16" x 3" x 62" A-FRAME SUPPORT



(2) [PF 6017] 1-3/8" x 3-3/8" x 83" A-FRAME LEGS



(2) [PF 6388] 1-3/8" x 3-3/8" x 60" ROCKWALL SUPPORT



(1) [PF 6016] 1-3/8" x 3-3/8" x 58" A-FRAME SUPPORT



(1) [PF 6053] 1-3/8" x 3-3/8" x 43-1/2"



(1) [PF 6009] 1-3/8" x 3-3/8" x 17-1/4" SLIDE STAKE



(2) [PF 6149] 1-3/8" x 3-3/8" x 15-1/2" DECK SUPPORT



(2) [PF 6010] 1" x 3-3/8" x 47-1/2"



(1) [PF 6011] 1" x 3-3/8" x 47-1/2"



(4) [PF 6062] 1" x 3-3/8" x 42-1/2" ROOF A-FRAME



(7) [PF 6008] 3/4" x 5-3/8" x 42"



(2) [PF 6013] 5/8" x 5-3/8" x 22-3/4" ROCKWALL BOARD



(10) [PF 6000] 5/8" x 5-3/8" x 33-3/4"



(2) [PF 6060] 5/8" x 5-3/8" x 13" SUN



(4) [PF 6001] 5/8" x 5-3/8" x 9-1/4"



(6) [PF 6389] 5/8" x 5-3/8" x 22-3/4" ROCKWALL BOARD



(2) [PF 6063] 3/4" x 3-3/8" x 59-5/8" A-FRAME BASE



(3) [PF 6006] 3/4" x 3-3/8" x 44-1/2"



(2) [PF 6050] 3/4" x 3-3/8" x 43-1/2"



(2) [PF 6004] 3/4" x 3-3/8" x 42"

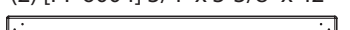

(5) [PF 6005] 3/4" x 3-3/8" x 42"



(2) [PF 6003] 3/4" x 3-3/8" x 35-7/8"



(2) [PF 6002] 3/4" x 3-3/8" x 22-1/2"

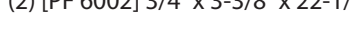

(2) [PF 6058] 5/8" x 3-3/8" x 30"

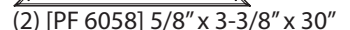

(4) [PF 6172] 5/8" x 3-3/8" x 11-1/2"

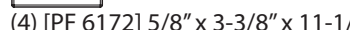

(2) [PF 6180] 5/8" x 3-3/8" x 10-1/2"

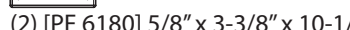

(2) [PF 6056] 5/8" x 2" x 10"

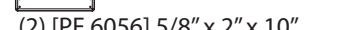

(4) [PF 6059] 5/8" x 2" x 7"

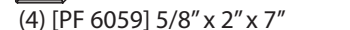

(1) [PF 6007] 3/4" x 3-3/8" x 47-1/2"



(1) [PF 6007] 3/4" x 3-3/8" x 47-1/2"



(1) [PF 6007] 3/4" x 3-3/8" x 47-1/2"



(1) [PF 6007] 3/4" x 3-3/8" x 47-1/2"



(1) [PF 6007] 3/4" x 3-3/8" x 47-1/2"



(1) [PF 6007] 3/4" x 3-3/8" x 47-1/2"



(1) [PF 6007] 3/4" x 3-3/8" x 47-1/2"



(1) [PF 6007] 3/4" x 3-3/8" x 47-1/2"



(1) [PF 6007] 3/4" x 3-3/8" x 47-1/2"



(1) [PF 6007] 3/4" x 3-3/8" x 47-1/2"



(1) [PF 6007] 3/4" x 3-3/8" x 47-1/2"

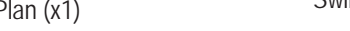

(1) [PF 6007] 3/4" x 3-3/8" x 47-1/2"

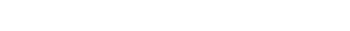

(1) [PF 6007] 3/4" x 3-3/8" x 47-1/2"



(1) [PF 6007] 3/4" x 3-3/8" x 47-1/2"



(1) [PF 6007] 3/4" x 3-3/8" x 47-1/2"

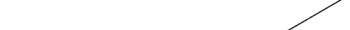

(1) [PF 6007] 3/4" x 3-3/8" x 47-1/2"



(1) [PF 6007] 3/4" x 3-3/8" x 47-1/2"



(1) [PF 6007] 3/4" x 3-3/8" x 47-1/2"



(1) [PF 6007] 3/4" x 3-3/8" x 47-1/2"



(1) [PF 6007] 3/4" x 3-3/8" x 47-1/2"

TOWER COMPONENTS



Plan (x1)

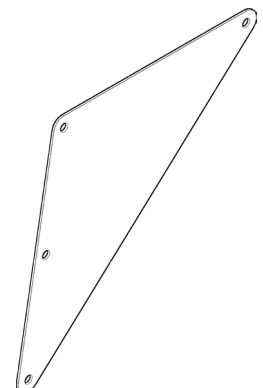

Swing Beam Bracket (x2)

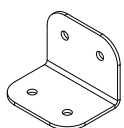

Panel Bracket (x3)

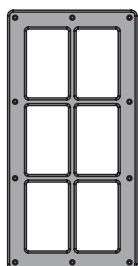

Window Panel (x2)

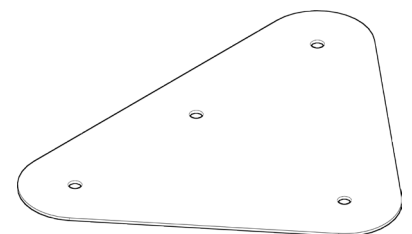

Beam Brace (x1)

TOWER MODULE SA6051 / SA6022

COMPONENTS CONT.

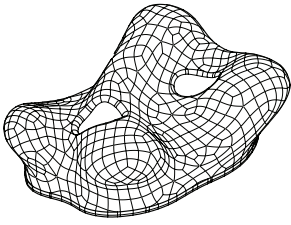

Climbing Rock (x6)

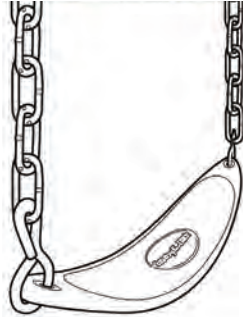

HD Swing Seat (x2)

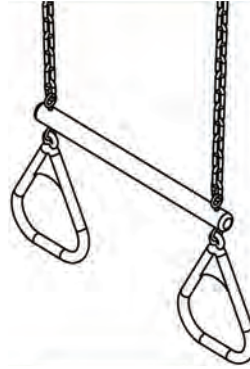

HD Ring-Trap (x1)

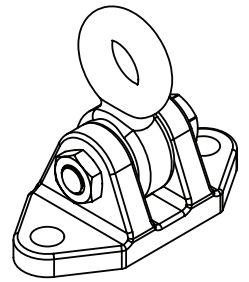

HD Swing Hanger (x6)

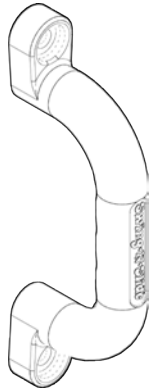

Safety Handle (x2)



ID Tag (x1)

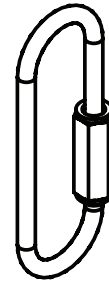

Quick Link (x6)

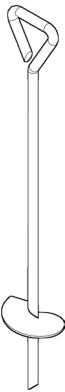

Anchor It (x4)

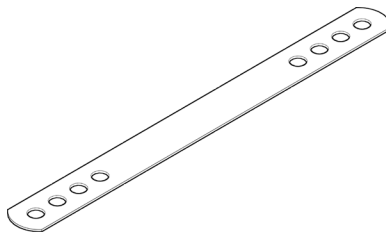

Anchor It Strap (x4)

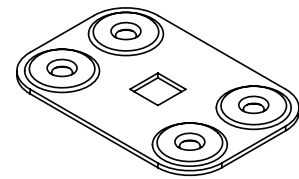

5/16" Clamp Beam (x12)

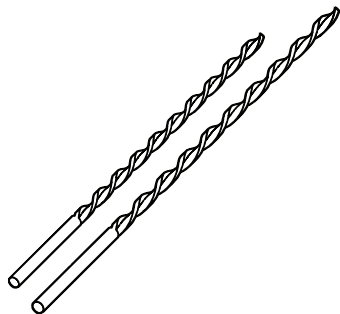

3/8" x 5" Drill Bit (x1)
3/8" x 6" Drill Bit (x1)

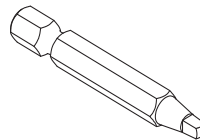

Square Bit (x1)





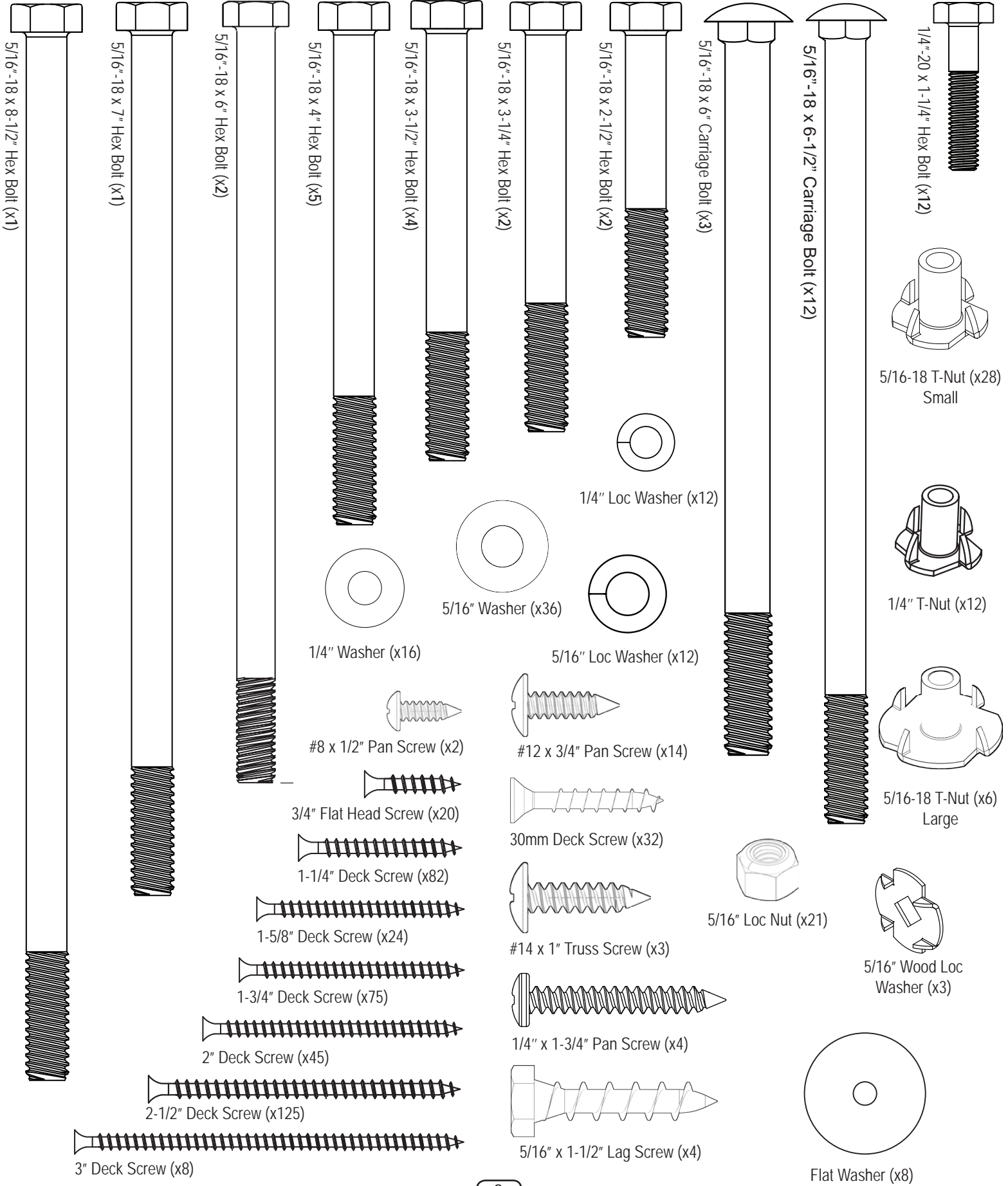





TOWER MODULE SA6051 / SA6022

HARDWARE

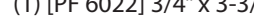

TERRACE MODULE SA6031

BOARD LIST

-  (1) [PF 6061] 1-1/2" x 1-1/2" x 40"
-  (2) [PF 6028] 1-3/8" x 3" x 79"
-  (2) [PF 6026] 1" x 3-3/8" x 42"
-  (3) [PF 6005] 3/4" x 3-3/8" x 42"
-  (4) [PF 6025] 3/4" x 3-3/8" x 29-1/4"
-  (3) [PF 6024] 3/4" x 3-3/8" x 27-3/4"
-  (2) [PF 6150] 3/4" x 3-3/8" x 24-3/4"
-  (1) [PF 6023] 3/4" x 3-3/8" x 22-1/2"
-  (1) [PF 6022] 3/4" x 3-3/8" x 19-1/2"
-  (10) [PF 6021] 5/8" x 5-3/8" x 30-3/4"
-  (6) [PF 6135] 3/4" x 5-3/8" x 26-1/4"

TERRACE HARDWARE



2-1/2" Deck Screw (x55)

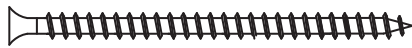

2" Deck Screw (x25)



1-3/4" Deck Screw (x50)

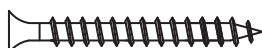

1-1/4" Deck Screw (x45)

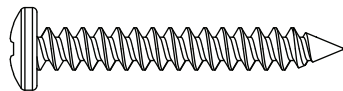

1/4" x 1-3/4" Pan Screw (x4)

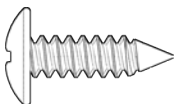

#12 x 3/4" Pan Screw (x9)

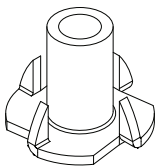

5/16-18 T-Nut (x4)
Small

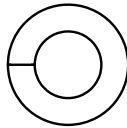

5/16" Loc Washer (x4)

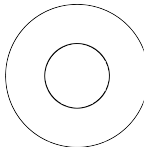

5/16" Washer (x4)

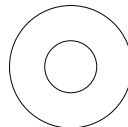

1/4" Washer (x4)

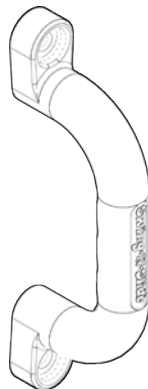

Play Handle (x2)

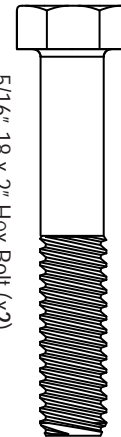

5/16"-18 x 2" Hex Bolt (x2)

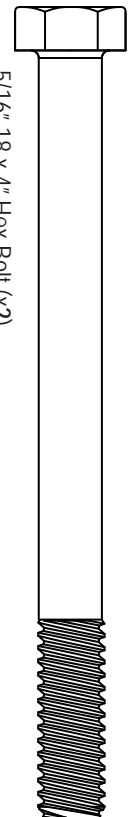

5/16"-18 x 4" Hex Bolt (x2)

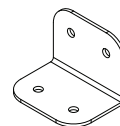

Panel Bracket (x2)

LADDER MODULE SA6032

BOARD LIST



(1) [PF 6030] 1-3/8" x 3-3/8" x 52-3/4" LADDER SUPPORT-L



(1) [PF 6031] 1-3/8" x 3-3/8" x 52-3/4" LADDER SUPPORT-R



(1) [PF 6029] 5/8" x 3-3/8" x 20-1/2"



(4) [PF 6032] 1" x 3-3/8" x 18-1/2"

PICNIC TABLE MODULE SA6018

BOARD LIST



(1) [PF 6040] 1" x 5-3/8" x 41-1/2" BENCH



(2) [PF 6133] 3/4" x 3-3/8" x 41-1/2" TABLE



(2) [PF 6038] 3/4" x 3-3/8" x 26-7/8" PICNIC TABLE LEG



(2) [PF 6037] 3/4" x 3-3/8" x 15-3/4" BENCH SUPPORT



(2) [PF 6039] 3/4" x 3-3/8" x 9-3/4" TABLE SUPPORT

LADDER HARDWARE



2-1/2" Deck Screw (x30)

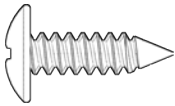

#12 x 3/4" Pan Screw (x4)

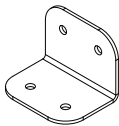

Panel Bracket (x1)

TABLE HARDWARE

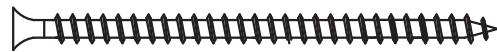

2-1/2" Deck Screw (x10)



2" Deck Screw (x14)



1-1/4" Deck Screw (x10)

WOOD ROOF SA6035 BOARD LIST

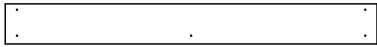

(18) [PF 6055] 1/2" x 5" x 47-1/2" SHINGLE



(2) [PF 6061] 1-1/2" x 1-1/2" x 40"

SLIDES

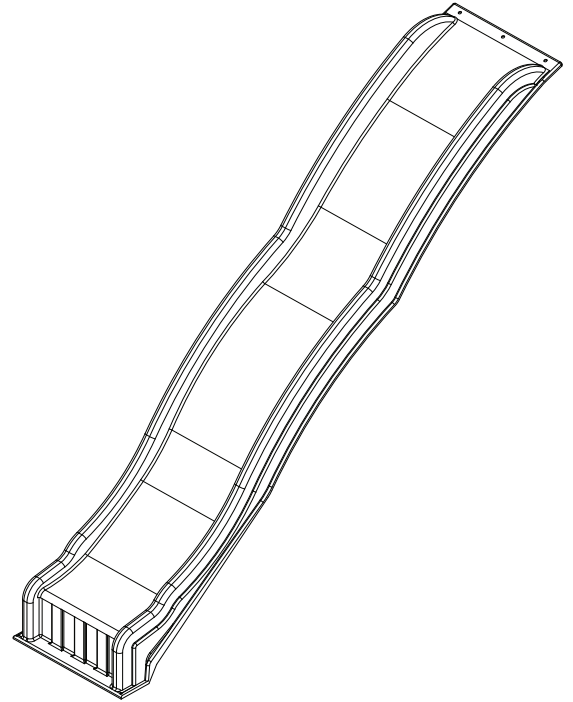

Coolwave Slide (x2)

HARDWARE



1-5/8" Deck Screw (x96)

PAGE INTENTIONALLY LEFT BLANK

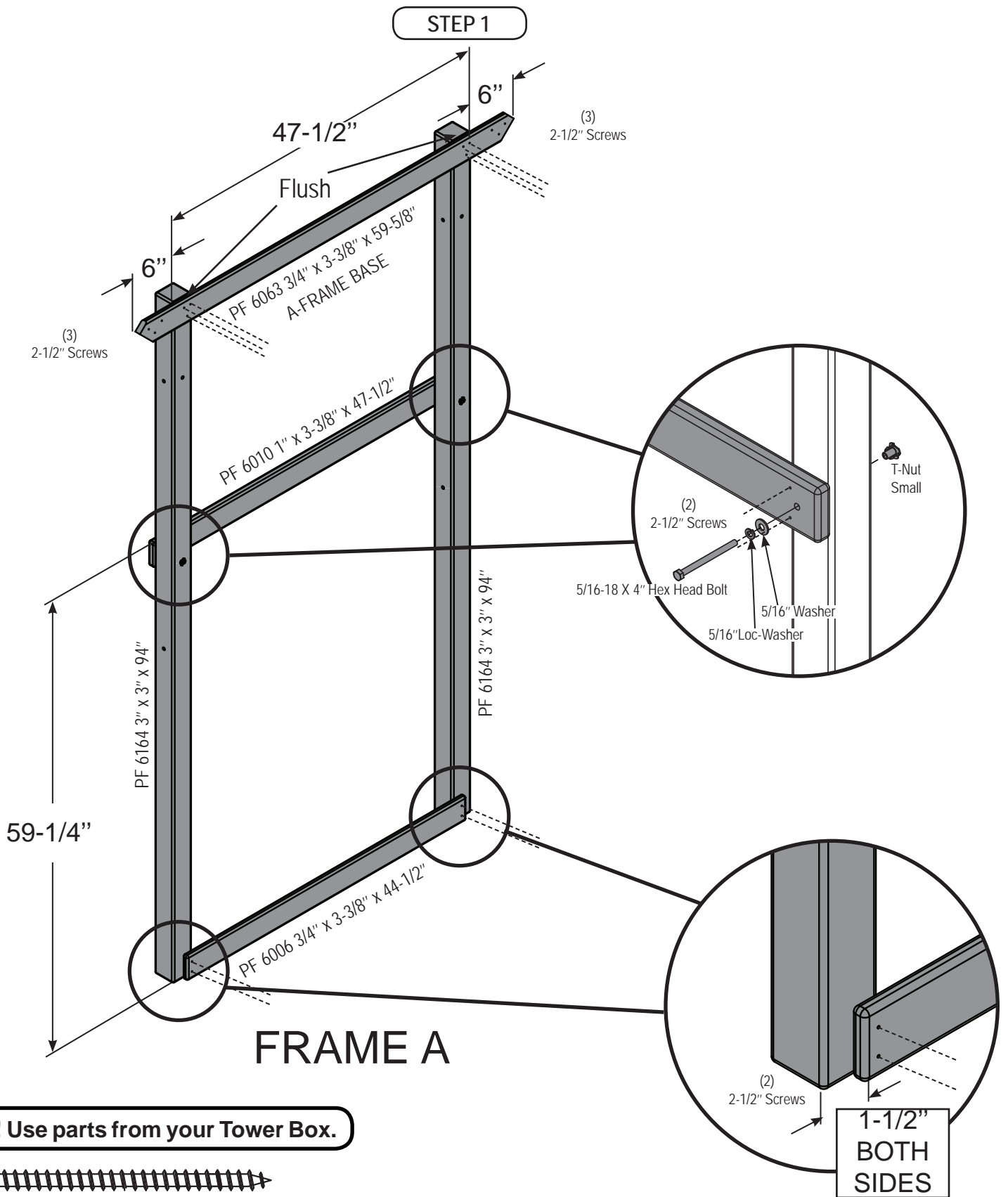

Hint!! Use parts from your Tower Box.

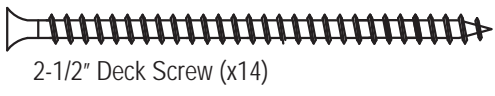

1. Assemble Frame A as shown above.
Note: Tap each T-Nut into its pre-drilled hole until the metal tangs sink fully into the wood.

STEP 2

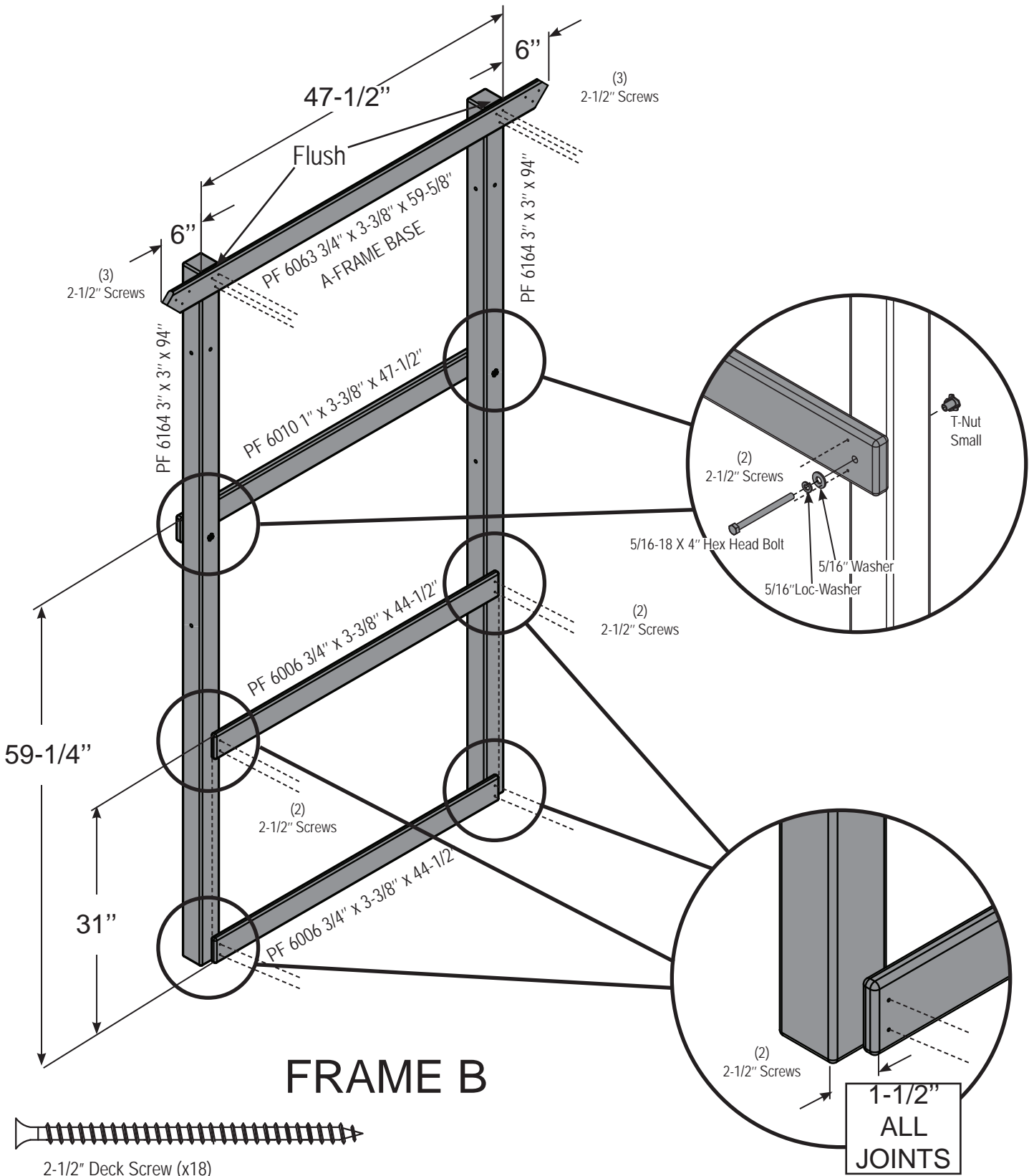

FRAME B

1. Assemble Frame B as shown above.

Note: Tap each T-Nut into its pre-drilled hole until the metal tangs sink fully into the wood.

STEP 3

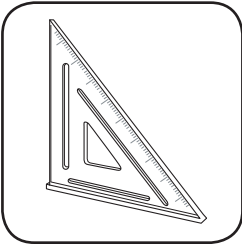

Check to make sure structure is square

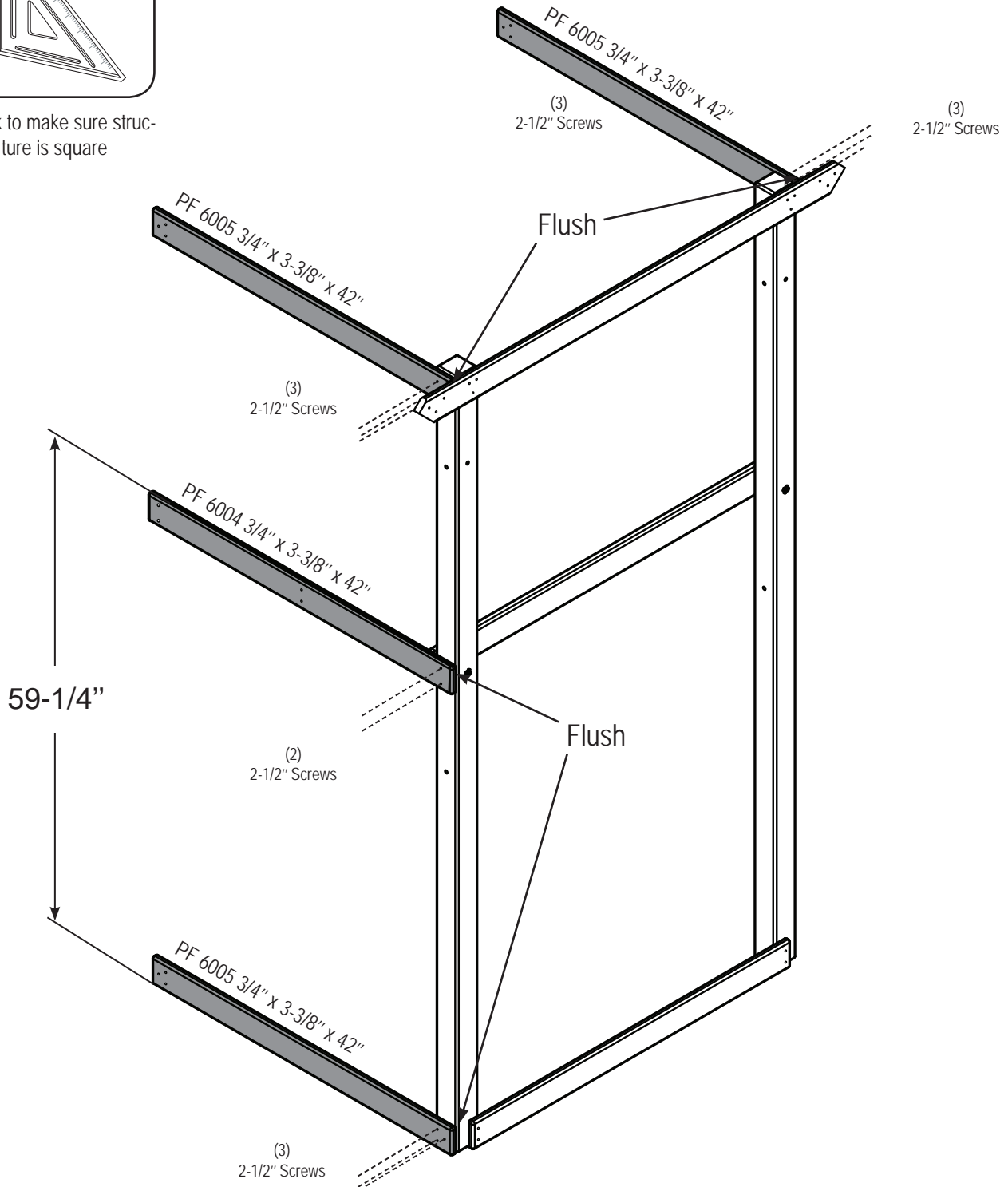

FRAME A



2-1/2" Deck Screw (x11)

1. Attach support boards to Frame A as shown.

STEP 4

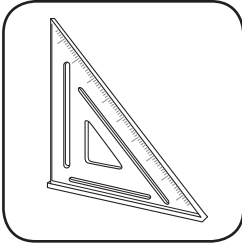

Check to make sure structure is square

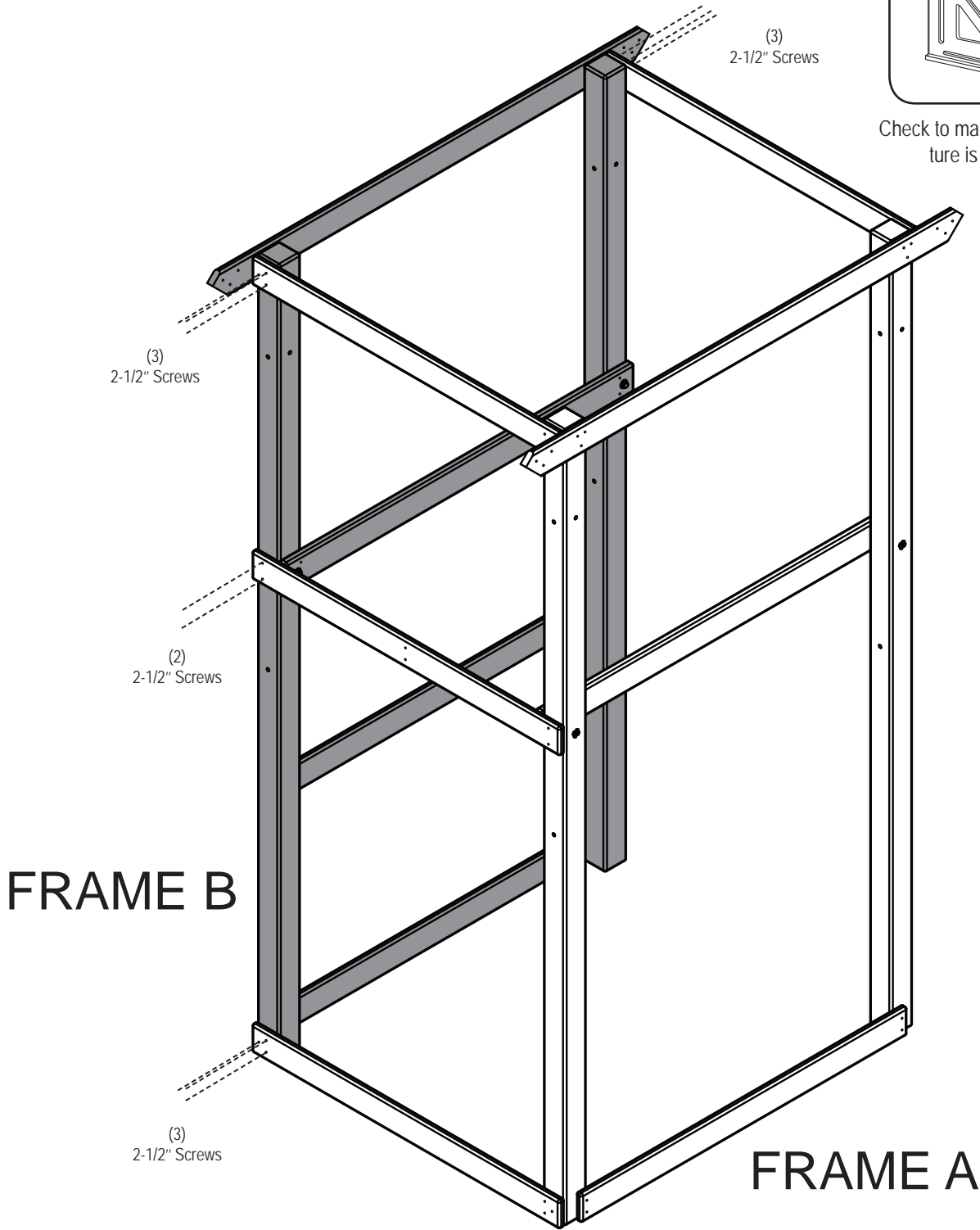

2-1/2" Deck Screw (x11)

1. Attach Frame A to Frame B as shown.

STEP 5

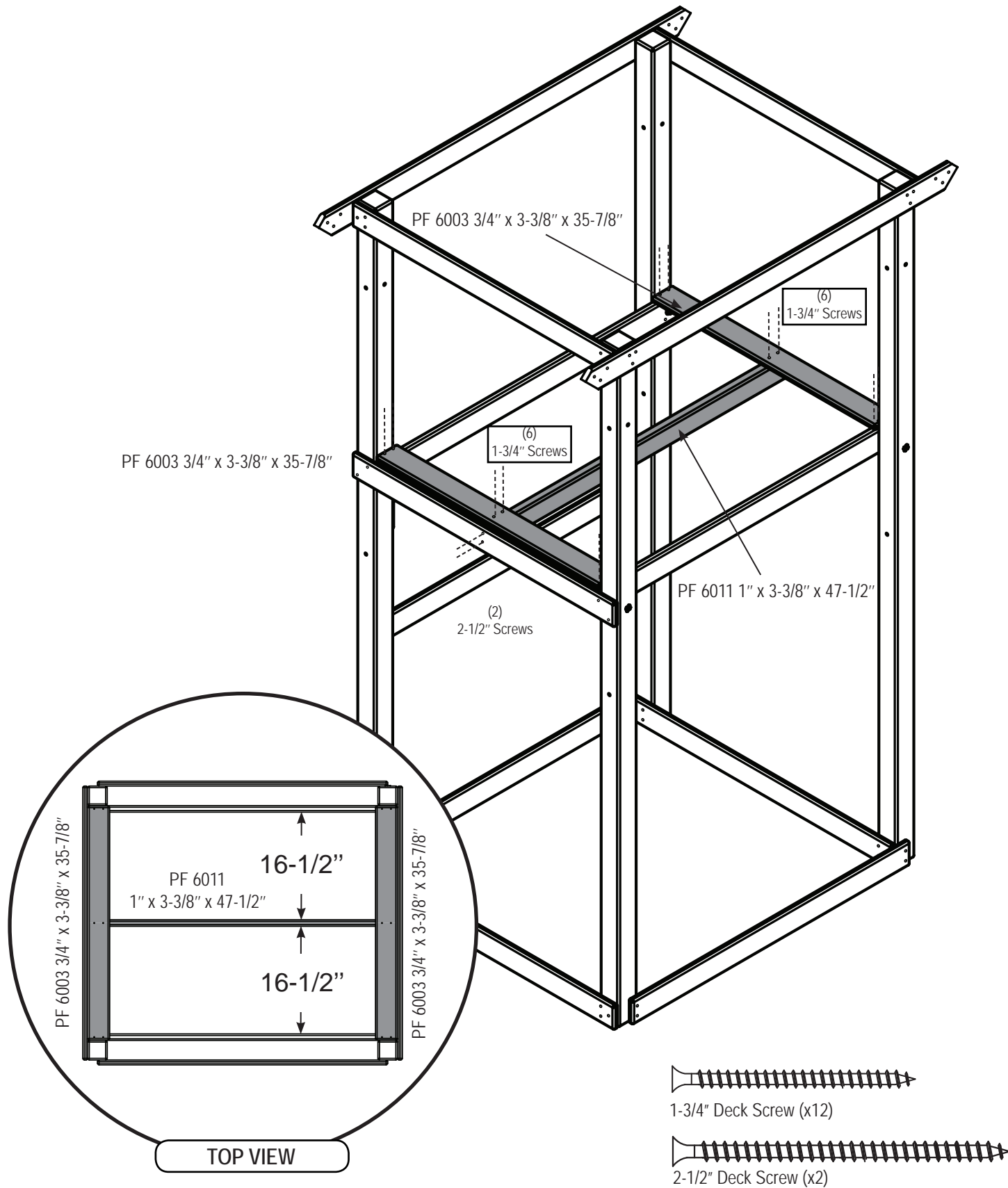

1. Install Deck Boards as shown.

STEP 6

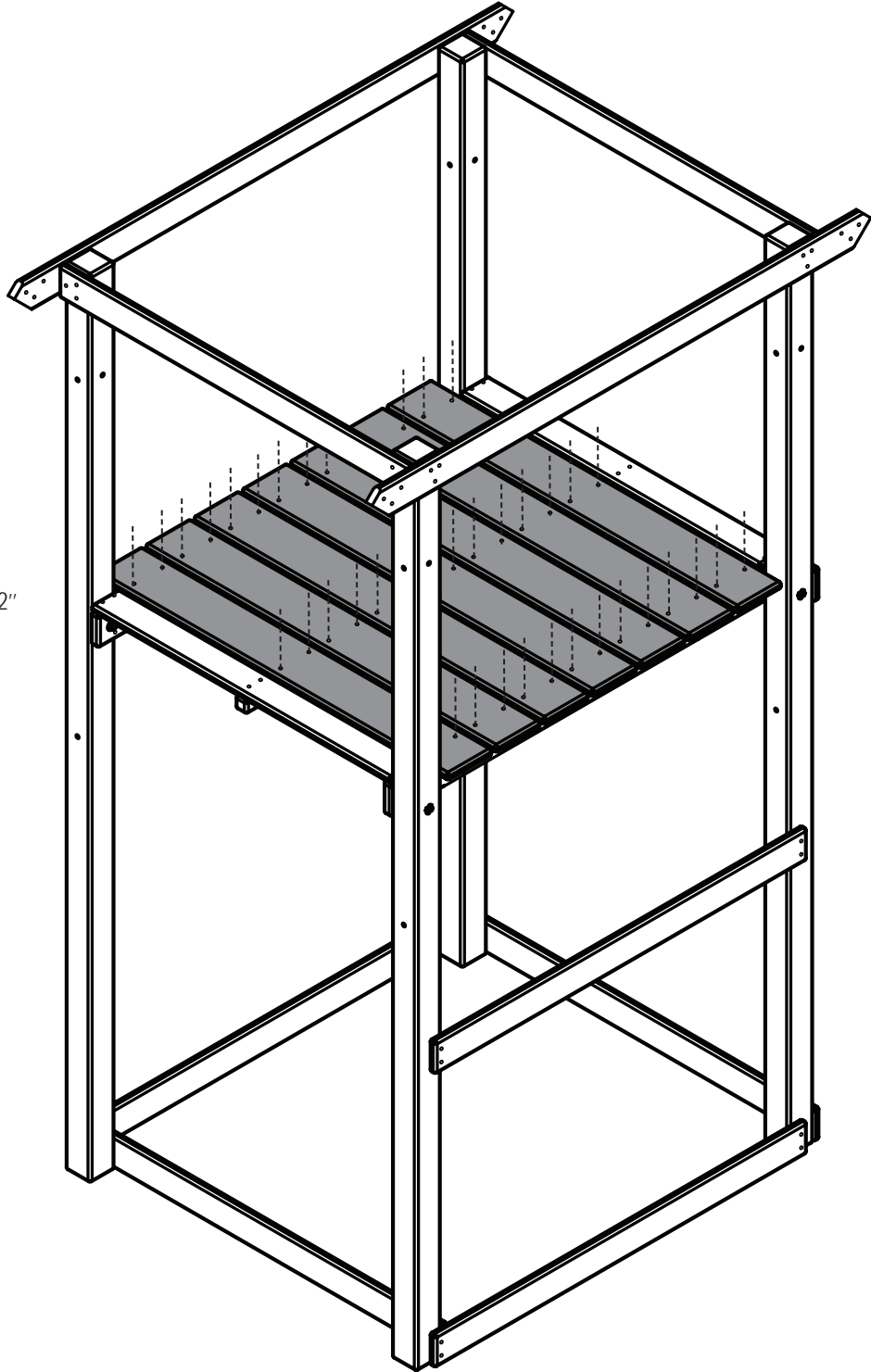

(7)
PF 6008 3/4" x 5-3/8" x 42"
(6)
1-3/4" Screws
per board



1-3/4" Deck Screw (x42)

1. Install Deck Boards as shown.
NOTE: Standard gap between deck boards is 3/8".

STEP 7

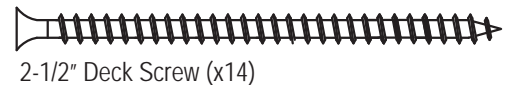
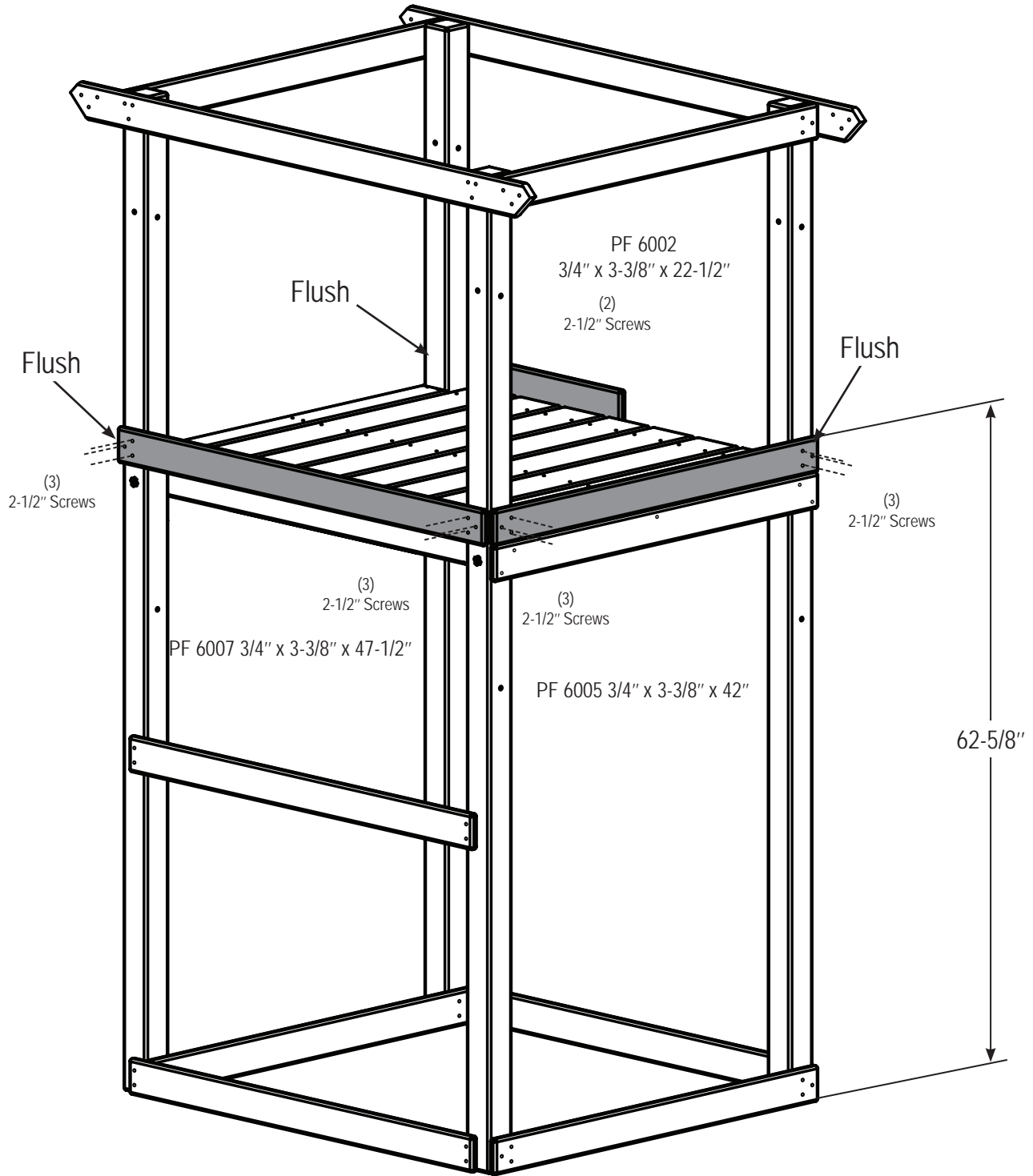

2-1/2" Deck Screw (x14)

1. Attach Boards as shown.

STEP 8

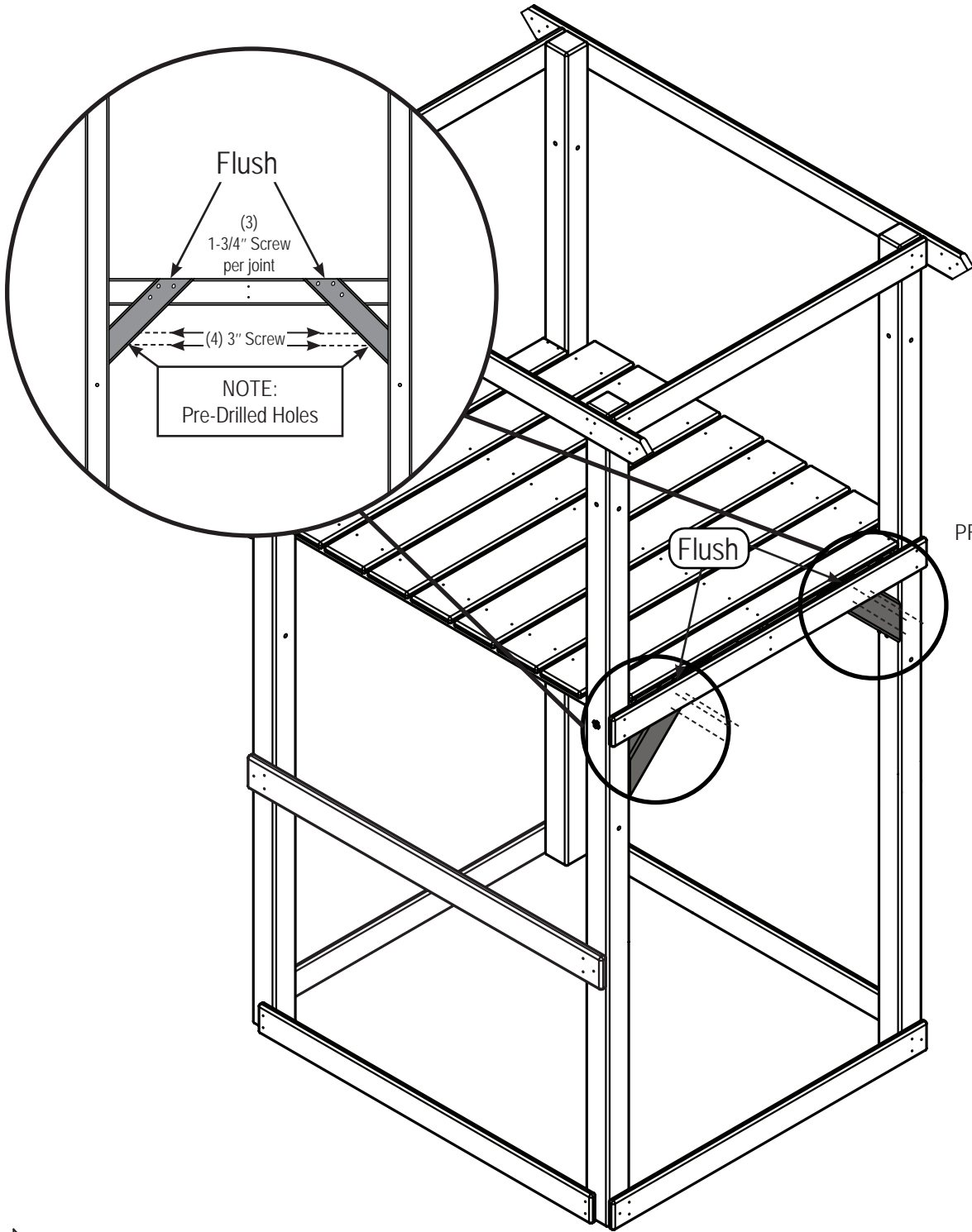

(2)
PF 6149 1-3/8" x 3-3/8" x 15-1/2"
DECK SUPPORT

NOTE:
Insert Hardware
From Outside



1-3/4" Deck Screw (x6)



3" Deck Screw (x4)

1. Install Deck Supports as shown.

STEP 9

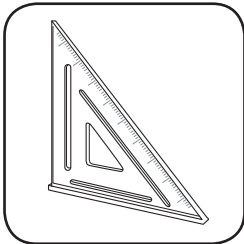

Check to make sure structure is square

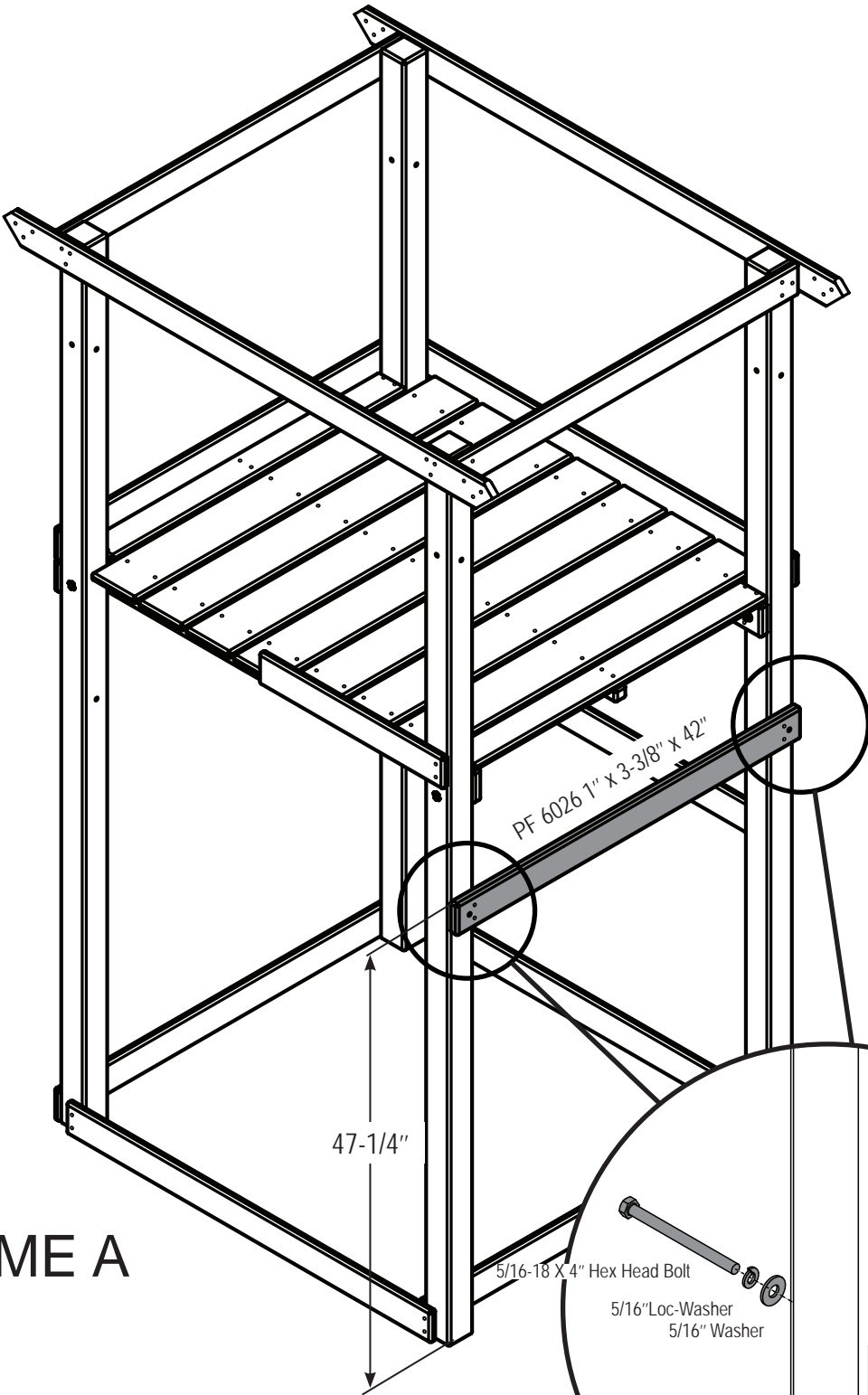

FRAME A

47-1/4"

PF 6026 1" x 3-3/8" x 42"

5/16-18 X 4" Hex Head Bolt

5/16" Loc-Washer
5/16" Washer

(2)
2-1/2" Screws

T-Nut
Small

Hint!! Use parts from your Terrace Box.



2-1/2" Deck Screw (x4)

1. Install Deck Support Board as shown.

STEP 10

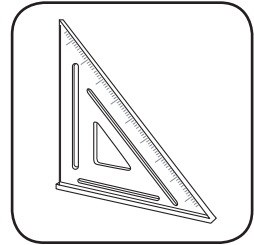

Check to make sure structure is square

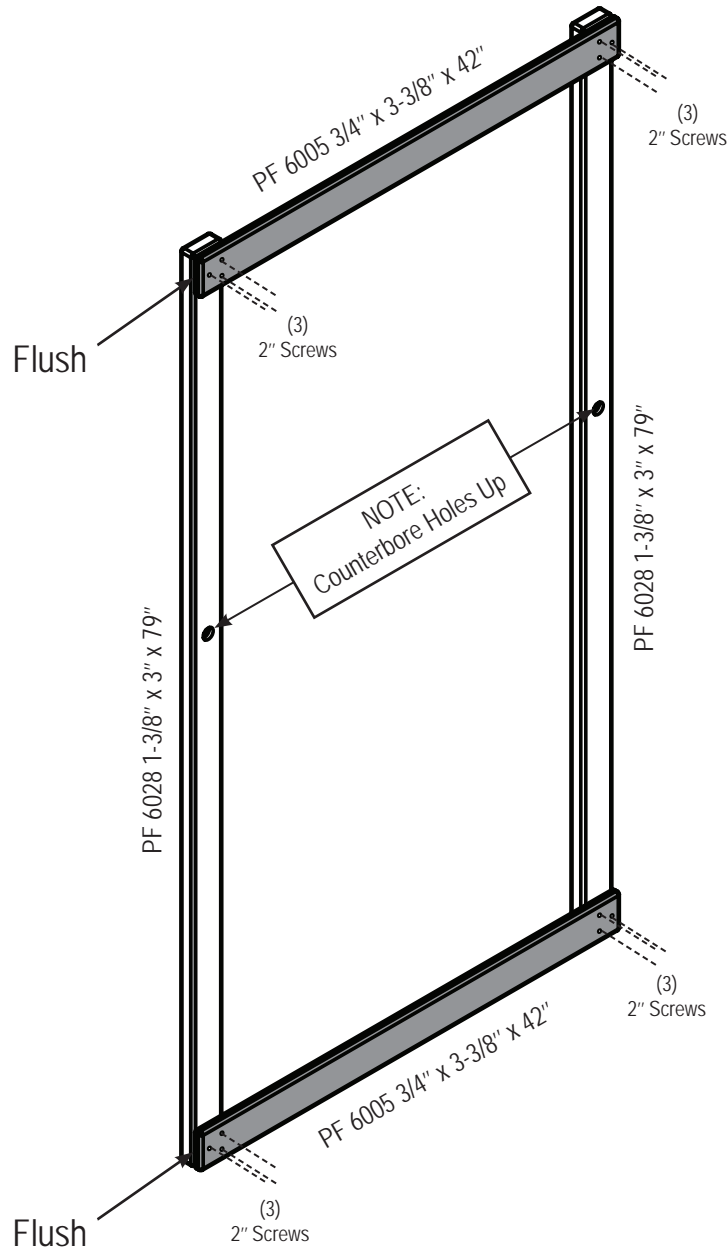

FRAME C

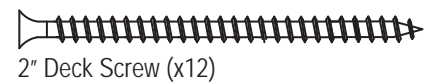

1. Assemble Frame C as shown.

STEP 11

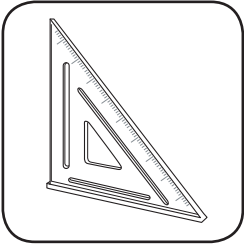

Check to make sure structure is square

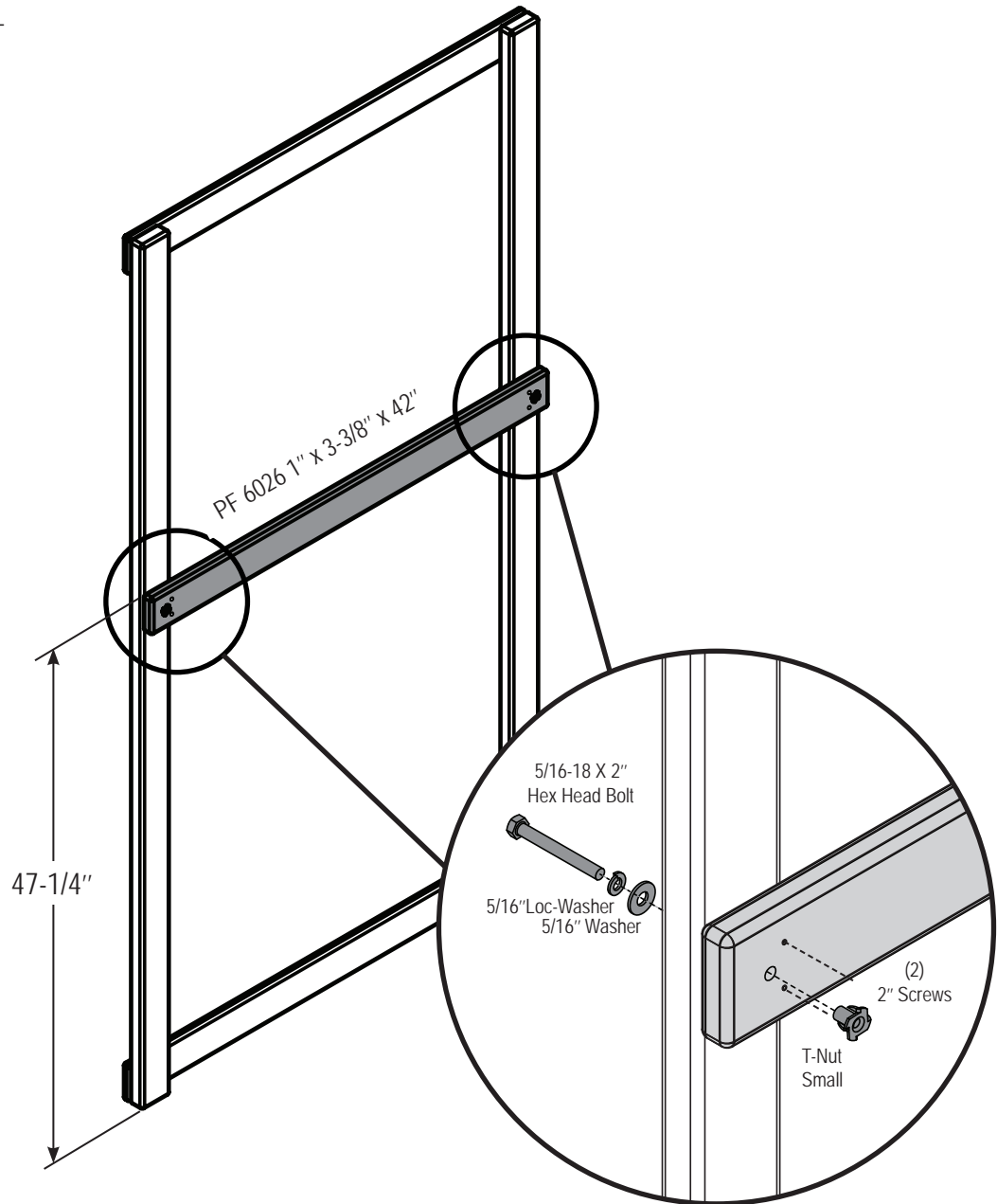

2" Deck Screw (x4)

1. Install Deck Support Board as shown.

STEP 12

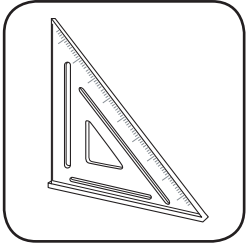

Check to make sure structure is square

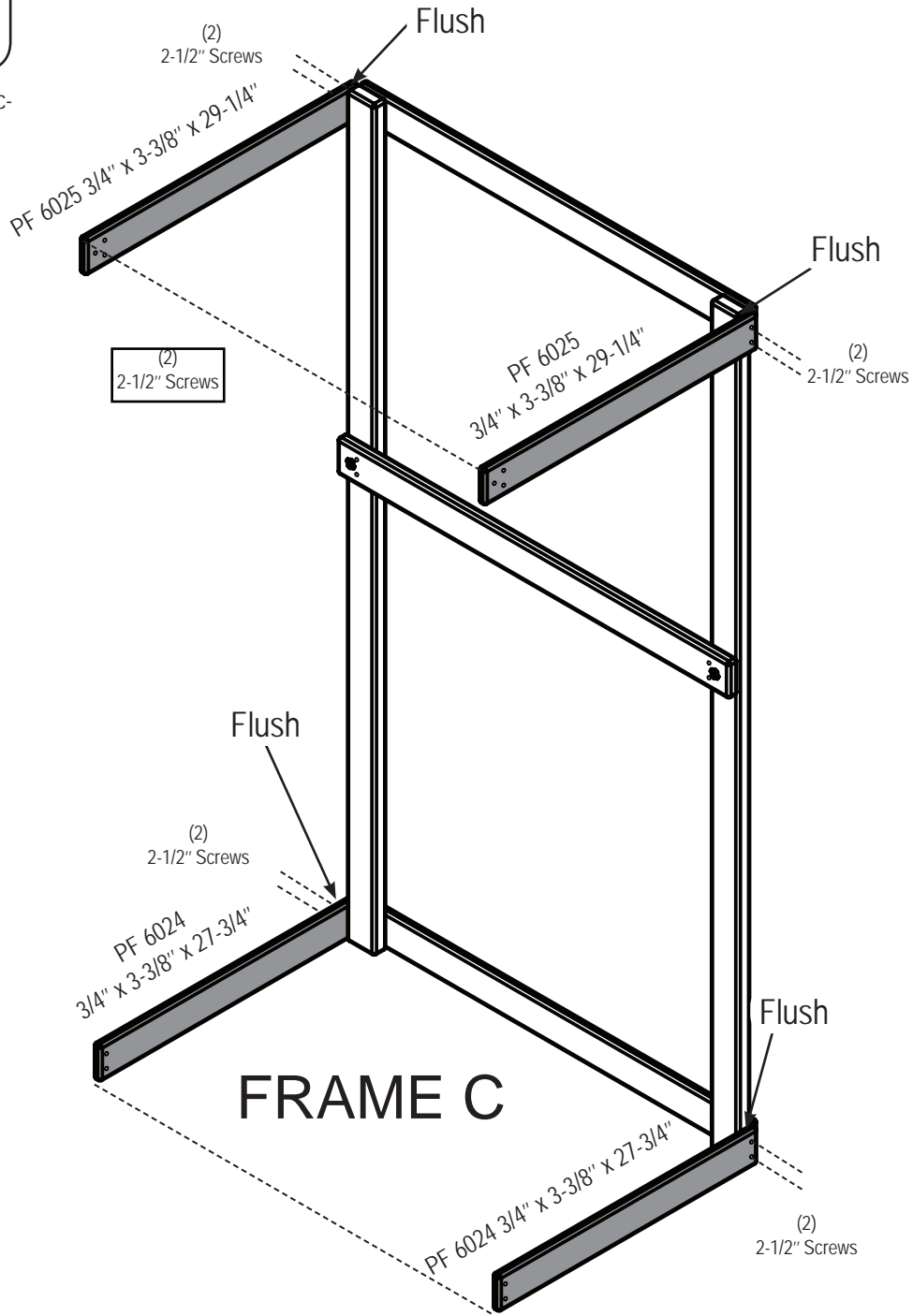

2-1/2" Deck Screw (x8)

1. Install Frame Support Boards as shown.

STEP 13

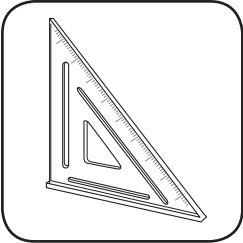

Check to make sure structure is square

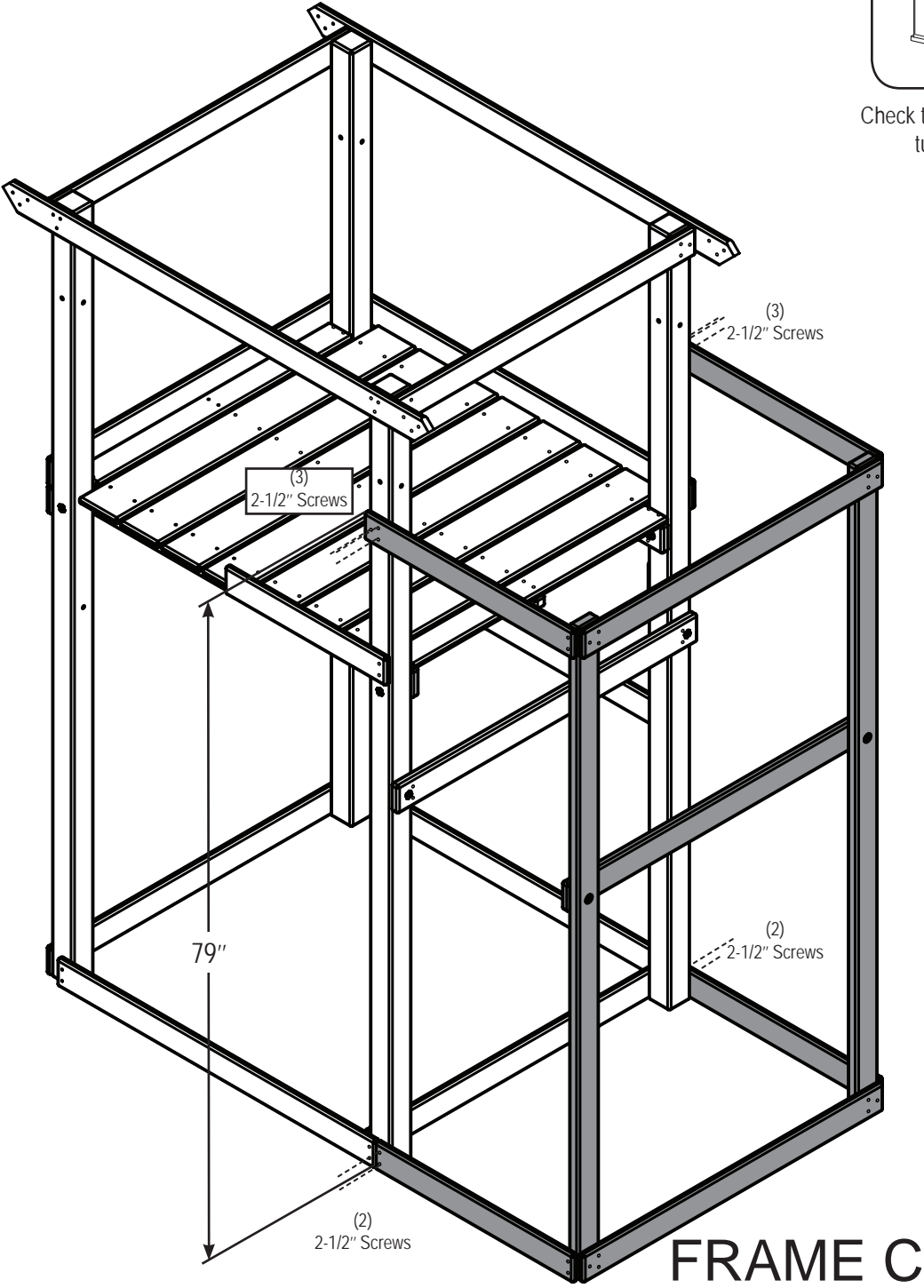

2-1/2" Deck Screw (x10)

- 1. Attach Frame C to Tower as shown.

STEP 14

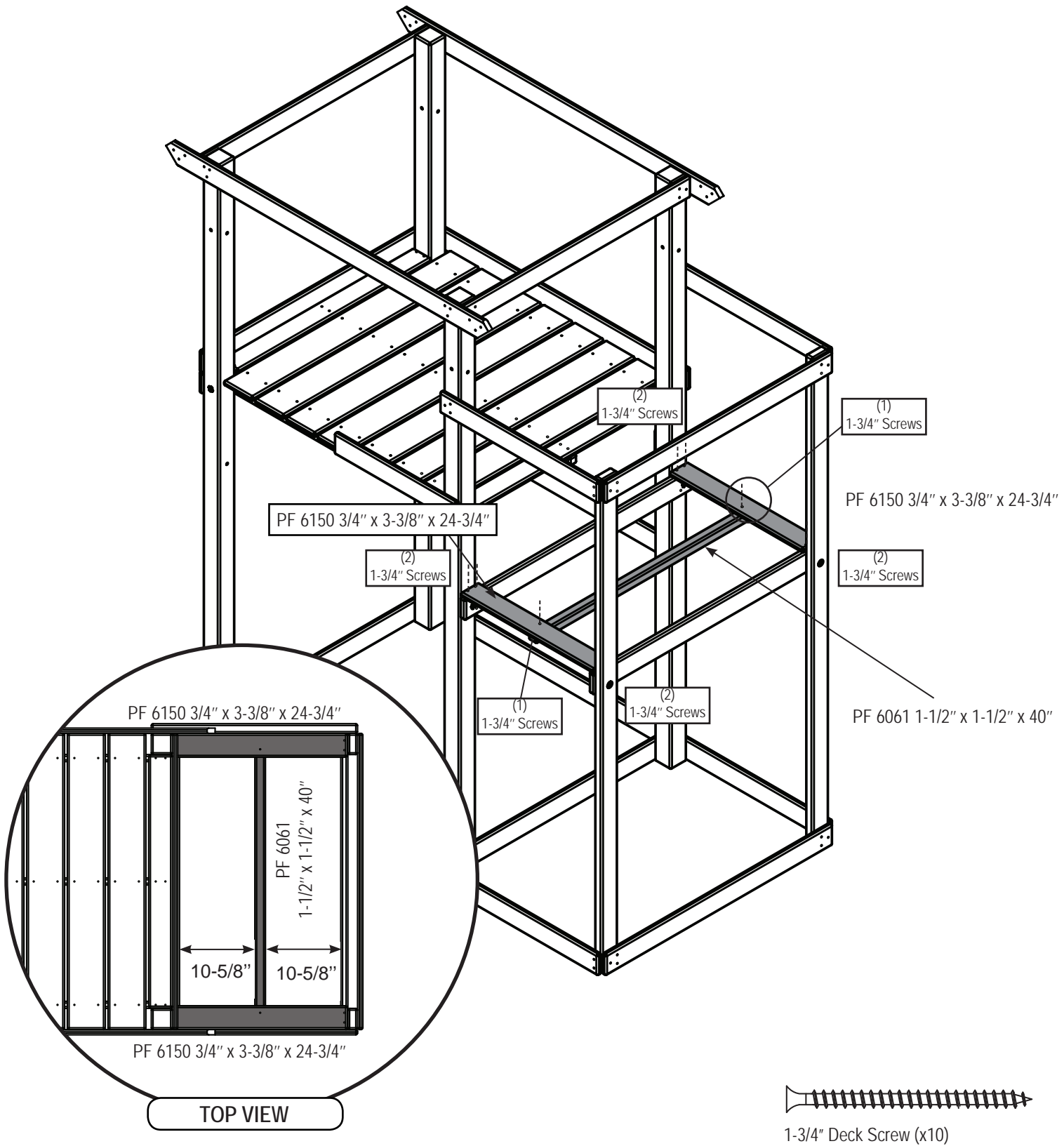

1. Install Deck Boards as shown.

STEP 15

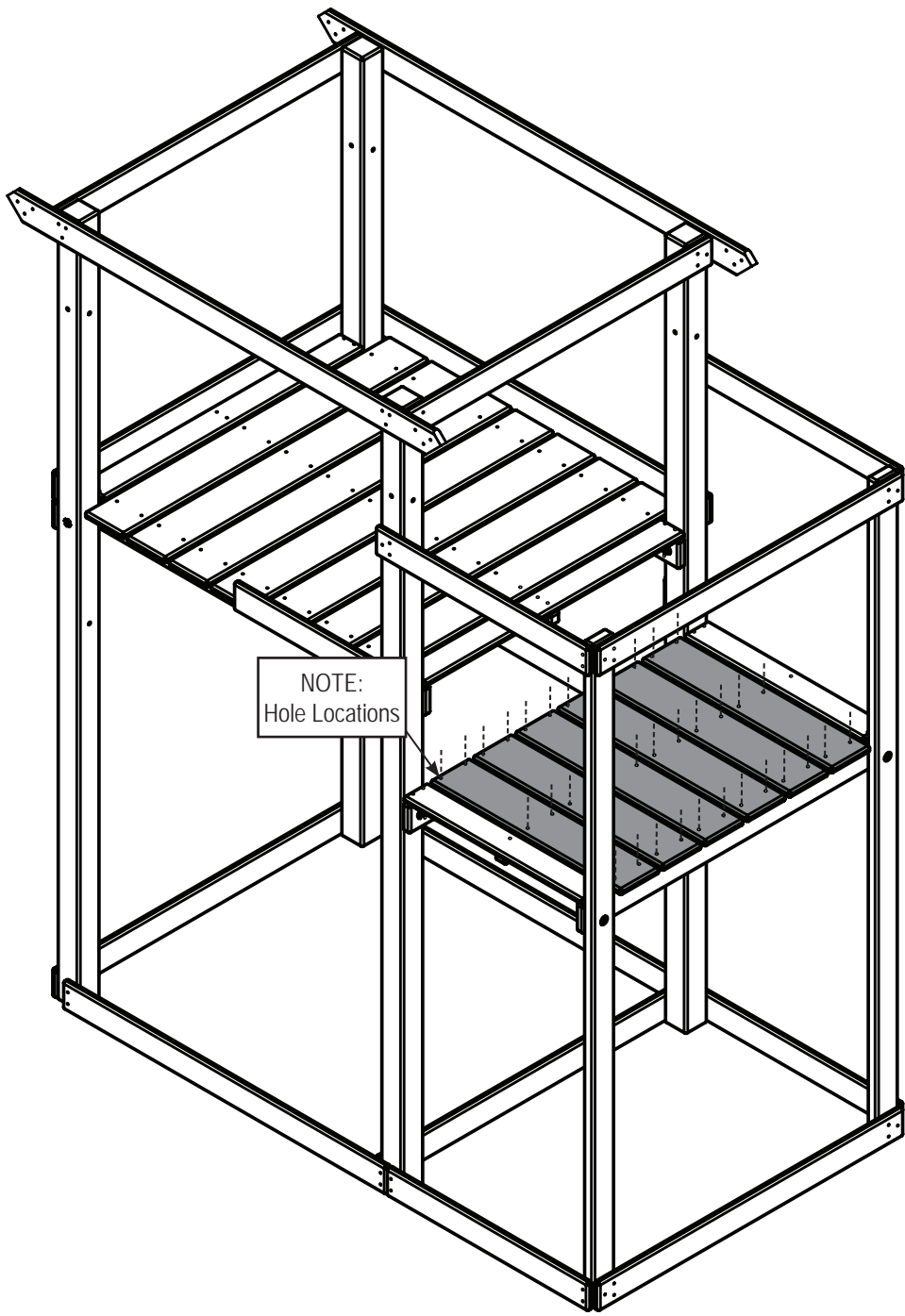

NOTE:
Hole Locations

(6)
PF 6135 3/4" x 5-3/8" x 26-1/4"

(6)
1-3/4" Screws
per board

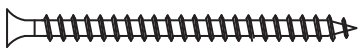

1-3/4" Deck Screw (x36)

1. Install Deck Boards as shown.
NOTE: Standard gap between deck boards is 7/16".

STEP 16

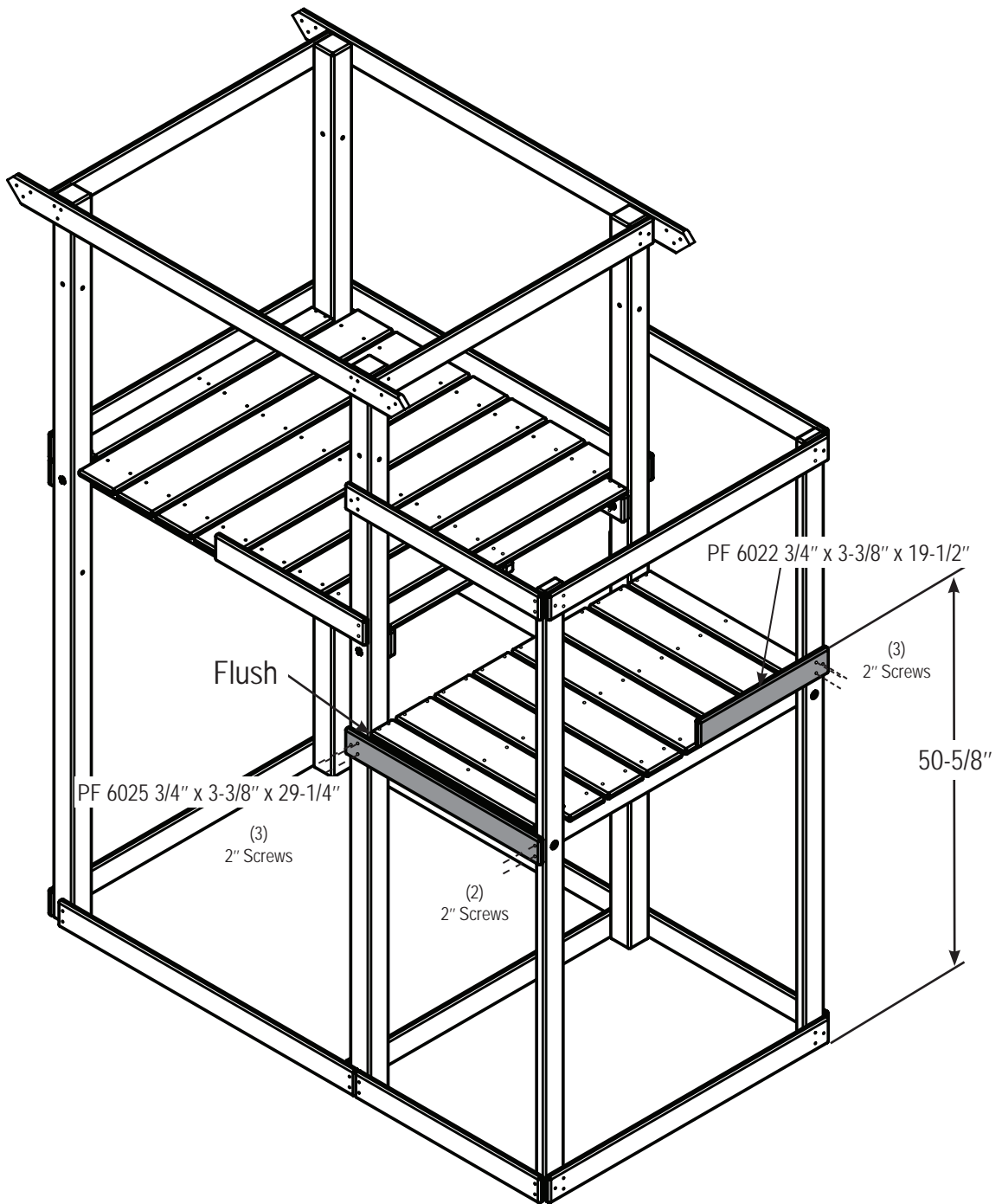

2" Deck Screw (x8)

1. Install Barrier Support Boards as shown.

STEP 17

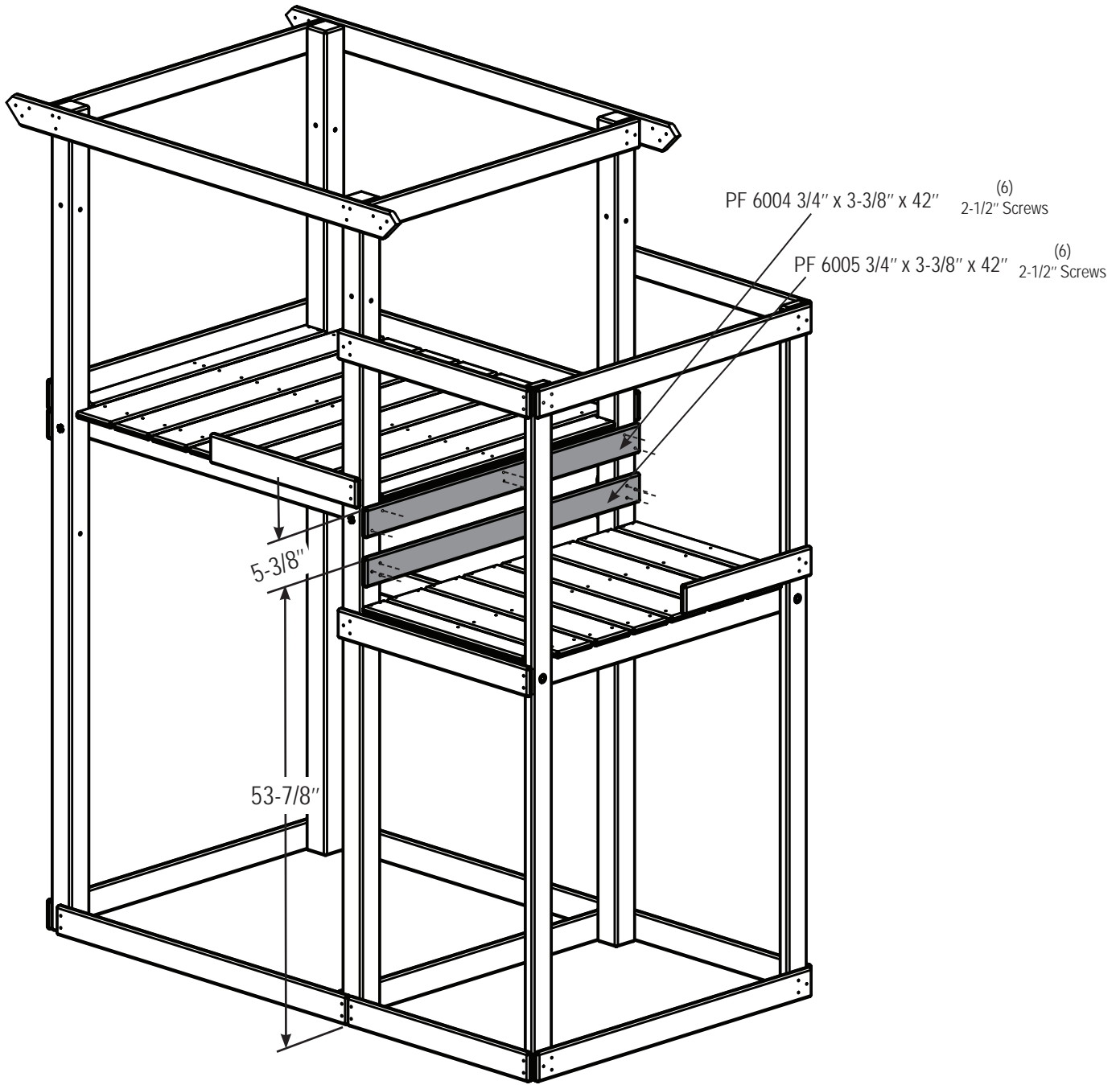

2-1/2" Deck Screw (x12)

1. Attach Gap Filler Boards as shown.

STEP 18

(3) PF 6021 5/8" x 5-3/8" x 30-3/4"

(4)
1-1/4" Screws
per board

**ALL BARRIER
BOARDS FLUSH**

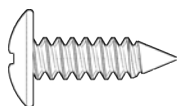
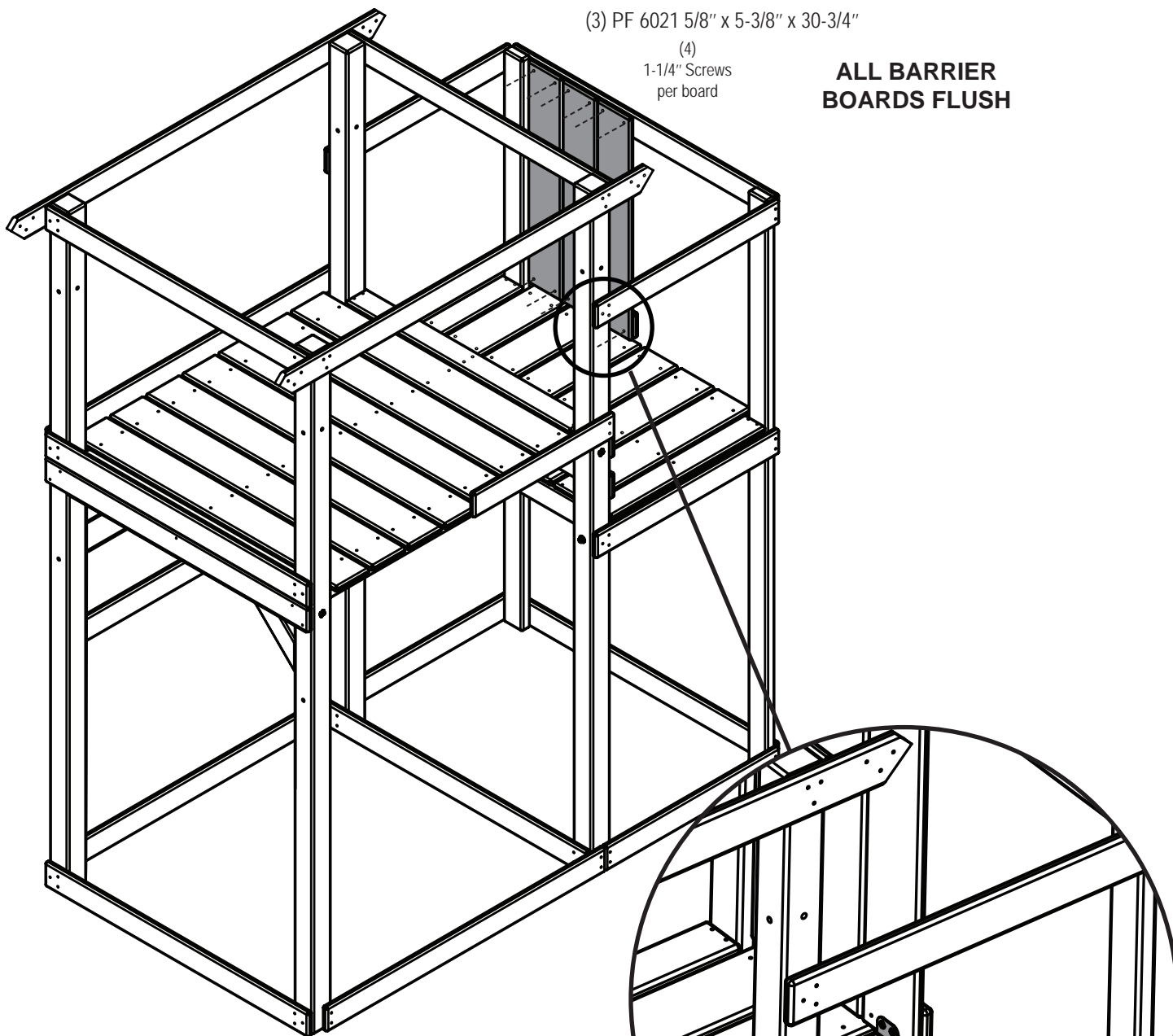

#12 x 3/4" Pan Screw (x4)



1-1/4" Deck Screw (x12)

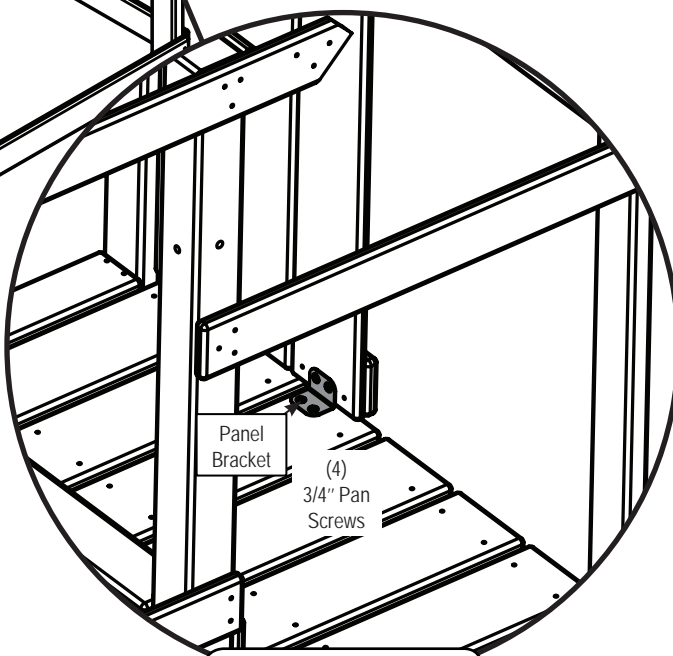

INSIDE VIEW

1. Install Barrier Boards as shown.

STEP 19

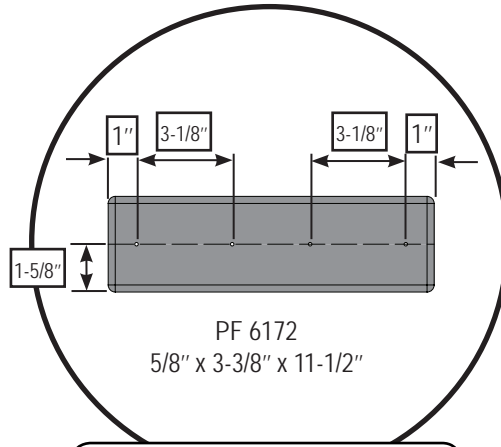

PRE-DRILL (4) 1/8" HOLES

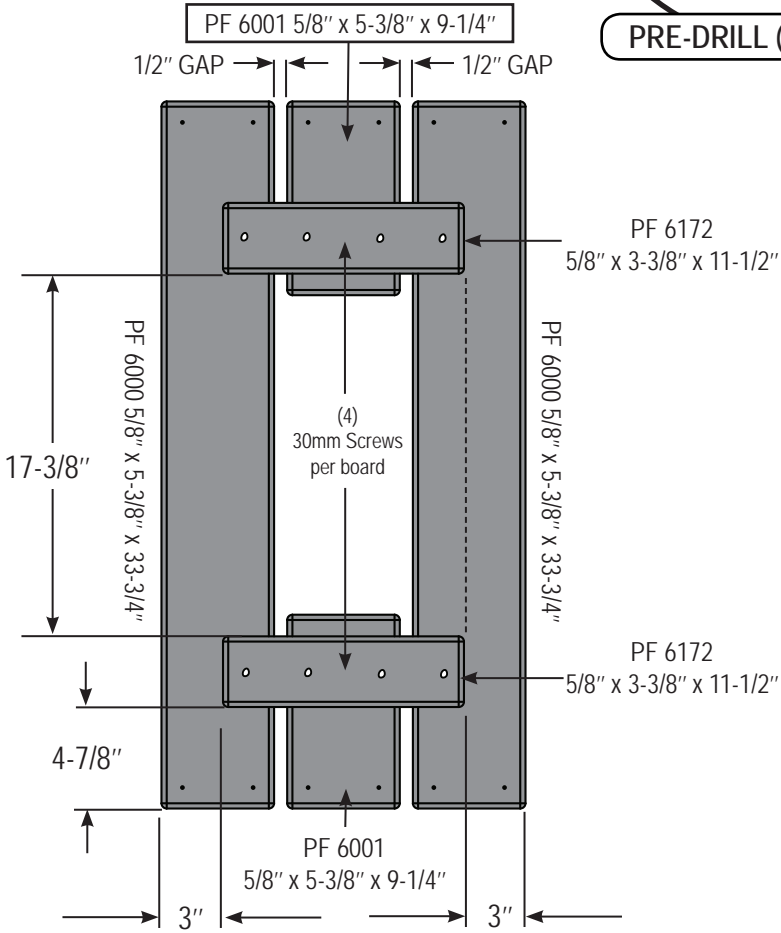

x2

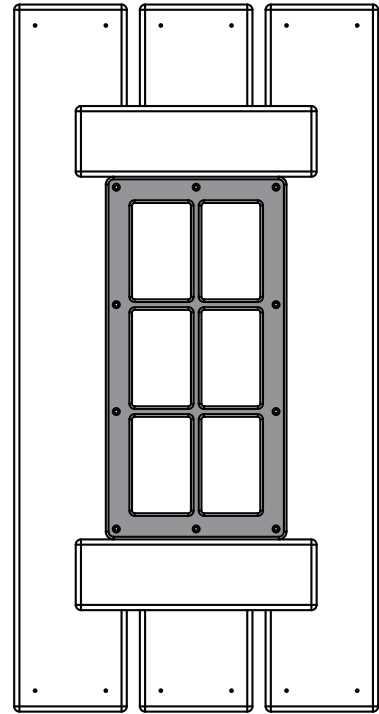

(10)
3/4" Screws
per Window
Frame

x2

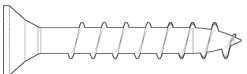

30mm Deck Screw (x8)



3/4" Flat Head Screw (x10)

Hint!! Use parts from your Tower Box.

1. To avoid splitting, pre-drill holes in all PF6172 Boards, as shown.
2. Assemble Window Panels as shown.
3. Install Window Frames as shown.

STEP 20

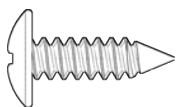
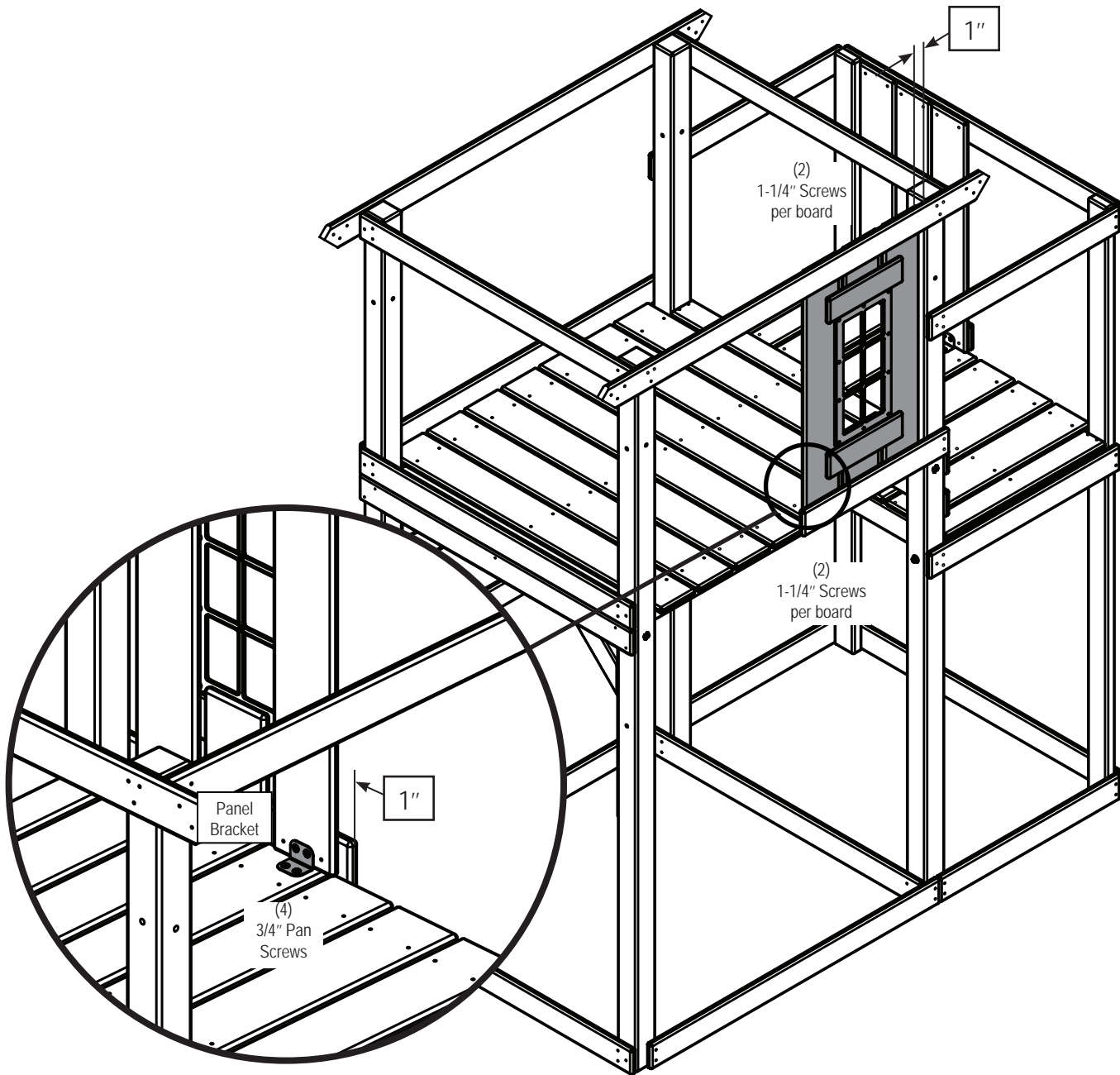

#12 x 3/4" Pan Screw (x4)



1-1/4" Deck Screw (x12)

1. Install Window Panel.

STEP 21

1" GAP BETWEEN
BOARDS

(4) PF 6000 5/8" x 5-3/8" x 33-3/4"

(4)
1-1/4" Screws
per board

Flush to Post

Flush to Post

18"

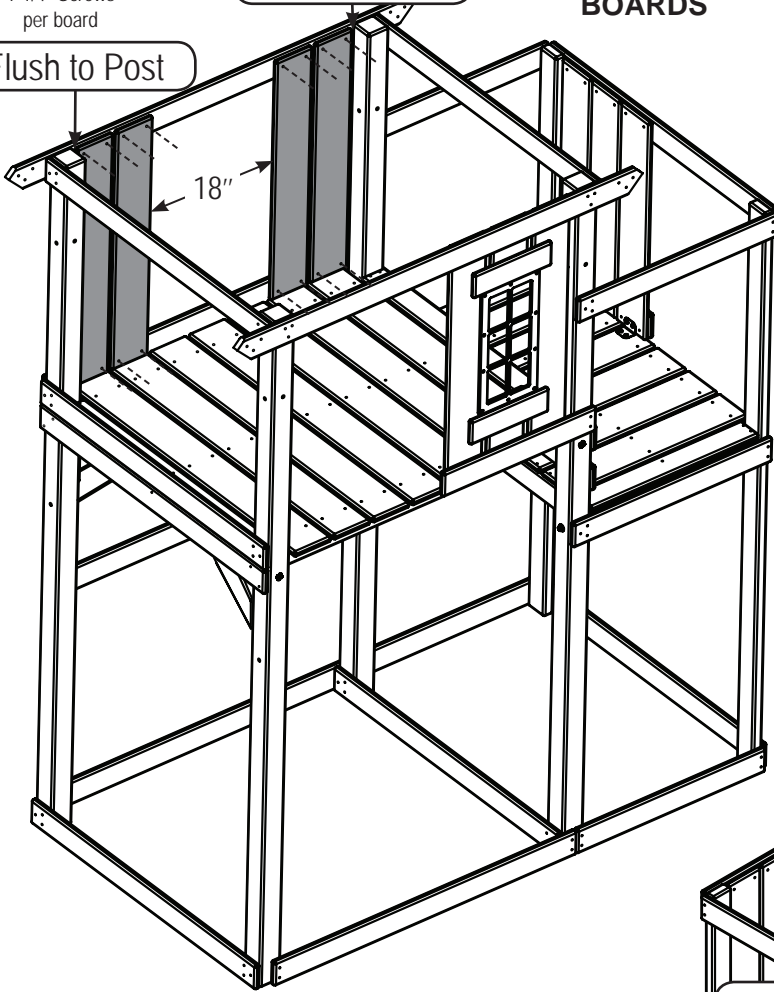

PF 6005 3/4" x 3-3/8" x 42"

(3)
1-1/4" Screws
per joint

2"

Flush

Flush

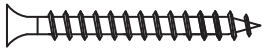
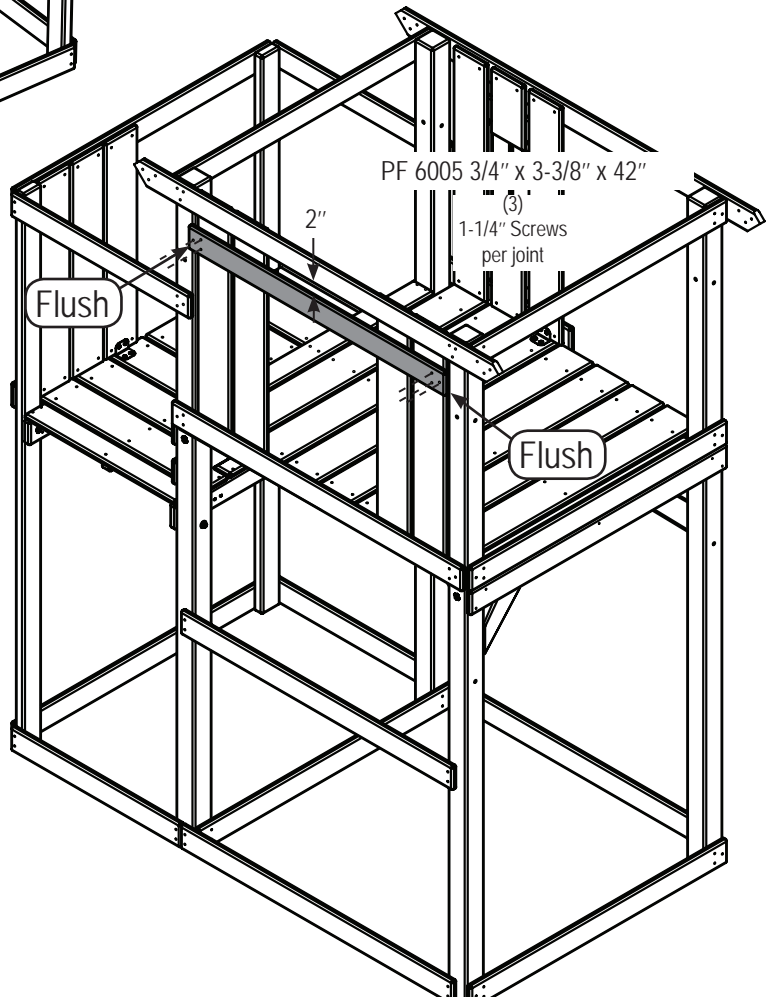

1-1/4" Deck Screw (x22)

1. install Barrier Boards as shown.
2. Install Barrier Support Board as shown.

STEP 22

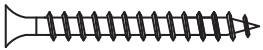
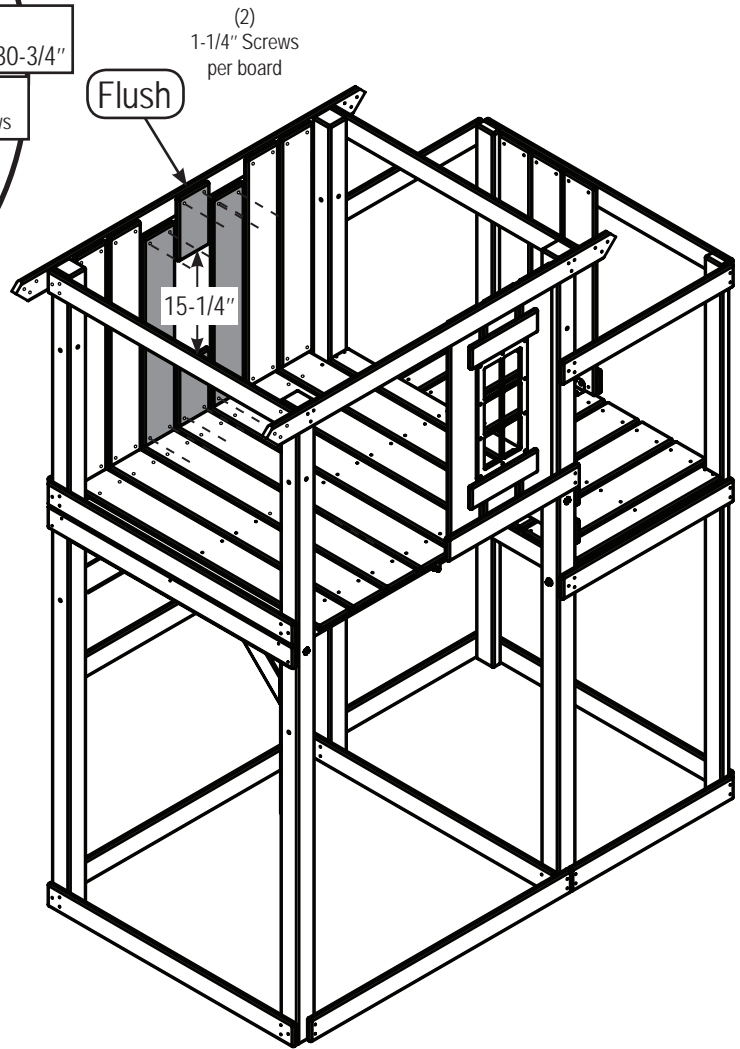
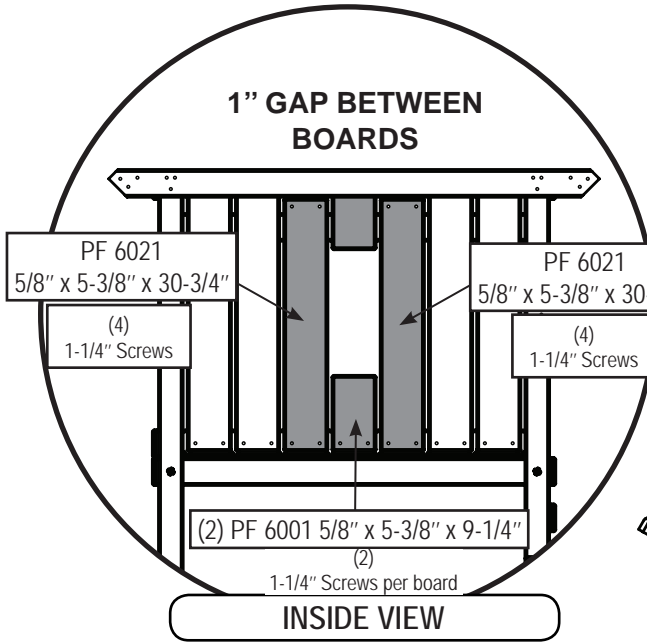

1-1/4" Deck Screw (x12)

Hint!! Use parts from your Tower Box.

1. Install Window supports as shown.

STEP 23

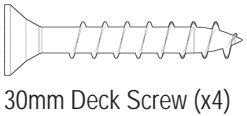
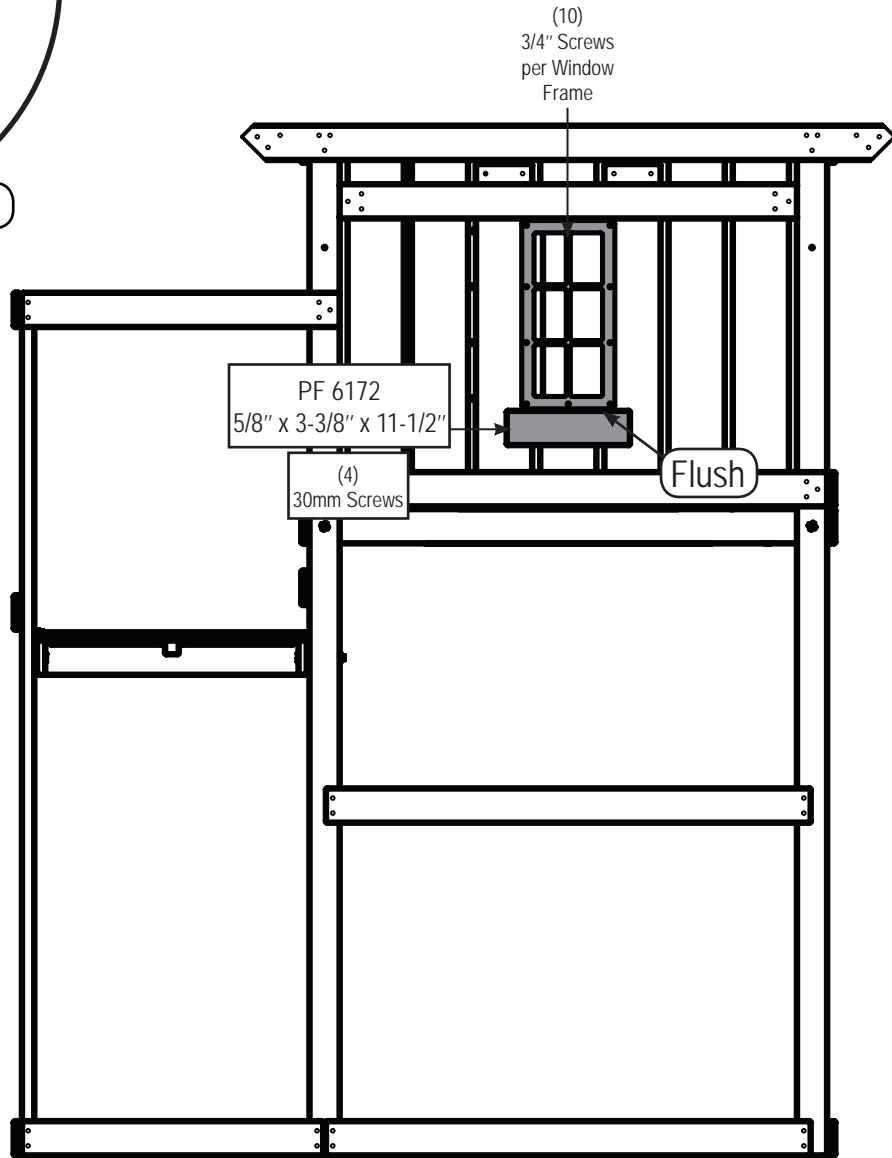
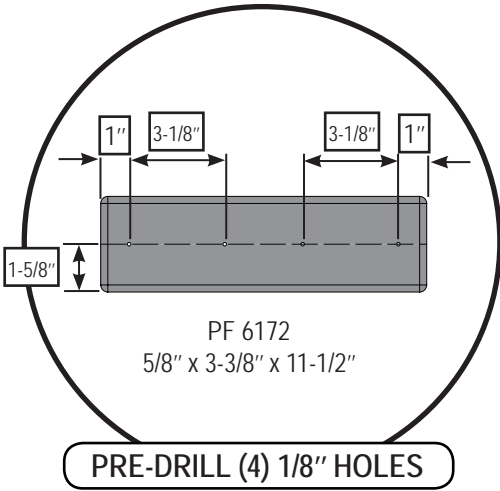

1. Center Window Frame in opening and flush to the underside of PF 6005 as shown.
2. To avoid splitting, pre-drill holes in all PF6172 Board, as shown.
3. Install PF 6172 under Window Fram as shown.

STEP 24

PF 6020 3" x 3" x 47-1/2"
SWING BEAM SUPPORT

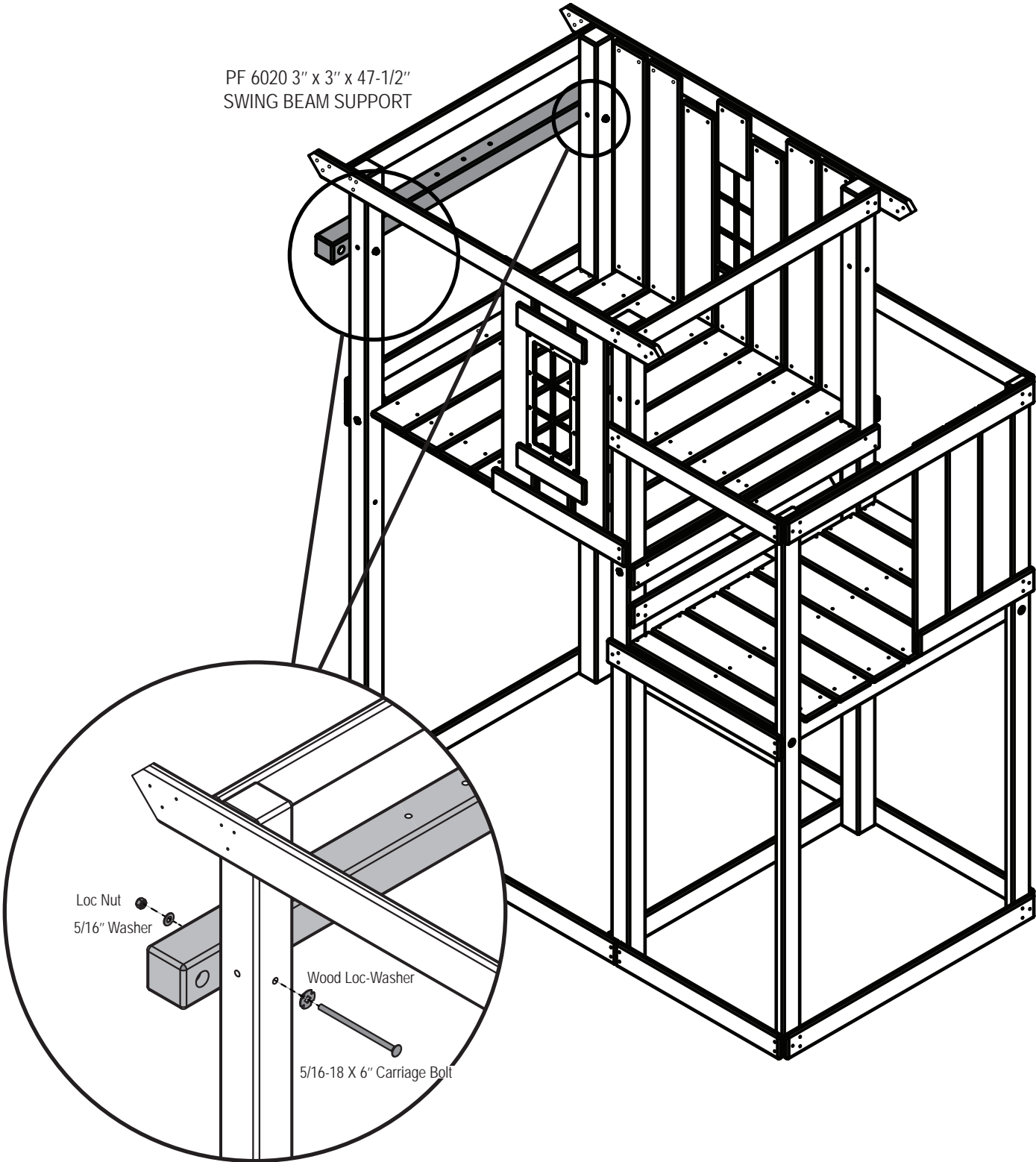

1. Install Swing beam support as shown.

STEP 25

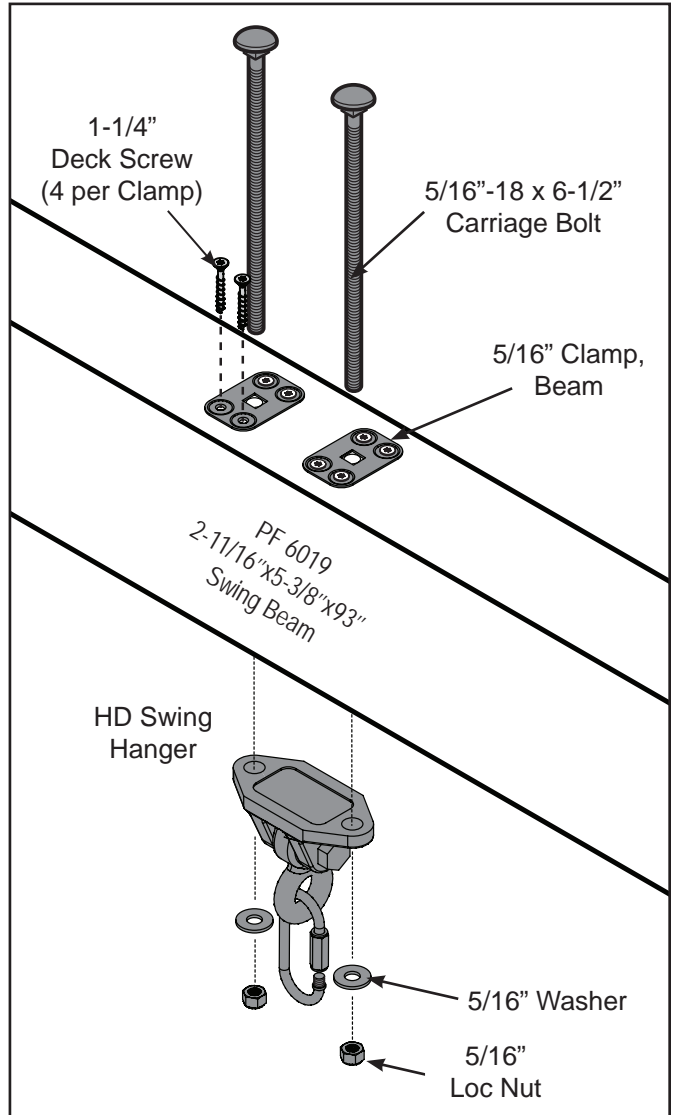
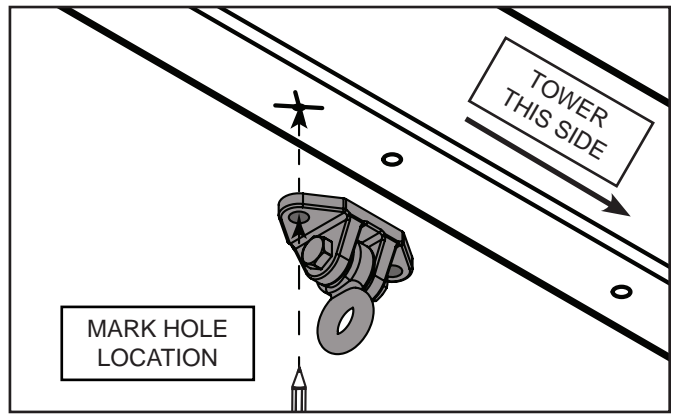
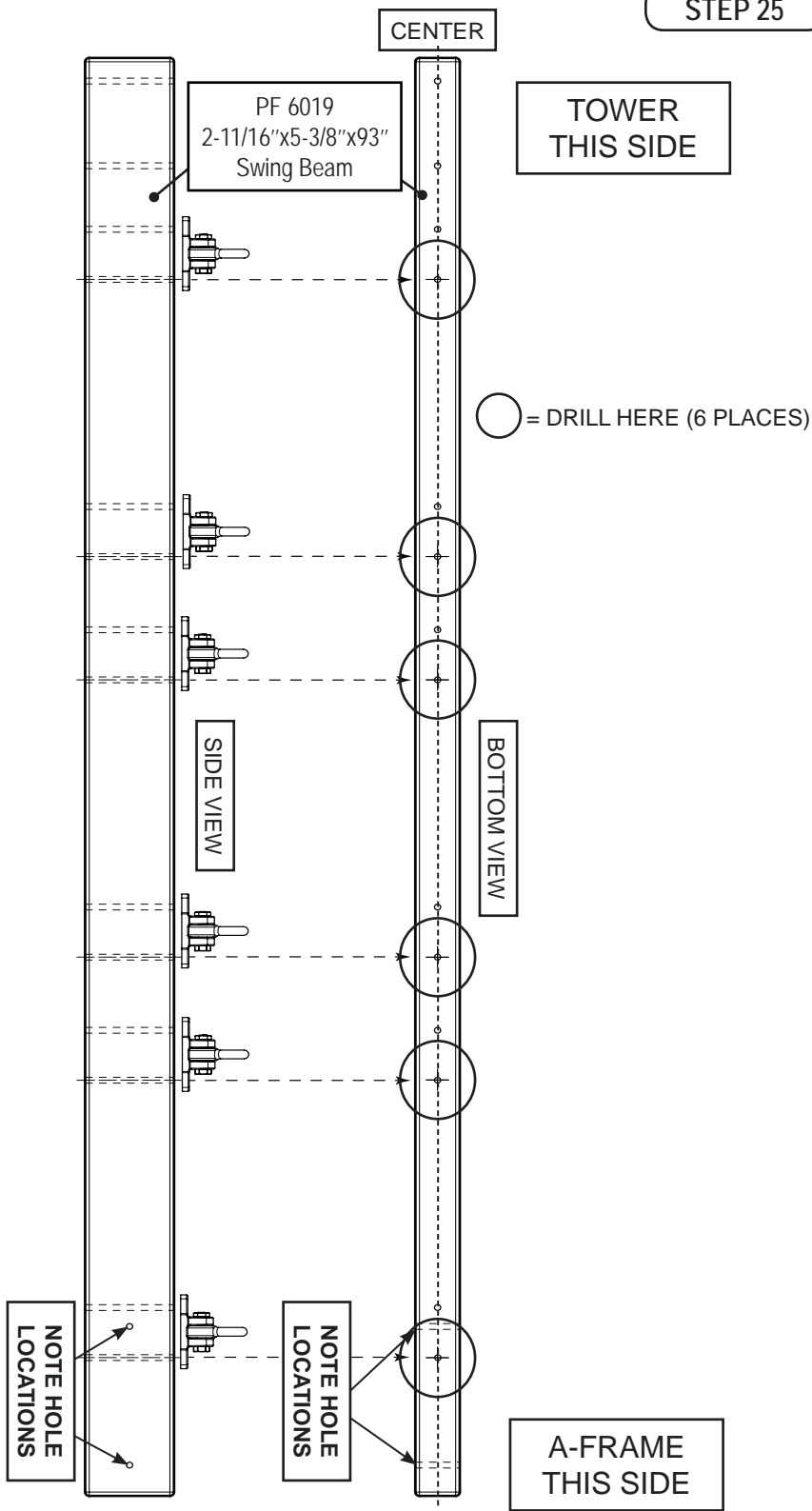

1. Locate the PF 6019 Swing Beam in your kit.
2. Using your HD Swing Hanger as a guide, mark six hole locations as shown.
3. Using the 3/8" x 6" Drill Bit included, drill six holes. These will allow the installation of the (6) Heavy Duty Swing Hangers included in your kit.
NOTE: Make certain to attach swing hangers on the same side that you drilled from. This will ensure proper alignment.
4. Attach Heavy Duty Swing Hangers as shown.

STEP 26

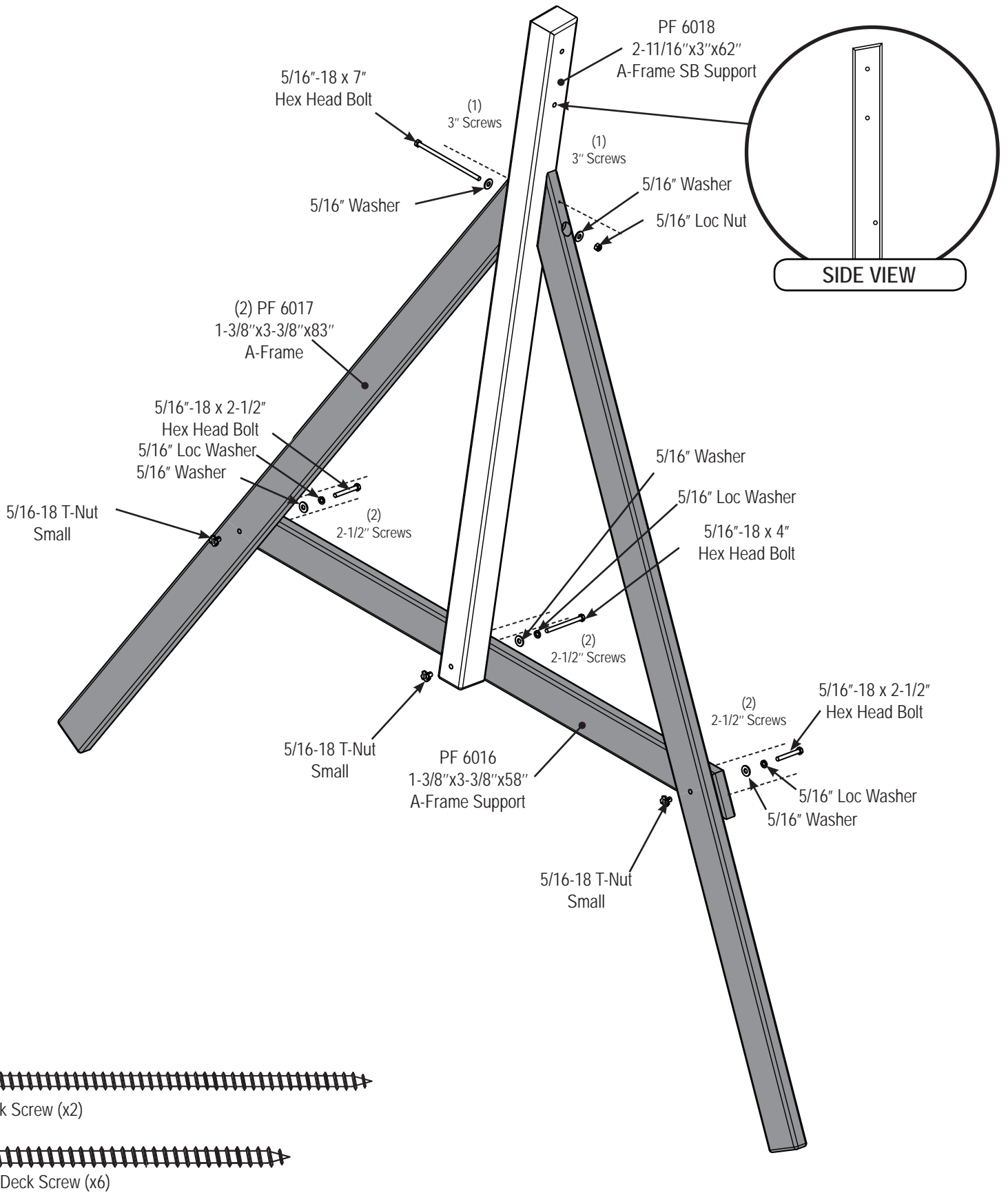

1. Assemble A-Frame as shown.

STEP 27

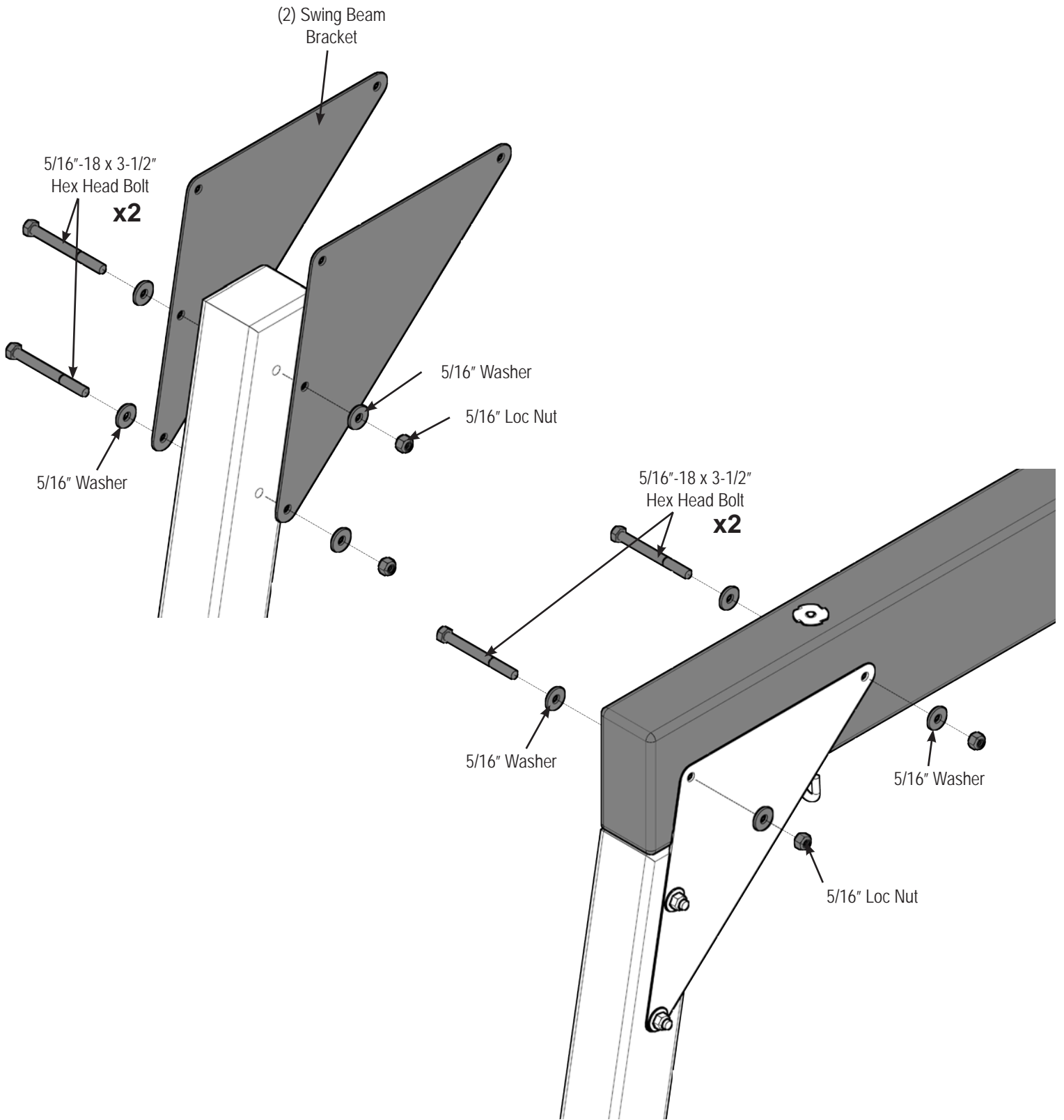

1. Attach Swing Beam Bracket to A-Frame & Swing Beam as shown.

STEP 28

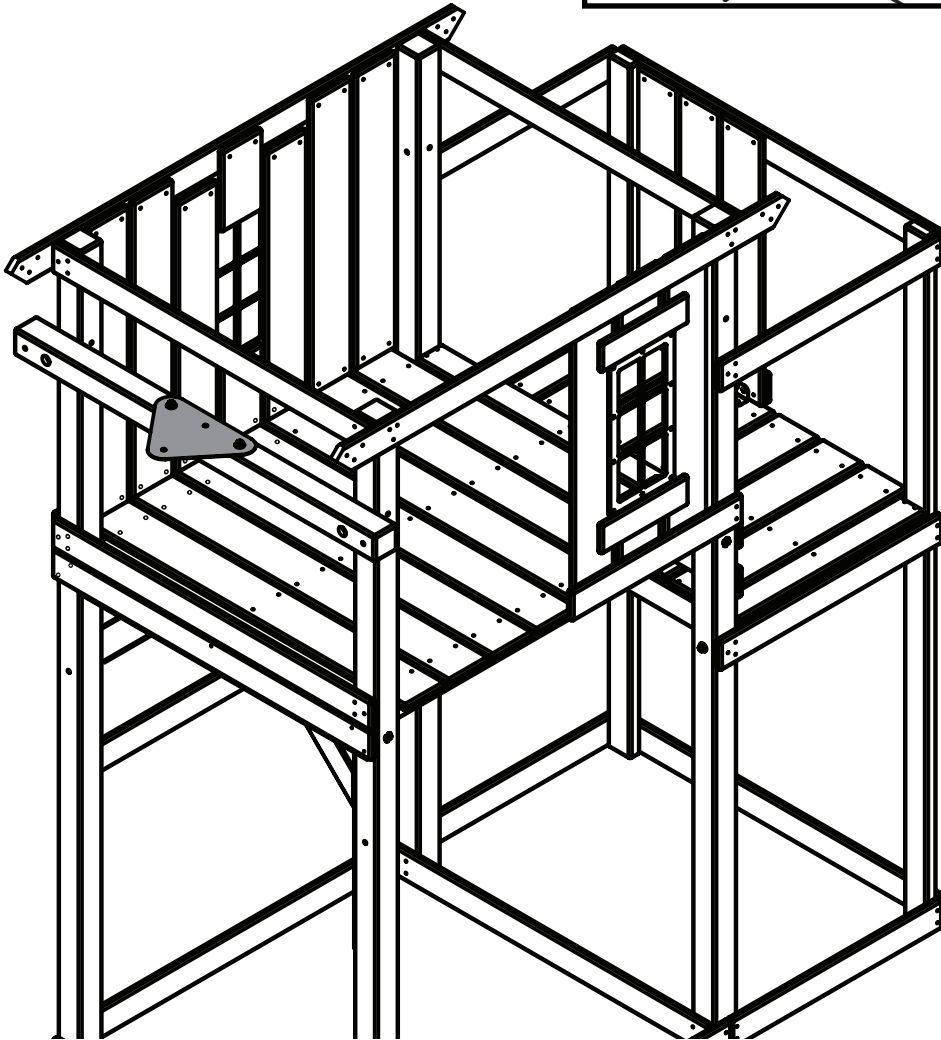
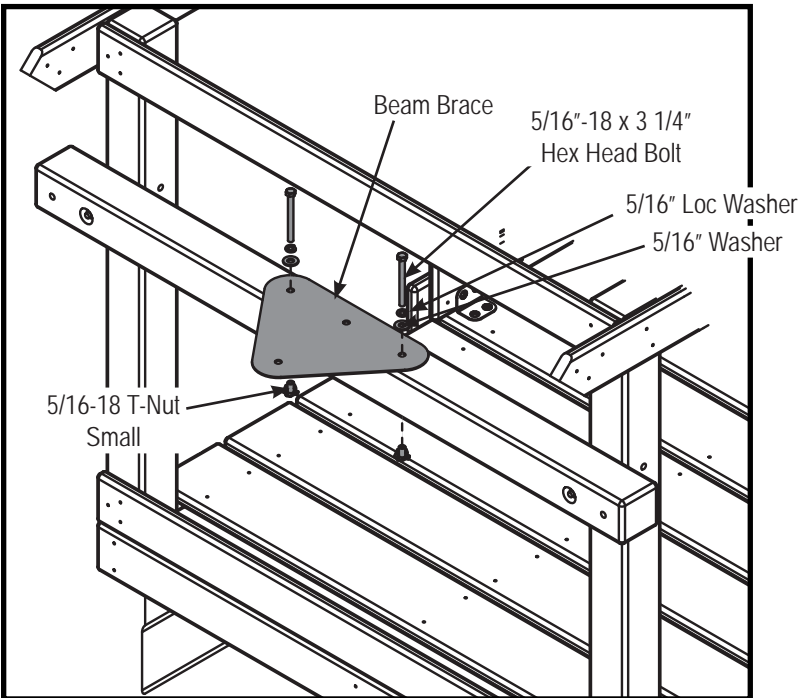

1. Install Swing Beam Brace as shown.

STEP 29

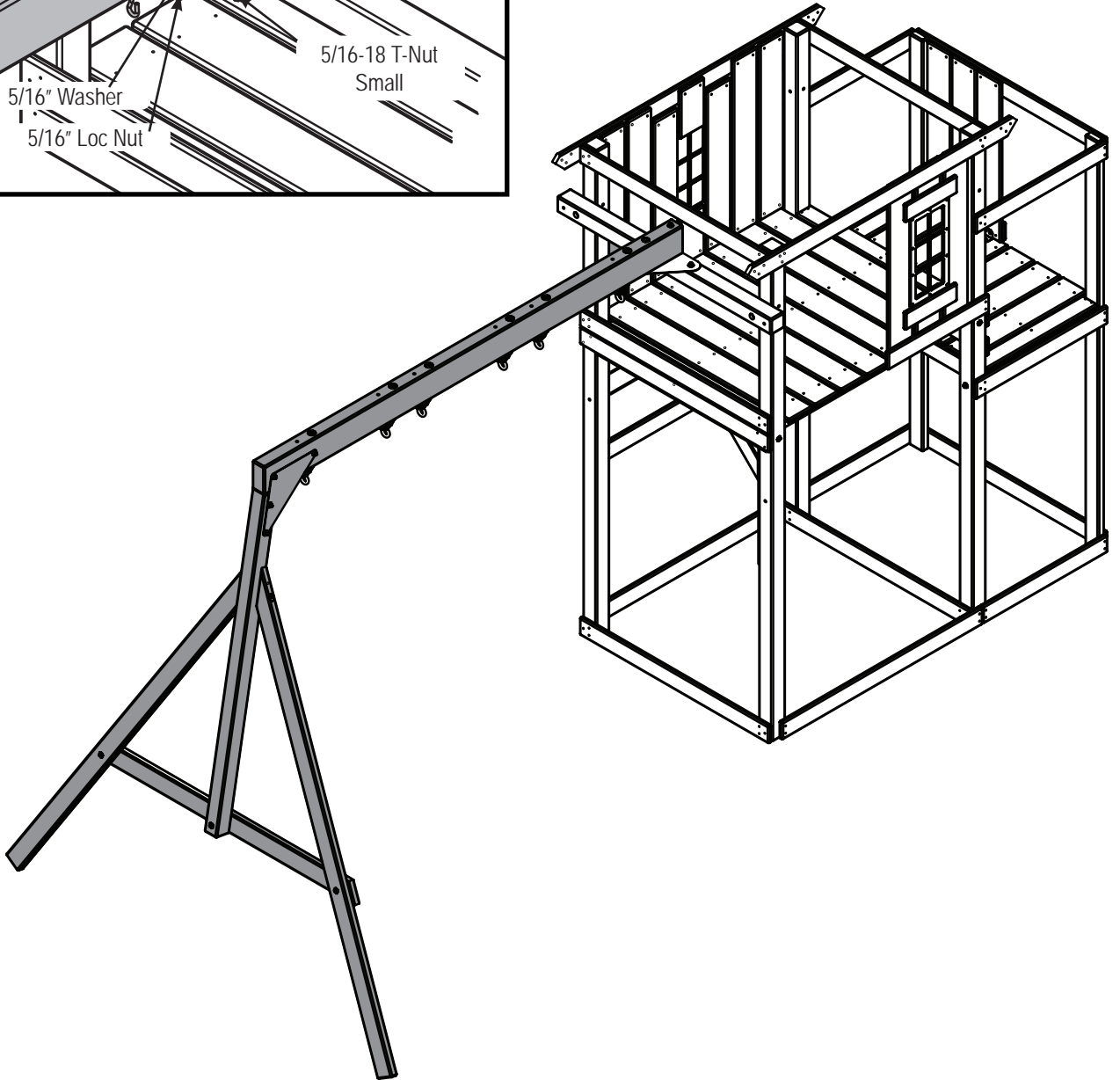
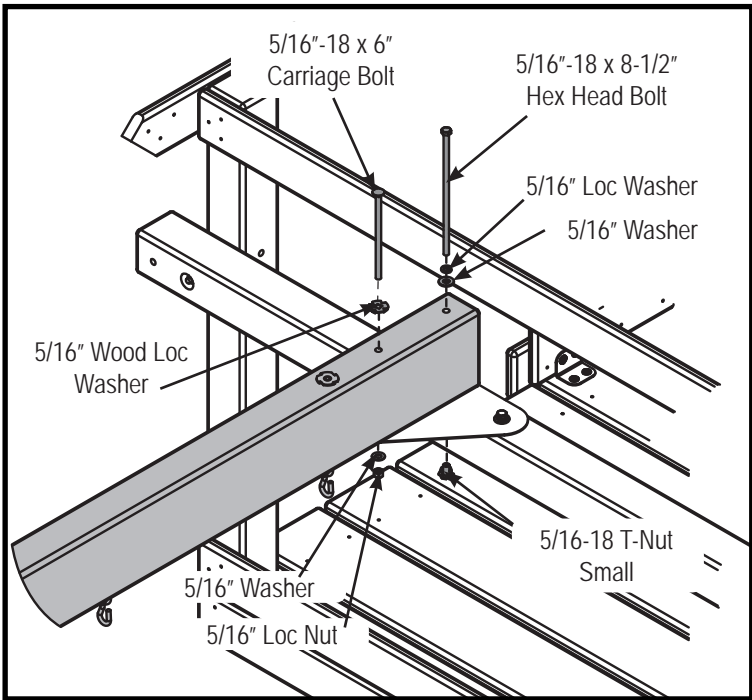

1. Install Swing Beam as shown.

STEP 30

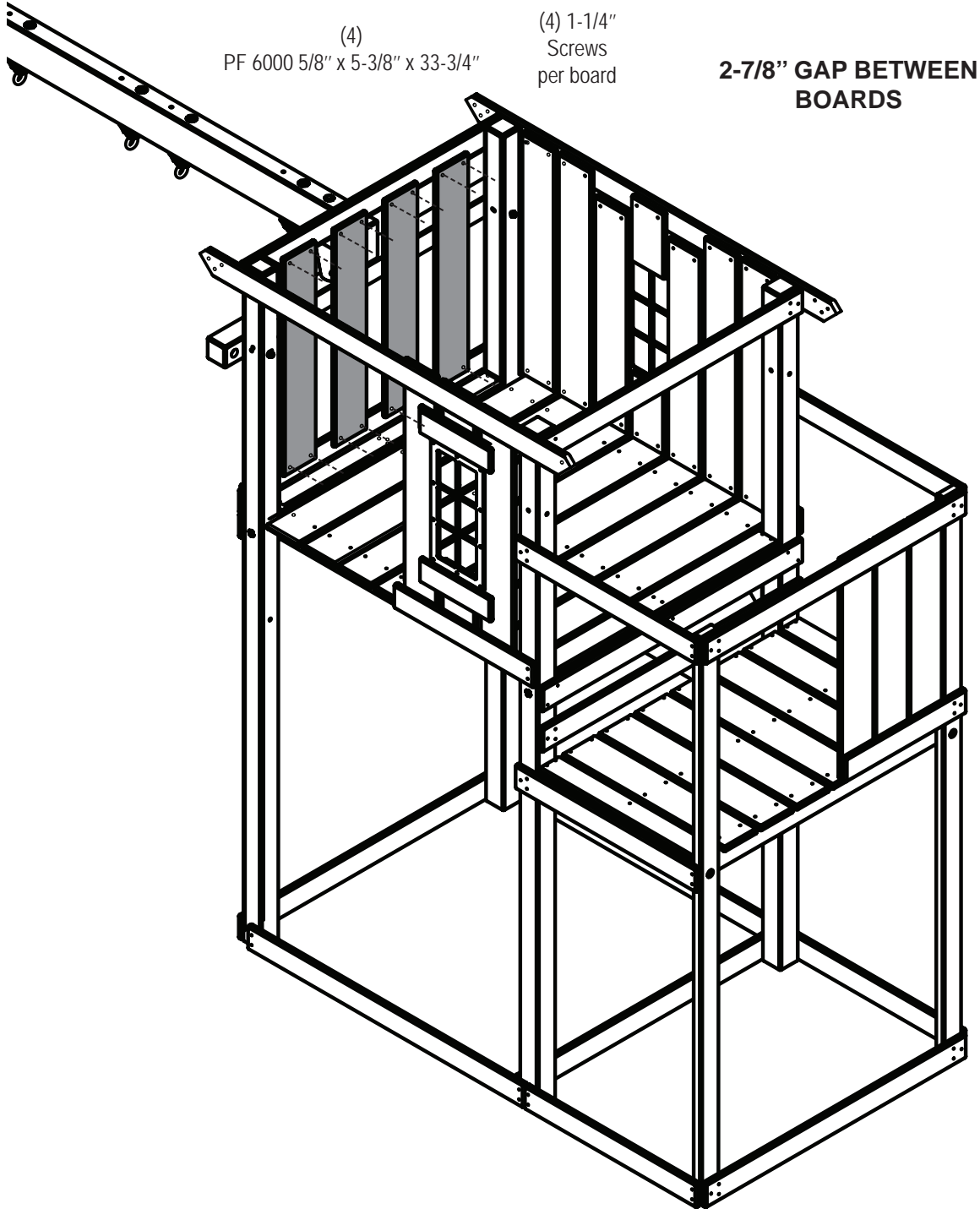

- 1. Install Barrier Boards as shown.
NOTE: Standard gap between barrier boards is 2-7/8".

STEP 31

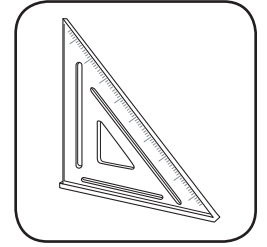
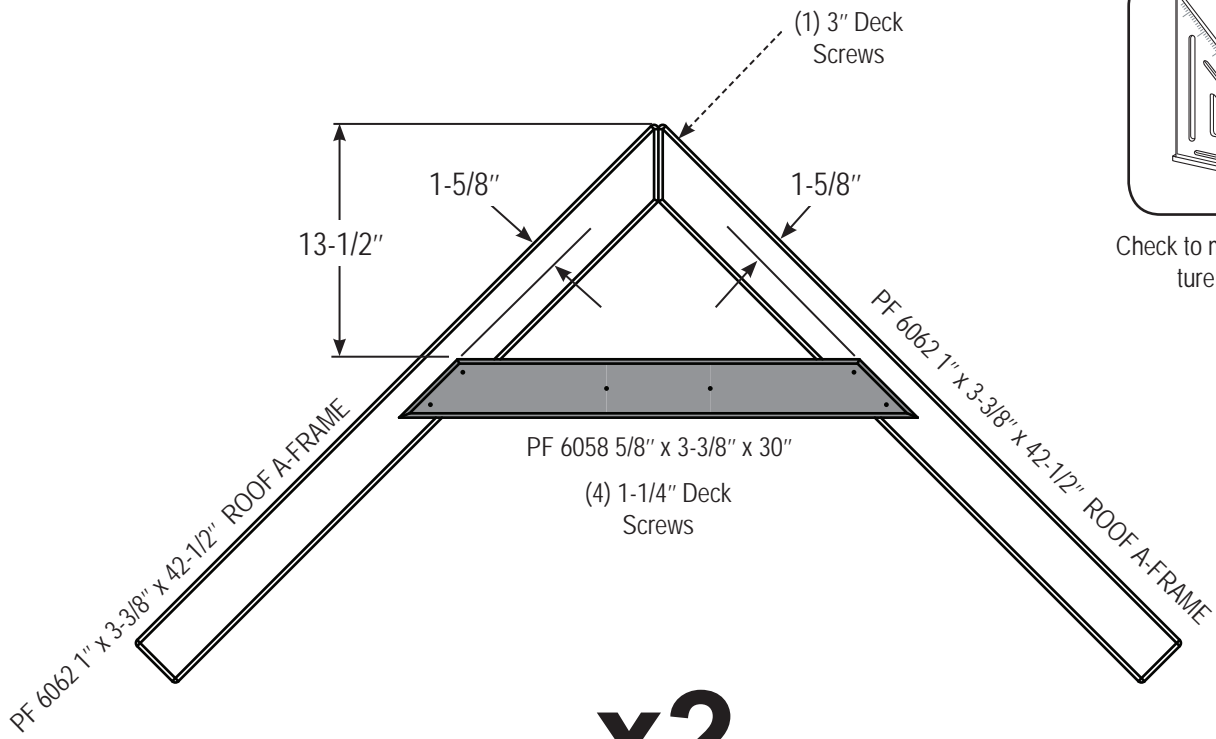

Check to make sure structure is square

x2

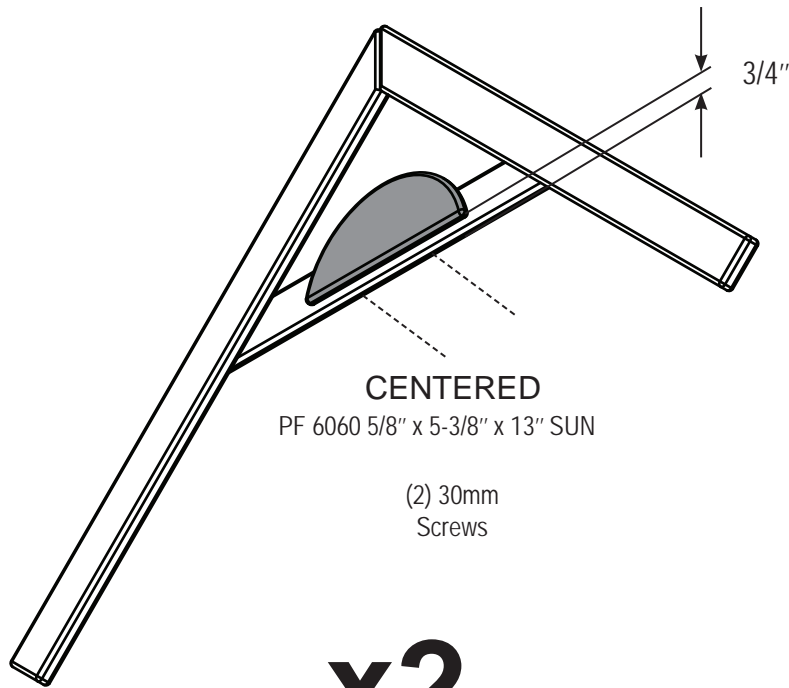

CENTERED
PF 6060 5/8" x 5-3/8" x 13" SUN

(2) 30mm
Screws

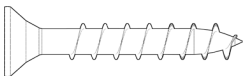

30mm Deck Screw (x4)



x2



1. Assemble Roof A-Frames as shown.

STEP 32

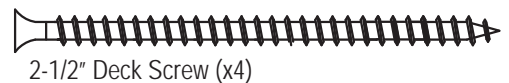
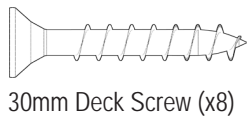
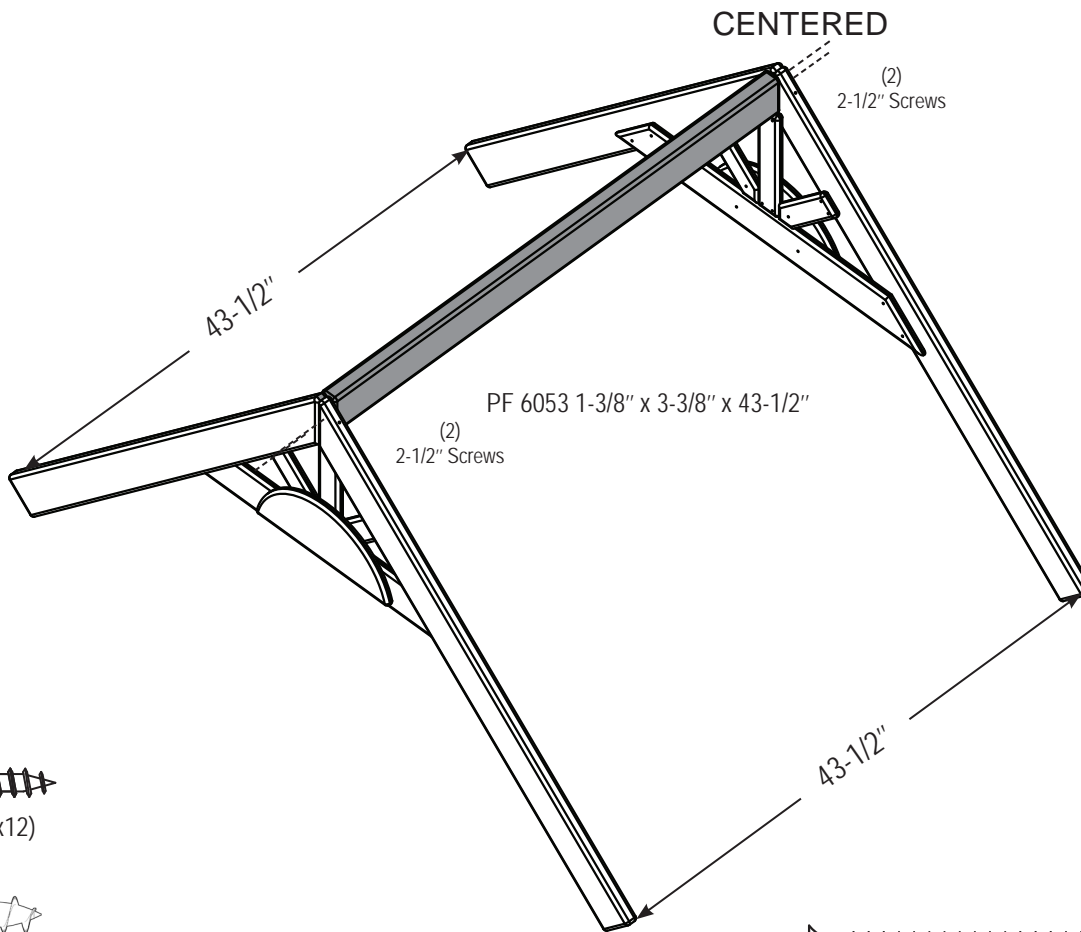
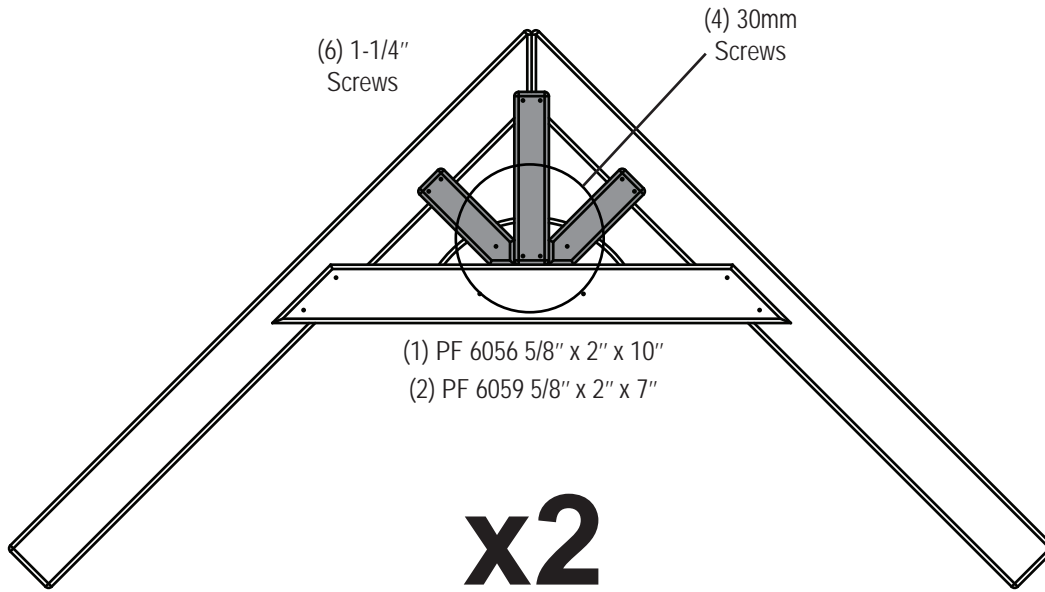

1. Assemble the Roof frame as shown.

(5) PF 6055 1/2" x 5" x 47-1/2" SHINGLE
Per Side

STEP 33

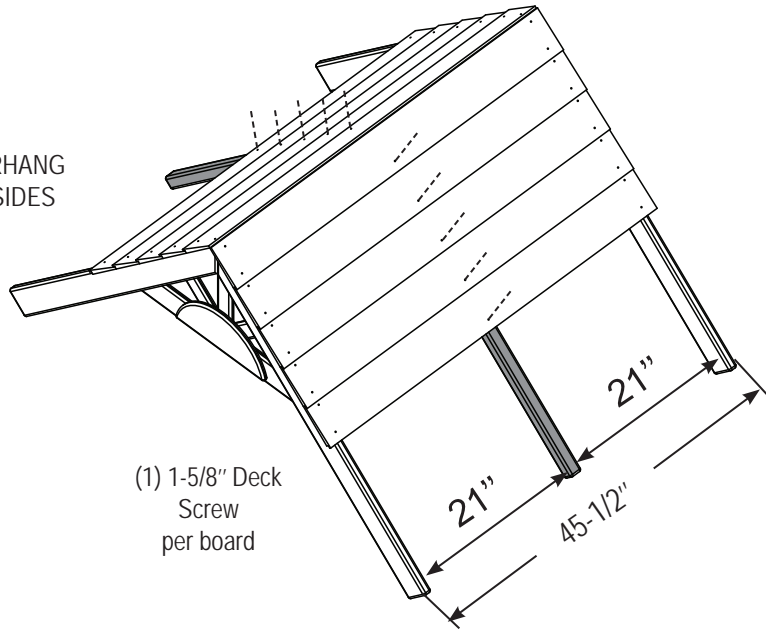
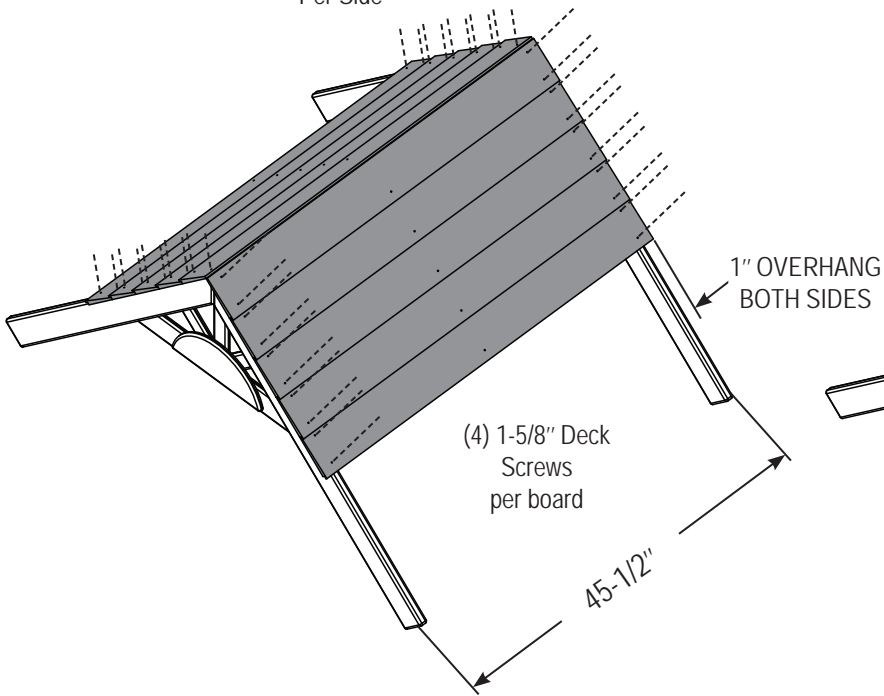

(2) PF 6061 1-1/2" x 1-1/2" x 40"

(4) PF 6055 1/2" x 5" x 47-1/2" SHINGLE
Per Side

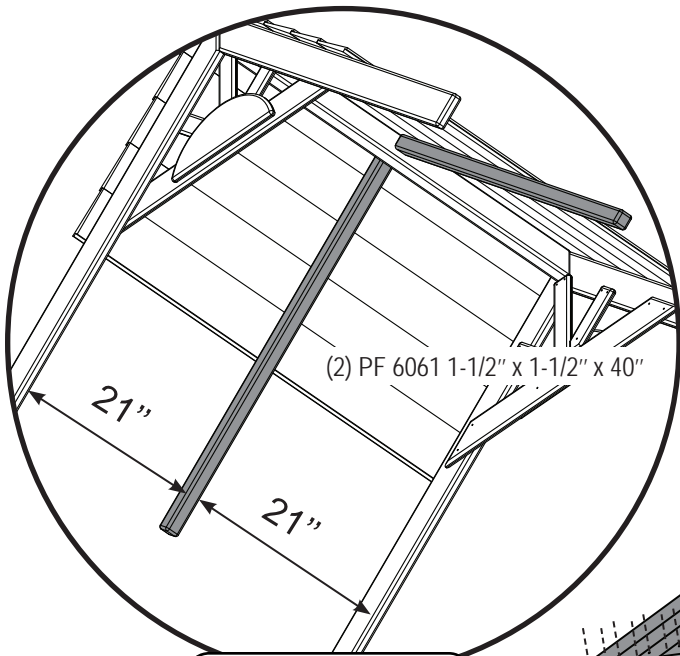

UNDERSIDE VIEW

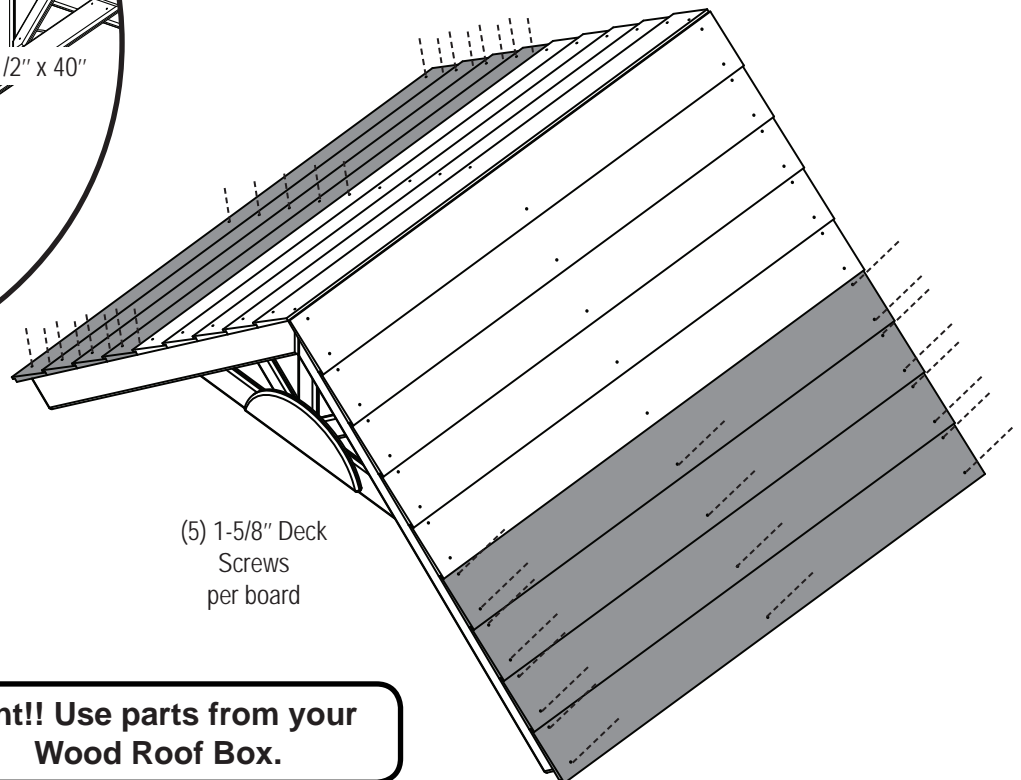

1-5/8" Deck Screw (x90)

**Hint!! Use parts from your
Wood Roof Box.**

1. Assemble Roof as shown.

STEP 34

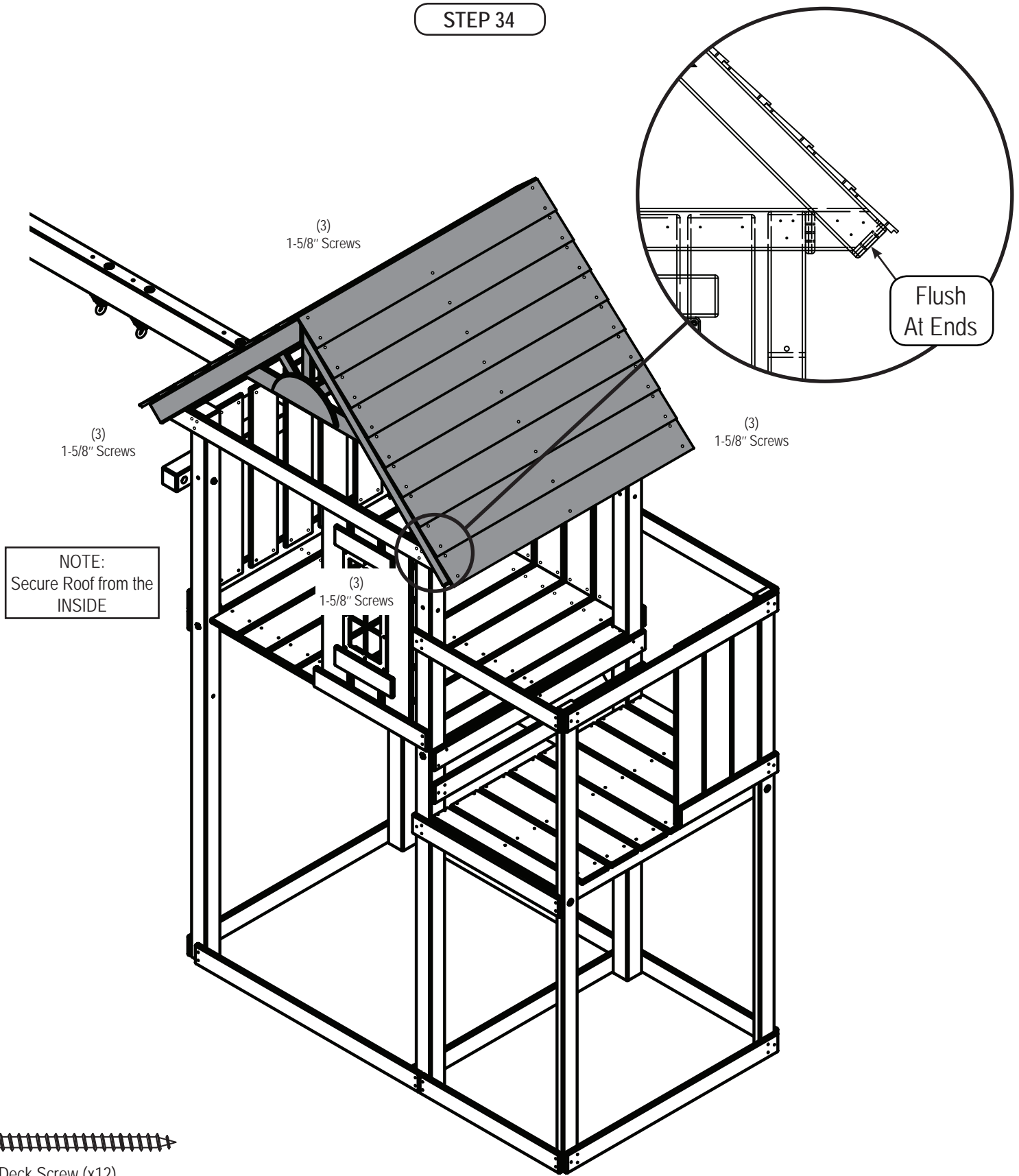

1. Attach Roof Frame to Tower as shown.
NOTE: Secure roof from inside the tower.

STEP 35

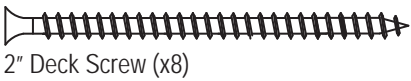
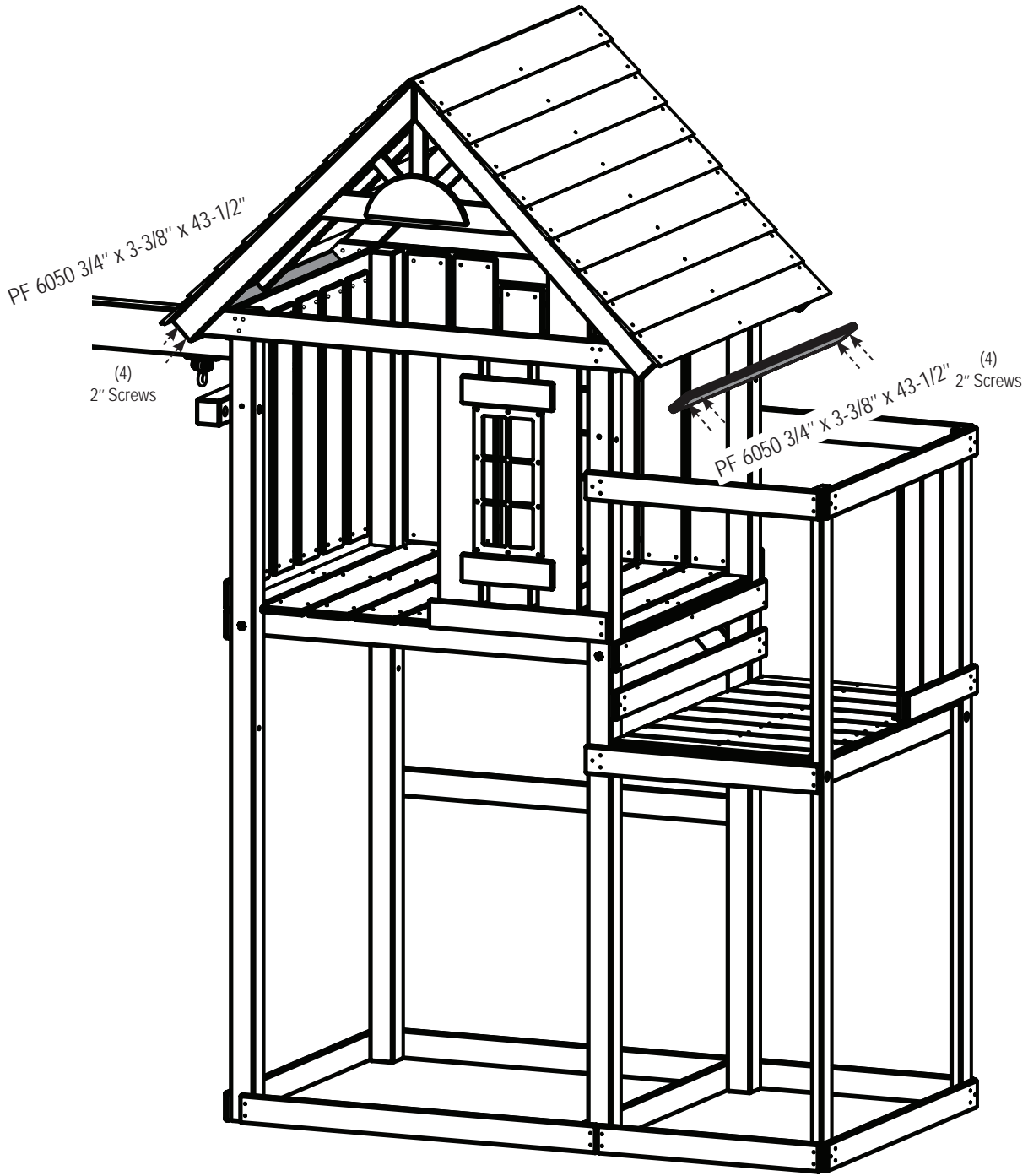

1. Attach Roof Side Support Boards as shown.

STEP 36

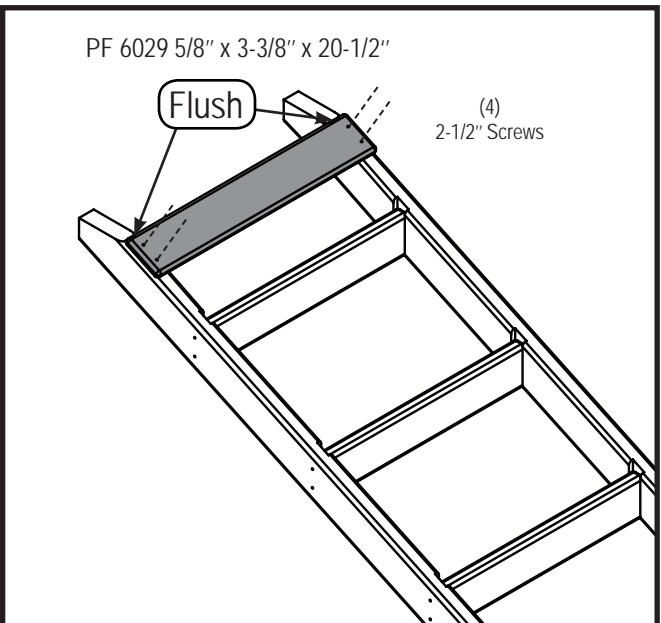
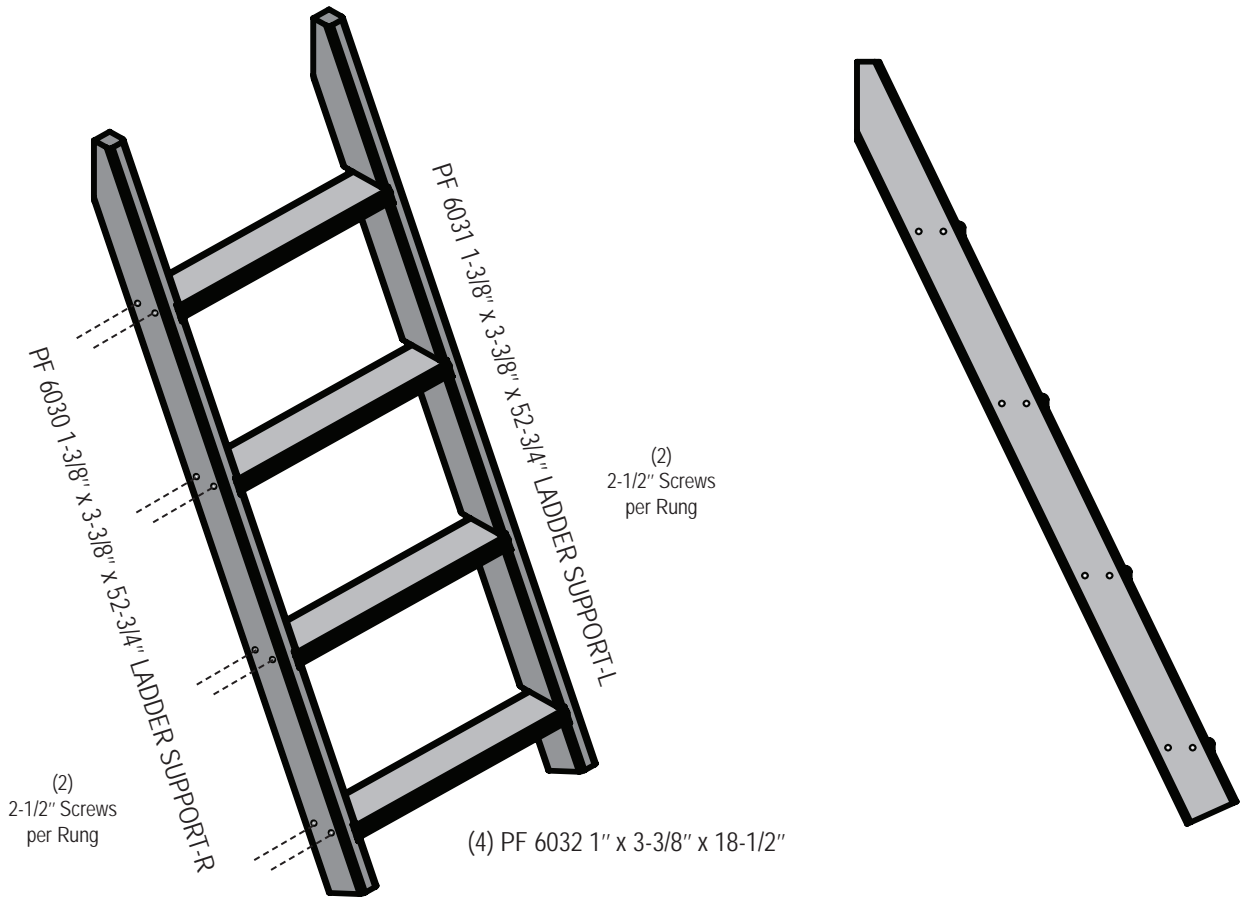

Hint!! Use parts from your Ladder Box.

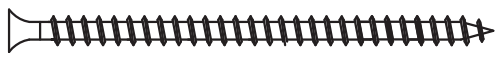

2-1/2" Deck Screw (x20)

- 1. Assembly Ladder as shown.

STEP 37

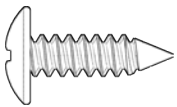
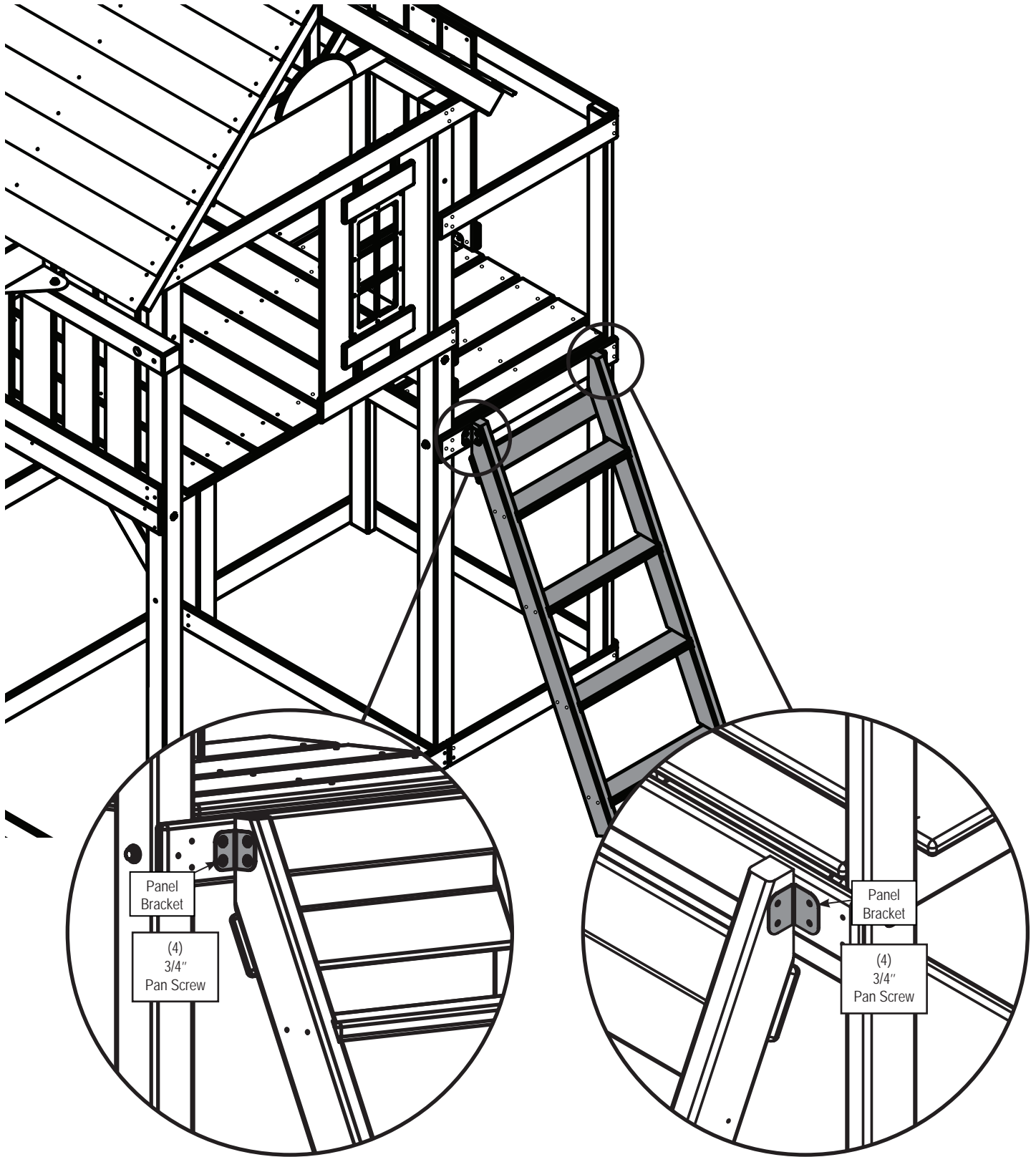

#12 x 3/4" Pan Screw (x8)

1. Attach Ladder to Tower as shown.

STEP 38

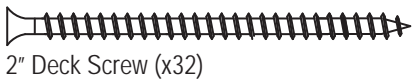
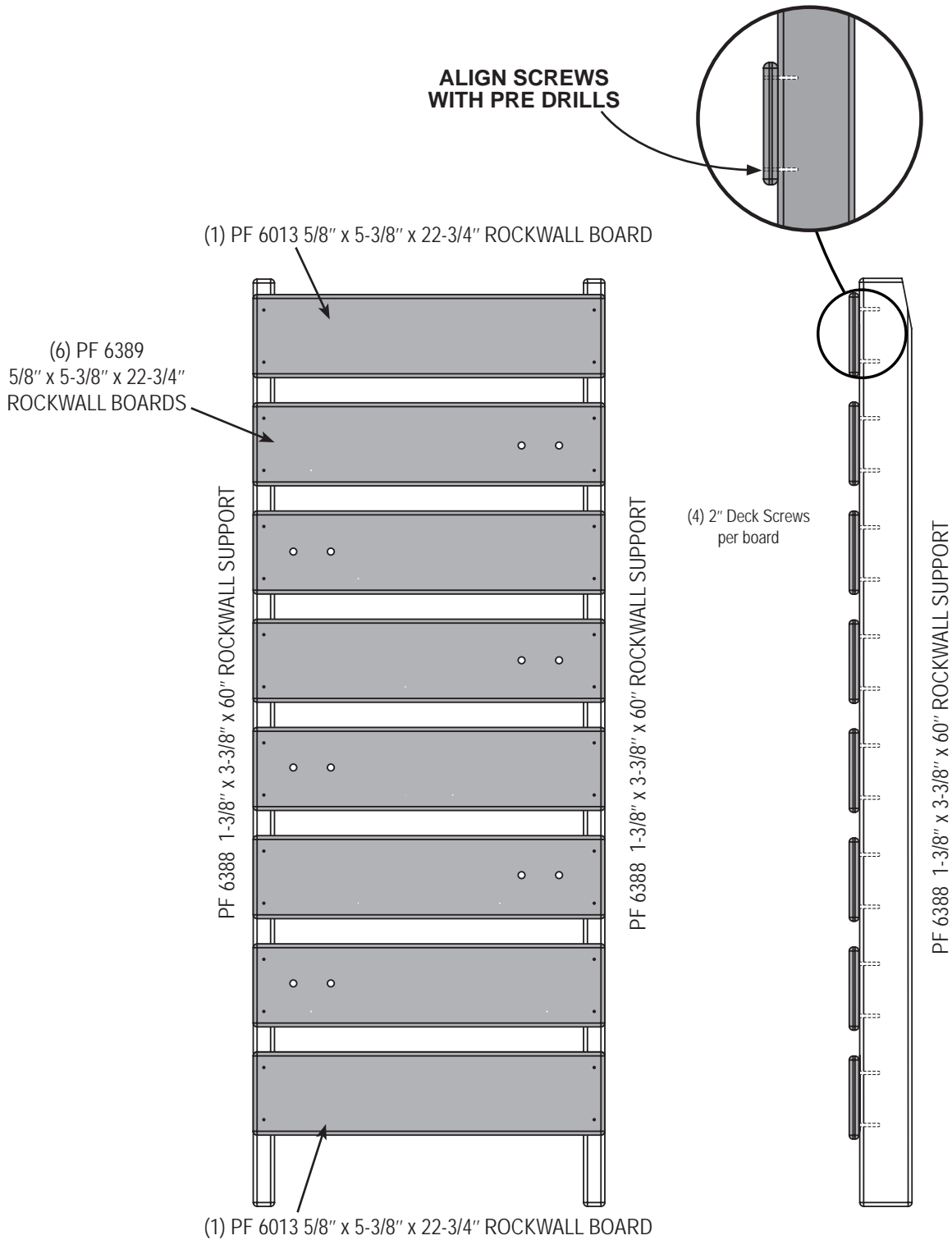

1. Align and install rock wall boards to the image above.

STEP 39

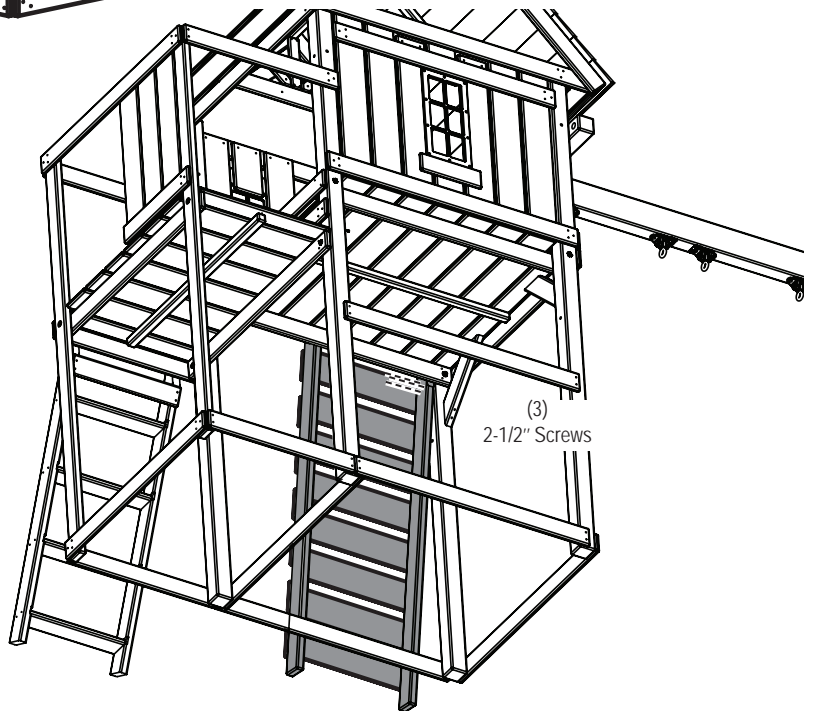

Under Deck View

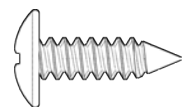
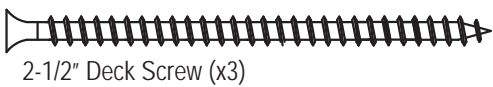

1. Attach Rock Wall as shown.

STEP 40

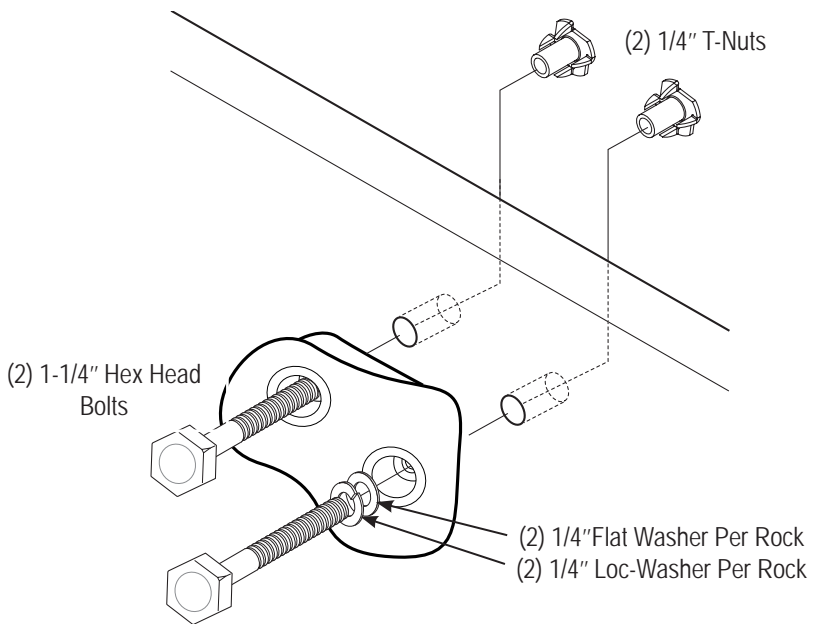
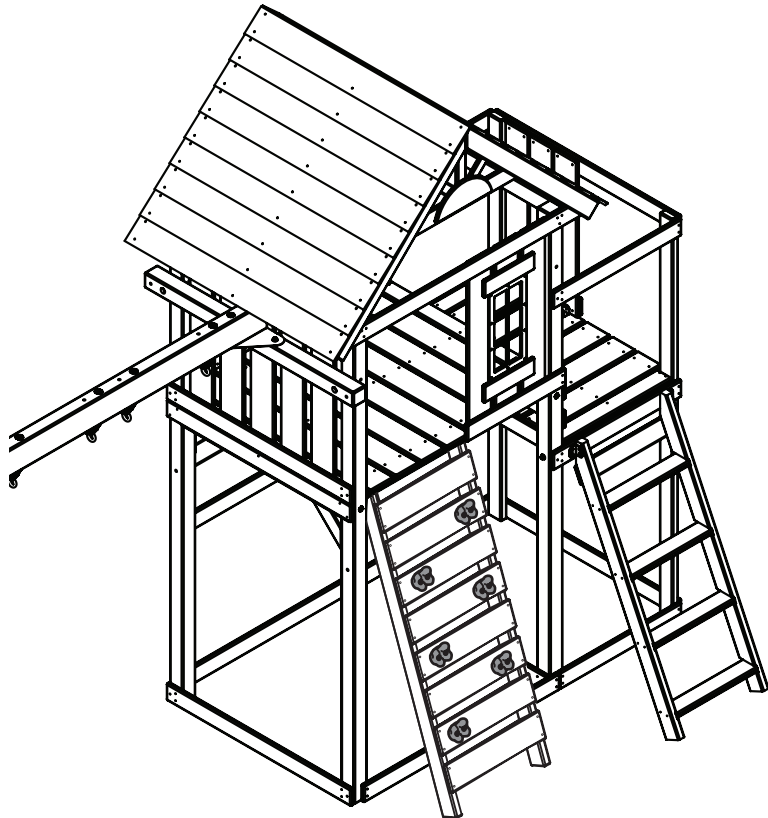

1. Attach Climbing Rocks as shown.

STEP 41

- (2) PF 6039 3/4" x 3-3/8" x 9-3/4" TABLE SUPPORT
- (2) PF 6037 3/4" x 3-3/8" x 15-3/4" BENCH SUPPORT

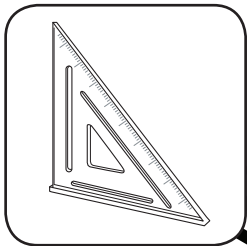
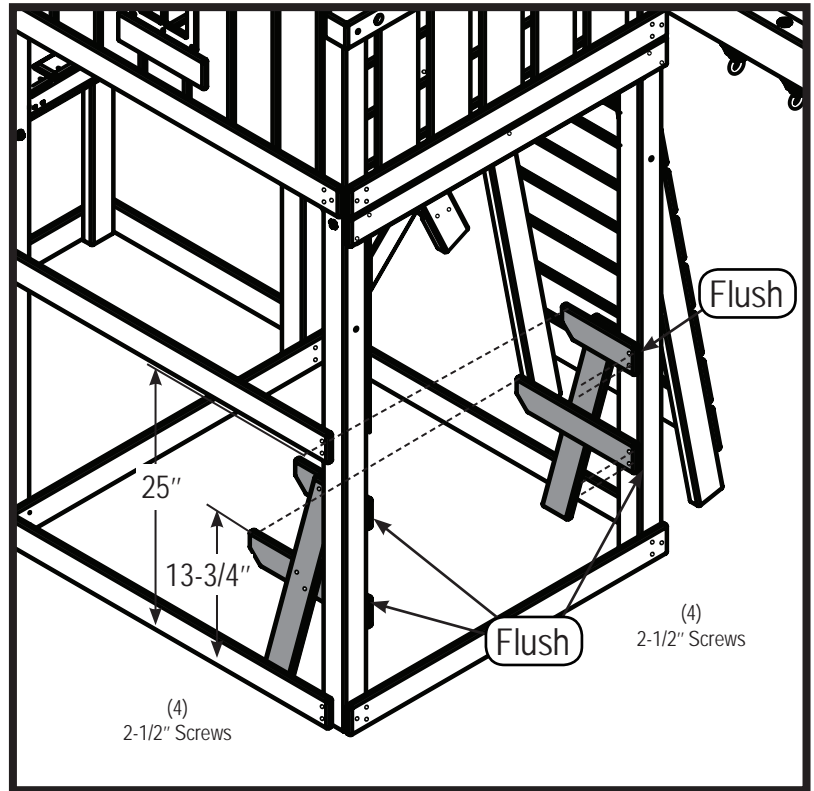
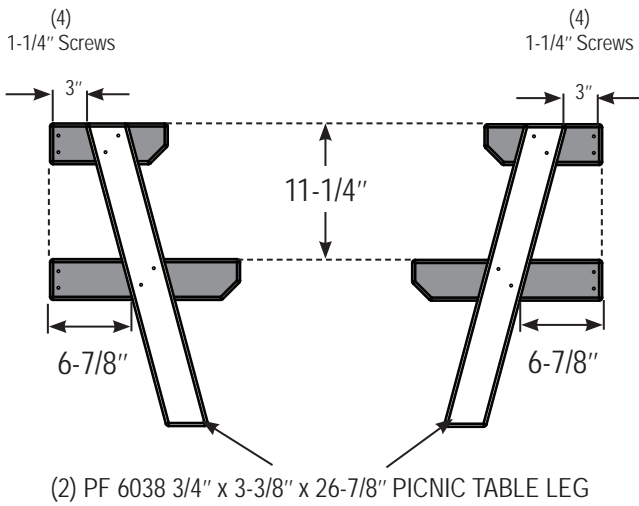

Check to make sure structure is square

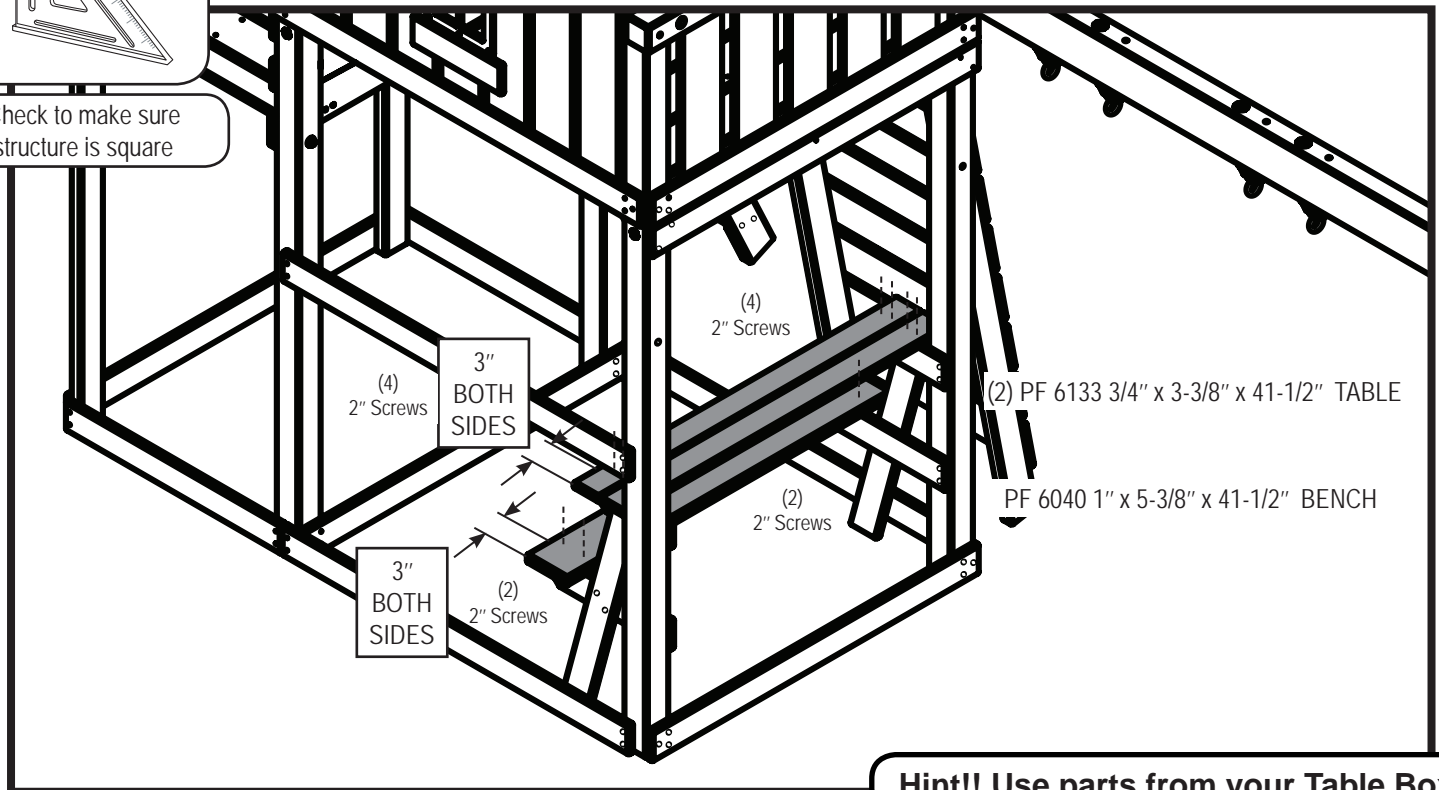

Hint!! Use parts from your Table Box.

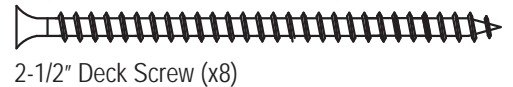
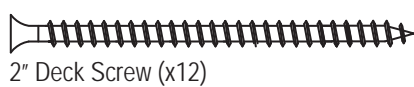

1. Assemble and install Picnic Table as shown.

STEP 42

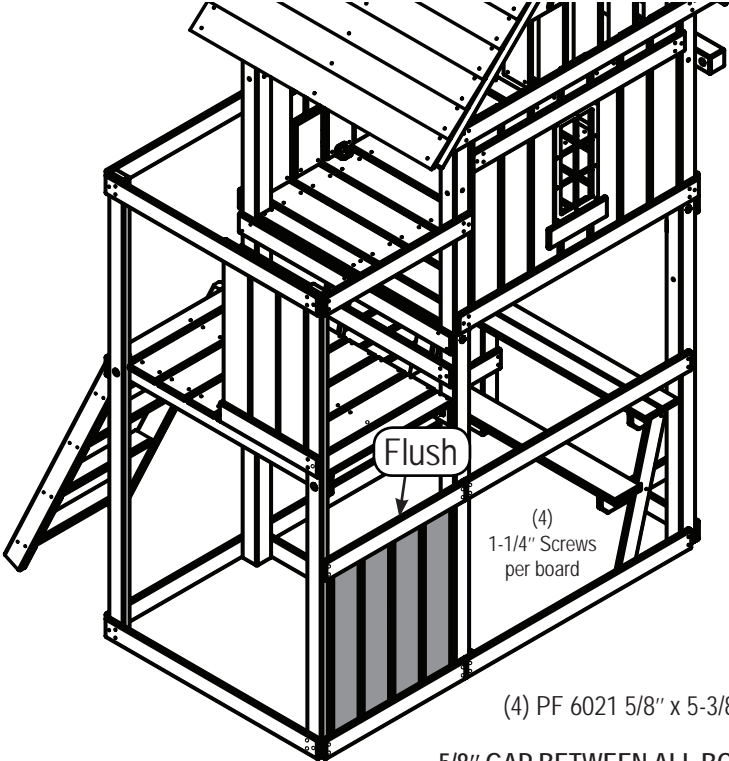
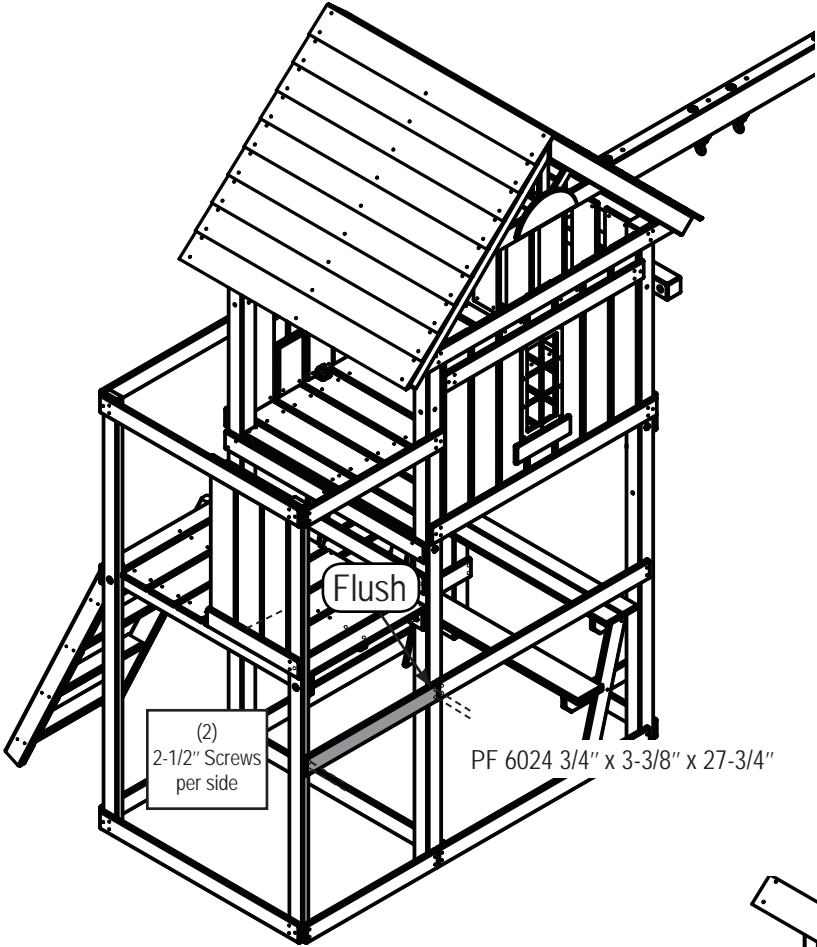

5/8" GAP BETWEEN ALL BOARDS



1-1/4" Deck Screw (x16)



2-1/2" Deck Screw (x4)

1. Install Barrier Support and Barrier Boards as shown.

STEP 43

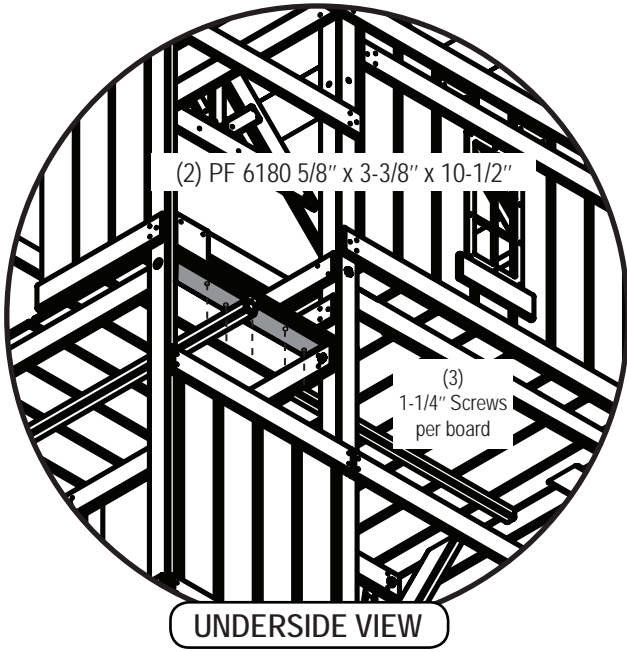

**NOTE: PLACE SLIDE SO
1" TRUSS SCREWS GO INTO
DECK SUPPORT BOARD**

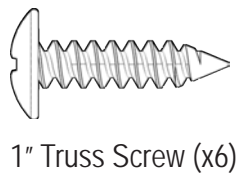
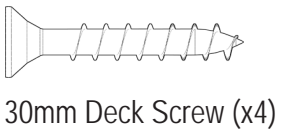
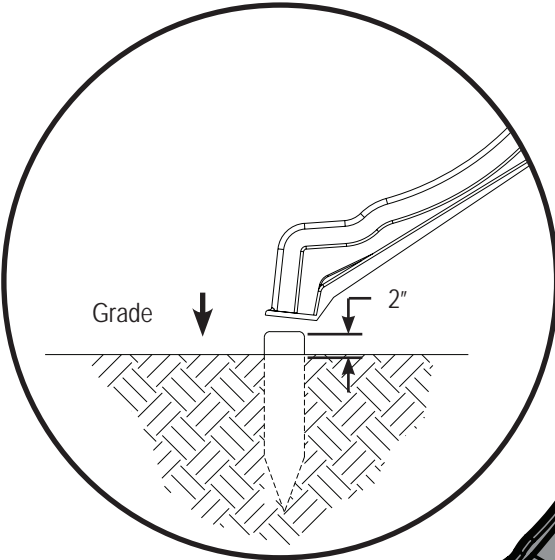
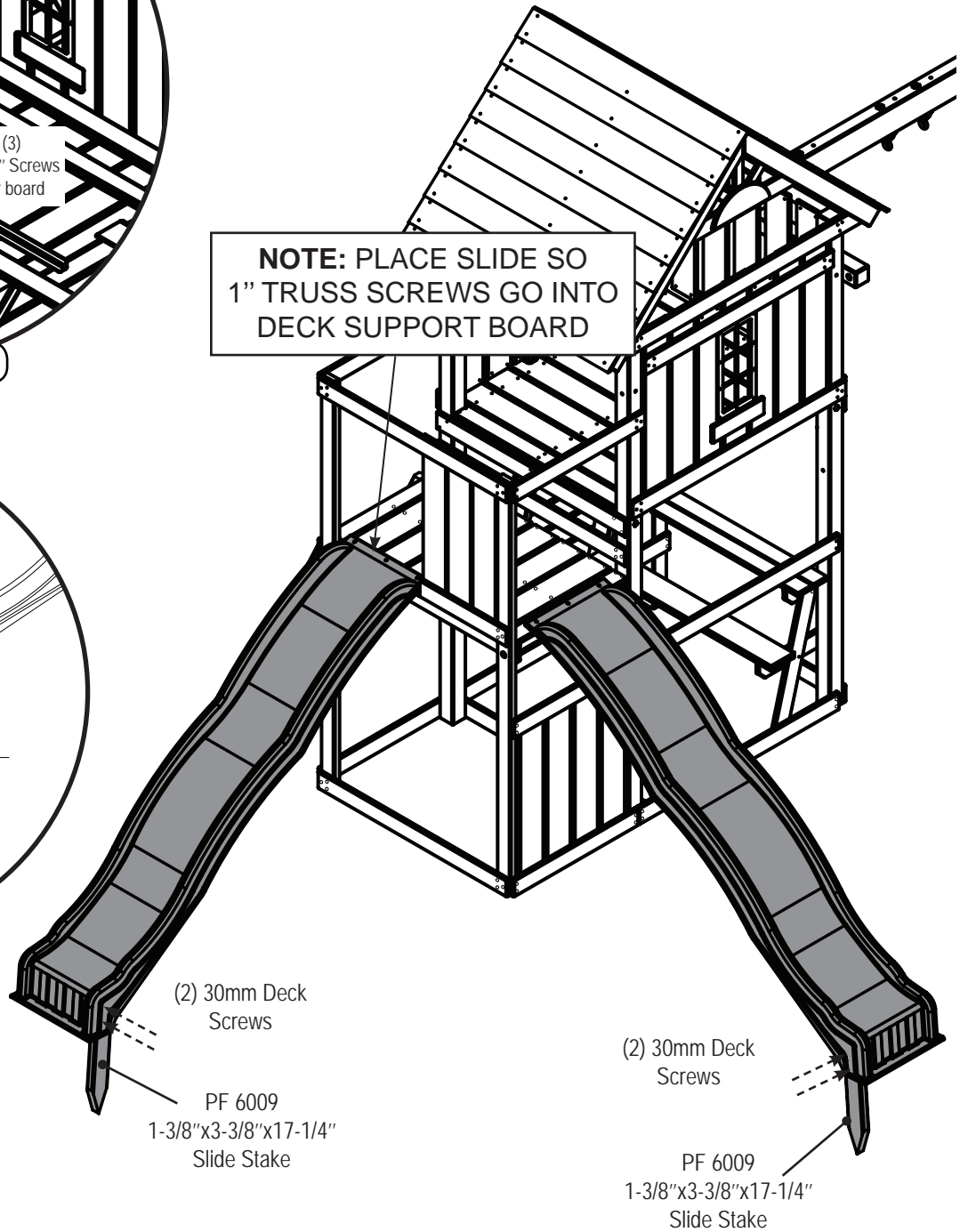

1. Attach slides as shown.

STEP 44

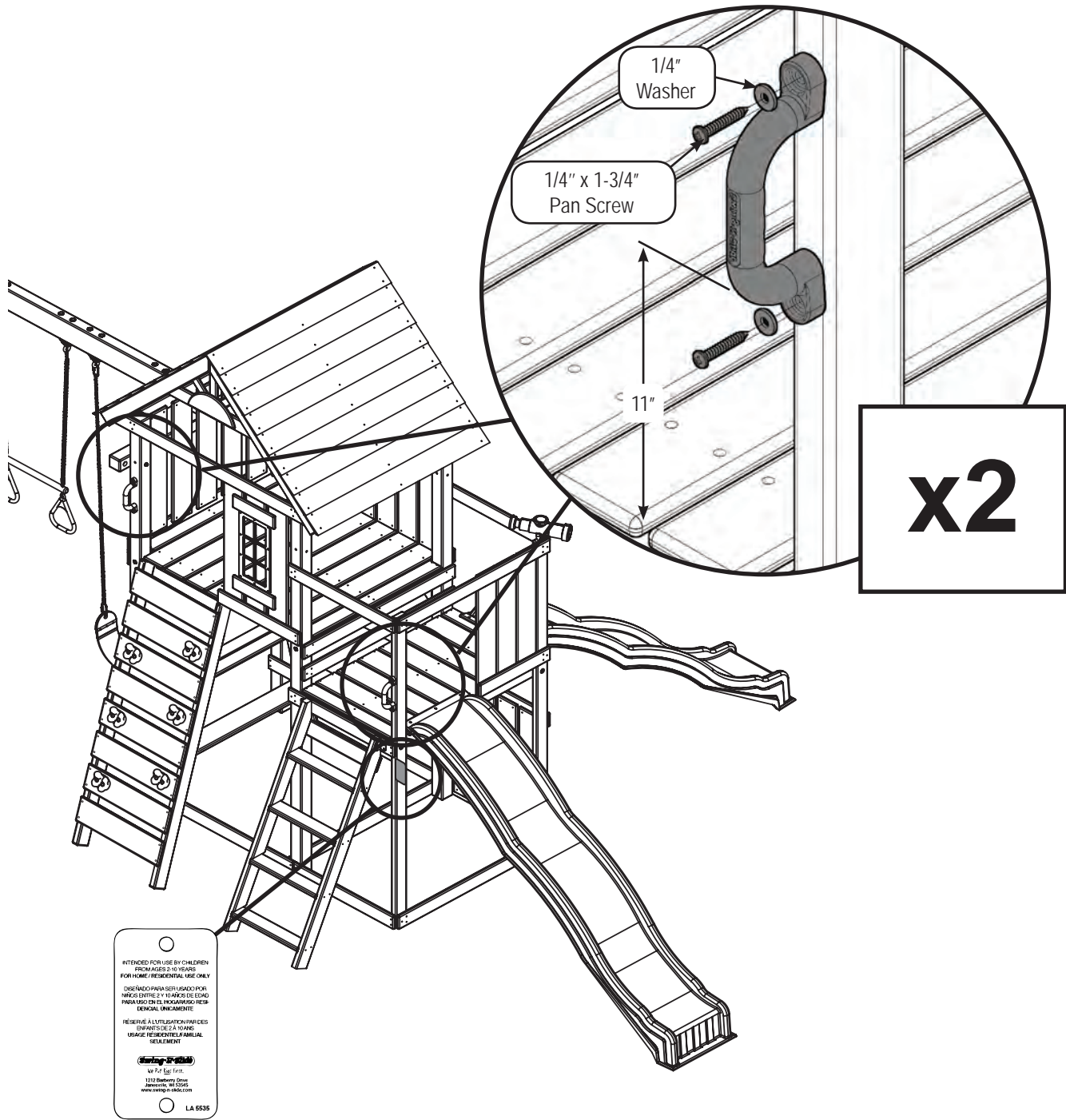

ID Tag (x1)

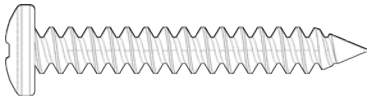

1-3/4" Pan Screw (x2)

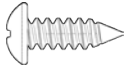

1/2" Pan Screw (x2)

1. Attach Safety Handle and I.D. Tag as shown.

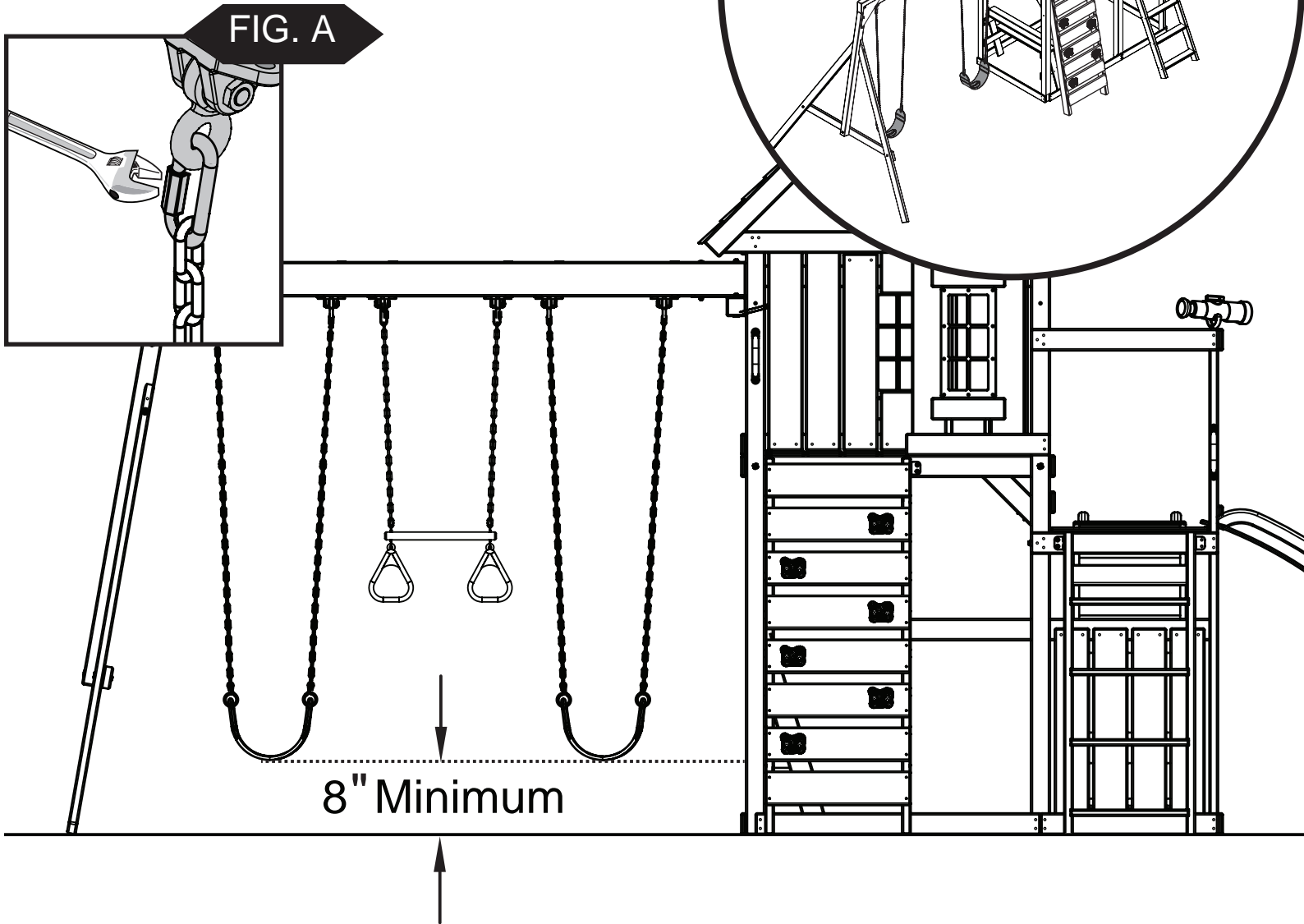

HD Swing Seats

1. Attach Chain to Swing Hanger as shown in (Fig. A).
2. Tighten Quick Link to secure chains to Swing Hangers as shown in (Fig. A).

NOTE: Once installed, there must be a minimum 8" clearance between the bottom of the swings and the surfacing.

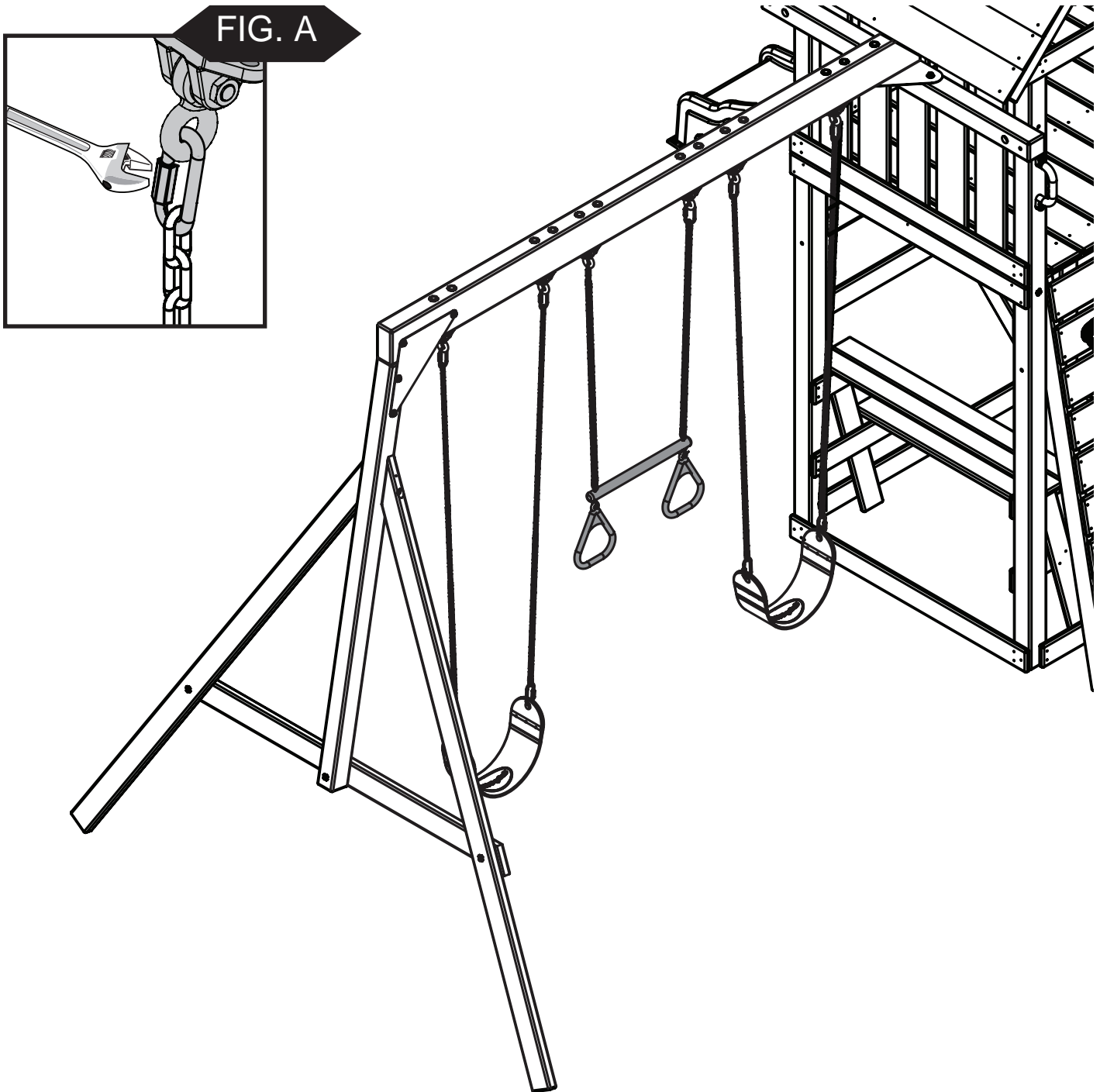

HD Ring-Trap Combo Assembly

1. Attach Ring-Trap Chain to Swing Hanger as shown in (Fig. A).
2. Tighten Quick Link to secure chains to Swing Hangers as shown in (Fig. A).

STEP 47

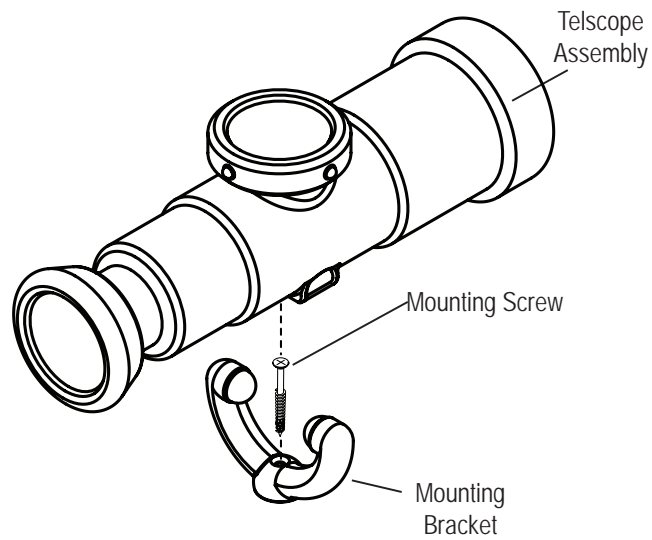
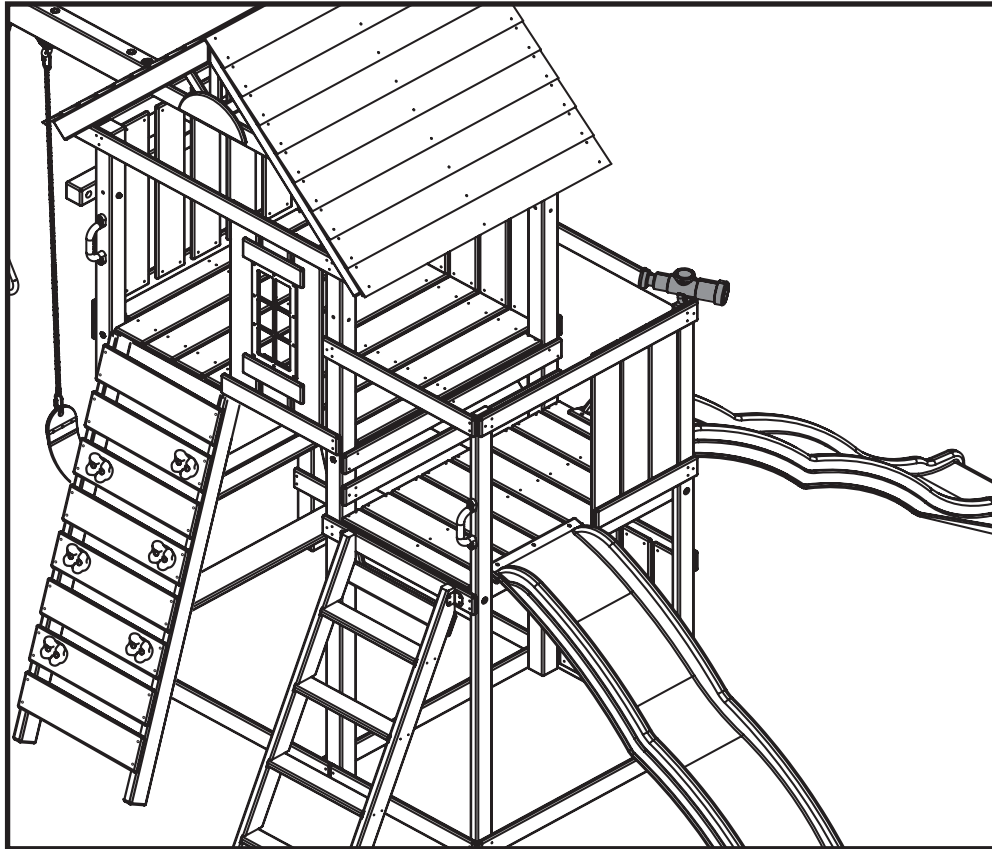

Telescope Assembly

1. Position Mounting Bracket in desired location.
2. Attach Mounting Bracket to the unit using the Mounting Screw provided.
3. Insert the Telescope into the Mounting Bracket as shown.

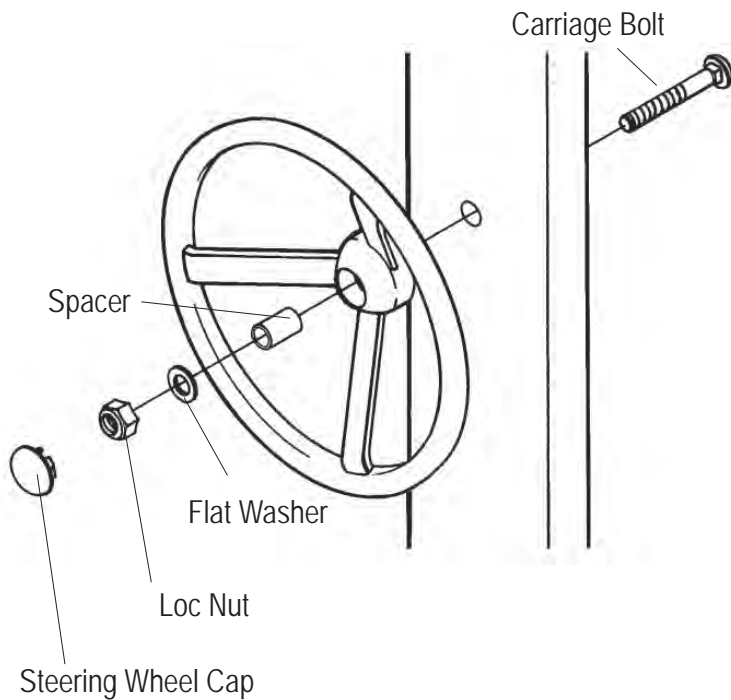
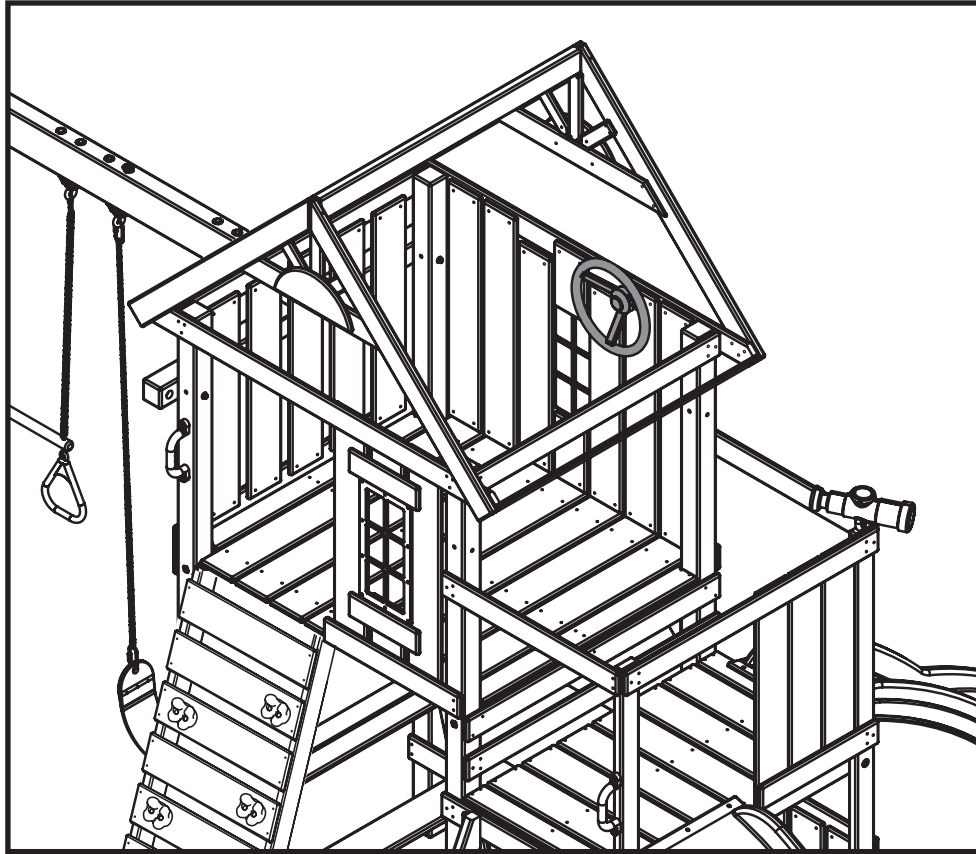

Steering Wheel Assembly

1. Choose a desired location for the Steering Wheel and drill a 5/16" diameter hole through the lumber.
NOTE: If lumber is greater than 2" in depth, you will need to counterbore the hole appropriately.
2. Mount Steering Wheel to climbing unit as indicated.
3. Snap Steering Wheel cap into place.

STEP 49

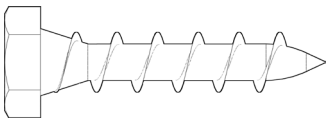
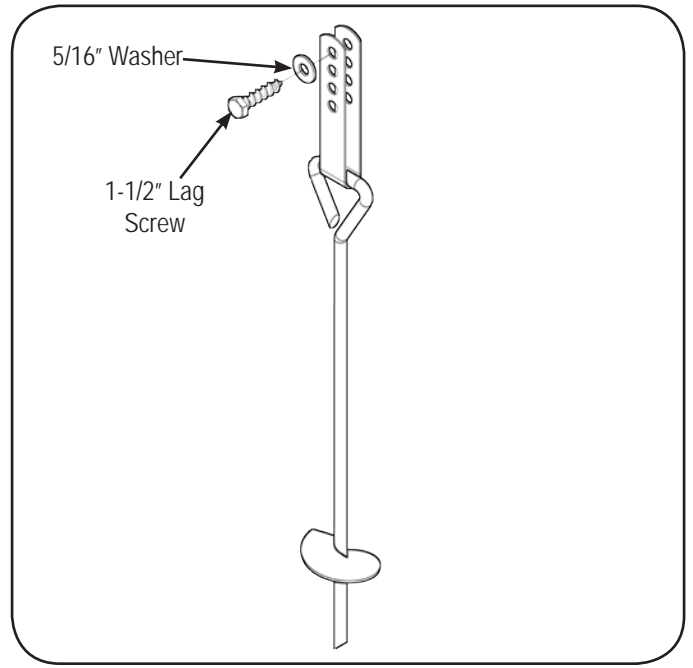
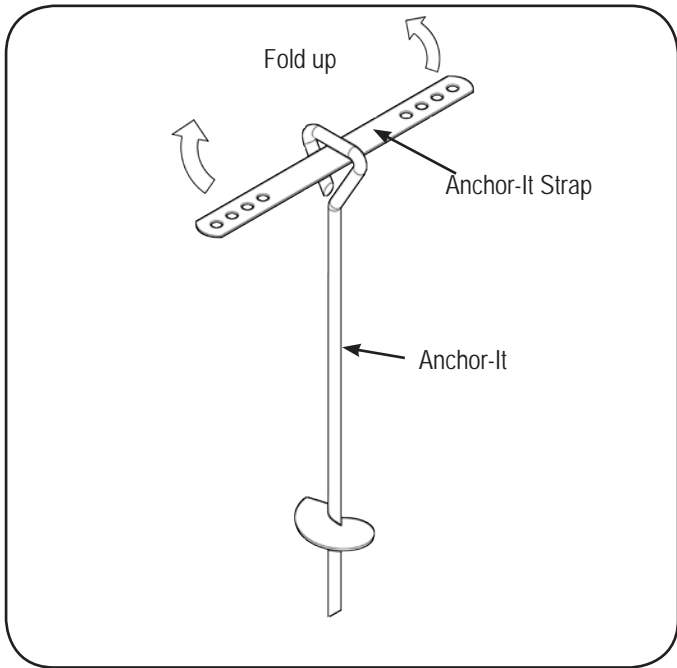
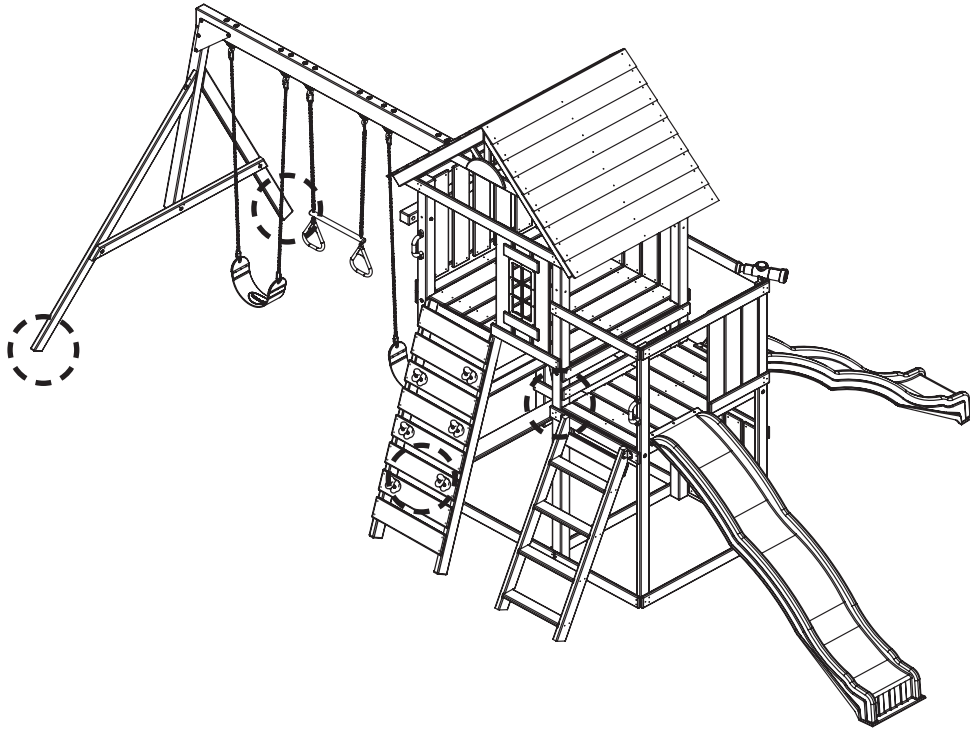

5/16" x 1-1/2" Lag Screw (x4)

1. Place swing set in final location and mount Anchor-It(s) at locations circled above.
2. Twist the Anchor-It into the ground until only the loop is exposed.
3. Place Anchor-It Strap thru loop, fold the ends together and attach to the unit as shown.

Note: Keep as little play as possible using any of the holes in the strap that work best.

TIP: When installing Anchor-Its in rocky or hard soil, create a starter hole at the desired locations using either a 16" Concrete Drill Bit, or a long screw driver then insert and install the Anchor-Its as shown. This will allow you to get traction with the Anchor-It faster and allow the device to seat more securely.

Swing-N-Slide® MANUFACTURERS LIMITED WARRANTY

WARRANTY REGISTRATION:

Please complete your warranty registration to properly validate your product warranty.

Register your product online at: www.OnlineWarranty.net

Swing-N-Slide® takes great pride in the quality and durability of our products. Our Manufacturer's Limited Warranty provides confidence and demonstrates our commitment to providing quality residential playground products.

MANUFACTURER'S LIFETIME LIMITED WARRANTY

Swing-N-Slide® warrants its thermoformed slides and climbing mountains to be free from defects in workmanship and materials, under normal use and conditions, for the lifetime of the product.

MANUFACTURER'S 5 YEAR LIMITED WARRANTY

Swing-N-Slide® warrants its Custom Ready-to-Build Play Set kits and accessories to be free from defects in workmanship and materials, under normal use and conditions, or a period of 5 years.

MANUFACTURER'S 5 YEAR LIMITED WARRANTY

Swing-N-Slide® warrants its No-Cut and Wood Complete Ready-to-Assemble Play Set kits against wood rot and termite damage, and to be free from defects in workmanship and materials, under normal use and conditions, for a period of 5 years for structural wood components.

Cosmetic defects that do not affect the structural integrity of the product, or natural defects of wood such as warping, splitting, checking, twisting, shrinkage, swelling or any other physical properties of wood that do not present a safety hazard, are not covered by this warranty.

MANUFACTURER'S ACCESSORY, PLAYHOUSE WARRANTY

Swing-N-Slide® warrants its playset accessories and accessories sold separately as follows: Rope, Canopy/Tarps, Playhouses – 1 year. Plastic Components, Chains, Hardware and Fasteners – 5 years. These items to be free from defects in workmanship and materials, under normal use and conditions, for the period specified.

Swing-N-Slide® will repair, or at its discretion, replace any part within the stated warranty period which is defective in workmanship or materials. This decision is subject to verification of the defect upon delivery of the defective part to Swing-N-Slide® at 1212 Barberry Drive, Janesville, Wisconsin, 53545. Any part(s) returned to Swing-N-Slide® must have prior approved Return Authorization Number and proof of purchase, including the date of purchase. This warranty is valid only if the product is used for the purpose for which it was designed and installed at a residential, single family dwelling. This warranty is void if the product is put to commercial or institutional use. This warranty does not cover (a) products which have been damaged by acts of Nature, negligence, misuse, or accident, or which have been modified or repaired by unauthorized persons; (b) the cost of labor; or the cost of shipping the product, any part, or any replacement product or part.

Swing-N-Slide® DISCLAIMS ALL OTHER REPRESENTATIONS AND WARRANTIES OF ANY KIND, EXPRESS, IMPLIED, STATUTORY OR OTHERWISE, INCLUDING THE IMPLIED WARRANTIES OF MERCHANTABILITY AND FITNESS FOR A PARTICULAR PURPOSE. Swing-N-Slide® WILL NOT BE LIABLE FOR ANY INCIDENTAL OR CONSEQUENTIAL DAMAGES. This warranty is non-transferable and does not extend to the owners of the product subsequent to the original purchaser. Some states do not allow limitations on implied warranties or exclusion of incidental or consequential damages, so these restrictions may not be applicable to you. This warranty gives you specific legal rights. You may also have other rights, which vary from state to state.

This warranty also does not apply to:

- Structures not erected, maintained or inspected in conformance with **Swing-N-Slide®** installation plans
- Structures that have had parts added or substituted not in conformance with **Swing-N-Slide®** installation plans
- Parts that have been modified, altered or misused
- Parts that have not been used as designed or intended
- Damage due to acts of Nature, vandalism, abnormal use or abuse as determined by **Swing-N-Slide®**



Got Questions? We've got answers!
Call our Customer Support Representatives

1-800-888-1232

Available Monday - Friday, 7am - 5pm (CST)

Weekend support available April through July

Technical support from experienced Swing-N-Slide customer service representatives who have actually built a swing set themselves.

Swing-N-Slide®

WE PUT *Kids* FIRST!

WS 8344

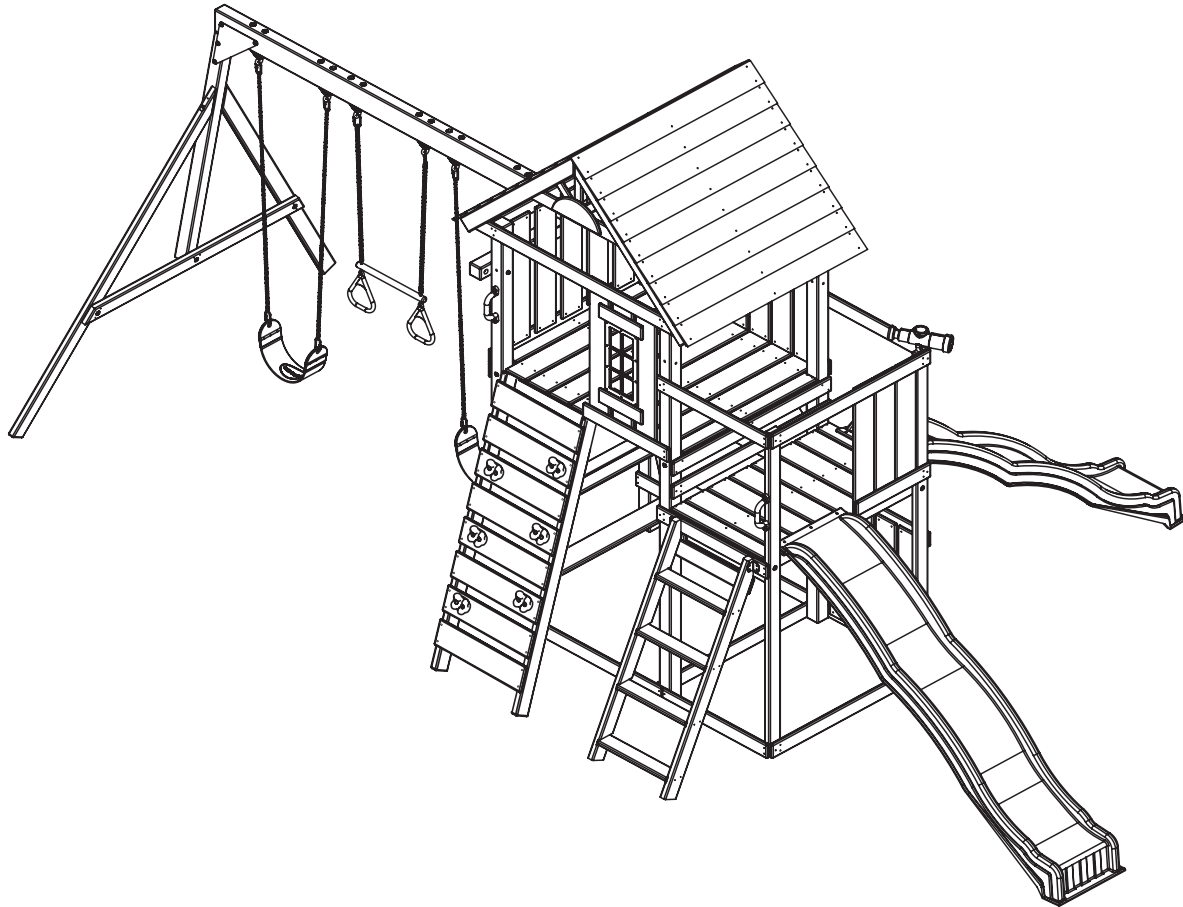

Safety
Sûreté
Seguridad



WARNING: Assembly by adult.
AVERTISSEMENT: L'assemblage doit être exécuté par un adulte.
ADVERTENCIA: El ensamblaje lo debe hacer un adulto.

**FOR PRIVATE BACKYARD USE ONLY
DO NOT USE IN PUBLIC SETTINGS!**

**SOLAMENTE PARA USO EN EL PATIO TRASERO PRIVADO
¡NO DEBE USARSE EN LUGARES PÚBLICOS!**

**PRODUIT NON-CONÇU POUR UNE UTILISATION COMMERCIALE
UTILISEZ UNIQUEMENT EN RÉSIDENCES PRIVÉES!**

IMPORTANT!! / ¡IMPORTANTE!

À LIRE AVANT DE COMMENCER L'ASSEMBLAGE. / ¡LEER ANTES DE COMENZAR CON EL ENSAMBLAJE!!

Vérifiez que tout le bois d'œuvre, toute la quincaillerie et toutes les pièces accessoires sont présents. S'il manque un élément, veuillez **NE PAS RENVOYER** le produit au magasin d'achat. Veuillez appeler notre service clientèle au numéro ci-dessous. Asegúrese de que todas las piezas de madera, los herrajes y los accesorios estén incluidos. Si falta algo, **NO DEVUELVA EL KIT** a la tienda donde lo compró. Comuníquese con nuestro Departamento de Atención al Cliente, al número indicado abajo.

INSTRUCTIONS D'ASSEMBLAGE / INSTRUCCIONES DE ENSAMBLAJE

Swing-N-Slide • 1212 Barberry Drive • Janesville, Wisconsin 53545 • États-Unis
Consultez notre site Web à l'adresse : www.swing-n-slide.com ou appelez-nous au 1-800-888-1232
Swing-N-Slide • 1212 Barberry Drive • Janesville, Wisconsin 53545 • EE. UU.
Visite nuestro sitio web en: www.swing-n-slide.com o llámenos al 1-800-888-1232

Le respect des consignes et avertissements ci-dessous réduit le risque de blessure grave ou mortelle.
Para reducir la probabilidad de lesiones graves o fatales, tenga en cuenta las siguientes indicaciones y advertencias.

- Cet ensemble de jeux peut supporter jusqu'à onze occupants en même temps, pour un poids total de 524 kilos.
 - Il est destiné à des enfants de (2) à (10) ans.
 - Il est conseillé qu'un adulte soit présent pour surveiller les enfants de tout âge.
 - Indiquez aux enfants qu'ils ne doivent pas marcher près des éléments mobiles, ou encore devant, derrière ou entre ces éléments.
 - Demandez aux enfants de ne pas entortiller les chaînes ou les cordes des balançoires et de ne pas les enrouler autour de la barre de soutien supérieure, car cela pourrait réduire la solidité des chaînes ou des cordes.
 - Enjoignez aux enfants de faire balancer une balançoire vide.
 - Indiquez aux enfants qu'ils doivent s'asseoir au centre de la balançoire en mettant bien tout leur poids sur le siège.
 - Précisez aux enfants qu'ils ne doivent pas se servir de l'équipement à d'autres fins que ce pour quoi il est destiné.
 - Indiquez aux enfants qu'ils ne doivent pas descendre de la balançoire lorsqu'elle est en mouvement.
 - Ne laissez pas les enfants porter des vêtements ou accessoires inappropriés, entre autres, des vêtements amples, des capuches ou des cols avec cordon de serrage, des écharpes, des éléments comportant des cordons, des pèlerines ou des ponchos. Ces vêtements et accessoires peuvent causer la mort par strangulation.
 - Précisez aux enfants qu'ils ne doivent pas escalader l'équipement lorsqu'il est mouillé. Les surfaces glissantes pourraient présenter un risque.
 - Vérifiez que les cordes, les chaînes ou les câbles sont sécurisés des deux côtés.
 - Vérifiez que les cordes, les chaînes ou les câbles ne peuvent pas s'enrouler sur eux-mêmes.
 - Enjoignez aux enfants de ne pas attacher à l'ensemble de jeux des éléments qui ne sont pas conçus pour être utilisés avec cet équipement, entre autres, des cordes à sauter, des cordes à linge, des laisses, des câbles, ou des chaînes, car ces éléments pourraient présenter un risque de strangulation.
 - Demandez aux enfants d'enlever leur casque de vélo ou tout autre casque avant de jouer dans l'ensemble de jeux.
 - Les enfants doivent porter des chaussures fermées qui leur tiennent bien aux pieds. Voici des exemples de chaussures inadaptées : sabots, tongs et sandales.
 - Précisez aux enfants qu'ils ne doivent pas remonter la pente du toboggan.
 - Indiquez aux enfants qu'ils ne doivent pas tenter de soulever le toboggan, car cela pourrait l'endommager ou le casser.
 - Installer l'équipement au niveau du sol, à au moins 1,8 m de toute obstruction. Assurez-vous de regarder en hauteur pour être sûr que rien ne gêne au-dessus de l'ensemble de jeux.
 - N'utilisez pas l'équipement avant qu'il ne soit entièrement installé selon les consignes du mode d'emploi, que les boulons soient serrés et que l'ensemble de jeux soit ancré au sol.
-
- Este conjunto de juego fue diseñado para utilizarse con una capacidad máxima de once usuarios usuarios por vez, al tener un peso combinado de 524 libras.
 - Este conjunto de juego está destinado a niños de (2) a (10) años de edad.
 - Se recomienda la supervisión por parte de un adulto para niños de todas las edades.
 - Indique a los niños que no caminen cerca, enfrente, por detrás o entre objetos en movimiento.
 - Indique a los niños que no retuerzan las cadenas o las cuerdas del columpio ni las enrollen sobre la barra de soporte superior, debido a que esto podría reducir la resistencia de la cadena o cuerda.
 - Indique a los niños que eviten columpiar los asientos vacíos.
 - Enseñe a los niños a sentarse en el centro del columpio y apoyarse con todo su peso contra el asiento.
 - Indique a los niños que no utilicen el equipo de manera diferente a aquella para la cual fue diseñado.
 - Indique a los niños que no salten del equipo mientras esté en movimiento.
 - No deje que los niños usen vestimenta inadecuada, como por ejemplo, ropa holgada, capuchas y cuellos con cordones, bufandas, prendas unidas por cordones, capas y ponchos. Estas prendas pueden causar la muerte por estrangulamiento.
 - Indique a los niños que no escalen cuando el equipo de juego esté húmedo. Las superficies resbaladizas pueden resultar peligrosas.
 - Verifique que las cuerdas para escalar, la cadena o el cable en suspensión estén ajustados en ambos extremos.
 - Verifique que las cuerdas para escalar, la cadena o el cable en suspensión no puedan enrollarse sobre sí mismos.
 - Indique a los niños que no fijen objetos al equipo de juego que no estén específicamente diseñados para este, como por ejemplo, cuerdas para saltar, sogas para tender la ropa, correas para mascotas, cables y cadenas, debido a que podrían implicar un riesgo de estrangulamiento.
 - Indique a los niños que se quiten el casco para bicicleta o para otros deportes antes de ingresar al equipo de juego.
 - Vista a los niños con calzado bien entallado y que cubra todo el pie. Algunos ejemplos de calzado inadecuado son zuecos, chinelas y sandalias.
 - Indique a los niños que no caminen ni corran por los toboganes.
 - Indique a los niños que no se sujeten de los toboganes o las rampas debido a que esto podría causar daño o ruptura.
 - Instale el equipo sobre una superficie nivelada a por lo menos seis (6) pies de distancia de cualquier obstáculo. Asegúrese de mirar hacia arriba para verificar que no haya obstáculos sobre el conjunto de juego.
 - No utilice el equipo hasta que esté totalmente montado según el manual de instrucciones, con los pernos ajustados y el conjunto de juego fijado al suelo.

IMPORTANT! / ¡IMPORTANTE!

Ce produit est destiné à une utilisation unifamiliale et domestique et n'est pas conçu pour une installation sur des lieux publics. Une installation sur un lieu public constitue un mauvais usage de ce produit.

Este producto está diseñado exclusivamente para uso residencial o en viviendas unifamiliares y no está destinado para uso en espacios públicos. La instalación en espacios públicos constituye un uso indebido de este producto.

ENTRETIEN DE L'ENSEMBLE DE JEUX / MANTENIMIENTO DEL CONJUNTO DE JUEGO

Les défauts de fabrication apparents qui ne nuisent pas à l'intégrité structurelle du produit et les défauts naturels du bois tels que les gauchissements, les fendages, les gerçures, les torsions, les retraits, les gonflements ou toute autre caractéristique physique du bois qui ne présente pas de risque d'accident, ne sont pas couverts par notre garantie.

Afin d'aider à réduire ces défauts naturels, nous vous conseillons d'appliquer un produit d'impression ou une teinture tous les deux ou trois ans, ou plus souvent en fonction du climat. Il est conseillé de laver et poncer mécaniquement le bois, ou de le préparer en suivant d'autres méthodes, avant d'appliquer le produit d'impression ou la teinture.

L'entretien périodique est nécessaire pour pouvoir profiter de l'ensemble de jeux et de ses accessoires en toute sécurité. La lecture et le respect de la liste de contrôle ci-dessous réduisent le risque de blessure grave ou mortelle. Servez-vous des listes de contrôle pour entretenir correctement l'ensemble de jeux.

Esta garantía no cubre los defectos estéticos que no afecten la integridad estructural del producto, o los defectos naturales de la madera, como por ejemplo, combadura, hendidura, fisuración, torsión, contracción, dilatación u otras propiedades físicas de la madera que no impliquen un peligro de seguridad.

Para ayudar a minimizar estos defectos naturales, recomendamos la aplicación de un sellador o pintura cada dos o tres años, o con más frecuencia, según lo exijan las condiciones climáticas. Se debe recurrir al lavado a presión, el lijado u otros métodos de preparación antes del sellado o la pintura.

El mantenimiento periódico es necesario para asegurar el aprovechamiento seguro del conjunto de juego y sus accesorios. Lea y siga la lista de comprobación del conjunto de juego que aparece a continuación para reducir la probabilidad de lesiones graves o fatales. Utilice las listas de comprobación como guía para el cuidado y mantenimiento adecuados del conjunto de juego.

LISTE DE CONTRÔLE DE L'ENSEMBLE DE JEUX / LISTA DE COMPROBACIÓN DEL CONJUNTO DE JUEGO

Au début de chaque saison d'utilisation : / Al inicio de cada temporada de juego, haga lo siguiente:

- Serrez toute la quincaillerie.
- Graissez toutes les pièces métalliques mobiles selon les instructions du fabricant.
- Vérifiez que toutes les protections sur les boulons, les tuyaux, les bords et les coins sont bien installées. Remplacez-les si elles sont lâches, fissurées ou manquantes.
- Vérifiez que les parties mobiles, y compris les sièges, les cordes, et les chaînes de la balançoire, ne sont pas usées, rouillées, ou abîmées de quelque façon que ce soit. Remplacez-les si nécessaire.
- Vérifiez que les pièces métalliques ne sont pas rouillées. Si c'est le cas, poncez-les et repeignez-les avec de la peinture sans plomb répondant aux exigences 16 CFR 1303.
- Vérifiez que les parties en bois ne sont pas abîmées et qu'aucun éclat ne dépasse. Poncez les parties présentant des éclats et remplacez les parties abîmées.
- Réinstallez les pièces en plastique que vous aviez enlevées pour l'hiver, comme les sièges de la balançoire.
- Aplissez les surfaces composées de matériaux de bourrage et vérifiez leur profondeur pour éviter que les éléments ne s'enfoncent et pour maintenir une profondeur adéquate. Remplacez les matériaux de bourrage si nécessaire.

- Ajuste todos los accesorios.
- Lubrique todas las piezas metálicas móviles según las instrucciones del fabricante.
- Revise todas las coberturas protectoras de los pernos, tubos, bordes y esquinas. Reemplácelas en caso de que estén flojas, rajadas o si faltan.
- Revise todas las piezas móviles, incluidos los asientos del columpio, las cuerdas, los cables y las cadenas, para verificar que no presenten desgaste, óxido u otra forma de deterioro. Reemplácelas en caso de que sea necesario.
- Verifique que las piezas metálicas no estén oxidadas. En caso de que lo estén, líjelas y vuélvalas a pintar con una pintura que no sea a base de plomo y que cumpla con los requisitos del Título 16, Parte 1303 del Código de Reglamentos Federales (Code of Federal Regulations, CFR).
- Revise todas las piezas de madera para verificar que no presenten deterioro y astillas. Lije las astillas y reemplace las piezas de madera deterioradas.
- Vuelva a instalar todas las piezas plásticas, como los asientos de los columpios o cualquier otro objeto que se haya retirado al inicio de la temporada invernal.
- Rastrille y verifique la profundidad del material de revestimiento protector de la superficie de relleno suelto para evitar su compactación y mantener la profundidad adecuada. Reemplácelo en caso de que sea necesario.

Deux fois par mois durant toute la saison d'utilisation : / Dos veces al mes durante la temporada de juego, haga lo siguiente:

- Serrez toute la quincaillerie.
- Vérifiez que toutes les protections sur les boulons, les tuyaux, les bords et les coins sont bien installées. Remplacez-les si elles sont lâches, fissurées ou manquantes.
- Aplissez les surfaces composées de matériaux de bourrage et vérifiez leur profondeur pour éviter que les éléments ne s'enfoncent et pour maintenir une profondeur adéquate. Remplacez-les si nécessaire.

- Ajuste todos los herrajes.
- Revise todas las coberturas protectoras de los pernos, tubos, bordes y esquinas. Reemplácelas en caso de que estén flojas, rajadas o si faltan.
- Rastrille y verifique la profundidad del material de revestimiento protector de la superficie de relleno suelto para evitar su compactación y mantener la profundidad adecuada. Reemplácelo en caso de que sea necesario.

Une fois par mois durant toute la saison d'utilisation : / Una vez al mes durante la temporada de juego, haga lo siguiente:

- Graissez toutes les pièces métalliques mobiles selon les instructions du fabricant.
- Vérifiez que les parties mobiles, y compris les sièges, les cordes, et les chaînes de la balançoire, ne sont pas usées, rouillées, ou abîmées de quelque façon que ce soit. Remplacez-les si nécessaire.
- Lubrique todas las piezas metálicas móviles según las instrucciones del fabricante.
- Revise todas las piezas móviles, incluidos los asientos del columpio, las cuerdas, los cables y las cadenas, para verificar que no presenten desgaste, óxido u otra forma de deterioro. Reemplácelas en caso de que sea necesario.

À la fin de chaque saison d'utilisation, ou lorsque la température chute sous les -12 °C : / Al final de cada temporada de juego o cuando la temperatura descienda por debajo de -12 °C, haga lo siguiente:

- Enlevez les sièges en plastique de la balançoire, les toiles, le couvercle du bac à sable, le toboggan et tous les autres éléments précisés par le fabricant et abritez-les, ou ne les utilisez pas
- Aplissez les surfaces composées de matériaux de bourrage et vérifiez leur profondeur pour éviter que les éléments ne s'enfoncent et pour maintenir une profondeur adéquate. Remplacez-les si nécessaire.
- Le propriétaire doit s'assurer que les mentions d'avertissement sont toujours lisibles.

- Retire los asientos plásticos de los columpios, las carpas, la cubierta del arenero, el columpio de neumático, el tobogán y otros elementos que especifique el fabricante y guárdelos bajo techo o no los utilice.
- Rastrille y verifique la profundidad del material de revestimiento protector de la superficie de relleno suelto para evitar su compactación y mantener la profundidad adecuada. Reemplácelo en caso de que sea necesario.

- El propietario será responsable de mantener la legibilidad de las etiquetas de advertencia.

Lorsque vous souhaitez vous débarrasser de l'ensemble de jeux, vérifiez que les éléments métalliques, en plastique et en bois sont jetés conformément aux règlements locaux sur les déchets.

L'acheteur ou le propriétaire doit désassembler l'ensemble de jeux de façon à ce qu'il ne présente aucun risque excessif lors de sa mise au rebut. Ne brûlez pas le bois traité de votre ensemble de jeux.

Cuando esté preparado para desechar el conjunto de juego, asegúrese de que todos los componentes metálicos, plásticos y de madera se desechen conforme a las ordenanzas locales sobre residuos.

El comprador o propietario debe desarmar y desechar el equipo de juego de manera que no existan peligros innecesarios al momento de desechar el conjunto de columpios. No quemar la madera tratada del conjunto de juego.

Pour obtenir plus de renseignements sur la sécurité sur les terrains de jeu, vous pouvez télécharger gratuitement le Outdoor Home Playground Safety Handbook (Guide sur la sécurité des terrains de jeu privés, en anglais seulement) de la Consumer Product Safety Commission (CPSC), à l'adresse www.cpsc.gov. La spécification ASTM F1148 (Standard Consumer Safety Performance Specification for Home Playground Equipment, en anglais seulement) de l'ASTM International est une ressource supplémentaire. Elle peut être achetée et téléchargée à l'adresse www.astm.org.

Para obtener más información sobre la seguridad en áreas de recreación, la Comisión de Seguridad para Productos de Consumo (Consumer Product Safety Commission, CPSC) publica el Manual de seguridad en las áreas de recreación domésticas al aire libre (Outdoor Home Playground Safety Handbook) que se puede descargar de forma gratuita en www.cpsc.gov. Un recurso adicional es la Especificación de desempeño de seguridad estándar del consumidor para equipos en áreas de recreación domésticas (Standard Consumer Safety Performance Specification for Home Playground Equipment) (ASTM F1148) de la Sociedad Estadounidense de Pruebas y Materiales (American Society of Testing and Materials, ASTM) que se puede comprar y descargar en www.astm.org.

SURFACE DE PROTECTION DU TERRAIN DE JEU

MATERIALES DE REVESTIMIENTO DE LA SUPERFICIE DEL ÁREA DE RECREACIÓN

SECTION 4 DU OUTDOOR HOME PLAYGROUND SAFETY HANDBOOK DE LA CPSC⁹

SECCIÓN 4 DEL MANUAL DE SEGURIDAD PARA ÁREAS DE RECREACIÓN DOMÉSTICAS AL AIRE LIBRE DE LA COMISIÓN DE SEGURIDAD DE LOS PRODUCTOS DE CONSUMO⁹

Choix de la surface de protection / Selección del revestimiento protector de la superficie

L'une des choses les plus importantes à faire pour réduire le risque de blessures graves à la tête est d'installer une surface de protection amortissante sous l'ensemble de jeux et autour de celui-ci. La surface protectrice doit être installée à une profondeur adaptée à la hauteur de l'équipement, conformément à la spécification F 1292 de l'ASTM. Il existe plusieurs types de surfaces protectrices; celle que vous choisissez, veuillez suivre les directives suivantes :

Uno de los pasos más importantes para reducir la probabilidad de lesiones craneales graves es colocar revestimiento protector de la superficie con amortiguación de impactos debajo y alrededor del equipo de juego. El revestimiento protector de la superficie debe aplicarse en una profundidad adecuada para la altura del equipo conforme a la Especificación F 1292 de ASTM. Existen diferentes tipos de revestimiento de la superficie entre los cuales elegir; cualquiera que sea el producto que seleccione, siga las pautas a continuación:

REMARQUE : N'installez pas l'ensemble de jeux sur du béton, de l'asphalte ou toute autre surface dure. Une chute sur une surface dure pourrait causer des blessures graves à l'utilisateur. L'herbe et la terre ne sont pas considérées comme des surfaces de protection, car l'usure et les facteurs environnementaux peuvent réduire leur efficacité d'absorption des chocs. La moquette et les tapis fins ne constituent généralement pas des surfaces de protection adéquates. Les équipements situés au niveau du sol, comme le bac à sable, le mur d'activités, la maisonnette ou tout autre élément qui n'est pas surélevé, ne demandent pas de surface de protection.

NOTA: No instale el equipo para áreas de recreación domésticas sobre hormigón, asfalto o cualquier otra superficie dura. Una caída en una superficie dura puede provocar lesiones graves al usuario del equipo. El césped y la tierra no se consideran revestimientos protectores de la superficie porque el desgaste y los factores ambientales pueden reducir su eficacia para la amortiguación de impactos. Generalmente, las alfombras y esterillas no son revestimientos protectores adecuados. Los equipos que se encuentran al nivel del suelo, como el arenero, el muro didáctico, la casa de juego u otros equipos que no tengan una superficie de juego elevada, no necesitan revestimiento protector de la superficie.

La hauteur de chute maximum pour cet ensemble de jeux est de 2,1 m. / La altura de caída máxima para este conjunto de juego es de 83".

Matériaux de bourrage : / Material de relleno suelto:

- Maintenez une profondeur minimum de 22,9 cm de matériaux de bourrage tels que des pailles ou des copeaux de bois, des fibres de bois d'ingénierie, ou des pailles de caoutchouc recyclé ou décheté pour les équipements de 2,4 m de haut ou moins, et 22,9 cm de sable ou de gravillons pour les équipements de 1,5 m de haut ou moins. **REMARQUE :** Un bourrage de 30,5 cm de profondeur, par exemple, s'affaisse avec le temps jusqu'à atteindre 22,9 cm de profondeur. La surface peut s'agglomérer, se déplacer et durcir; il faut donc ajouter des matériaux de bourrage périodiquement afin de maintenir une profondeur d'au moins 22,9 cm.
- Installez une surface d'au moins 15,2 cm de profondeur pour les équipements de moins de 1,2 m de hauteur. Cette profondeur est suffisante si la surface est entretenue correctement. (Les matériaux de bourrage se déplacent et s'agglomèrent trop facilement lorsque la profondeur est de moins de 15,2 cm.)
- Délimitez le périmètre, par exemple en creusant autour du périmètre ou en l'entourant de bordures. N'oubliez pas de prendre en compte l'écoulement des eaux.
- Vérifiez et maintenez la profondeur des matériaux de bourrage. Pour maintenir la bonne profondeur, placez une marque à la hauteur adéquate sur les montants de support de l'ensemble de jeux. Ainsi, vous pouvez facilement voir quand vous devez ajouter des matériaux de bourrage ou aplanir la surface.
- **N'installez pas** de matériaux de bourrage sur des surfaces dures telles que le béton ou l'asphalte.
- Maintenga una profundidad mínima de 9 pulgadas de material de relleno suelto como mantillo/virutas de madera, fibra de madera elaborada (engineered wood fiber, EWF) o mantillo de caucho triturado/reciclado para equipos de hasta 8 pies de altura; y 9 pulgadas de arena o gravilla para equipos de hasta 5 pies de altura. **NOTA:** Un nivel de relleno inicial de 12 pulgadas se contraerá hasta aproximadamente 9 pulgadas de profundidad de revestimiento de la superficie con el paso del tiempo. El revestimiento de la superficie también se compactará, desplazará y asentará, y deberá rellenarse periódicamente para mantener una profundidad de 9 pulgadas por lo menos.
- Utilice revestimiento protector de la superficie de 6 pulgadas como mínimo para equipos de juego que tengan una altura inferior a 4 pies. Si el mantenimiento es adecuado, estas dimensiones serán las indicadas (En profundidades inferiores a 6 pulgadas, el material protector se desplazará o compactará con demasiada facilidad).
- Para proporcionar contención, excave alrededor del perímetro o revístalo con rebordes para jardín. Tenga en cuenta el drenaje de agua cuando lo haga.
- Verifique y mantenga la profundidad del material de revestimiento de la superficie de relleno suelto. Para mantener la cantidad adecuada de material de relleno suelto, marque el nivel correcto en los postes de apoyo del equipo de juego. De esa manera podrá darse cuenta fácilmente cuándo rellenar o redistribuir el revestimiento de la superficie.
- **No** coloque revestimiento de relleno suelto sobre superficies duras como hormigón o asfalto.

Surfaces coulées ou dalles préfabriquées en caoutchouc : / Superficies moldeadas in situ o baldosas de caucho prefabricadas:

Il est possible que vous souhaitiez utiliser des surfaces autres que celles composées de matériaux de bourrage, comme des dalles en caoutchouc ou des surfaces coulées.

- En général, l'installation de ces surfaces doit être effectuée par un professionnel; vous ne pouvez pas les installer vous-même.
 - Consultez les spécifications de surface avant d'acheter ce type de surface. Demandez à l'installateur ou au fabricant de vous fournir un rapport indiquant que le produit a été testé et répond à la spécification ASTM F 1292 (Spécification générale sur l'amortissement des impacts par les surfaces dans la zone d'utilisation d'équipements de terrain de jeu). Ce rapport doit indiquer la hauteur précise pour laquelle la surface est destinée à protéger contre les blessures graves à la tête. Cette hauteur doit être égale ou supérieure à la hauteur de chute de votre ensemble de jeu, c'est-à-dire la distance verticale entre une surface de jeu désignée (surface surélevée sur laquelle l'enfant peut se tenir debout ou s'asseoir, ou qu'il peut escalader) et la surface de protection au sol.
 - Vérifiez régulièrement que la surface de protection n'est pas usée.
- Es posible que le interese utilizar otros revestimientos de la superficie que no sean material de relleno suelto, como baldosas de caucho o superficies moldeadas in situ.
- Generalmente, la colocación de estas superficies requiere un profesional y no son proyectos que pueda realizar por sí mismo.
 - Repase las especificaciones de la superficie antes de comprar este tipo de revestimiento. Solicite al instalador/fabricante un informe que demuestre que el producto ha sido probado conforme al siguiente estándar de seguridad: ASTM F 1292, Especificación Estándar para la Atenuación de Impactos de los Materiales de Revestimiento de Superficies dentro de la Zona de Uso de Equipos en Áreas de Recreación (Standard Specification for Impact Attenuation of Surfacing Materials within the Use Zone of Playground Equipment). Este informe debe incluir la altura específica de la superficie que está destinada a proteger contra lesiones craneales graves. Esta altura debe ser igual o superior a la altura de caída: la distancia vertical entre una superficie de juego específica (superficie elevada para pararse, sentarse o escalar) y el revestimiento protector de la superficie que se encuentra en la parte inferior del equipo de juego.
 - Revise el revestimiento protector de la superficie con frecuencia para verificar que no presente desgaste.

Positionnement / Colocación

Un positionnement adéquat et un entretien régulier de la surface de protection sont essentiels. Assurez-vous

- D'étendre la surface de protection jusqu'à au moins 1,8 m tout autour de l'équipement.
- Pour les balançoires à mouvement de va-et-vient, d'étendre la surface de protection devant et derrière les balançoires à une distance d'au moins deux fois la hauteur de la barre supérieure à laquelle les balançoires sont suspendues.
- Pour les balançoires à pneu, d'étendre la surface de protection en cercle autour de la balançoire, sur un rayon égal à la hauteur de la chaîne ou de la corde de suspension plus 1,8 m.

La colocación y el mantenimiento adecuados del revestimiento protector de la superficie resultan esenciales. Asegúrese de lo siguiente:

- Extender el revestimiento de la superficie en una distancia mínima de 6 pies del equipo en todas las direcciones.
- En el caso de los columpios de vaivén, extienda el revestimiento protector de la superficie en la parte delantera y trasera del columpio a una distancia equivalente al doble de la altura de la barra superior de la que está suspendido el columpio.
- En el caso de los columpios de neumáticos, extienda el revestimiento de la superficie en un círculo cuyo radio sea igual a la altura de la cadena o cuerda suspendida, además de 6 pies en todas las direcciones.

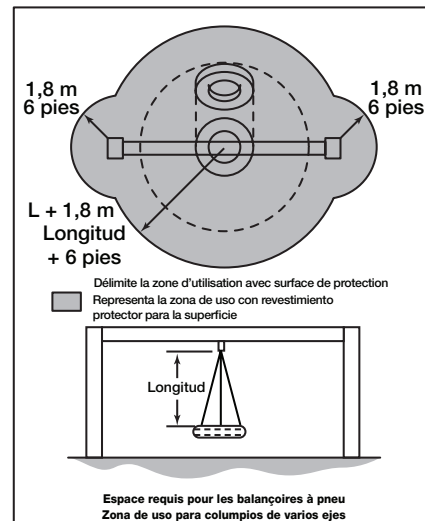
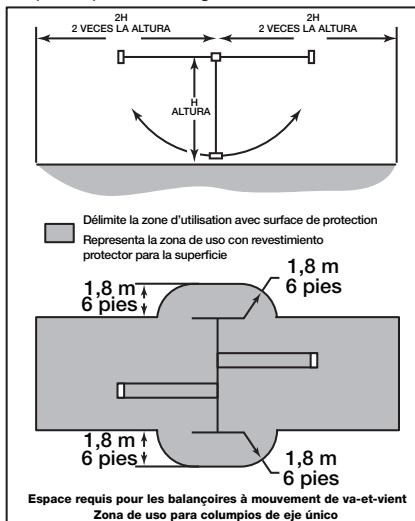

⁹ Ces informations sont extraites des publications « Playground Surfacing-Technical Information Guide » (Guide d'information technique au sujet des surfaces de terrains de jeu, en anglais seulement) et « Handbook for Public Playground Safety » (Guide sur la sécurité des terrains de jeu publics, en anglais seulement) de la CPSC. Vous pouvez obtenir des exemplaires de ces publications en envoyant un courrier à l'adresse suivante : Office of Public Affairs, U.S. Consumer Product Safety Commission, Washington, D.C. 20207, ou en appelant le service de renseignements sans frais au : 1-800-638-2772

⁹ Esta información se extrajo de las publicaciones de la CPSC "Playground Surfacing-Technical Information Guide" (Revestimientos de superficies de áreas de recreación: Guía de información técnica) y "Handbook for Public Playground Safety" (Manual para la seguridad en áreas de recreación públicas). Para obtener copias de estos informes, envíe una tarjeta postal a la: Oficina de Asuntos Públicos, Comisión de Seguridad de los Productos de Consumo de EE. UU., Washington D.C., 20207 o llame a la línea directa gratuita: 1-800-638-2772

ZONE DE SÉCURITÉ DE L'ENSEMBLE DE JEUX / ZONA DE SEGURIDAD DEL CONJUNTO DE JUEGO

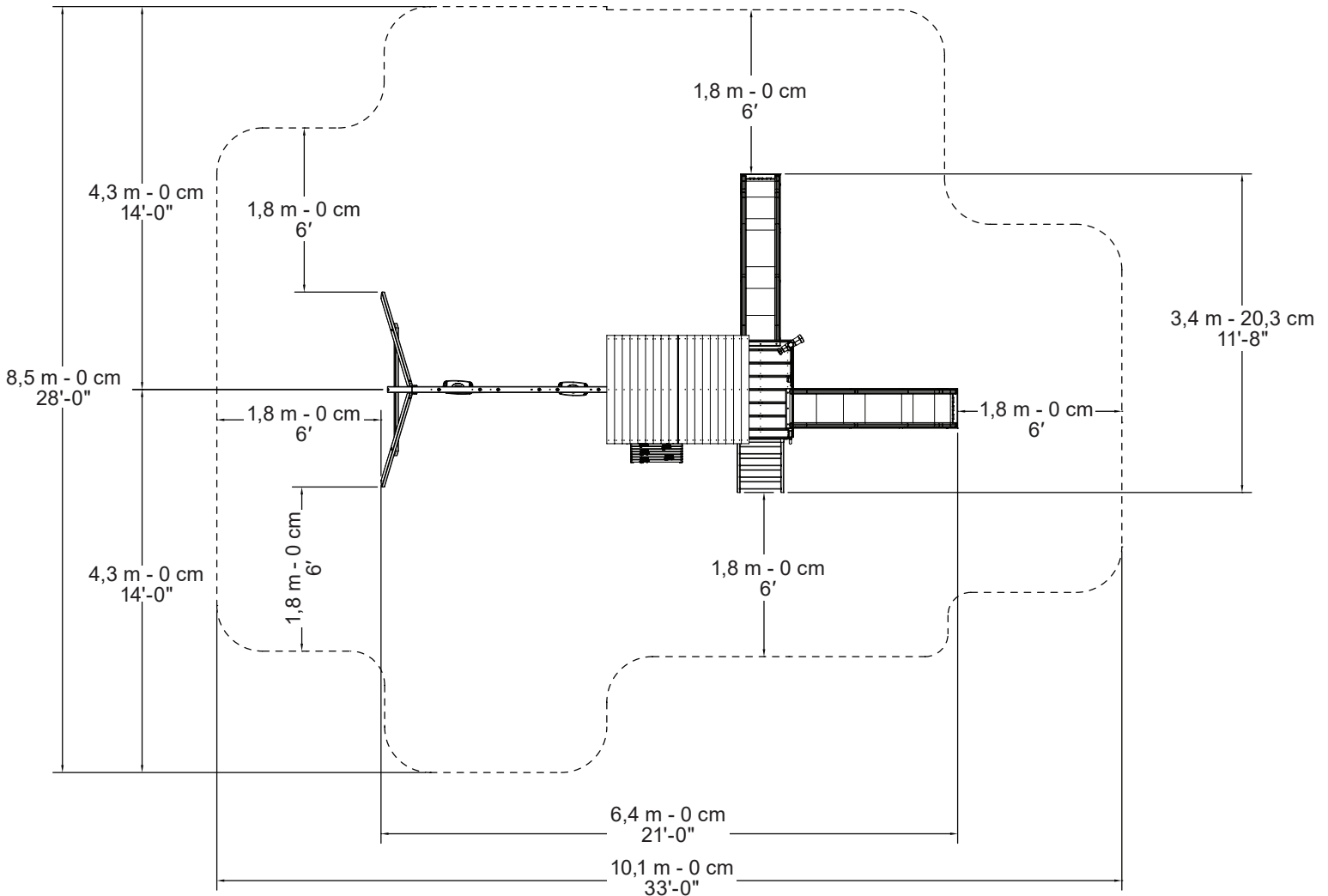

L'espace minimum requis pour l'équipement de jeu doit comprendre un espace d'au moins 1,8 m de chaque côté de la structure. L'espace requis pour la balançoire est d'au moins 4,3 m. Un espace dégagé d'au moins 20,3 cm entre les sièges de la balançoire et la surface de protection est nécessaire.

La zona mínima de uso para el equipo de juego no debe extenderse menos de 72" desde todos los lados de la estructura de juego. La zona de uso del columpio no debe extenderse menos de 168". Los columpios deben tener un espacio mínimo de 8" sobre la superficie protectora.

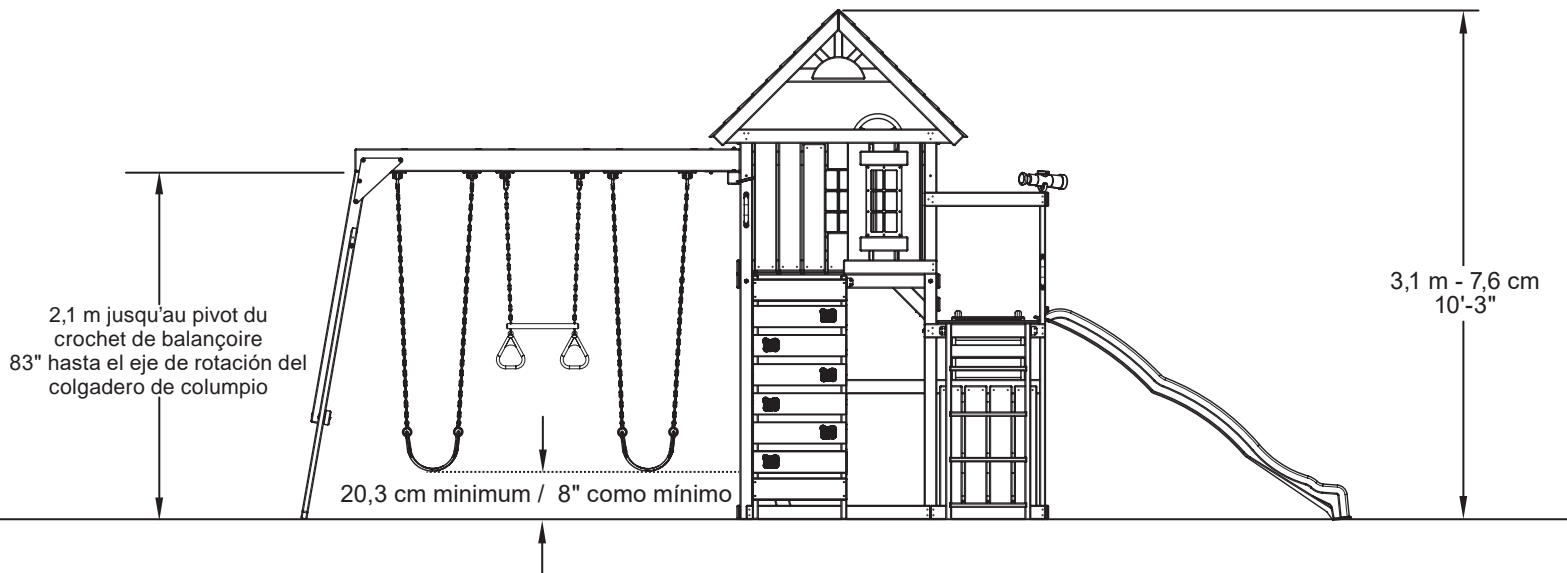

OUTILS REQUIS / HERRAMIENTAS REQUERIDAS

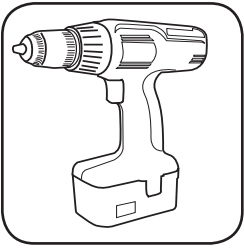

PERCEUSE
TALADRO

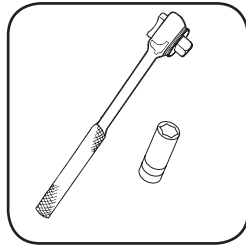

CLÉ ET DOUILLES DE
11,1 mm et 12,7 mm
ADAPTADORES Y LLAVE
DE 1/2" Y 7/16"



MARTEAU
MARTILLO

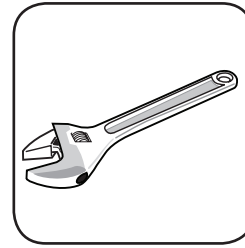

CLÉ
AJUSTABLE
LLAVE
AJUSTABLE

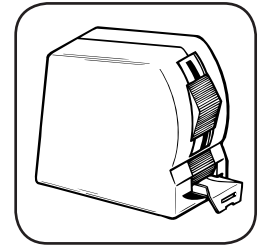

RUBAN À MESURER
CINTA MÉTRICA

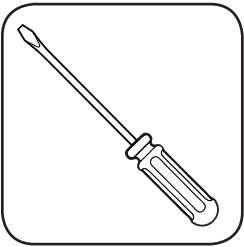

TOURNEVIS
DESTORNILLADOR

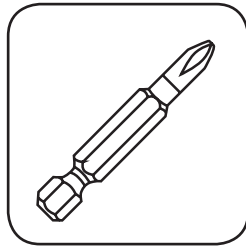

MÈCHE PHILLIPS
PUNTA DE
DESTORNILLADOR
PHILLIPS

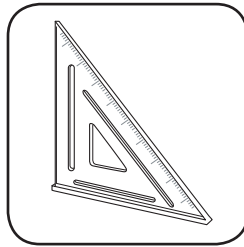

ÉQUERRE DE
CHARPENTIER
ESCUADRA DE
CARPINTERO

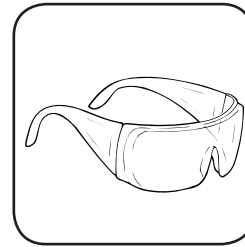

LUNETTES DE SÉCURITÉ
GAFAS DE PROTECCIÓN

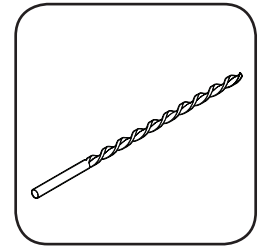

FORET DE 3,2 mm
BROCA DE TALADRO
DE 1/8"

INFORMATIONS D'ASSEMBLAGE UTILES INFORMACIÓN ÚTIL PARA EL ENSAMBLAJE

Votre ensemble de jeux se divise en plusieurs boîtes et modules. Il est important de vérifier que tout le bois d'œuvre, toute la quincaillerie et toutes les pièces accessoires sont présents. Les pages suivantes énumèrent le contenu de chaque boîte. Servez-vous de ces pages pour inventorier les pièces.

SOUVENEZ-VOUS – S'il manque un élément, veuillez NE PAS RENVOYER le produit au magasin d'achat. Communiquez avec notre service clientèle par téléphone au 1-800-888-1232, ou par courriel à : service@swing-n-slide.com

Pour faciliter l'inventaire, les pièces en bois de l'ensemble de jeux ont été marquées d'un numéro de pièce. En général, le numéro de pièce est situé sur l'extrémité de la pièce.

El conjunto de juego incluye varias cajas o módulos. Es importante asegurarse de que todas las piezas de madera, los accesorios y los herrajes estén incluidos. En las siguientes páginas aparece enumerado el contenido de cada caja. Utilícelas para realizar un inventario de todas las piezas.

RECUERDE: si falta algo, NO DEVUELVA EL KIT a la tienda donde lo compró. Comuníquese con nuestro de Departamento de Atención al Cliente al 1-800-888-1232 o envíenos un mensaje de correo electrónico a la siguiente dirección: service@swing-n-slide.com

Para que le resulte sencillo realizar el inventario de las piezas de madera del conjunto de juego, todas ellas poseen un número de pieza. Busque el número de pieza que generalmente se encuentra en el extremo de la pieza.

!! CONSEIL D'ASSEMBLAGE UTILE !! ¡SUGERENCIA ÚTIL PARA EL ENSAMBLAJE!

Après l'inventaire, laissez les pièces provenant d'une même boîte ensemble. Cela vous permettra de repérer plus facilement les pièces nécessaires pour assembler chaque module de l'ensemble de jeux. Lorsque vous commencez un module, cherchez l'aide-mémoire indiquant dans quelles boîtes se trouvent les pièces nécessaires.

Mantenga las piezas de cada caja en su área correspondiente después de realizar el inventario. Esto facilitará en gran medida la localización de las piezas necesarias para ensamblar cada módulo del conjunto de juego.

Busque el recordatorio útil que indica la caja que contiene las piezas utilizadas mientras comienza a ensamblar cada módulo.

MODULE DE LA TOUR SA6051/SA6022 / MÓDULO DE LA TORRE SA6051 / SA6022

LISTE DE PLANCHES / LISTA DE TABLAS

- (4) [PF 6164] 76,2 mm x 76,2 mm x 238,8 cm
- (4) [PF 6164] 3" x 3" x 94"
- (1) [PF 6020] 76,2 mm x 76,2 mm x 120,7 cm SUPPORT DE POUTRE DE BALANÇOIRE
- (1) SOPORTE DE LA VIGA DEL COLUMPIO [PF 6020] DE 3" x 3" x 47-1/2"
- (1) [PF 6019] 68,3 mm x 136,5 mm x 236,2 cm POUTRE DE BALANÇOIRE
- (1) VIGA DEL COLUMPIO [PF 6019] DE 2-11/16" x 5-3/8" x 93"
- (1) [PF 6018] 68,3 mm x 76,2 mm x 157,5 cm SUPPORT DU CADRE EN A
- (1) SOPORTE DE LA ESTRUCTURA EN A [PF 6018] DE 2-11/16" x 3" x 62"
- (2) [PF 6017] 34,9 mm x 85,7 mm x 210,8 cm PIEDS DU CADRE EN A
- (2) PATAS DE LA ESTRUCTURA EN A [PF 6017] DE 1-3/8" x 3-3/8" x 83"
- (2) [PF 6388] 34,9 mm x 85,7 mm x 152,4 cm SUPPORT DU MUR D'ESCALADE
- (2) SOPORTE DE LA PARED DE ROCAS [PF 6088] DE 1-3/8" x 3-3/8" x 60"
- (1) [PF 6016] 34,9 mm x 85,7 mm x 147,3 cm SUPPORT DU CADRE EN A
- (1) SOPORTE DE LA ESTRUCTURA EN A [PF 6016] DE 1-3/8" x 3-3/8" x 58"
- (1) [PF 6053] 34,9 mm x 85,7 mm x 110,5 cm
- (1) [PF 6053] 1-3/8" x 3-3/8" x 43-1/2"
- (1) [PF 6009] 34,9 mm x 85,7 mm x 43,8 cm PIQUET DU TOBOGGAN
- (1) ESTACA DEL TOBOGÁN [PF 6009] DE 1-3/8" x 3-3/8" x 17-1/4"
- (2) [PF 6149] 34,9 mm x 85,7 mm x 39,4 cm SUPPORT DE LA PLATE-FORME
- (2) SOPORTE DE LA PLATAFORMA [PF 6149] DE 1-3/8" x 3-3/8" x 15-1/2"
- (2) [PF 6010] 25,4 mm x 85,7 mm x 120,7 cm
- (2) [PF 6010] 1" x 3-3/8" x 47-1/2"
- (1) [PF 6011] 25,4 mm x 85,7 mm x 120,7 cm
- (1) [PF 6011] 1" x 3-3/8" x 47-1/2"
- (4) [PF 6062] 25,4 x 85,7 x 108 cm ROOF A-FRAME
- (4) ROOF A-FRAME [PF 6062] DE 1" x 3-3/8" x 42-1/2"
- (7) [PF 6008] 19,1 mm x 136,5 mm x 106,7 cm
- (7) [PF 6008] 3/4" x 5-3/8" x 42"
- (2) [PF 6013] 15,9 mm x 136,5 mm x 57,8 cm PLANCHE DU MUR D'ESCALADE
- (2) TABLA DE LA PARED DE ROCAS [PF 6013] DE 5/8" x 5-3/8" x 22-3/4"
- (10) [PF 6000] 15,9 mm x 136,5 mm x 85,7 cm
- (10) [PF 6000] 5/8" x 5-3/8" x 33-3/4"
- (2) [PF 6060] 15,9 mm x 136,5 mm x 33 cm SOLEIL
- (2) SOL [PF 6060] DE 5/8" x 5-3/8" x 13"
- (4) [PF 6001] 15,9 mm x 136,5 mm x 23,5 cm
- (4) [PF 6001] 5/8" x 5-3/8" x 9-1/4"
- (6) [PF 6389] 15,9 mm x 136,5 mm x 57,8 cm PLANCHE DU MUR D'ESCALADE
- (6) TABLA DE LA PARED DE ROCAS [PF 6389] DE 5/8" x 5-3/8" x 22-3/4"

- (2) [PF 6063] 19,1 mm x 85,7 mm x 151,5 cm BASE DU CADRE EN A
- (2) BASE DE LA ESTRUCTURA EN A [PF 6063] DE 3/4" x 5-3/8" x 4-5/8"
- (3) [PF 6006] 19,1 mm x 85,7 mm x 113 cm
- (3) [PF 6006] 3/4" x 3-3/8" x 44-1/2"
- (2) [PF 6050] 19,1 mm x 85,7 mm x 110,5 cm
- (2) [PF 6050] 3/4" x 3-3/8" x 43-1/2"
- (2) [PF 6004] 19,1 mm x 85,7 mm x 106,7 cm
- (2) [PF 6004] 3/4" x 3-3/8" x 42"
- (5) [PF 6005] 19,1 mm x 85,7 mm x 106,7 cm
- (5) [PF 6005] 3/4" x 3-3/8" x 42"
- (2) [PF 6003] 19,1 mm x 85,7 mm x 91,1 cm
- (2) [PF 6003] 3/4" x 3-3/8" x 35-7/8"
- (2) [PF 6002] 19,1 mm x 85,7 mm x 57,2 cm
- (2) [PF 6002] 3/4" x 3-3/8" x 22-1/2"
- (2) [PF 6058] 15,9 mm x 85,7 mm x 76,2 cm
- (2) [PF 6058] 5/8" x 3-3/8" x 30"
- (4) [PF 6172] 15,9 mm x 85,7 mm x 29,2 cm
- (4) [PF 6172] 5/8" x 3-3/8" x 11-1/2"
- (2) [PF 6180] 15,9 mm x 85,7 mm x 26,7 cm
- (2) [PF 6180] 5/8" x 3-3/8" x 10-1/2"
- (2) [PF 6056] 15,9 mm x 50,8 mm x 25,4 cm
- (2) [PF 6056] 5/8" x 2" x 10"
- (4) [PF 6059] 15,9 mm x 50,8 mm x 17,8 cm
- (4) [PF 6059] 5/8" x 2" x 7"
- (1) [PF 6007] 19,1 mm x 85,7 mm x 120,7 cm
- (1) [PF 6007] 3/4" x 3-3/8" x 47-1/2"

ÉLÉMENTS DE LA TOUR COMPONENTES DE LA TORRE

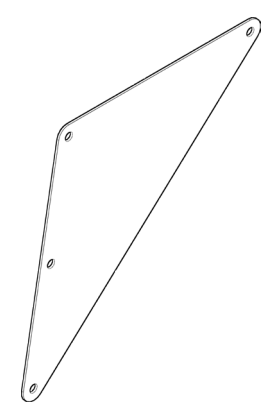

Plan (x1)
Plano (x1)

Supports de poutre de balançoire (x 2)
Soporte de la viga del columpio (x2)

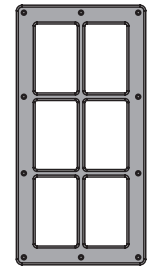

Fenêtres (x 2)
Cristal de la ventana (x2)

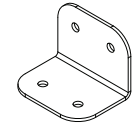

Supports de panneau (x 3)
Abrazadera del panel (x3)

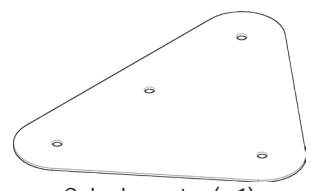

Cale de poutre (x 1)
Puntera de la viga (x1)

MODULE DE LA TOUR SA6051/SA6022 / MÓDULO DE LA TORRE SA6051 / SA6022

ÉLÉMENTS DE LA TOUR (SUITE) / CONTINUACIÓN DE LOS COMPONENTES

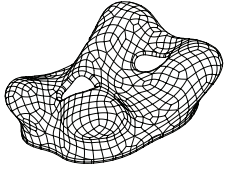

Rochers d'escalade (x 6)
Roca para escalar (x6)

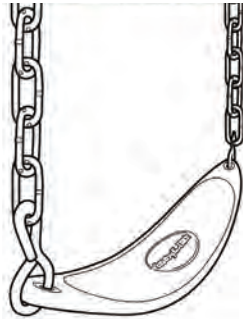

Sièges de balançoire HD (x 2)
Asiento de columpio HD (x2)

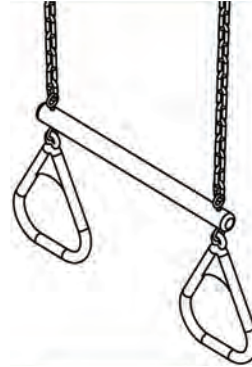

Anneau de trapèze (x 1)
Anilla del trapecio (x1)

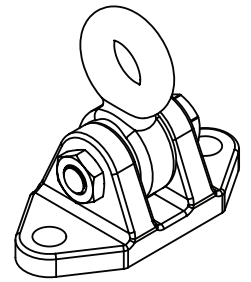

Crochets de balançoire HD (x 6)
Colgadero de columpio HD (x6)

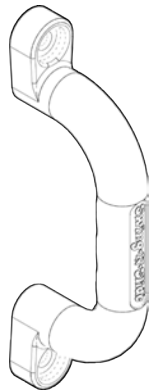

Poignées de jeu (x 2)
Manija de juego (x2)



Étiquette d'identification (x 1)
Etiqueta de identificación (x1)

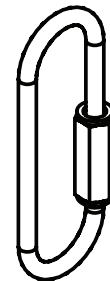

Mousquetons (x 6)
Eslabón rápido (x6)

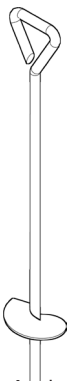

Ancrages Anchor-It (x 4)
Anclaje (x4)

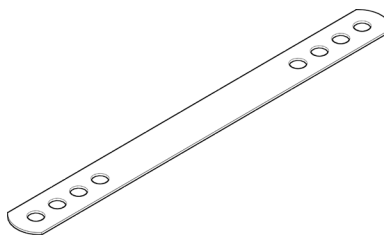

Attaches Anchor-It (x 4)
Correa de anclaje (x4)

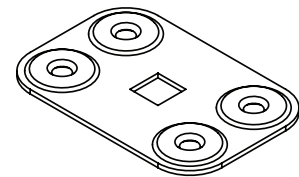

Attache-supports à fente (x 12)
Abrazadera ranurada de la viga (x12)

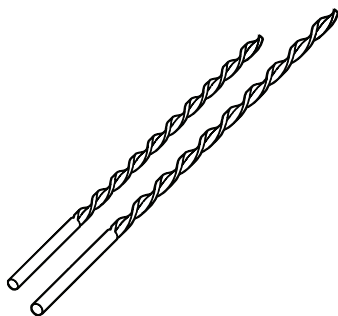

Mèche de 9,5 mm x 12,7 cm (x 1)
Broca de taladro de 3/8" x 5" (x1)
Mèche de 9,5 mm x 15,2 cm (x 1)
Broca de taladro de 3/8" x 6" (x1)

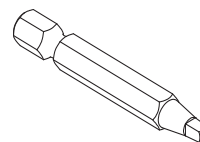

Fleurette à tête carrée (x 1)
Broca de cabeza cuadrada (x1)



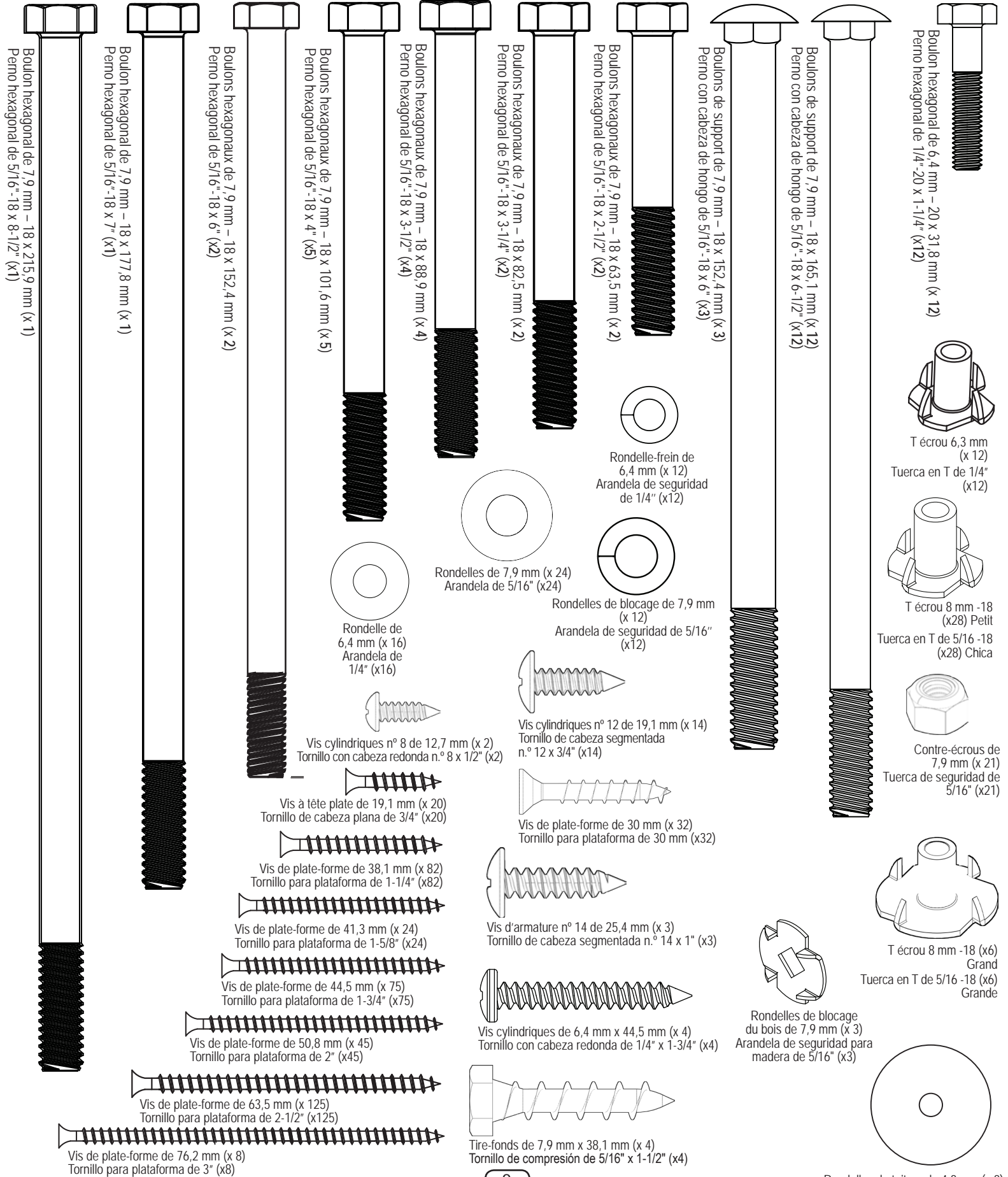

MODULE DE LA TOUR SA6051/SA6022 / MÓDULO DE LA TORRE SA6051 / SA6022

QUINCAILLERIE / ACCESORIOS

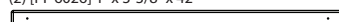
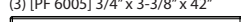
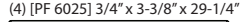
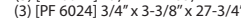
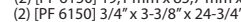
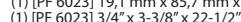
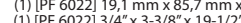

MODULE DE LA TERRASSE SA6001 / MÓDULO DE LA TERRAZA SA6001

LISTE DE PLANCHES / LISTA DE TABLAS

(1) [PF 6061] 38,1 mm x 38,1 mm x 101,6 cm (1) [PF 6061] 1-1/2" x 1-1/2" x 40"

(2) [PF 6028] 34,9 mm x 76,2 x 200,7 cm (2) [PF 6028] 1-3/8" x 3" x 79"

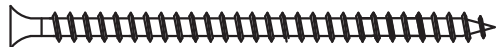
(2) [PF 6026] 25,4 mm x 85,7 mm x 106,7 cm (2) [PF 6026] 1" x 3-3/8" x 42"

(3) [PF 6005] 19,1 mm x 85,7 mm x 106,7 cm (3) [PF 6005] 3/4" x 3-3/8" x 42"

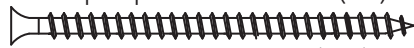
(4) [PF 6025] 19,1 mm x 85,7 mm x 74,3 cm (4) [PF 6025] 3/4" x 3-3/8" x 29-1/4"

(3) [PF 6024] 19,1 mm x 85,7 mm x 70,5 cm (3) [PF 6024] 3/4" x 3-3/8" x 27-3/4"

(2) [PF 6150] 19,1 mm x 85,7 mm x 62,9 cm (2) [PF 6150] 3/4" x 3-3/8" x 24-3/4"

(1) [PF 6023] 19,1 mm x 85,7 mm x 57,2 cm (1) [PF 6023] 3/4" x 3-3/8" x 22-1/2"

(1) [PF 6022] 19,1 mm x 85,7 mm x 49,5 cm (1) [PF 6022] 3/4" x 3-3/8" x 19-1/2"

(10) [PF 6021] 15,9 mm x 136,5 mm x 78,1 cm (10) [PF 6021] 5/8" x 5-3/8" x 30-3/4"

(6) [PF 6135] 19,1 mm x 136,5 mm x 66,7 cm (6) [PF 6135] 3/4" x 5-3/8" x 26-1/4"

QUINCAILLERIE POUR LA TERRASSE / HERRAJES DE LA TERRAZA



Vis de plate-forme de 63,5 mm (x 55)
Tornillo para plataforma de 2-1/2" (x55)



Vis de plate-forme de 50,8 mm (x 25)
Tornillo para plataforma de 2" (x25)

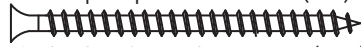

Vis de plate-forme de 44,5 mm (x 50)
Tornillo para plataforma de 1-3/4" (x50)



Vis de plate-forme de 31,8 mm (x 45)
Tornillo para plataforma de 1-1/4" (x45)

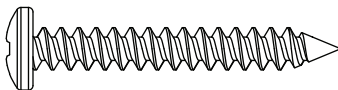

Vis cylindriques de 6,4 mm x 44,5 mm (x 4)
Tornillo con cabeza redonda de 1/4" x 1-3/4" (x4)

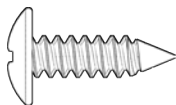

Vis cylindriques n° 12 de 19,1 mm (x 9)
Tornillo con cabeza redonda n.° 12 x 3/4" (x9)

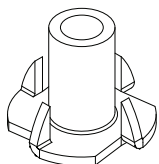

Écrous encastrés de 7,9 mm – 18 (x 4)
Petite taille
Tuerca en T de 5/16-18 (x4)
chica

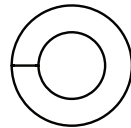

Rondelles de blocage de 7,9 mm (x 4)
Arandela de seguridad de 5/16" (x4)

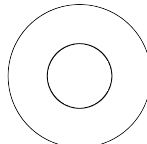

Rondelles de 7,9 mm (x 4)
Arandela de 5/16" (x4)

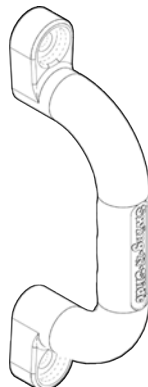

Poignées de jeu (x 2)
Manija de juego (x2)

10

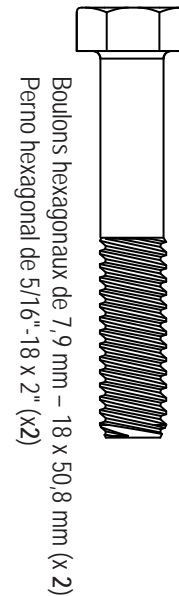

Boulons hexagonaux de 7,9 mm – 18 x 50,8 mm (x 2)
Perno hexagonal de 5/16"-18 x 2" (x2)

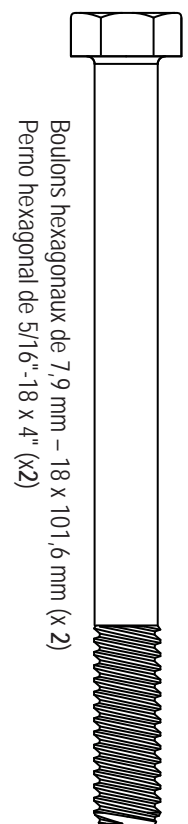

Boulons hexagonaux de 7,9 mm – 18 x 101,6 mm (x 2)
Perno hexagonal de 5/16"-18 x 4" (x2)

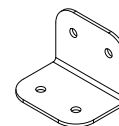

Supports de panneau (x 2)
Abrazadera del panel (x2)

MODULE DE L'ÉCHELLE SA6032 MÓDULO DE LA ESCALERA SA6032

LISTE DE PLANCHES LISTA DE TABLAS



(1) [PF 6031] 34,9 mm x 85,7 mm x 134 cm SUPPORT DE L'ÉCHELLE - GAUCHE
(1) SOPORTE DE LA ESCALERA DEL LADO IZQUIERDO [PF 6034] DE 1-3/8" x 3-3/8" x 52-3/4"

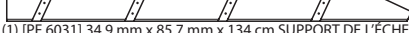

(1) [PF 6031] 34,9 mm x 85,7 mm x 134 cm SUPPORT DE L'ÉCHELLE - DROITE
(1) SOPORTE DE LA ESCALERA DEL LADO DERECHO [PF 6035] DE 1-3/8" x 3-3/8" x 52-3/4"



(1) [PF 6029] 15,9 mm x 85,7 mm x 52,1 cm
(1) [PF 6029] 5/8" x 3-3/8" x 20-1/2"



(4) [PF 6032] 25,4 mm x 85,7 mm x 47 cm
(4) [PF 6032] 1" x 3-3/8" x 18-1/2"

MODULE DE LA TABLE DE PIQUE-NIQUE SA6018 MÓDULO DE LA MESA DE PICNIC SA6018

LISTE DE PLANCHES LISTA DE TABLAS



(1) [PF 6040] 25,4 mm x 136,5 mm x 105,4 cm BANC
(1) BANCO [PF 6040] DE 1" x 5-3/8" x 41-1/2"

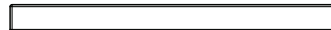

(2) [PF 6133] 19,1 mm x 85,7 mm x 105,4 cm TABLE
(2) MESA [PF 6133] DE 3/4" x 3-3/8" x 41-1/2"



(2) [PF 6038] 19,1 mm x 85,7 mm x 68,3 cm PIED DE LA TABLE DE PIQUE-NIQUE
(2) PATA DE LA MESA DE PICNIC [PF 6038] DE 3/4" x 3-3/8" x 26-7/8"



(2) [PF 6037] 19,1 mm x 85,7 mm x 40 cm SUPPORT DU BANC
(2) SOPORTE DEL BANCO [PF 6037] DE 3/4" x 3-3/8" x 15-3/4"



(2) [PF 6039] 19,1 mm x 85,7 mm x 24,8 cm SUPPORT DE LA TABLE
(2) SOPORTE DE LA MESA [PF 6039] DE 3/4" x 3-3/8" x 9-3/4"

QUINCAILLERIE POUR L'ÉCHELLE HERRAJES DE LA ESCALERA



Vis de plate-forme de 63,5 mm (x 30)
Tornillo para plataforma de 2-1/2" (x30)

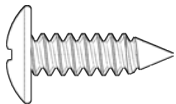

Vis cylindriques n° 12 de 19,1 mm (x 4)
Tornillo con cabeza redonda n.º 12 x 3/4" (x4)

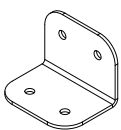

Support de panneau (x 1)
Abrazadera del panel (x1)

QUINCAILLERIE POUR LA TABLE HERRAJES DE LA MESA

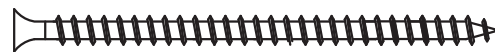

Vis de plate-forme de 63,5 mm (x 10)
Tornillo para plataforma de 2-1/2" (x10)

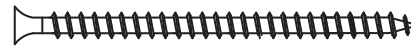

Vis de plate-forme de 50,8 mm (x 14)
Tornillo para plataforma de 2" (x14)

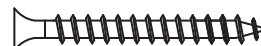

Vis de plate-forme de 31,8 mm (x 10)
Tornillo para plataforma de 1-1/4" (x10)

BARDEAUX LISTE DE PLANCHES 6035

TECHO LISTA DE TABLAS 6035

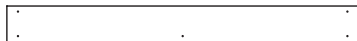

(18) [PF 6055] 12,7 mm x 127 mm x 120,7 cm BARDEAUX

(18) [PF 6055] 1/2" x 5" x 47-1/2" TECHO



(2) [PF 6061] 38 mm x 38 mm x 101,6 cm

(2) [PF 6061] 1-1/2" x 1-1/2" x 40"

QUINCAILLERIE HERRAJES



Vis de plate-forme de 41,3 mm (x 96)
Tornillo para plataforma de 1-5/8" (x96)

TOBOGGAN TOBOGÁN

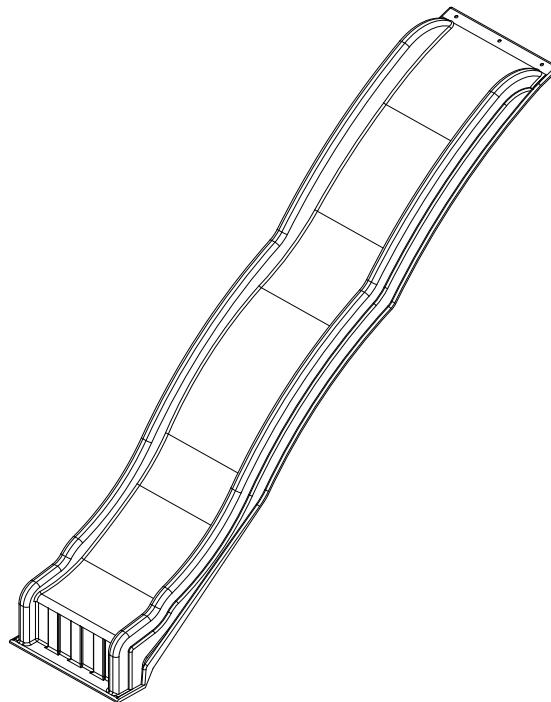

Toboggan à vagues Coolwave (x 2)
Tobogán Coolwave (x2)

ÉTAPE 1 / PASO 1

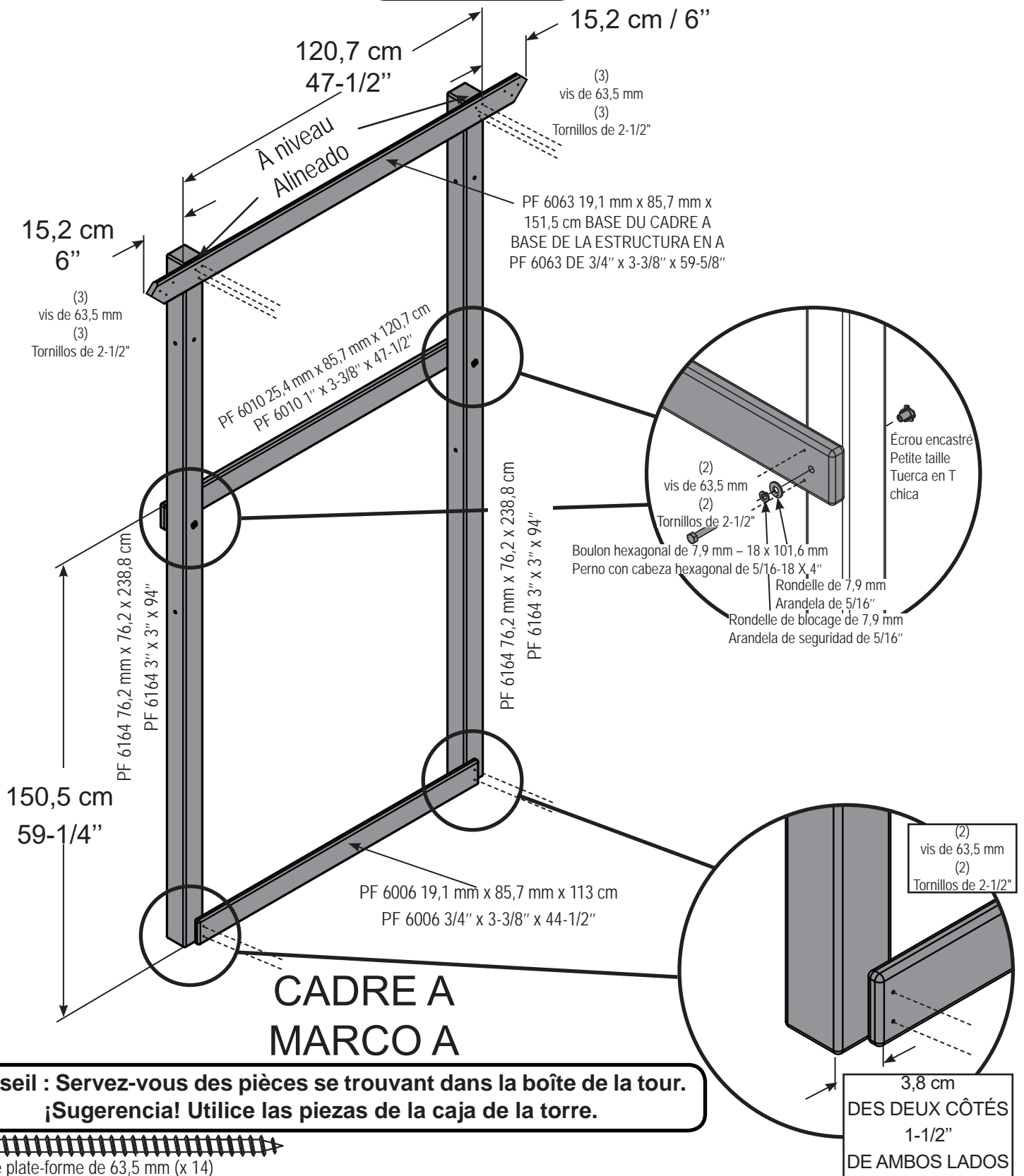

1. Assemblez le cadre A comme indiqué ci-dessus.

Remarque : Placez chaque écrou encastré dans son trou prépercé jusqu'à ce que les tenons métalliques soient complètement enfoncés dans le bois.

1. Ensamble el marco A como se muestra arriba.

Nota: Coloque cada tuerca en T en su agujero pretaladrado hasta que las espigas de metal se hundan por completo en la madera.

ÉTAPE 2 / PASO 2

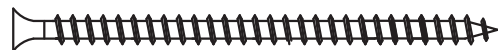
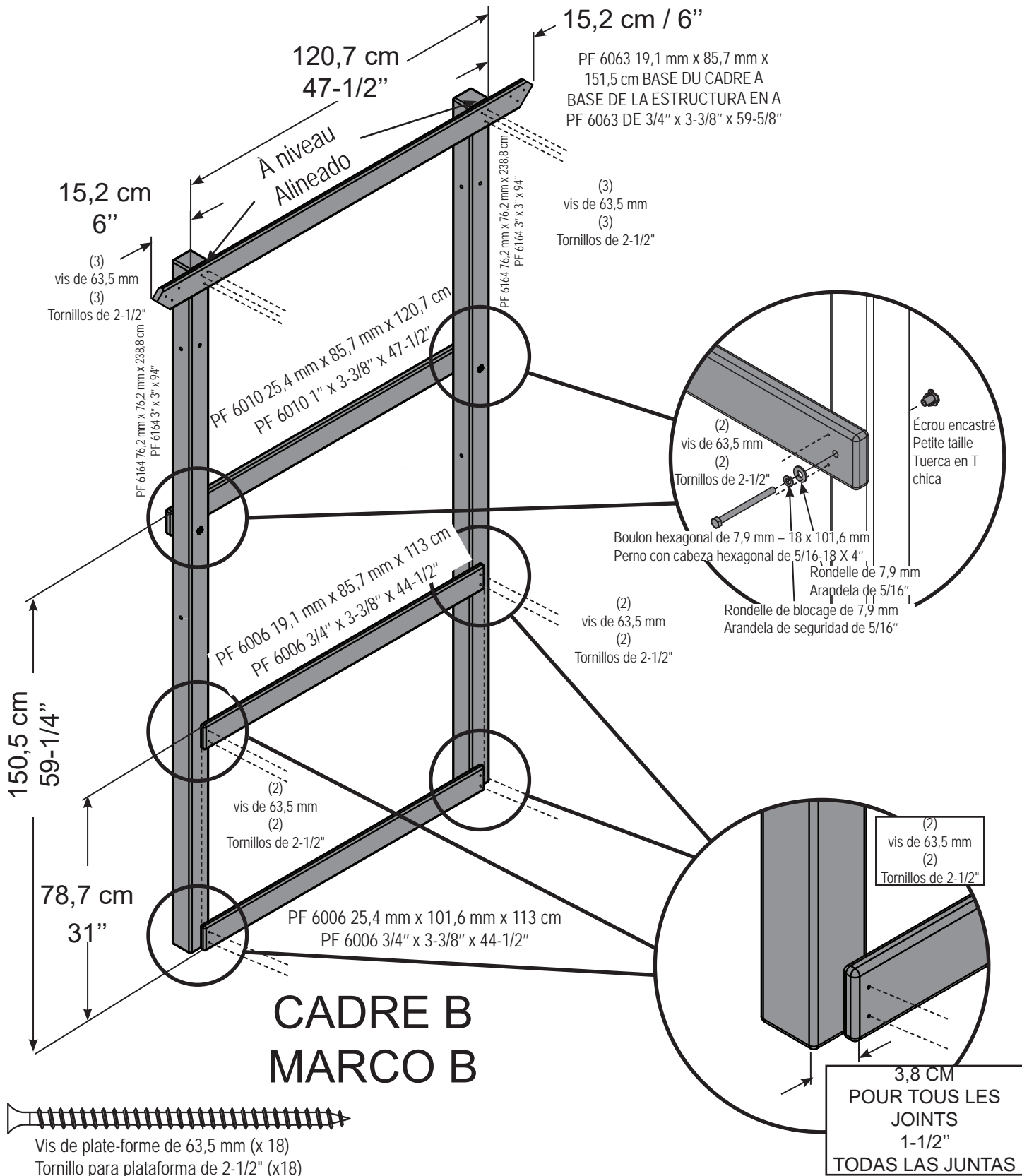

Vis de plate-forme de 63,5 mm (x 18)
Tornillo para plataforma de 2-1/2" (x18)

1. Assemblez le cadre B comme indiqué ci-dessus.

Remarque : Placez chaque écrou encastré dans son trou prépercé jusqu'à ce que les tenons métalliques soient complètement enfoncés dans le bois.

1. Ensamble el marco B como se muestra arriba.

Nota: Coloque cada tuerca en T en su agujero pretaladrado hasta que las espigas de metal se hundan por completo en la madera.

ÉTAPE 3 / PASO 3

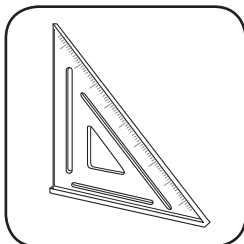

Vérifiez que tous les angles sont droits.
Verifique para asegurarse de que la estructura esté a escuadra.

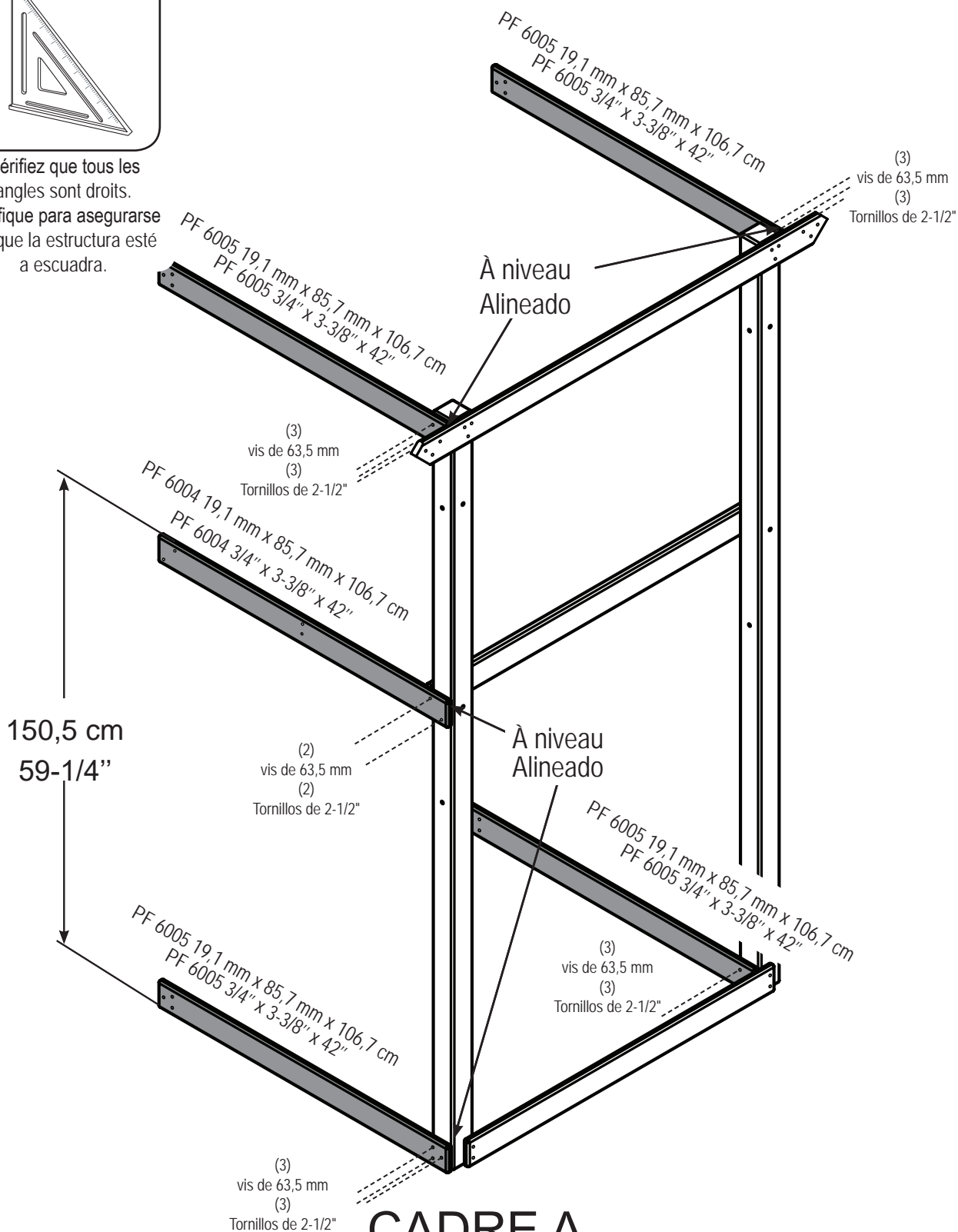

CADRE A MARCO A



Vis de plate-forme de 63,5 mm (x 14)
Tornillo para plataforma de 2-1/2" (x14)

- Fixez les plaques de support au cadre A comme indiqué.
- Fije las tablas de soporte al marco A como se muestra.

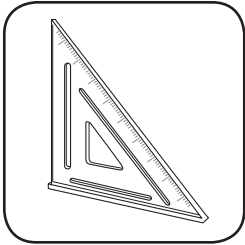

Vérifiez que tous les angles sont droits.
Verifique para asegurarse de que la estructura esté a escuadra.

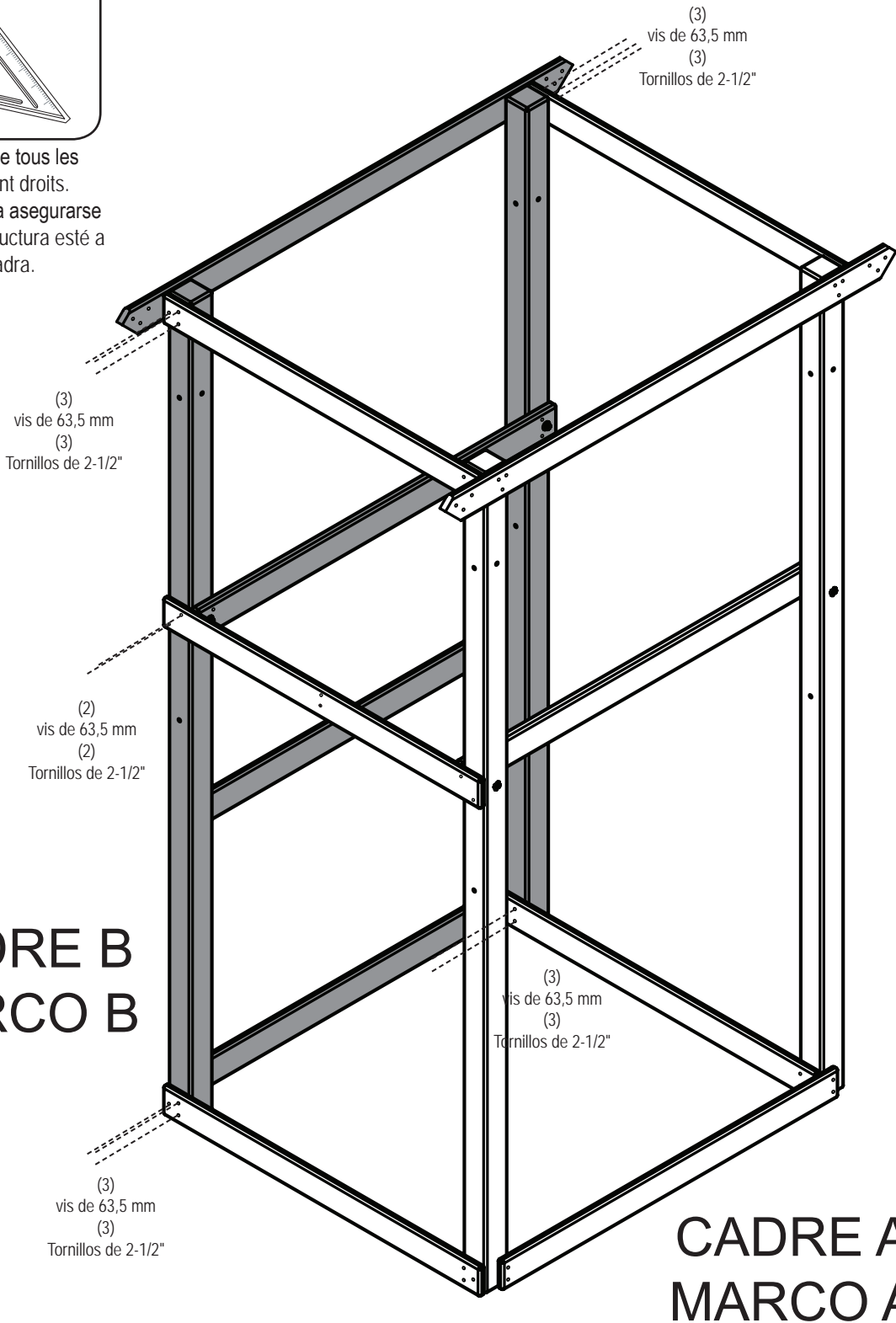

Vis de plate-forme de 63,5 mm (x 14)
Tornillo para plataforma de 2-1/2" (x14)

1. Fixez le cadre A au cadre B comme indiqué.
1. Fije el marco A al marco B como se muestra.

ÉTAPE 5 / PASO 5

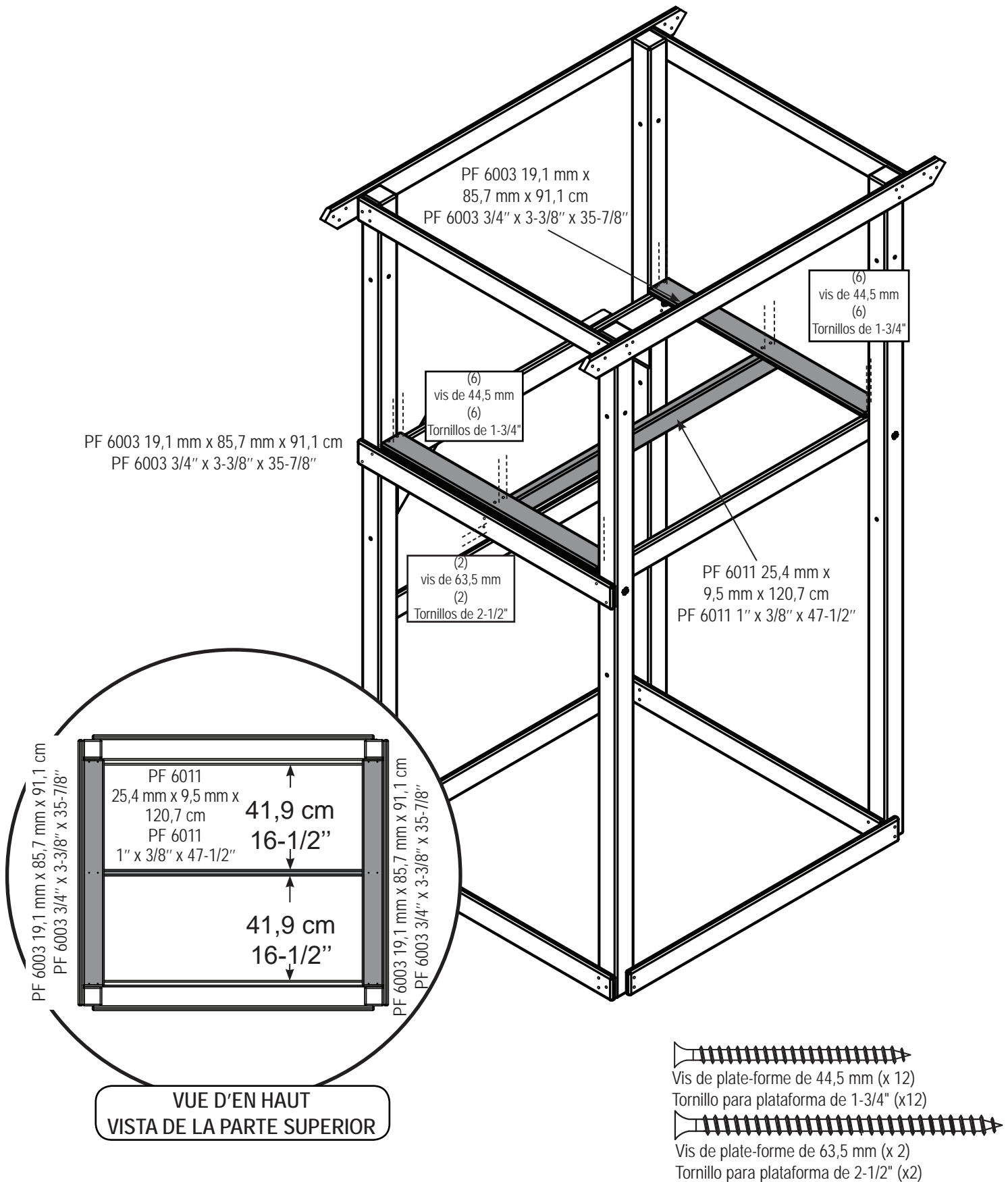

1. Fixez les planches de la plate-forme comme indiqué.
1. Instale las tablas de la plataforma como se muestra.

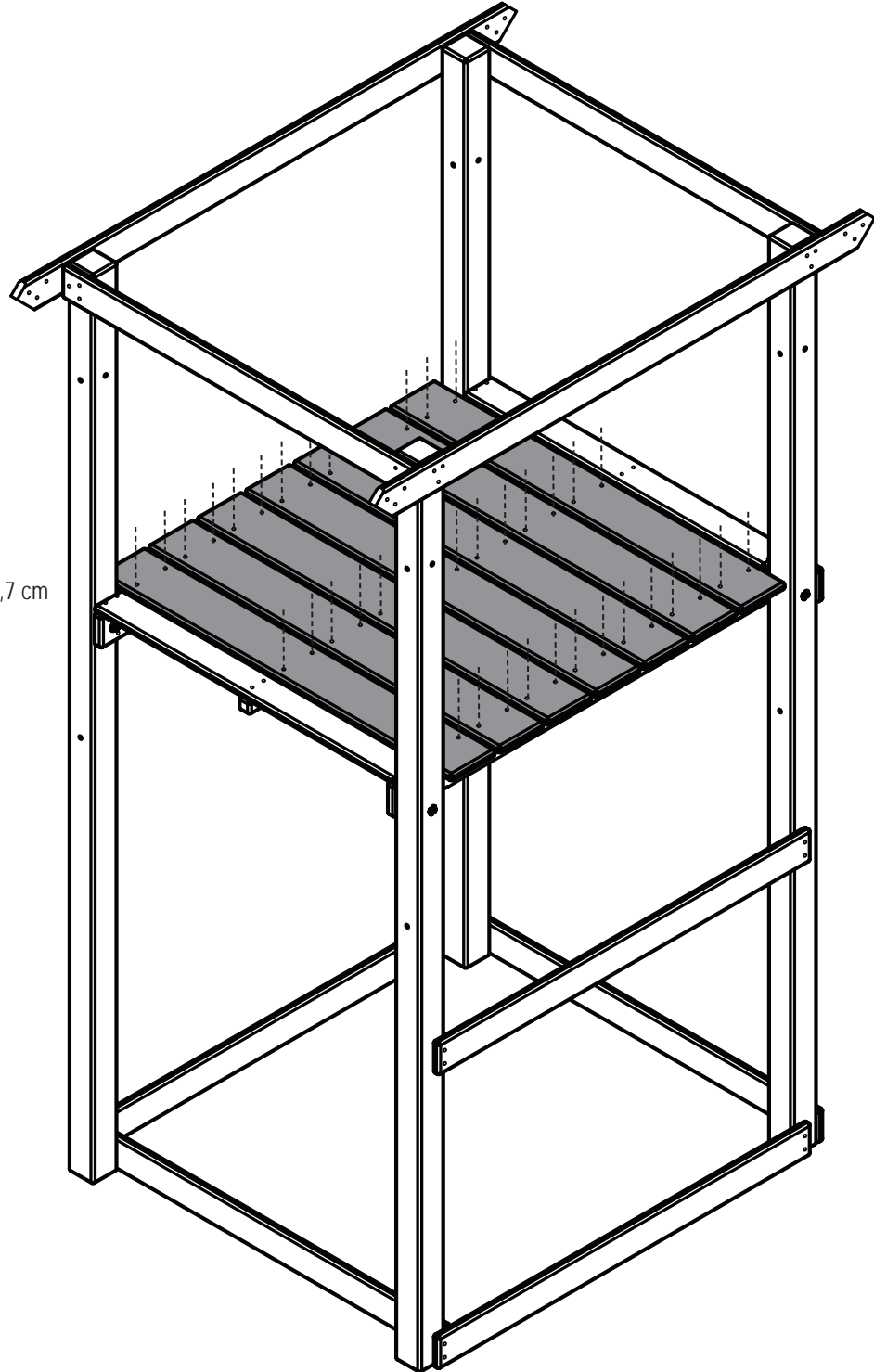

(7)
PF 6008 19,1 mm x 136,5 mm x 106,7 cm

(7)
PF 6008 3/4" x 5-3/8" x 42"

(6)
vis de 44,5 mm
par planche
(6)
Tornillos de 1-3/4"
por tabla



Vis de plate-forme de 44,5 mm (x 42)
Tornillo para plataforma de 1-3/4" (x42)

1. Fixez les planches de la plate-forme comme indiqué.
REMARQUE : L'écart standard entre les planches de la plate-forme est de 9,5 mm.
1. Instale las tablas de la plataforma como se muestra.
NOTA: El espacio estándar entre las tablas de la plataforma es de 3/8".

ÉTAPE 7 / PASO 7

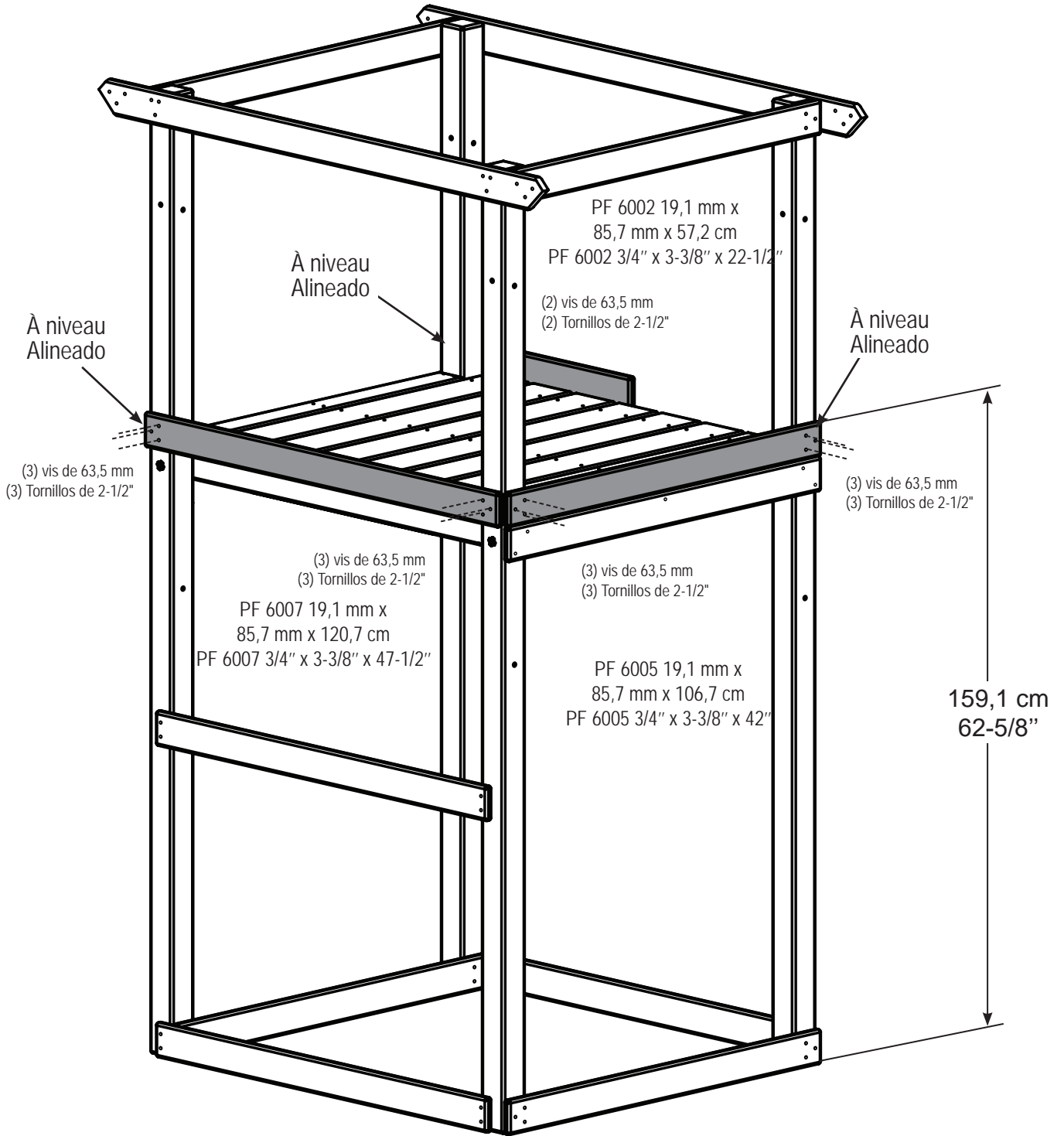

Vis de plate-forme de 63,5 mm (x 14)
Tornillo para plataforma de 2-1/2" (x14)

1. Fixez les planches comme indiqué.
1. Fije las tablas como se muestra.

ÉTAPE 8 / PASO 8

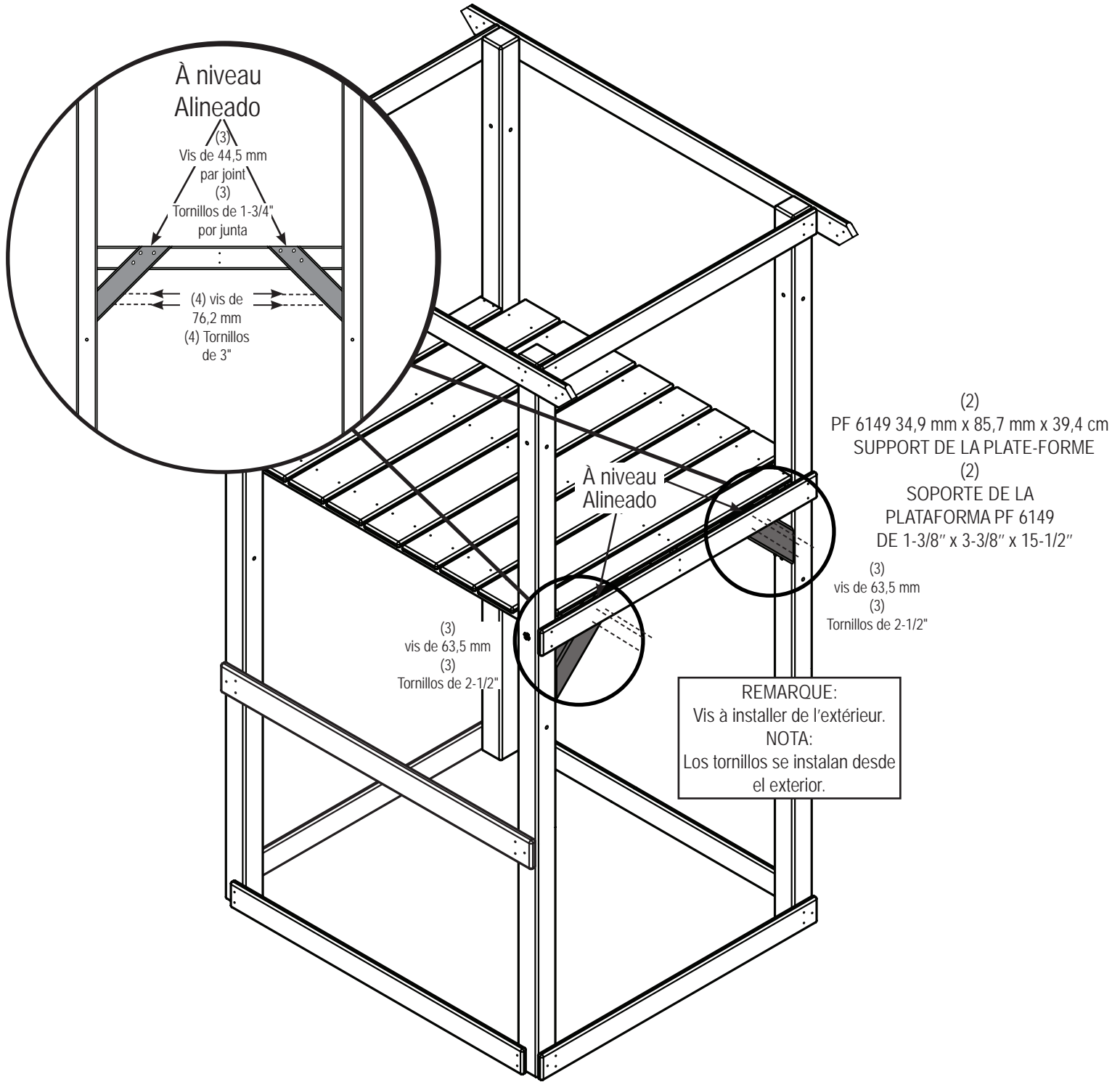

Vis de plate-forme de 44,5 mm (x 6)
Tornillo para plataforma de 1-3/4" (x6)



Vis de plate-forme de 76,2 mm (x 4)
Tornillo para plataforma de 3" (x 4)

1. Assemblez les supports de la plate-forme comme indiqué.
1. Instale los soportes de la plataforma como se muestra.

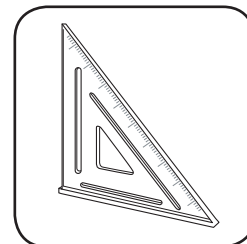

Vérifiez que tous les angles sont droits.
Verifique para asegurarse de que la estructura esté a escuadra.

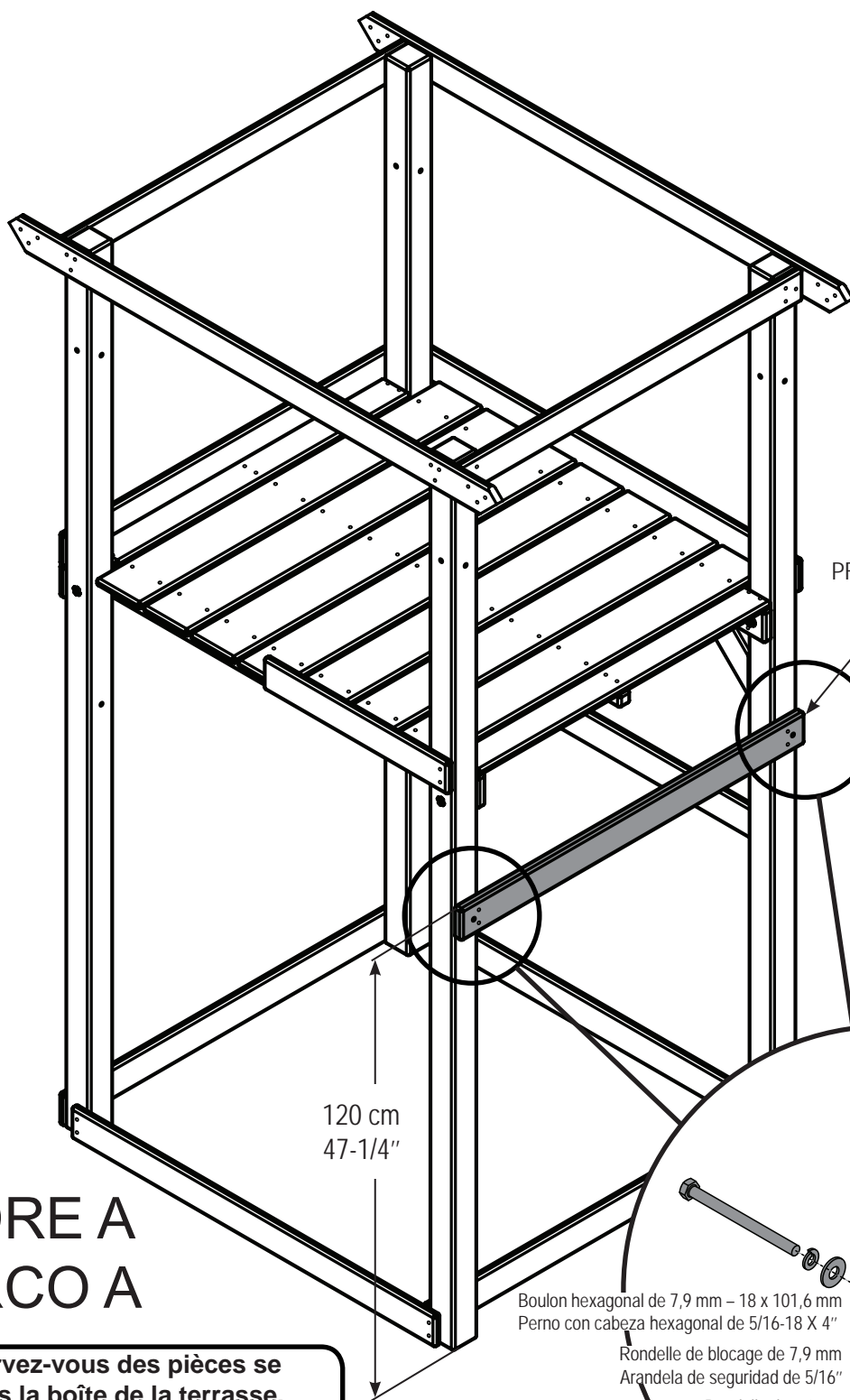

PF 6026 25,4 mm x 85,7 mm x 106,7 cm
PF 6026 1" x 3-3/8" x 42"

120 cm
47-1/4"

CADRE A MARCO A

**Conseil : Servez-vous des pièces se trouvant dans la boîte de la terrasse.
¡Sugerencia! Utilice las piezas de la caja de la terraza.**



Vis de plate-forme de 63,5 mm (x 4)
Tornillo para plataforma de 2-1/2" (x4)

Boulon hexagonal de 7,9 mm – 18 x 101,6 mm
Perno con cabeza hexagonal de 5/16-18 X 4"

Rondelle de blocage de 7,9 mm
Arandela de seguridad de 5/16"

Rondelle de 7,9 mm
Arandela de 5/16"

(2)
vis de 63,5 mm
(2)
Tornillos de 2-1/2"

Écrou encastré
Petite taille
Tuerca en T
chica

1. Assemblez les planches de support de la plate-forme comme indiqué.
1. Instale la tabla de soporte de la plataforma como se muestra.

ÉTAPE 10 / PASO 10

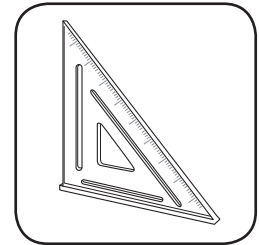

Vérifiez que tous les angles sont droits.
Verifique para asegurarse de que la estructura esté a escuadra.

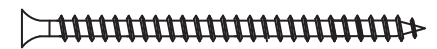
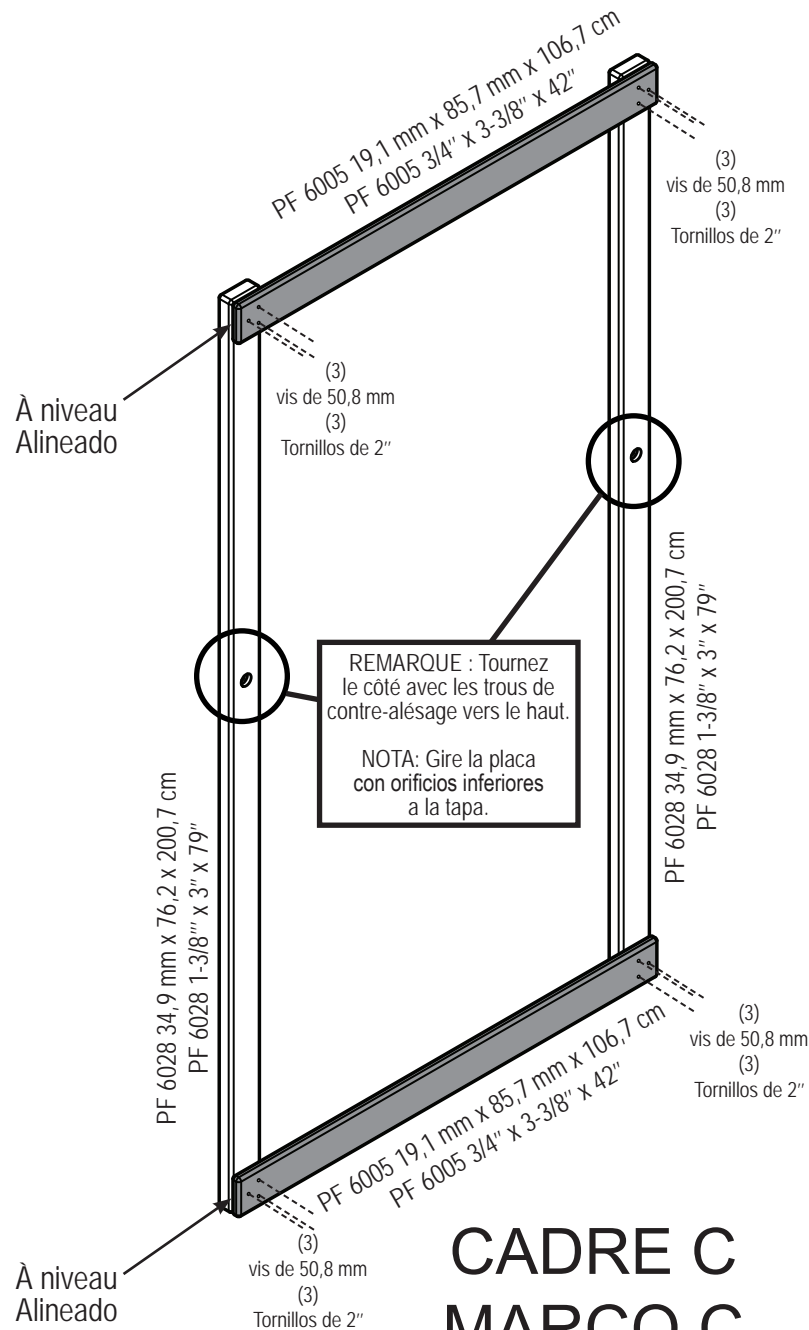

Vis de plate-forme de 50,8 mm (x 12)
Tornillo para plataforma de 2" (x12)

1. Assemblez le cadre C comme indiqué.
1. Ensamble el marco C como se muestra.

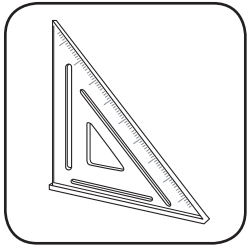

Vérifiez que tous les angles sont droits.
 Verifique para asegurarse de que la estructura esté a escuadra.

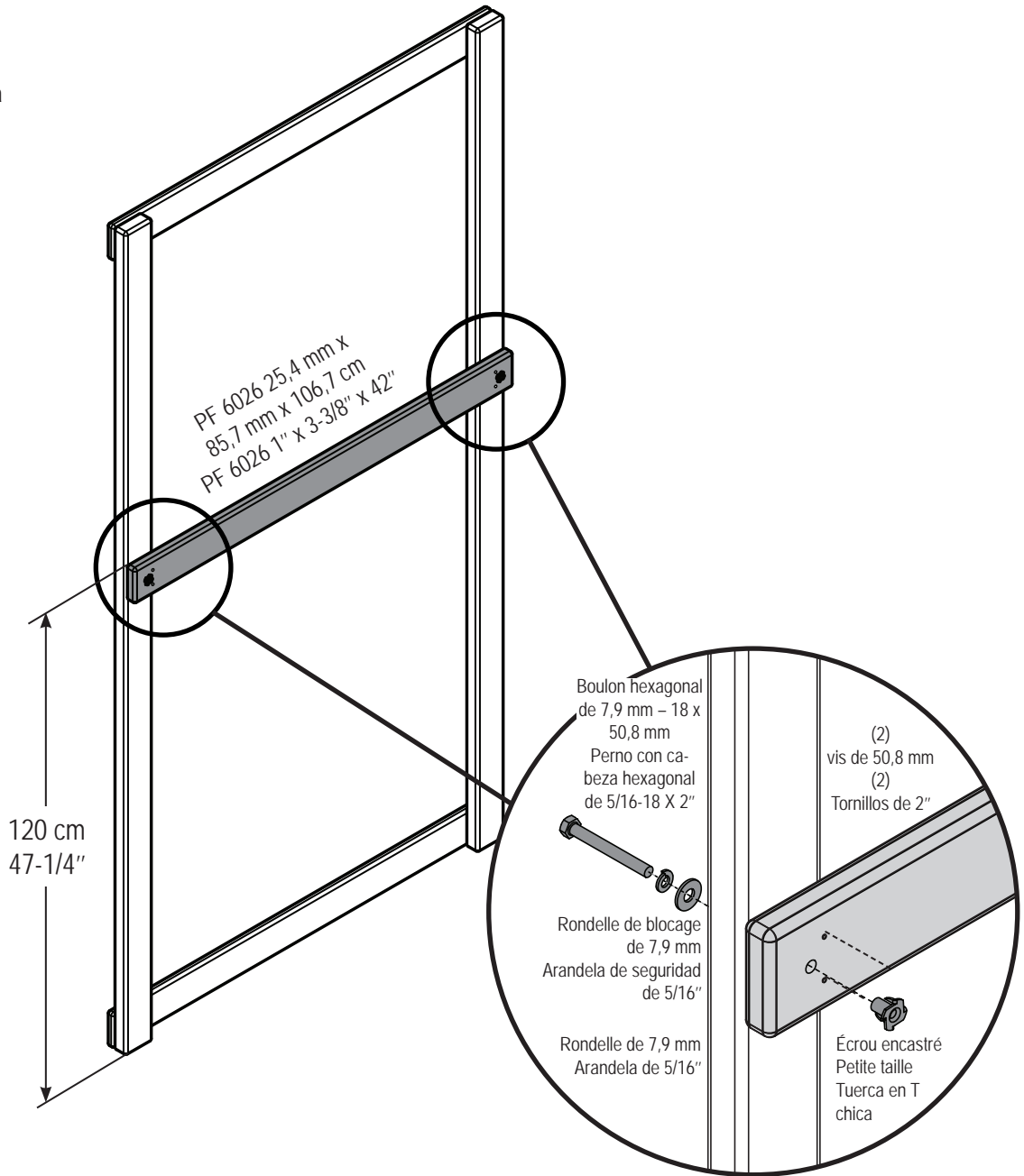

Vis de plate-forme de 50,8 mm (x 4)
 Tornillo para plataforma de 2" (x4)

1. Assemblez les planches de support de la plate-forme comme indiqué.
1. Instale la tabla de soporte de la plataforma como se muestra.

ÉTAPE 12 / PASO 12

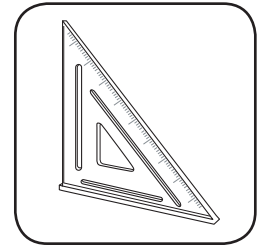

Vérifiez que tous les angles sont droits.
Verifique para asegurarse de que la estructura esté a escuadra.

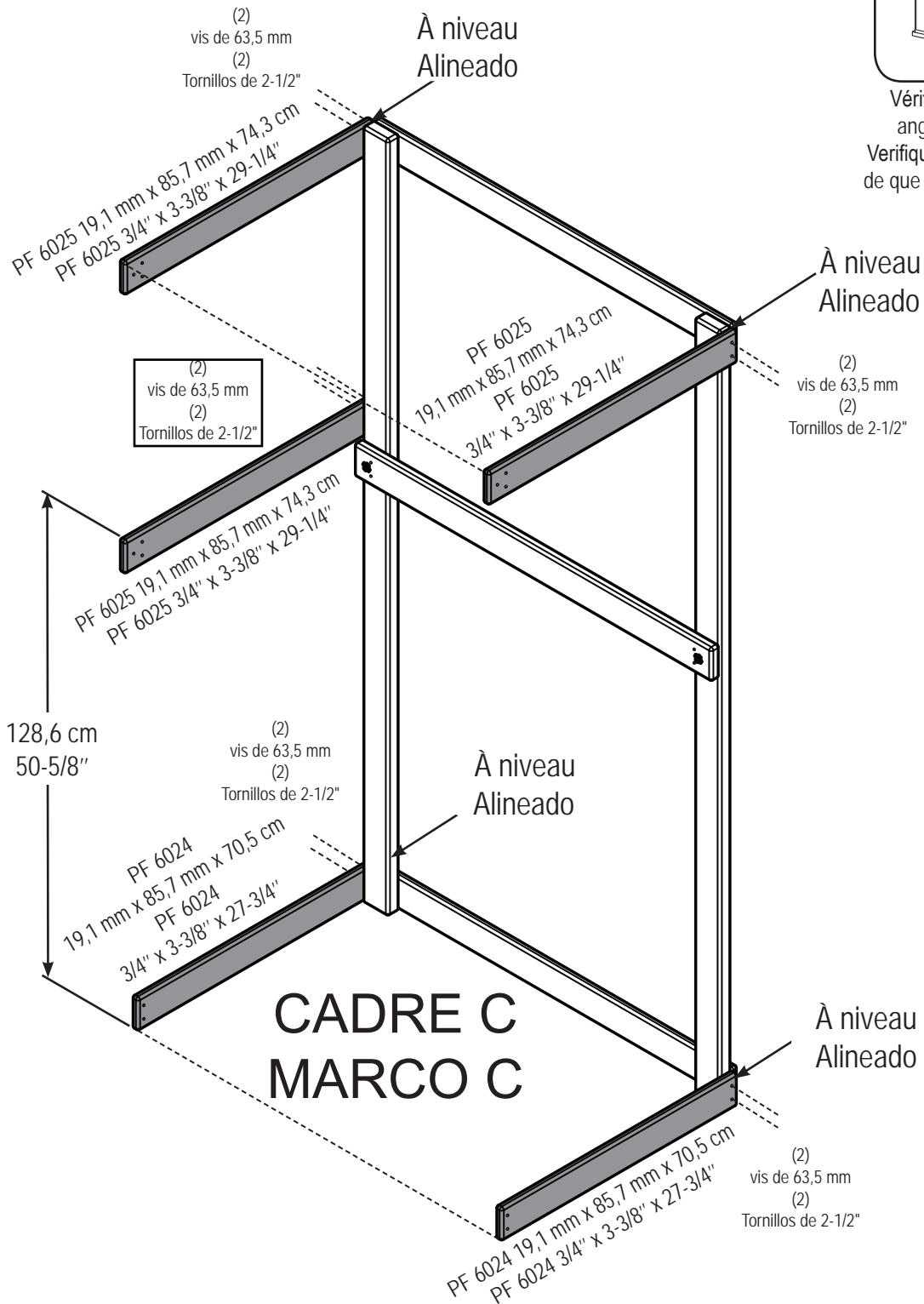

Vis de plate-forme de 63,5 mm (x 10)
Tornillo para plataforma de 2-1/2" (x10)

1. Assemblez les planches de support du cadre comme indiqué.
1. Instale las tablas de soporte del marco como se muestra.

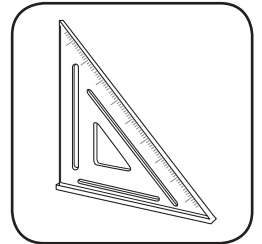

Vérifiez que tous les angles sont droits.
Verifique para asegurarse de que la estructura esté a escuadra.

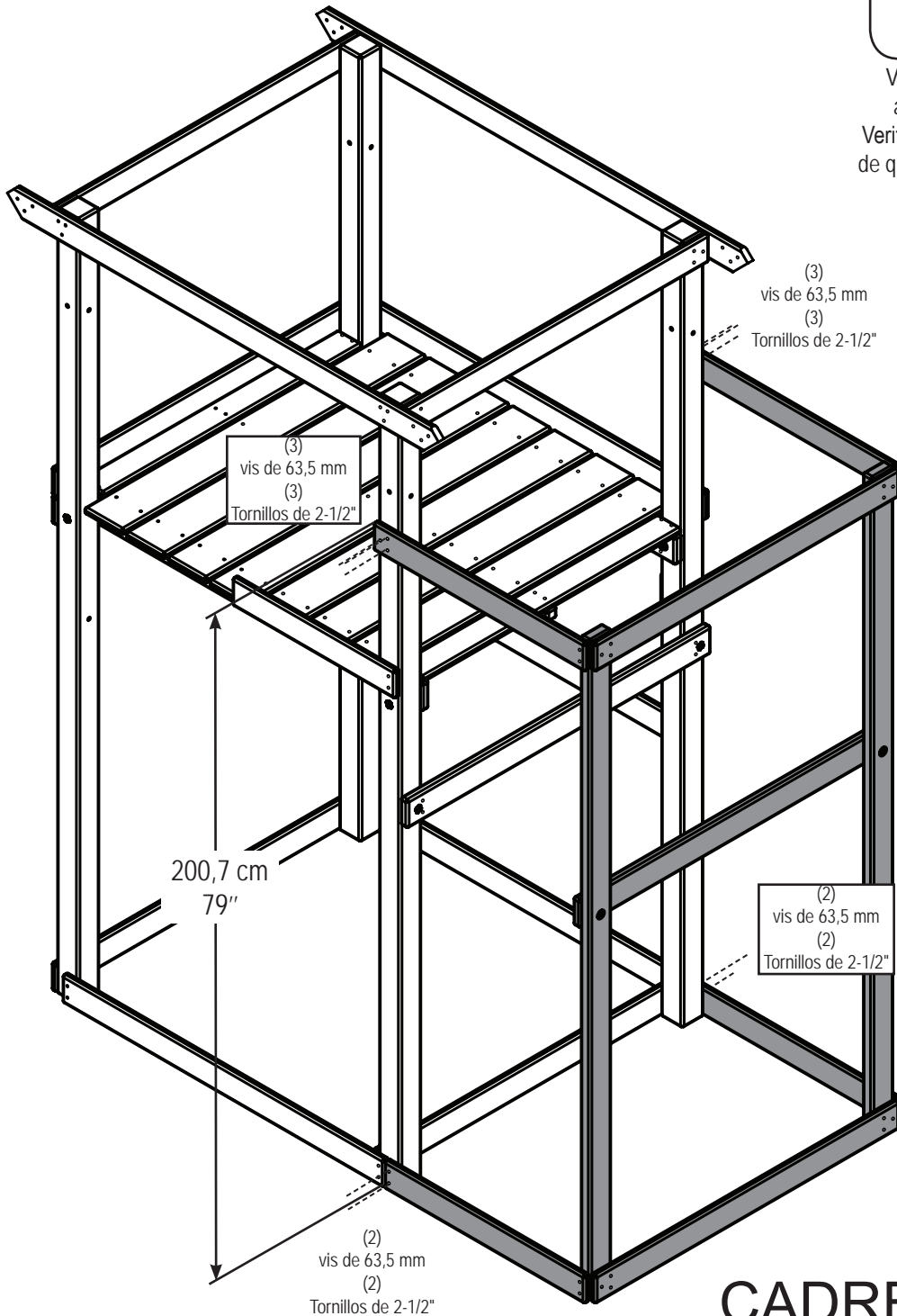

CADRE C MARCO C



Vis de plate-forme de 63,5 mm (x 10)
Tornillo para plataforma de 2-1/2" (x10)

1. Fixez le cadre C à la tour comme indiqué.
1. Fije el marco C a la torre como se muestra.

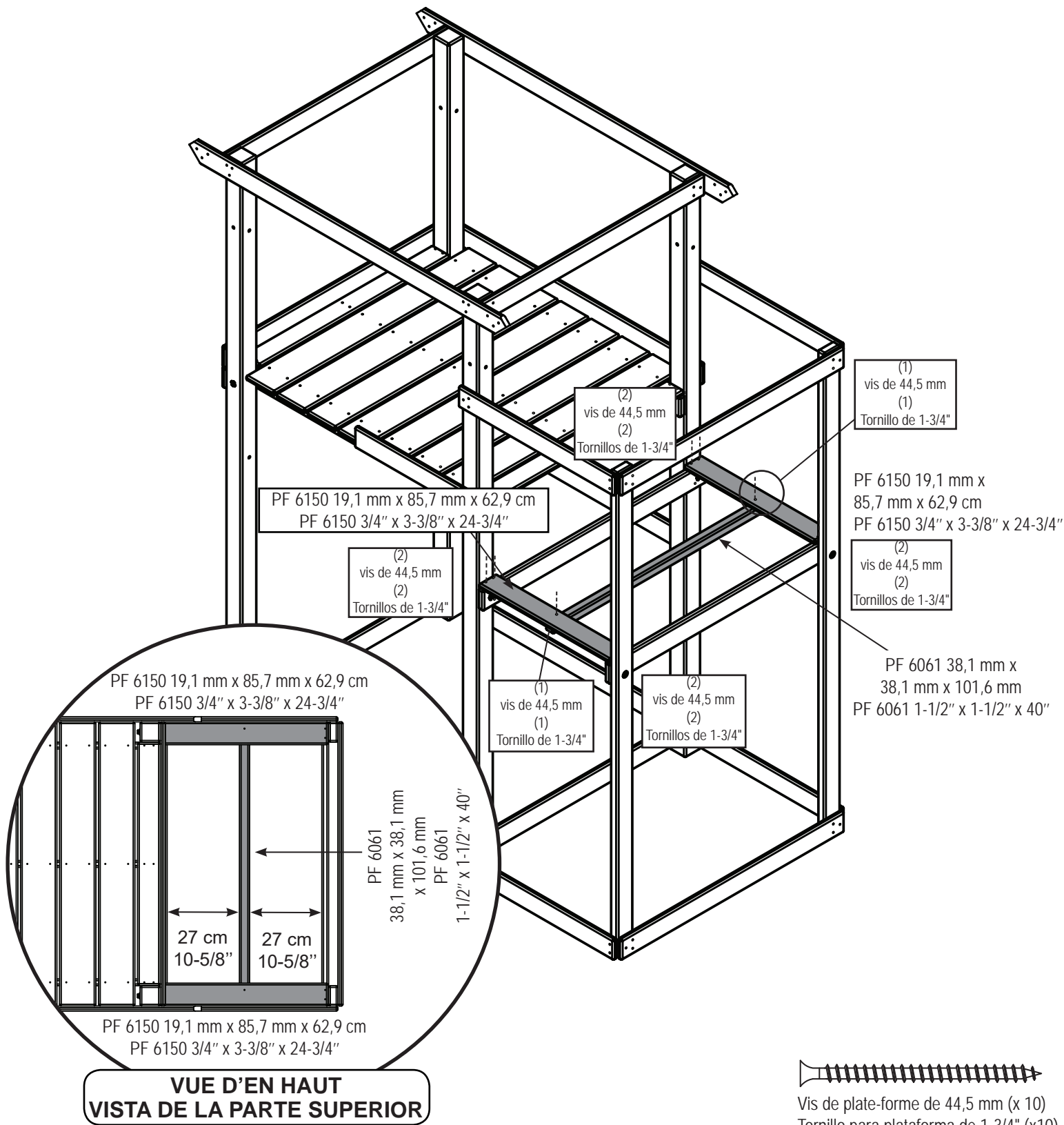

1. Fixez les planches de la plate-forme comme indiqué.
1. Fije las tablas de la plataforma como se muestra.

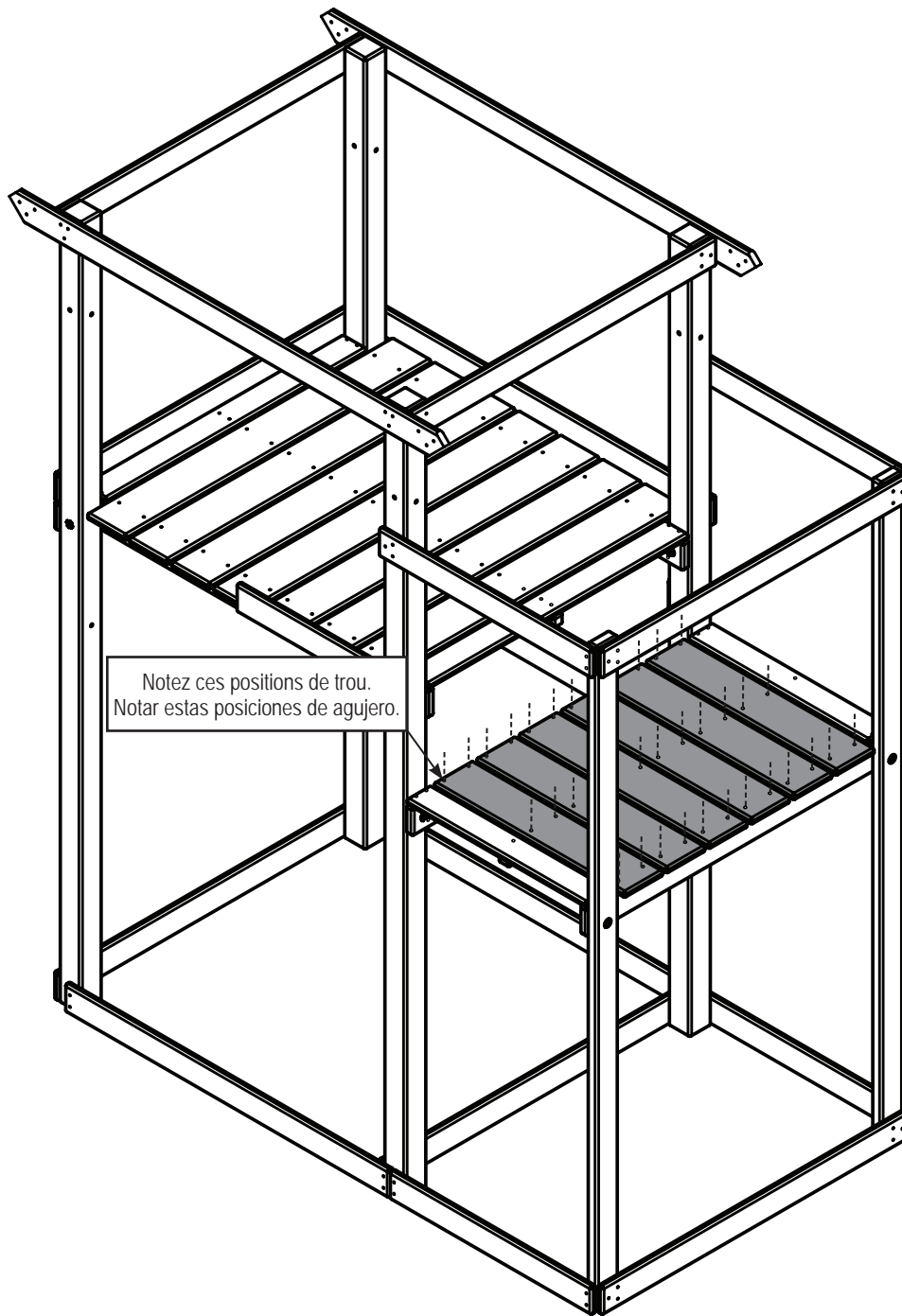

Notez ces positions de trou.
Notar estas posiciones de agujero.

(6) PF 6135
1,9 cm x 13,7 mm x 66,7 cm
(6) PF 6135
3/4" x 5-3/8" x 26-1/4"

(6) vis de 44,5 mm par planche
(6) Tornillos de 1-3/4" por tabla



Vis de plate-forme de 44,5 mm (x 36)
Tornillo para plataforma de 1-3/4" (x36)

1. Fixez les planches de la plate-forme comme indiqué.
REMARQUE : L'écart standard entre les planches de la plate-forme est de 11,1 mm.
1. Instale las tablas de la plataforma como se muestra.
NOTA: El espacio estándar entre las tablas de la plataforma es de 7/16".

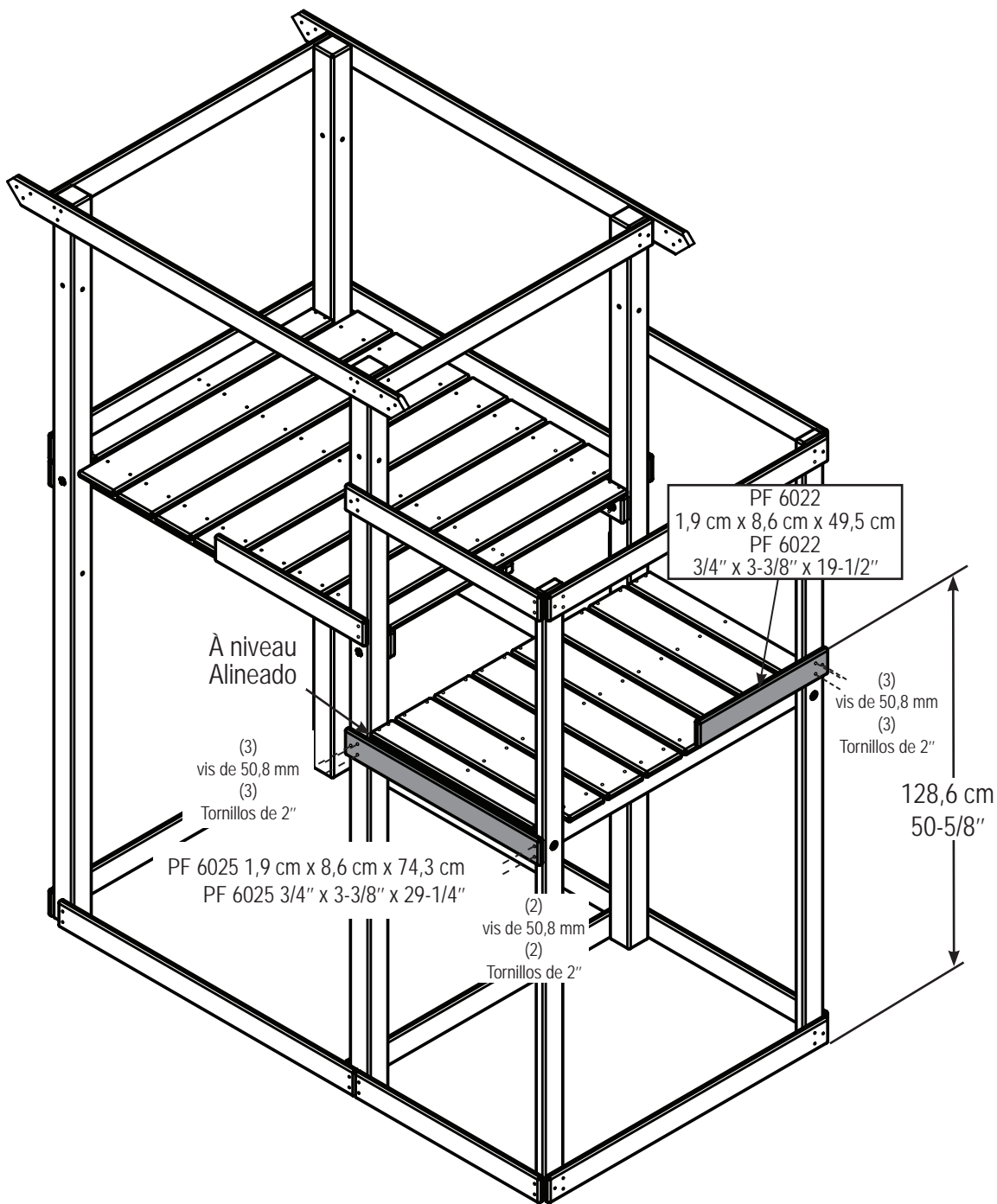

Vis de plate-forme de 50,8 mm (x8)

Tornillo para plataforma de 2" (x8)

1. Fixez les planches du support de la barrière comme indiqué.
1. Instale las tablas de soporte de la barrera como se muestra.

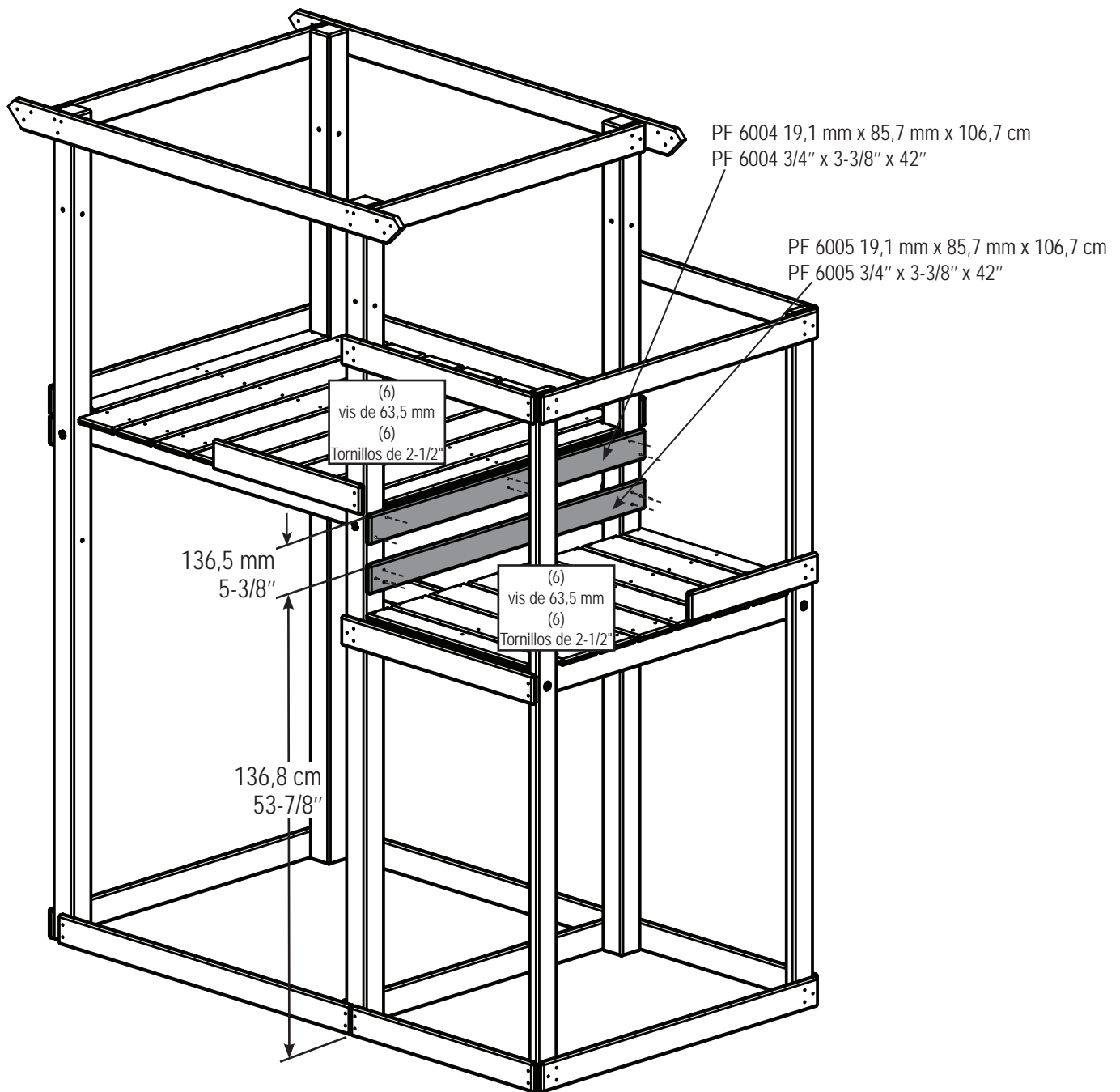

Vis de plate-forme de 63,5 mm (x 12)
Tornillo para plataforma de 2-1/2" (x12)

1. Fixez les planches de remplissage comme indiqué.
1. Fije las tablas de relleno de agujeros como se muestra.

ÉTAPE 18 / PASO 18

(3) PF 6021 15,9 mm x 136,5 mm x 78,1 cm

(3) PF 6021 5/8" x 5-3/8" x 30-3/4"

(4) vis de 31,8 mm par planche

(4) Tornillos de 1-1/4" por tabla

Planches de la barrière : À niveau.
Tablas de la barrera: Alineados.

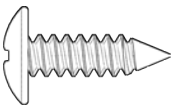
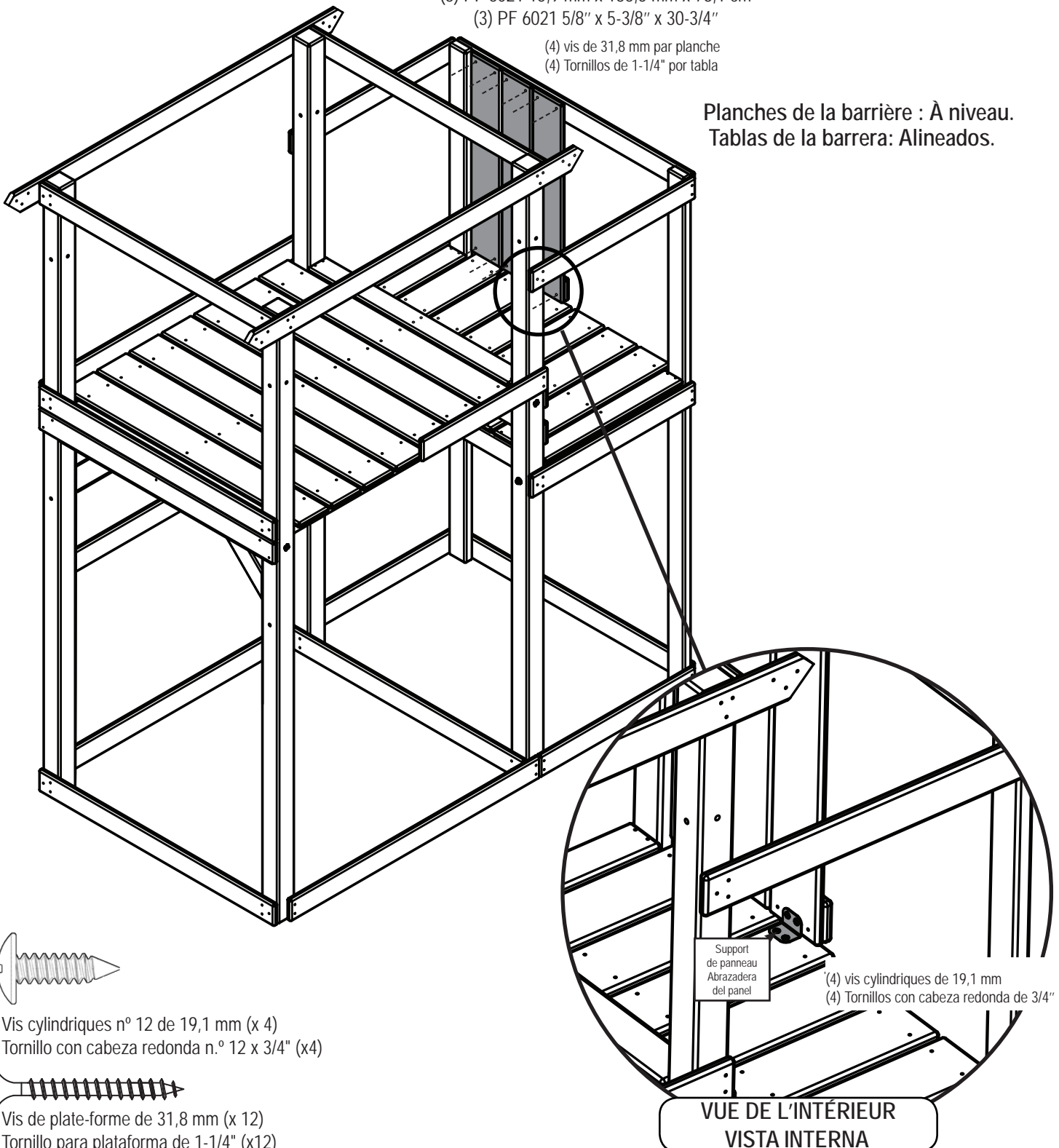

Vis cylindriques n° 12 de 19,1 mm (x 4)
Tornillo con cabeza redonda n.º 12 x 3/4" (x4)



Vis de plate-forme de 31,8 mm (x 12)
Tornillo para plataforma de 1-1/4" (x12)

1. Fixez les planches de la barrière comme indiqué.
1. Instale las tablas de la barrera como se muestra.

ÉTAPE 19 / PASO 19

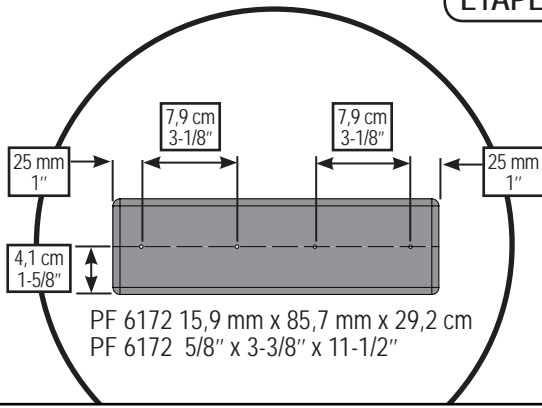

Pré-percer chaque PF6172 avec des trous de 3 mm
Pre-perforar cada PF6172 con agujeros de 1/8"

PF 6001 15,9 mm x 136,5 mm x 23,5 cm
PF 6001 5/8" x 5-3/8" x 9-1/4"

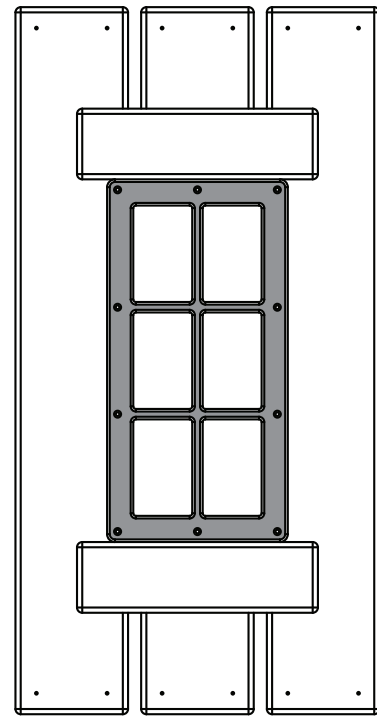
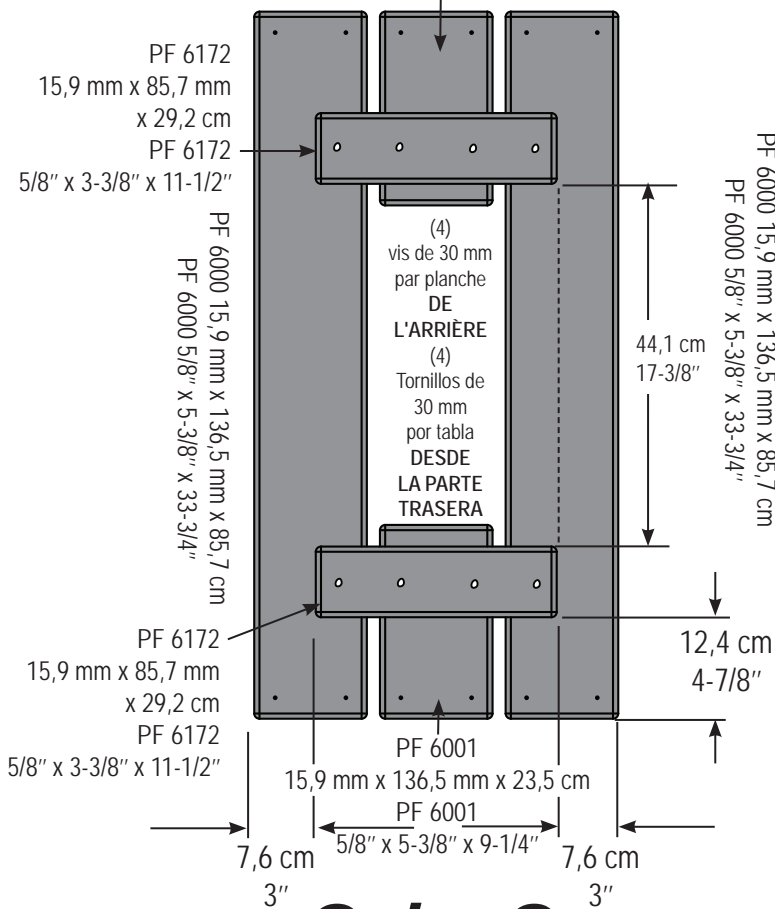

x 2 / x2

**Conseil : Servez-vous des pièces se trouvant dans la boîte de la tour.
¡Sugerencia! Utilice las piezas de la caja de la torre.**

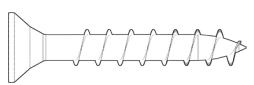

Vis de plate-forme de 30 mm (x 16)
Tornillo para plataforma de 1/8" (x16)

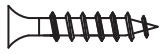

Vis à tête plate de 19,1 mm (x 20)
Tornillo de cabeza plana de 3/4" (x20)

1. Pré-percer chaque PF6172 avec des trous de 3 mm
2. Assemblez les fenêtres comme indiqué.
3. Fixez les cadres de fenêtre comme indiqué.
1. Pre-perforar cada PF6172 con agujeros de 1/8"
2. Ensamble los paneles de la ventana como se muestra.
3. Instale los marcos de la ventana como se muestra.

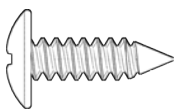
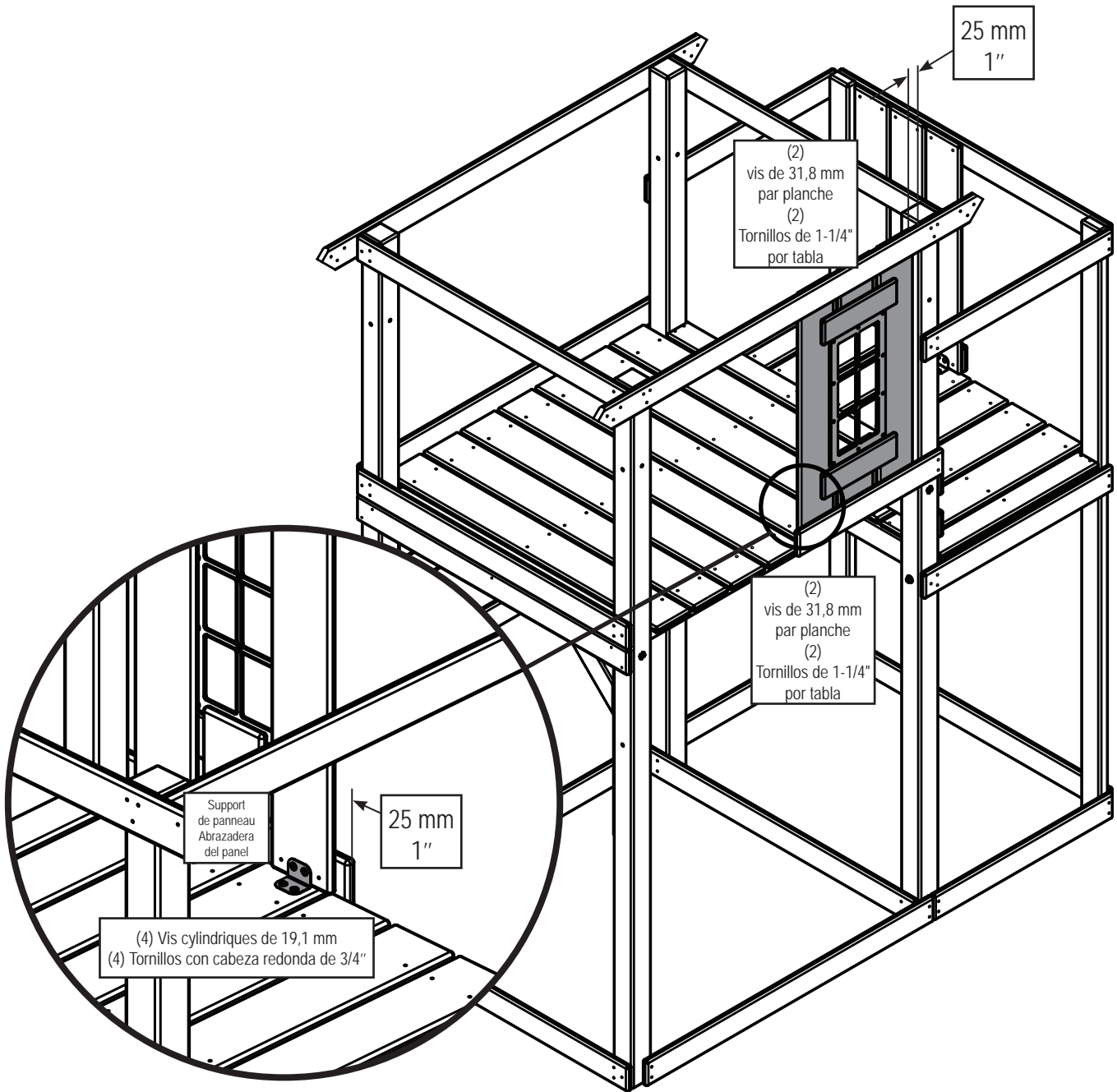

Vis cylindriques n° 12 de 19,1 mm (x 4)
Tornillo con cabeza redonda n.º 12 x 3/4" (x4)

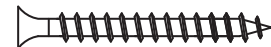

Vis de plate-forme de 31,8 mm (x 12)
Tornillo para plataforma de 1-1/4" (x12)

1. Fixez les fenêtres comme indiqué.
1. Instale los paneles de la ventana.

ÉTAPE 21 / PASO 21

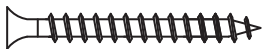
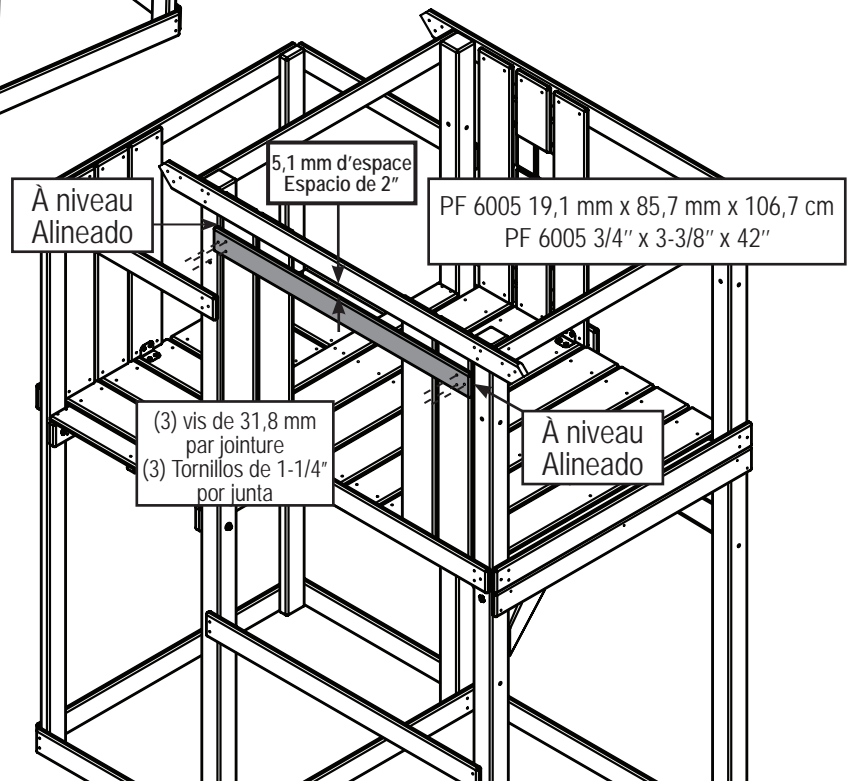
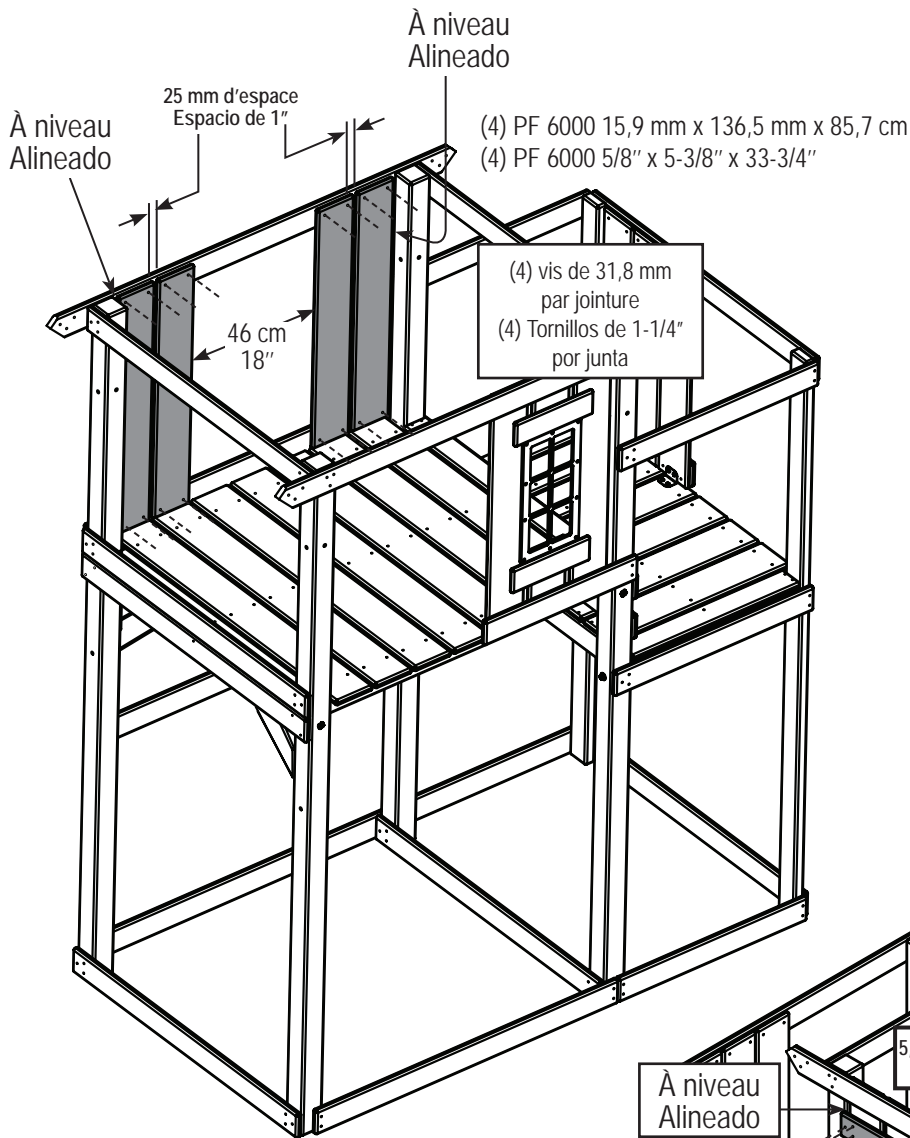

Vis de plate-forme de 31,8 mm (x 22)
Tornillo para plataforma de 1-1/4" (x22)

1. Fixez les planches de la barrière comme indiqué.
2. Fixez les barrière barrière planche raidisseur comme indiqué.
1. Fije las tablas de la barrera como se muestra.
2. Fije las barrera tablón de refuerzo como se muestra.

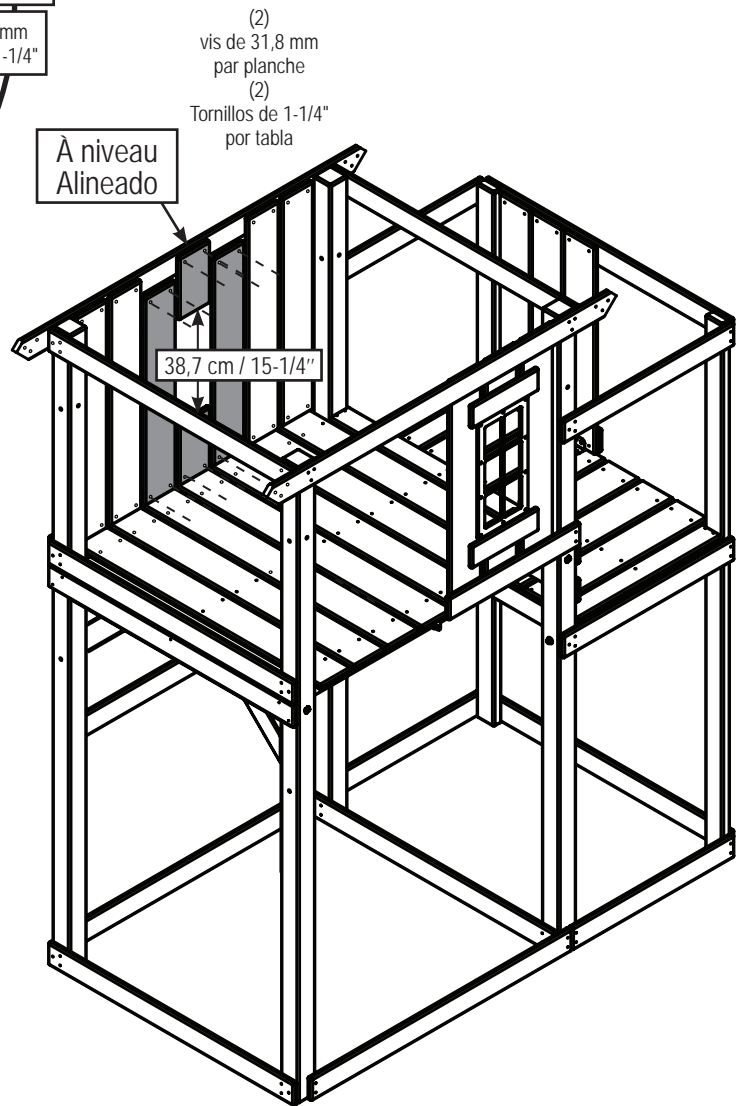
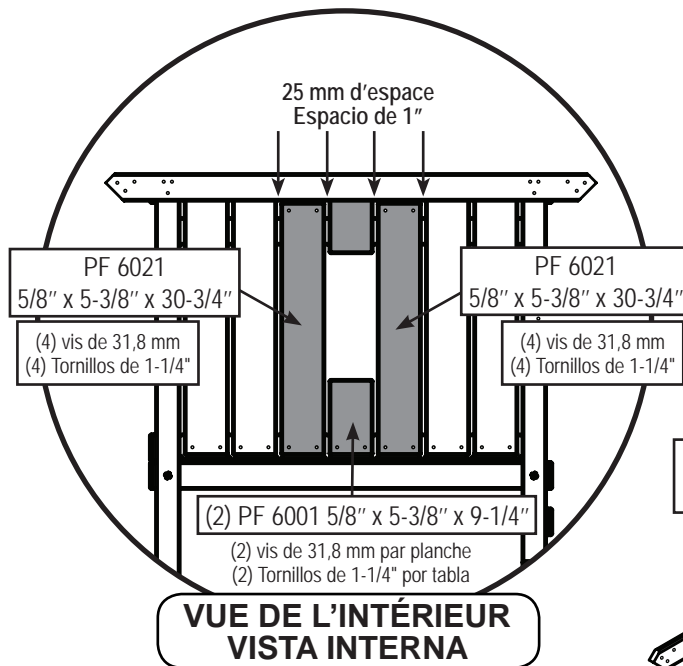

**Conseil : Servez-vous des pièces se trouvant dans la boîte de la tour.
¡Sugerencia! Utilice las piezas de la caja de la torre.**

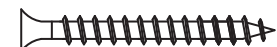

Vis de plate-forme de 31,8 mm (x 12)
Tornillo para plataforma de 1-1/4" (x12)

1. Fixez les fenêtres et les planches de la barrière comme indiqué.
1. Instale los paneles de la ventana y las tablas de la barrera como se muestra.

ÉTAPE 23 / PASO 23

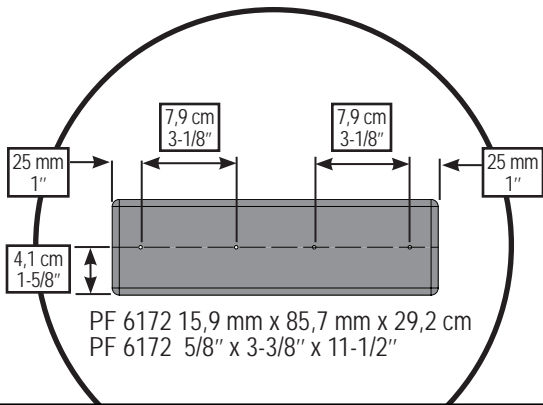

Pré-percer chaque PF6172 avec des trous de 30 mm
Pre-perforar cada PF6172 con agujeros de 1/8"

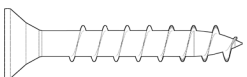
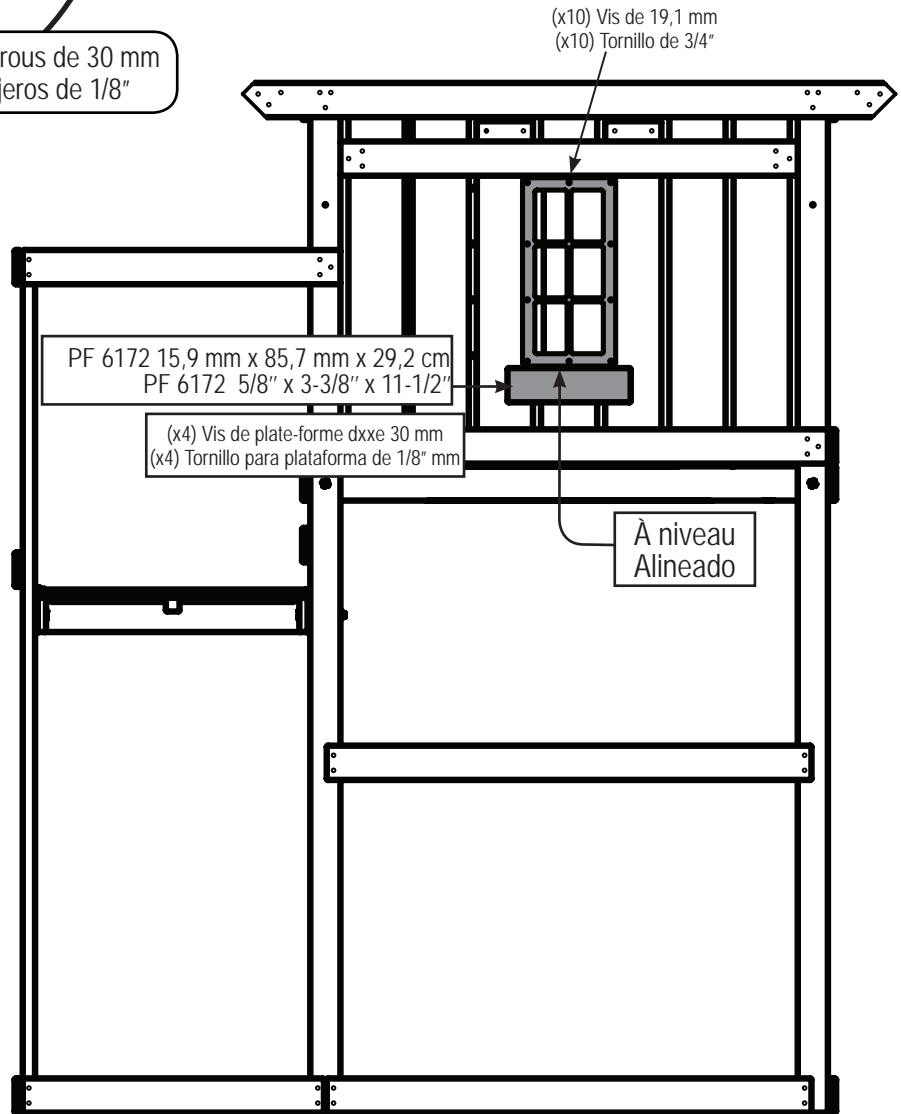

Vis de plate-forme de 30 mm (x 4)
Tornillo para plataforma de 1/8" (x4)



Vis à tête plate de 19,1 mm (x 10)
Tornillo de cabeza plana de 3/4" (x10)

1. Fixez les fenêtres comme indiqué.
1. Instale los paneles de la ventana.

ÉTAPE 24/ PASO 24

PF 6020 76,2 mm x 76,2 mm x 120,7 cm
SUPPORT DE POUTRE DE BALANÇOIRE
SOPORTE DE LA VIGA DEL COLUMPIO
PF 6020 DE 3" x 3" x 47-1/2"

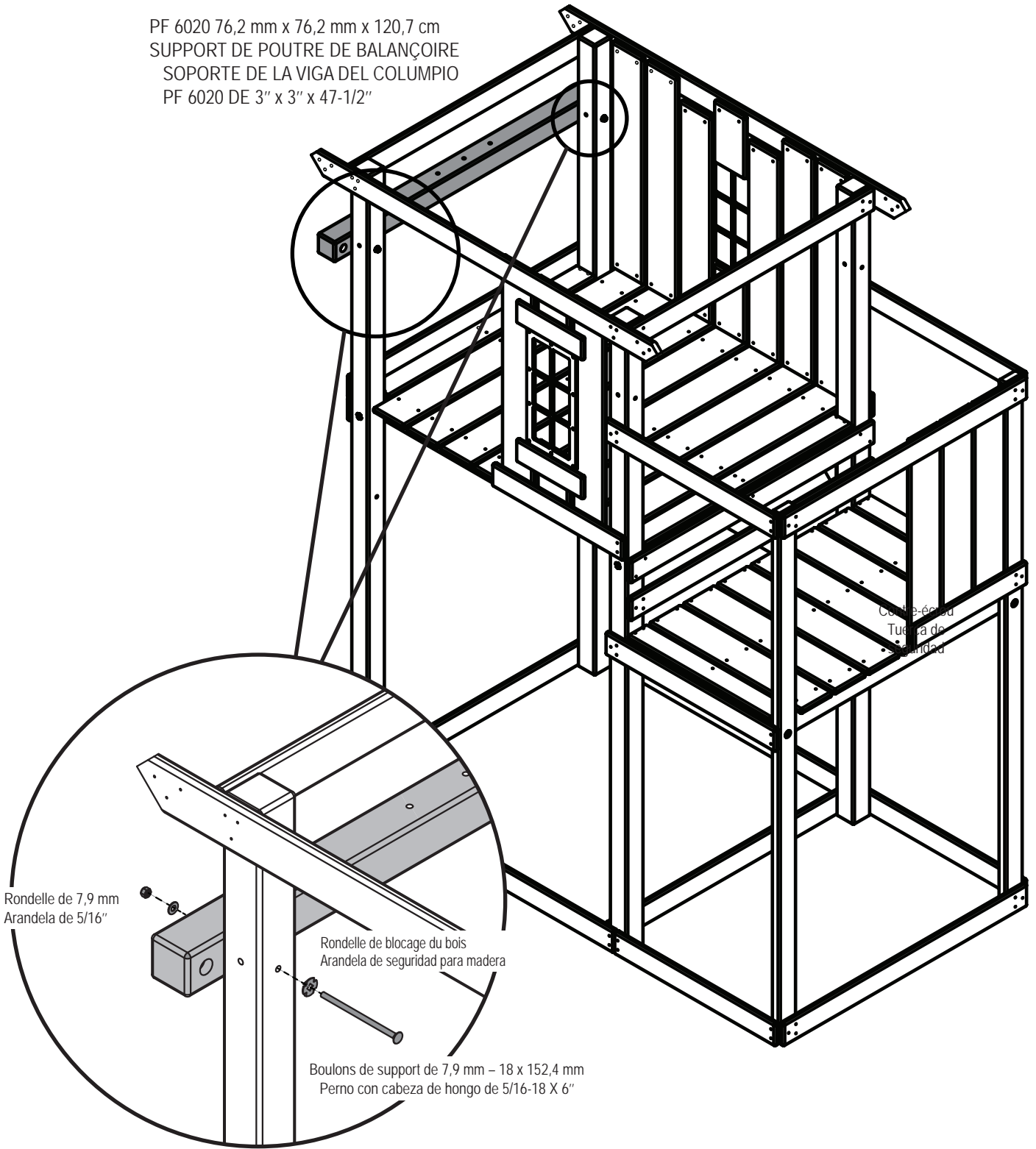

1. Assemblez les supports de poutre de balançoire comme indiqué.
1. Instale el soporte de la viga del columpio como se muestra.

ÉTAPE 25 / PASO 25

CENTRE / CENTRAR

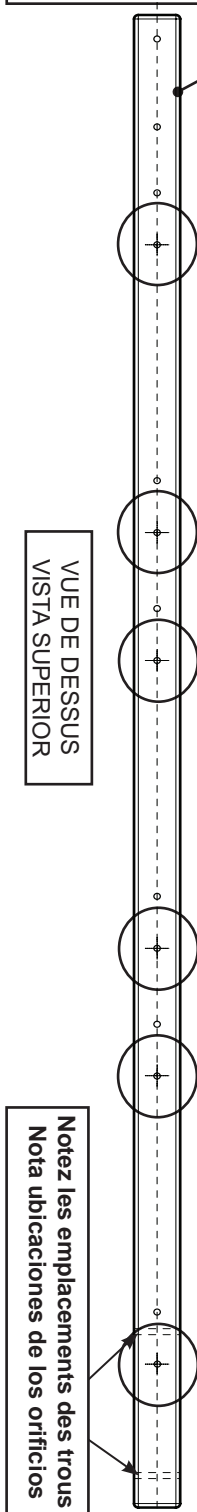
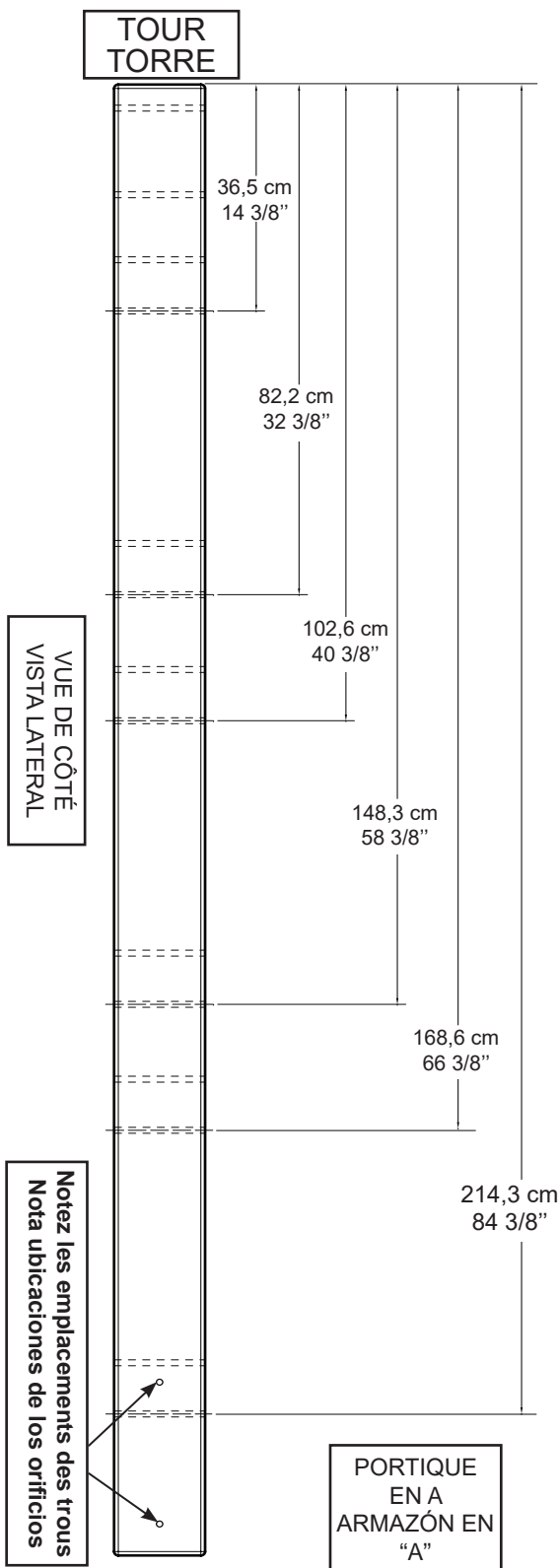

PF 6019
68,3 mm x 136,5 mm x 233,7 cm
Poutre de balançoire
PF 6019
2-11/16"x5-3/8"x92"
Viga del columpio

○ = PERCEZ ICI (4 EMBLACEMENTS)
○ = TALADRA AQUÍ (4 LUGARES)

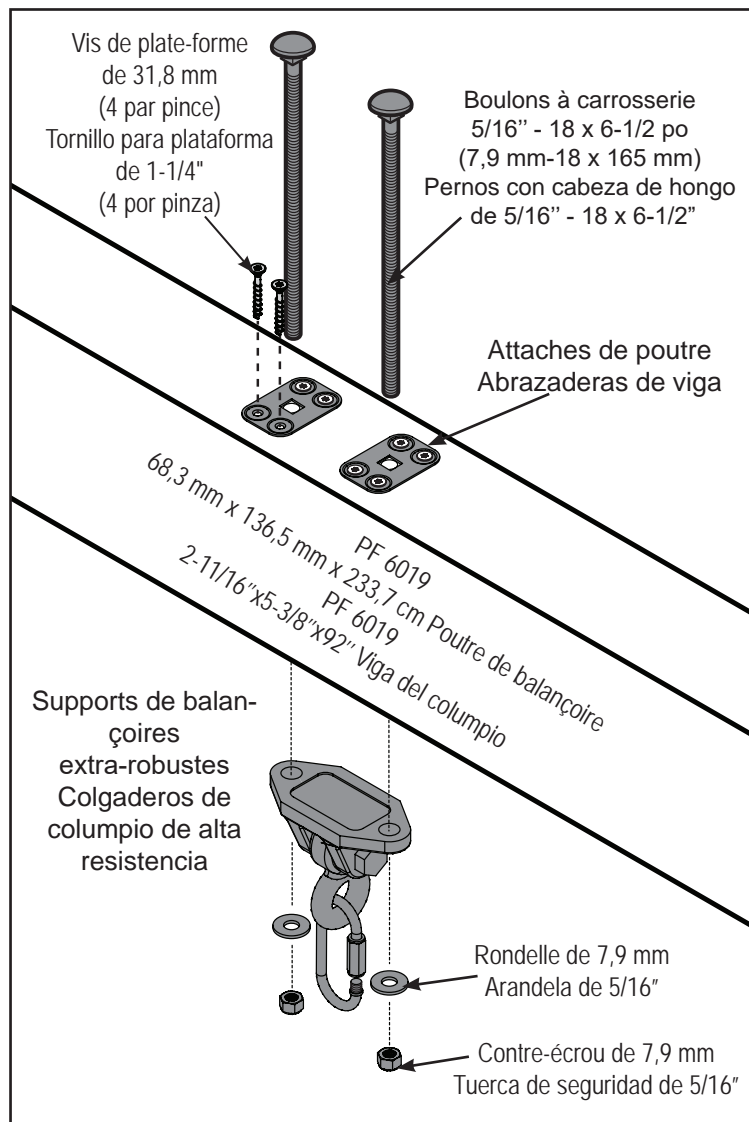

1. Localisez le PF 6019 Balançoire Poutre dans votre trousse .
2. Mesurer et marquer six emplacements indiqués .
3. Avec la mèche 3/8" x 6" de forage inclus, forage de six trous. Celles-ci permettront l'installation des (6) crochets de balançoire lourds inclus dans votre balançoire .
REMARQUE: Assurez-vous d'attacher crochets de balançoire sur le même côté que vous forés à partir . Cela permettra d'assurer un bon alignement.
4. Fixez lourds crochets de balançoire de service comme indiqué.

1. Localice la viga del columpio PF 6019 en su equipo.
2. Mida y marque seis lugares como se muestra.
3. Usando la broca 3/8" x 6" de perforación incluye , taladro seis agujeros. Esto permitirá la instalación de los (6) Perchas batientes pesados incluidos en su columpio .
NOTA: Asegúrese de adjuntar perchas de swing en el mismo lado que perforó desde . Esto asegurará una alineación correcta.
4. Adjuntar perchas oscilación de servicio pesado como se muestra.

ÉTAPE 26 / PASO 26

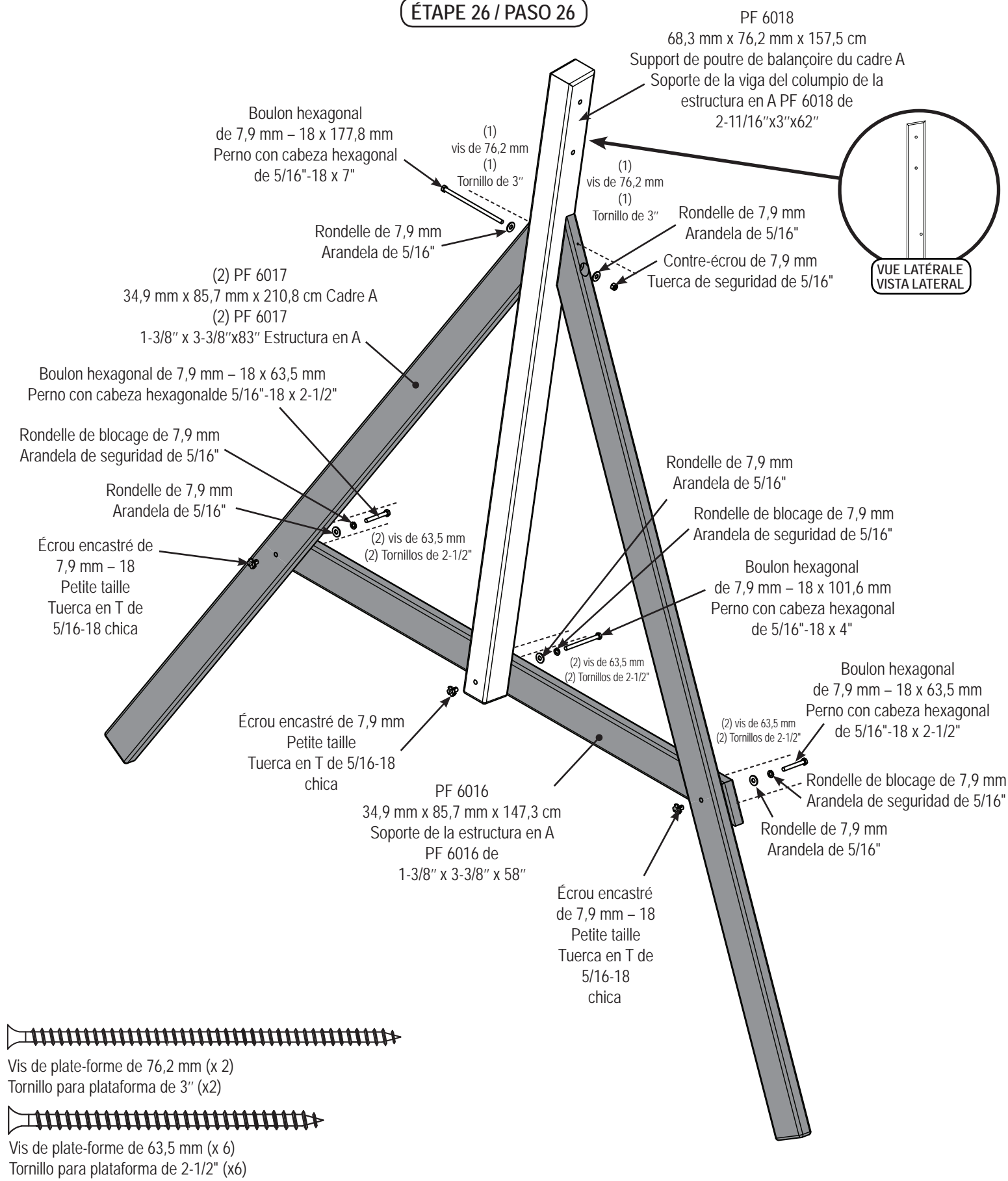

1. Assemblez le cadre A comme indiqué.
1. Ensamble la estructura en A como se muestra.

ÉTAPE 27 / PASO 27

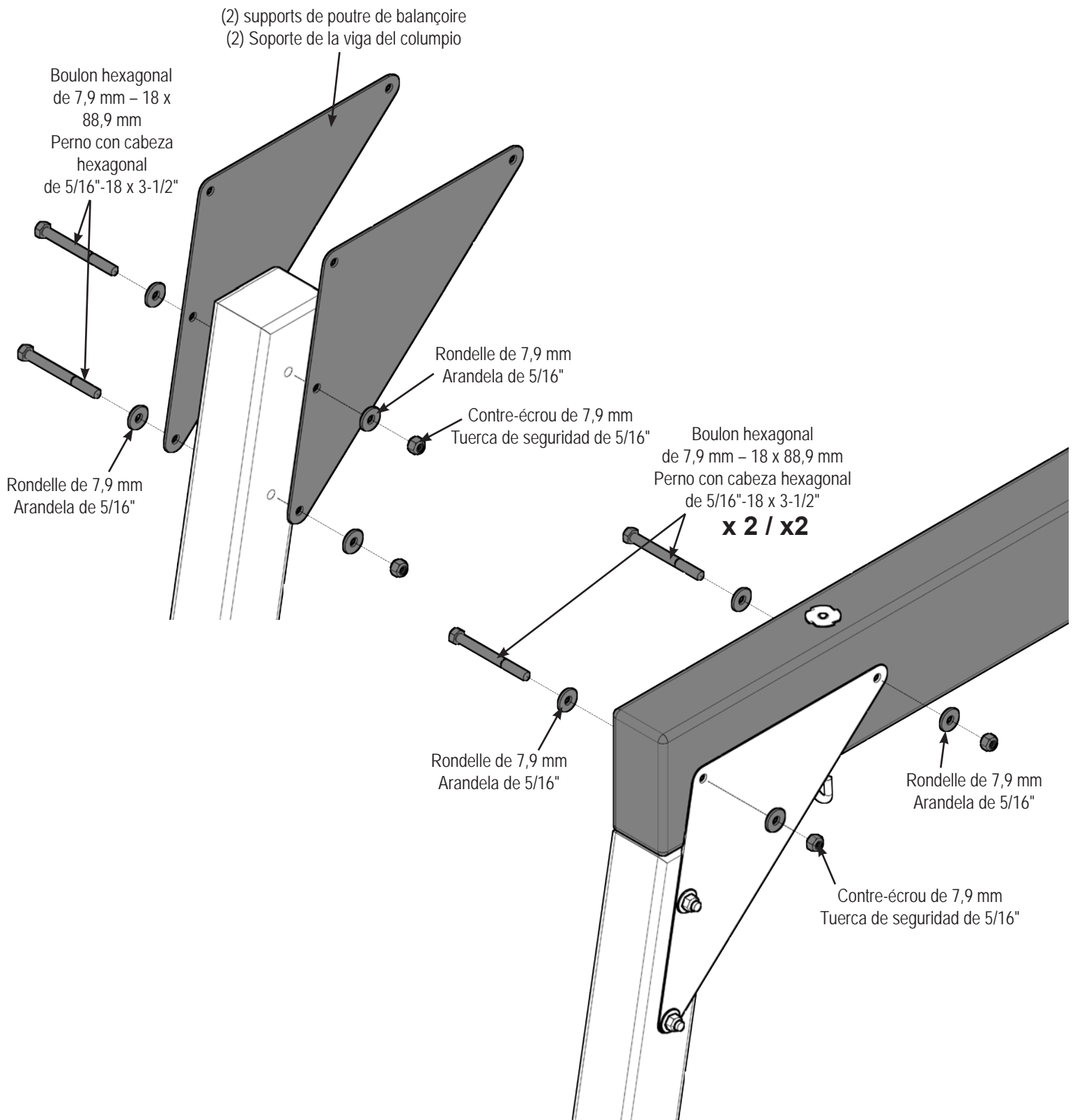

1. Fixez le support de poutre de balançoire sur le cadre A et la poutre comme indiqué.
1. Fije el soporte de la viga del columpio a la estructura en A y a la viga del columpio como se muestra.

ÉTAPE 28 / PASO 28

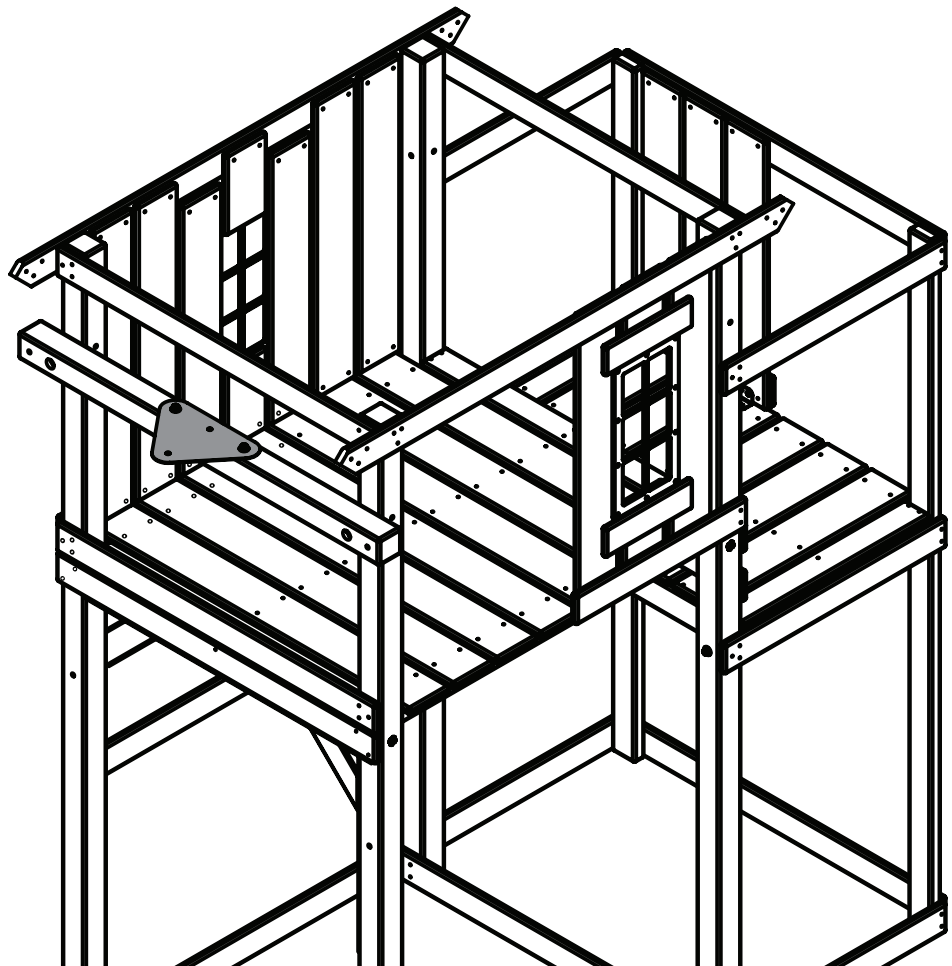
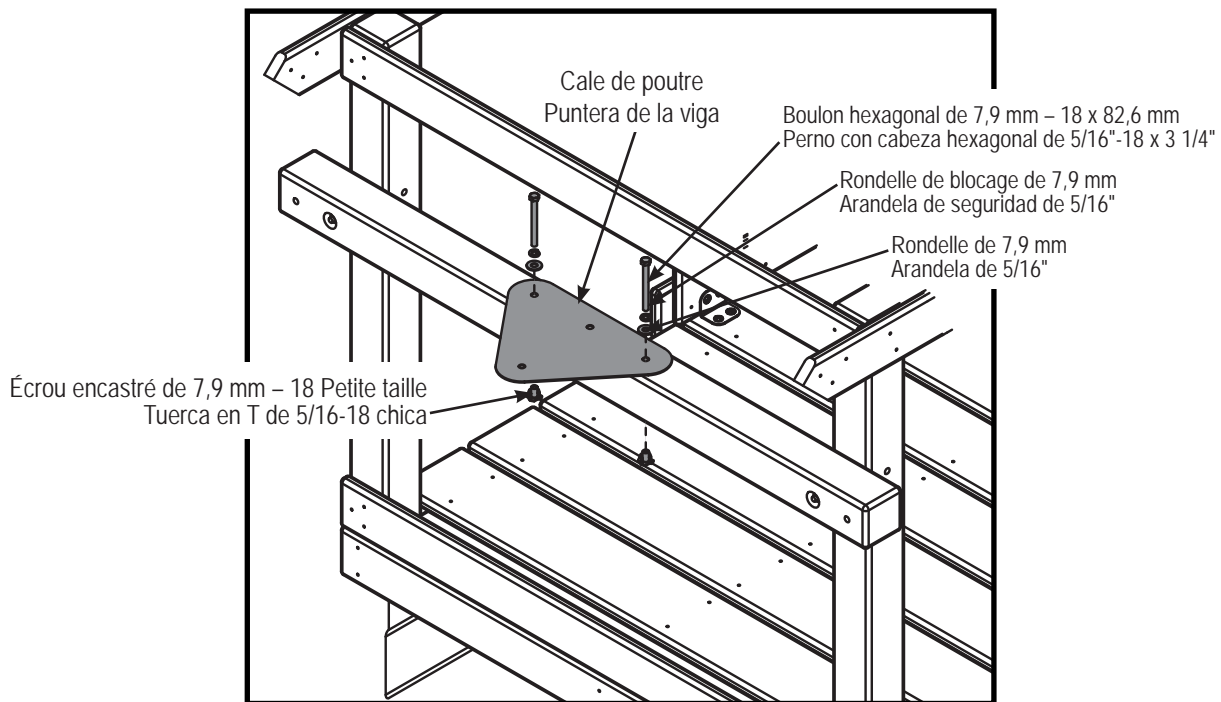

1. Assemblez la cale de poutre de balançoire comme indiqué.
1. Instale la puntera de la viga del columpio como se muestra.

ÉTAPE 29 / PASO 29

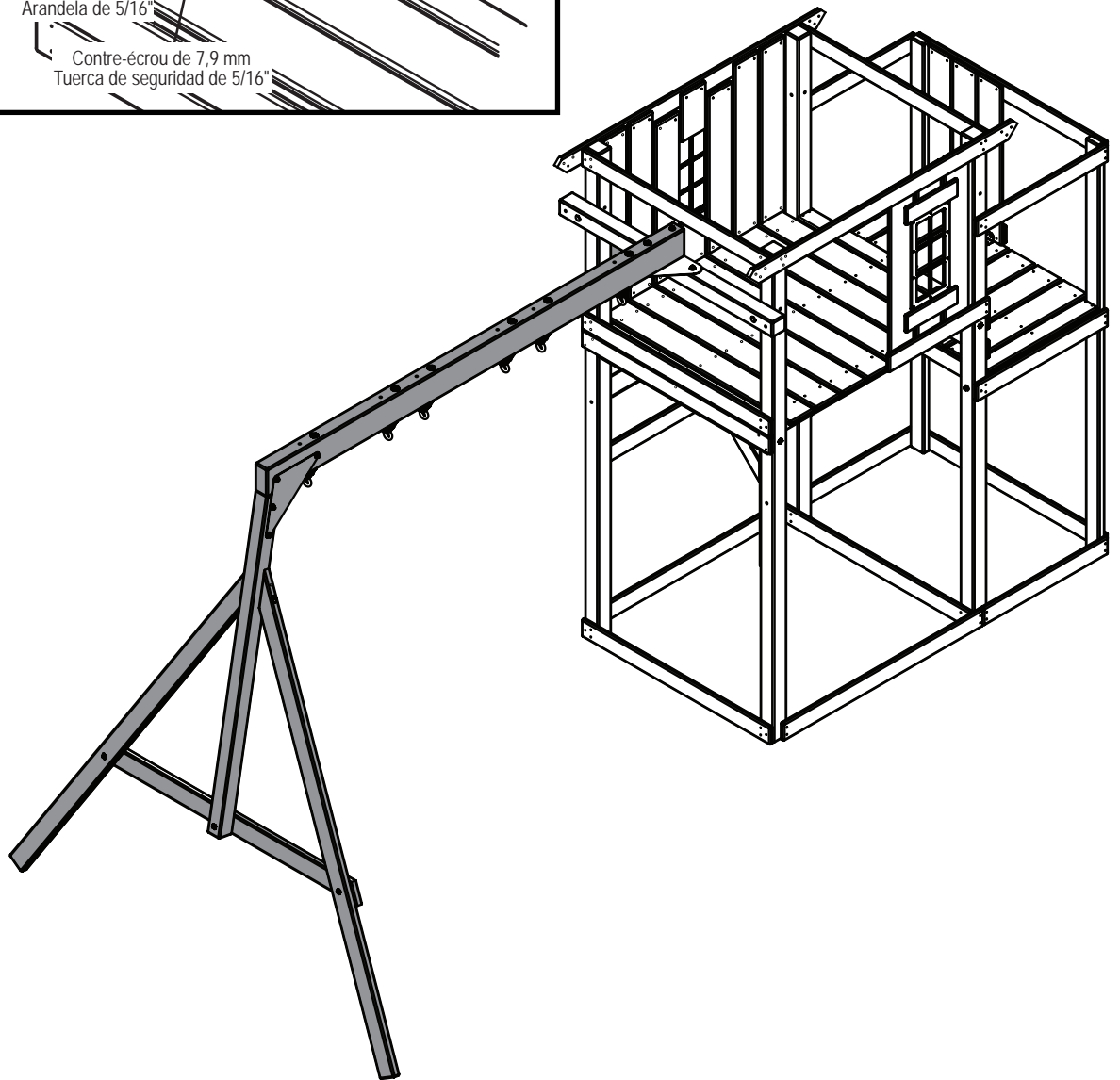
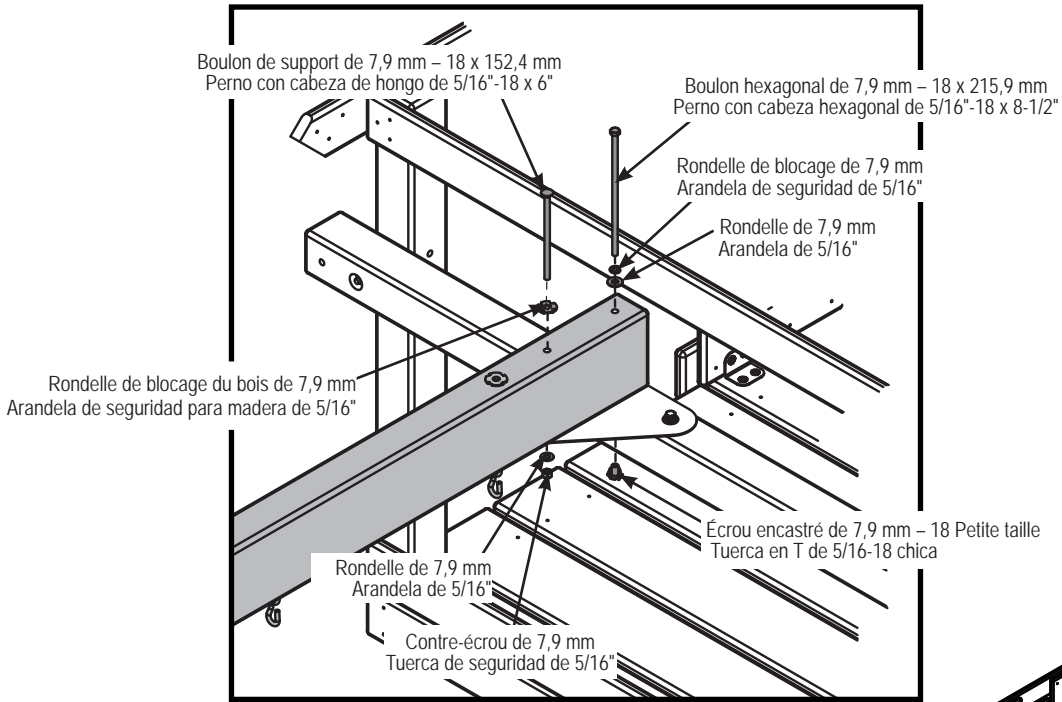

1. Assemblez la poutre de balançoire comme indiqué.
1. Instale la viga del columpio como se muestra.

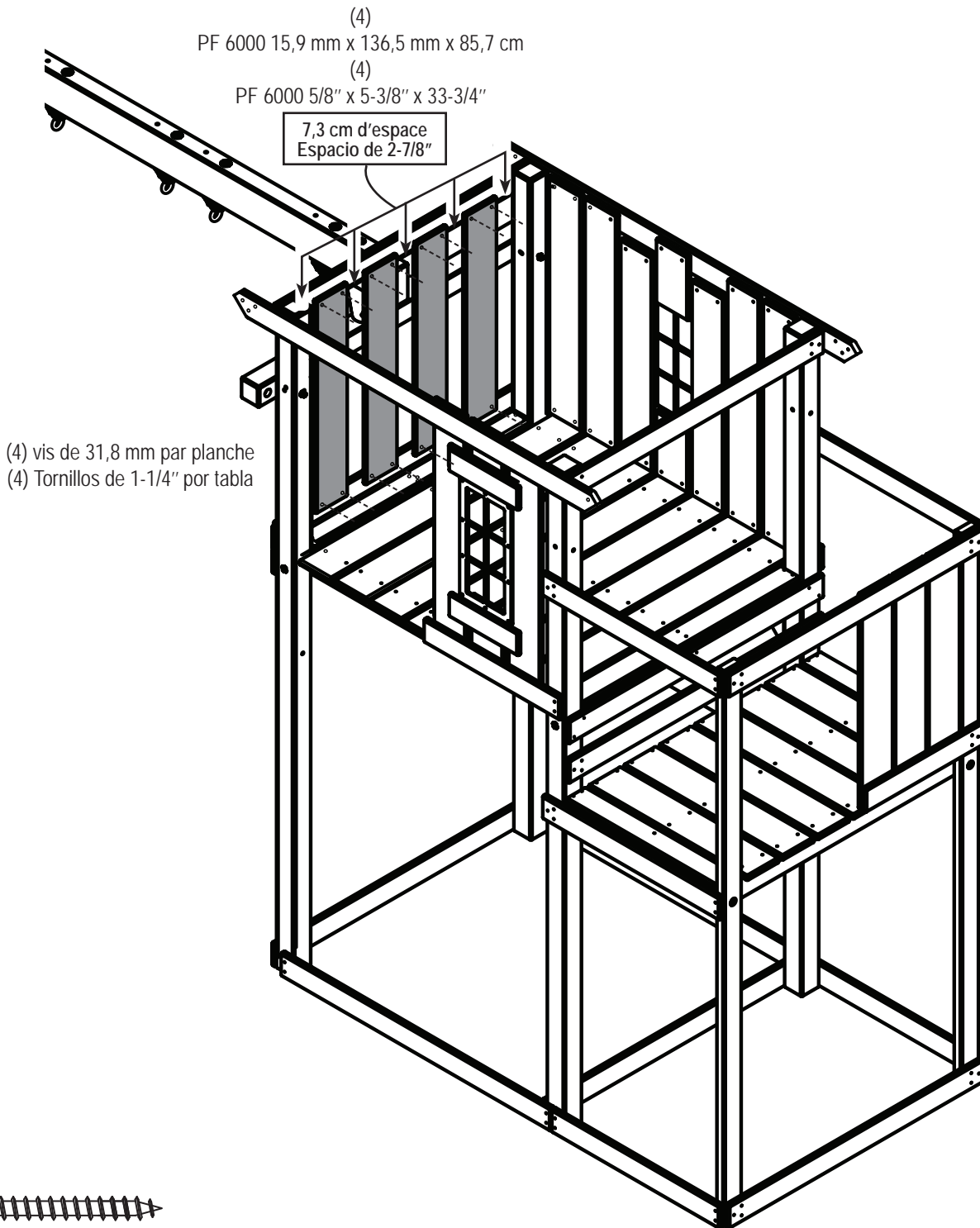

(4) vis de 31,8 mm par planche
 (4) Tornillos de 1-1/4" por tabla

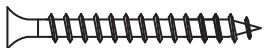

Vis de plate-forme de 31,8 mm (x 16)
 Tornillo para plataforma de 1-1/4" (x16)

1. Fixez les planches de la barrière comme indiqué.
 REMARQUE : L'écart standard entre les planches de la plate-forme est de 7,3 cm.
1. Instale las tablas de la barrera como se muestra.
 NOTA: El espacio estándar entre las tablas de la plataforma es de 2-7/8".

ÉTAPE 31 / PASO 31

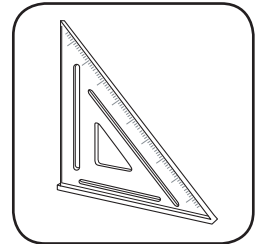
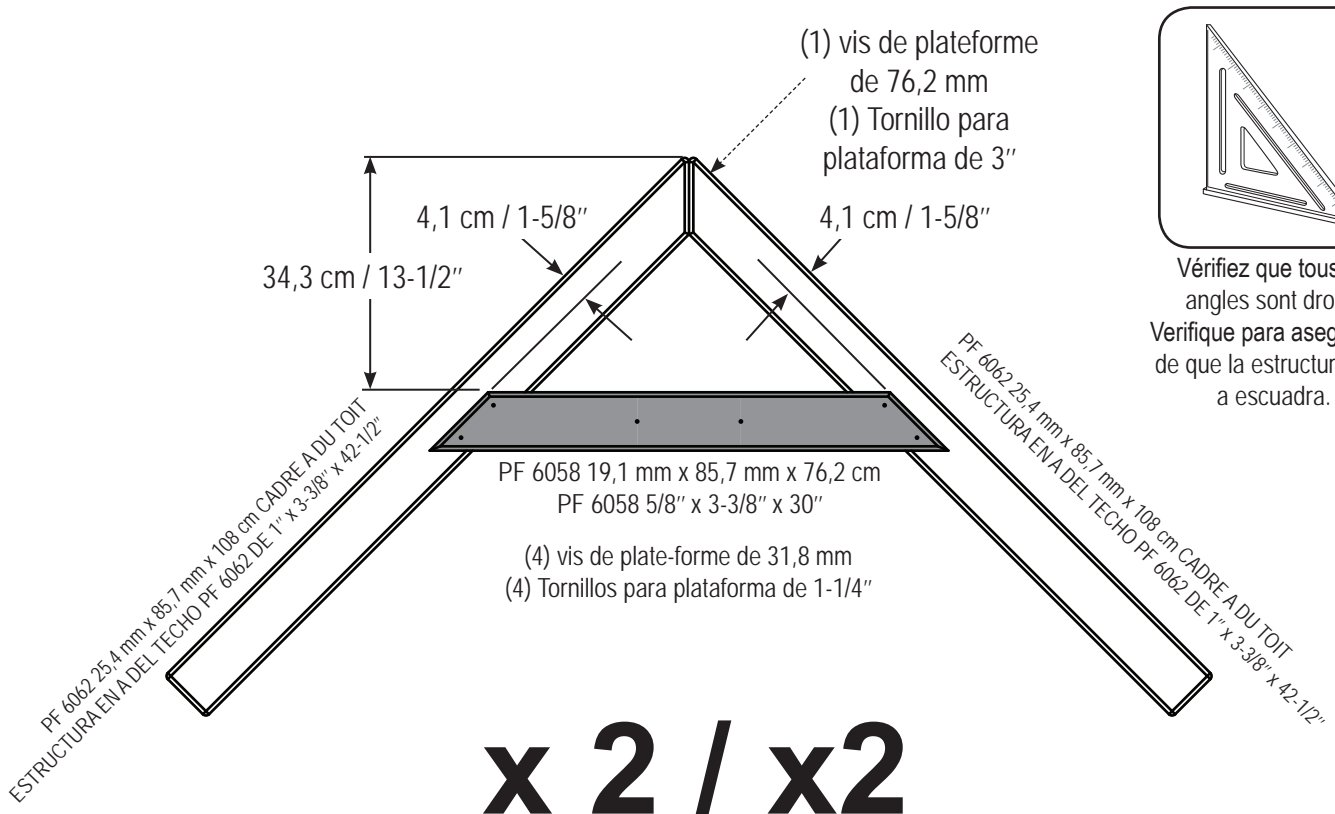

Vérifiez que tous les angles sont droits. Verifique para asegurarse de que la estructura esté a escuadra.

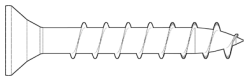
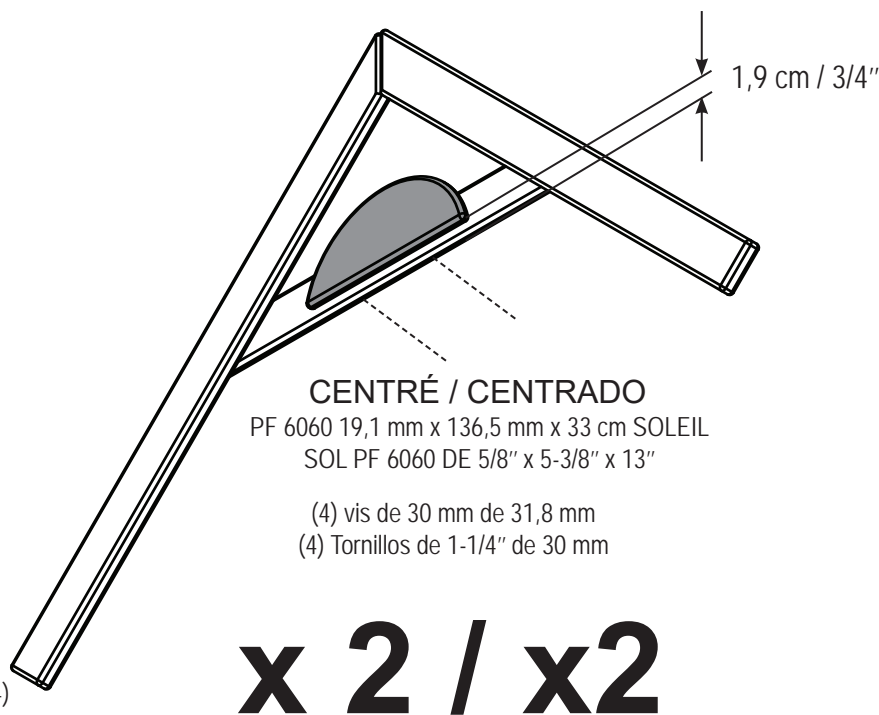

Vis de plate-forme de 30 mm (x 4)
Tornillo para plataforma de 30 mm (x4)



Vis de plate-forme de 76,2 mm (x 2)
Tornillo para plataforma de 3" (x2)

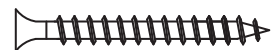

Vis de plate-forme de 31,8 mm (x 8)
Tornillo para plataforma de 1-1/4" (x8)

1. Assemblez les cadres A du toit comme indiqué.
1. Ensamble las estructuras en A del techo como se muestra.

ÉTAPE 32 / PASO 32

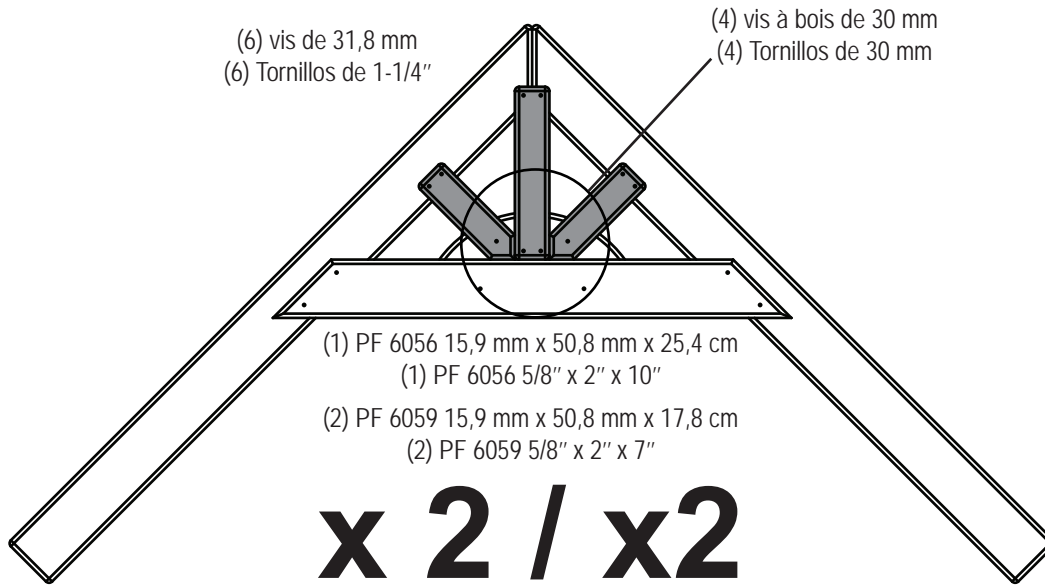

CENTRÉ / CENTRADO

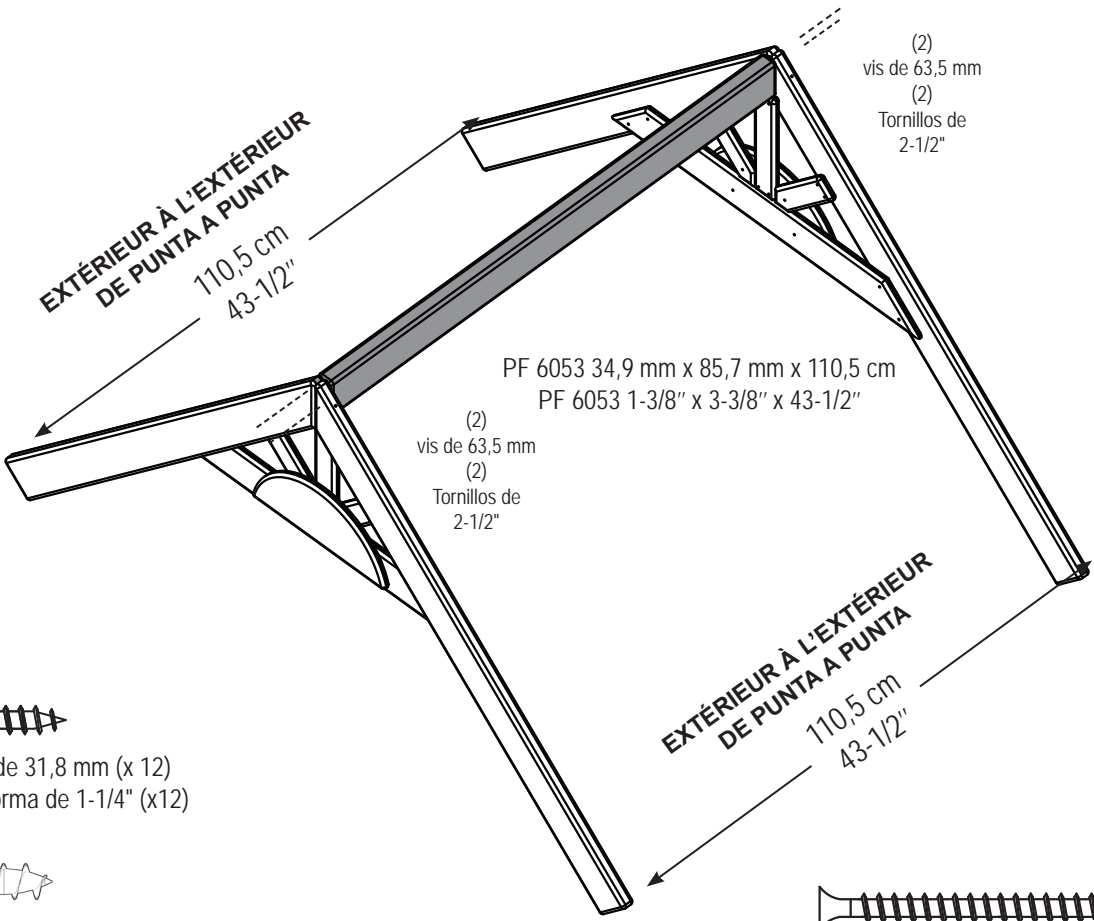

Vis de plate-forme de 31,8 mm (x 12)
Tornillo para plataforma de 1-1/4" (x12)

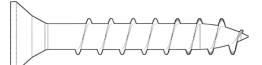

Vis de plate-forme de 30 mm (x 8)
Tornillo para plataforma de 30 mm (x8)



Vis de plate-forme de 63,5 mm (x 4)
Tornillo para plataforma de 2-1/2" (x4)

1. Assemblez le cadre du toit comme indiqué.
1. Ensamble el marco del techo como se muestra.

ÉTAPE 33 / PASO 33

(5) PF 6055 1,3 x 12,7 x 120,7 cm BARDEAU

(5) TEJA PF 6055 de 1/2" x 5" x 47-1/2"

(5) PF 6055 1,3 x 12,7 x 120,7 cm BARDEAU

(5) TEJA PF 6055 de 1/2" x 5" x 47-1/2"

Remarque:
Bardeaux surplombs
des chevrons 2,5 cm
Nota:
Los tejas proyectarán
vigas pasadas 1"

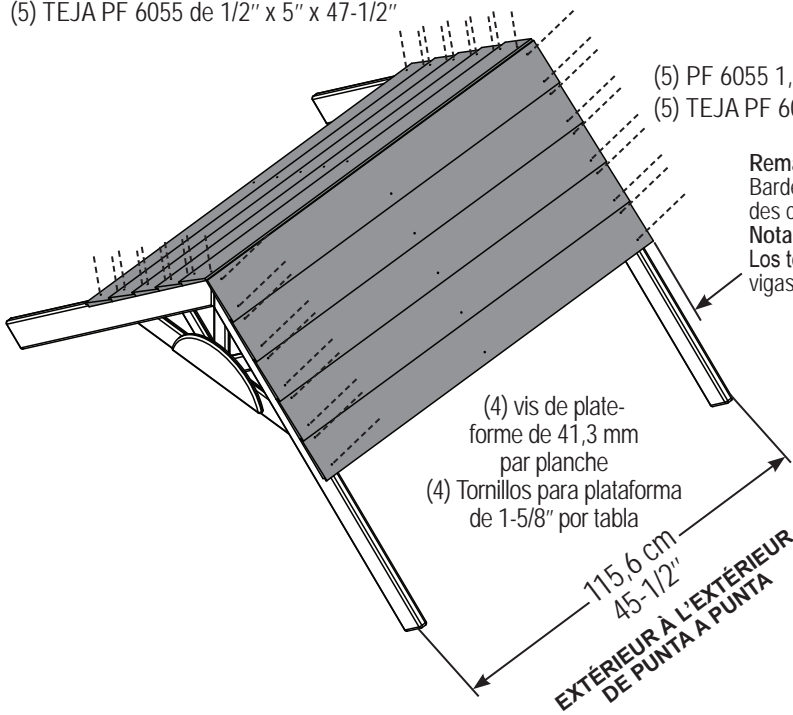

(4) vis de plate-
forme de 41,3 mm
par planche
(4) Tornillos para plataforma
de 1-5/8" por tabla

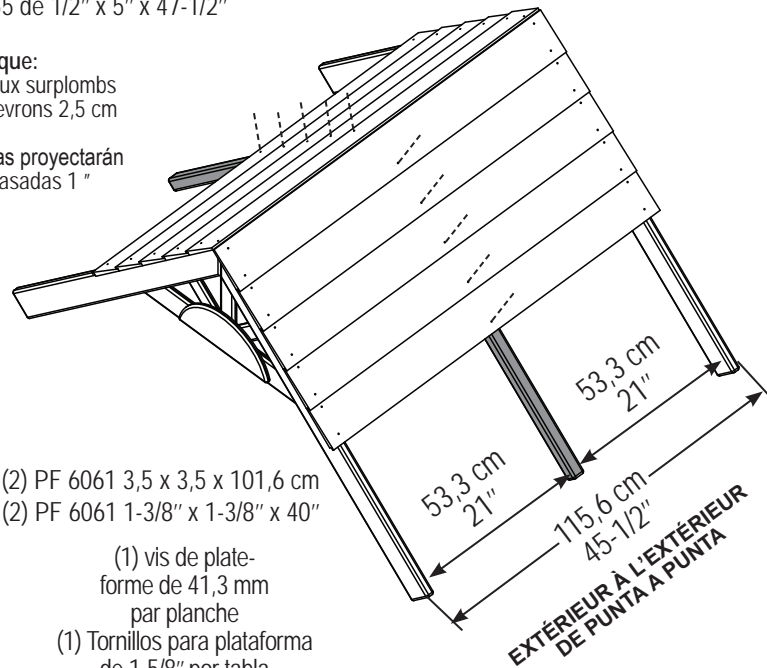

(2) PF 6061 3,5 x 3,5 x 101,6 cm
(2) PF 6061 1-3/8" x 1-3/8" x 40"

(1) vis de plate-
forme de 41,3 mm
par planche
(1) Tornillos para plataforma
de 1-5/8" por tabla

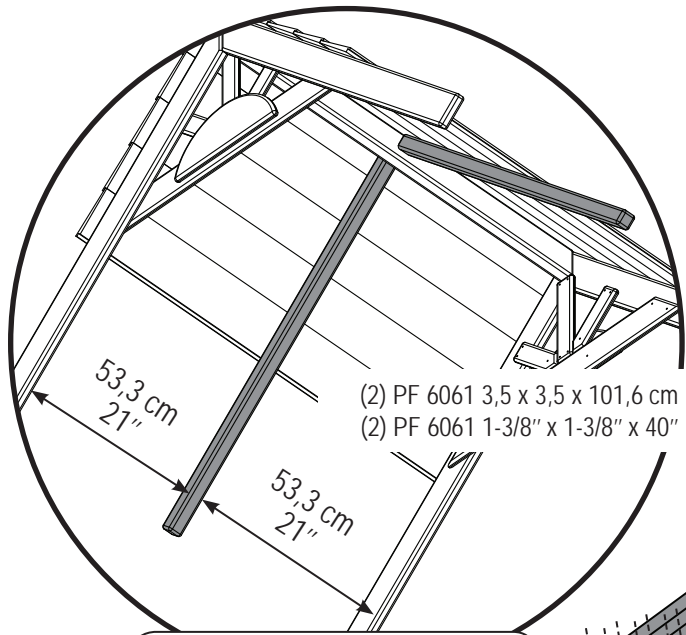

Vue de côté du bas
Vista lateral de la parte inferior

(2) PF 6061 3,5 x 3,5 x 101,6 cm
(2) PF 6061 1-3/8" x 1-3/8" x 40"

(4) PF 6055 1,3 x 12,7 x 120,7 cm BARDEAU
(4) TEJA PF 6055 de 1/2" x 5" x 47-1/2"

(4) PF 6055
1,3 x 12,7 x 120,7 cm
BARDEAU
(4) TEJA PF 6055 de
1/2" x 5" x 47-1/2"

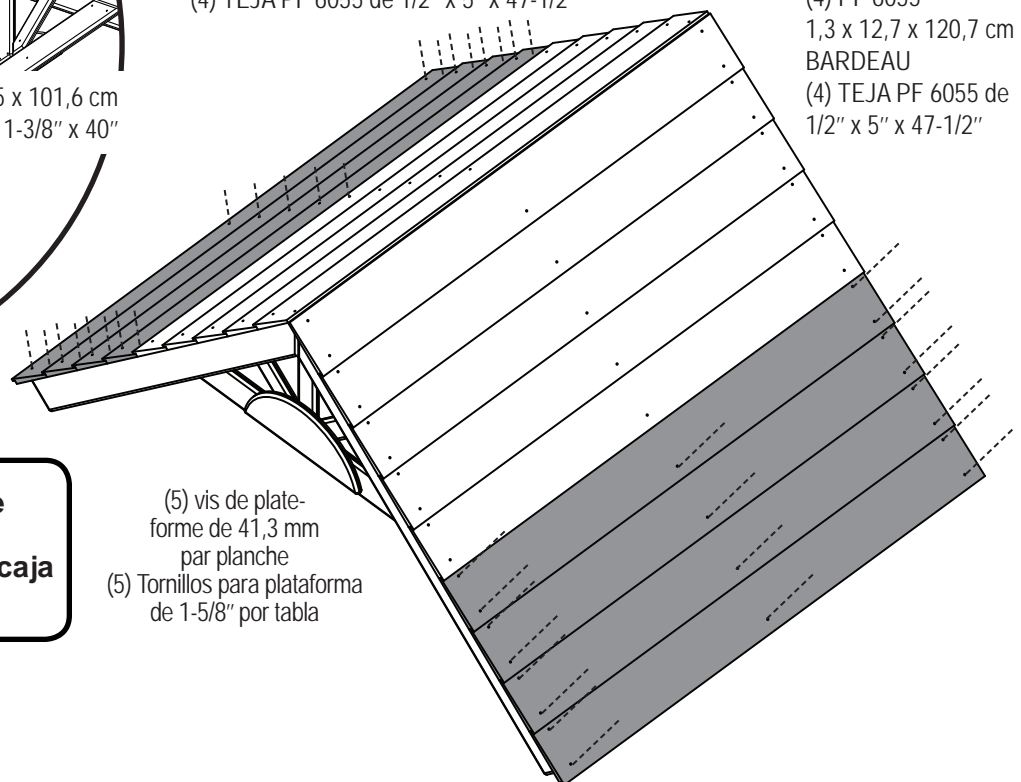

(5) vis de plate-
forme de 41,3 mm
par planche
(5) Tornillos para plataforma
de 1-5/8" por tabla

Conseil : Servez-vous des pièces se trouvant dans la boîte de la toit.
¡Sugerencia! Utilice las piezas de la caja de techo.



Vis de plate-forme de 41,3 mm (x 90)
Tornillo para plataforma de 1-5/8" (x90)

1. Assemblez le toit comme indiqué.

1. Finalice el ensamblaje del techo como se muestra.

ÉTAPE 34 / PASO 34

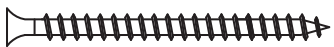
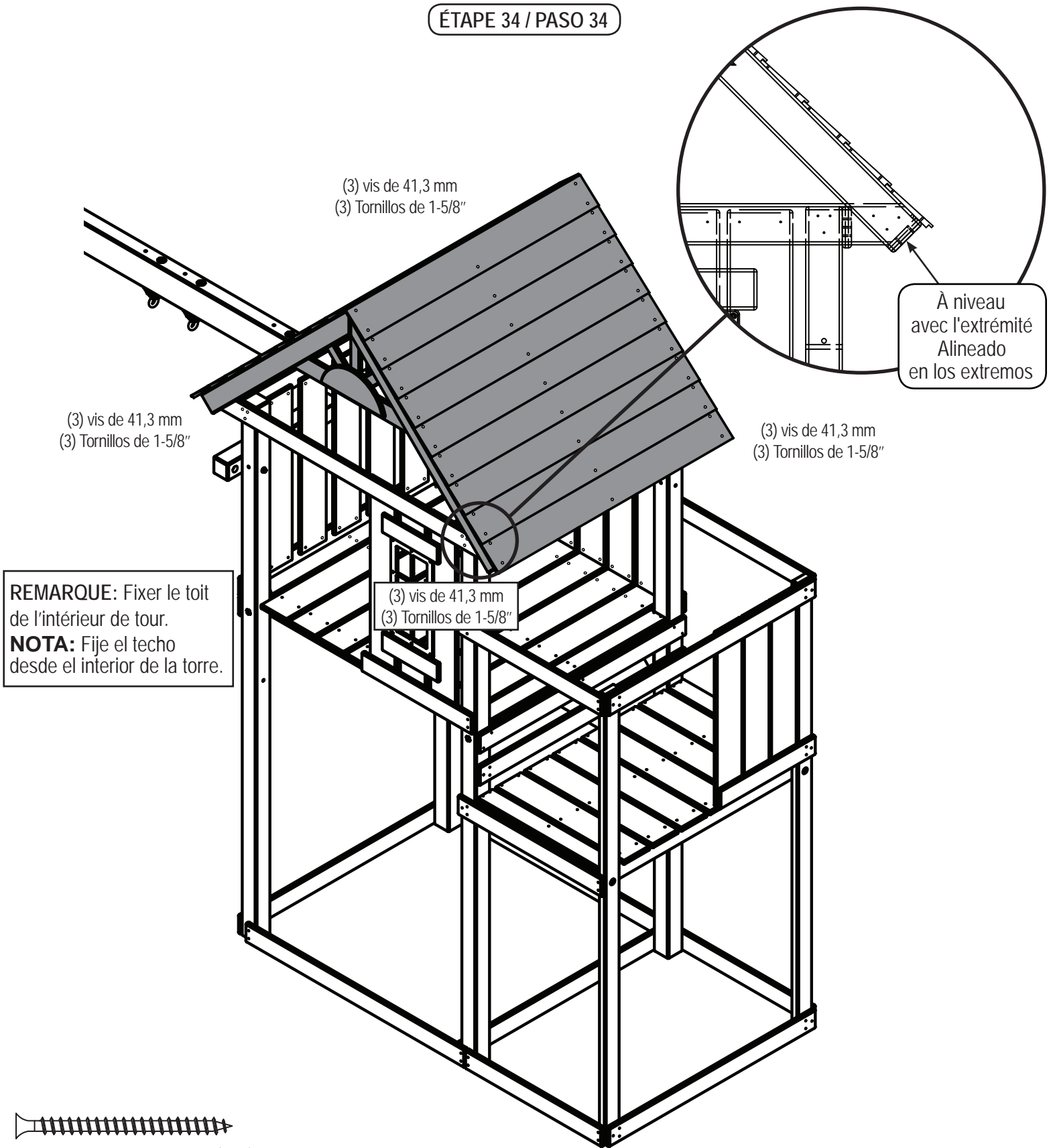

Vis de plate-forme de 41,3 mm (x 12)
Tornillo para plataforma de 1-5/8" (x12)

1. Installez la toit comme illustré.
REMARQUE: Fixer le toit de l'intérieur de tour.
1. Instale techo como se muestra.
NOTA: Fije el techo desde el interior de la torre.

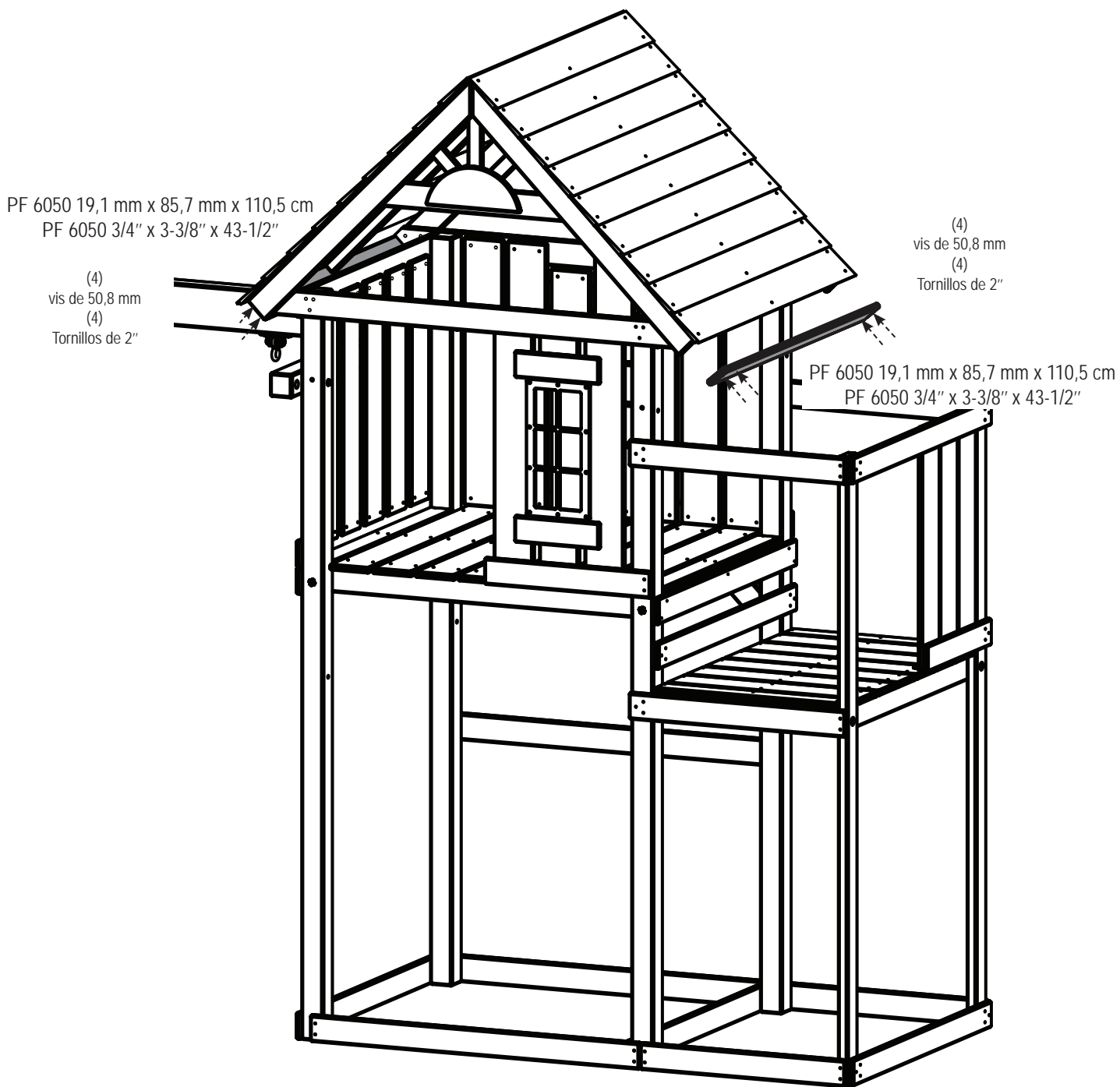

Vis de plate-forme de 50,8 mm (x 8)
Tornillo para plataforma de 2" (x8)

1. Fixez les planches de support latéral du toit comme indiqué.
1. Fije las tablas de soporte lateral del techo como se muestra.

ÉTAPE 36 / PASO 36

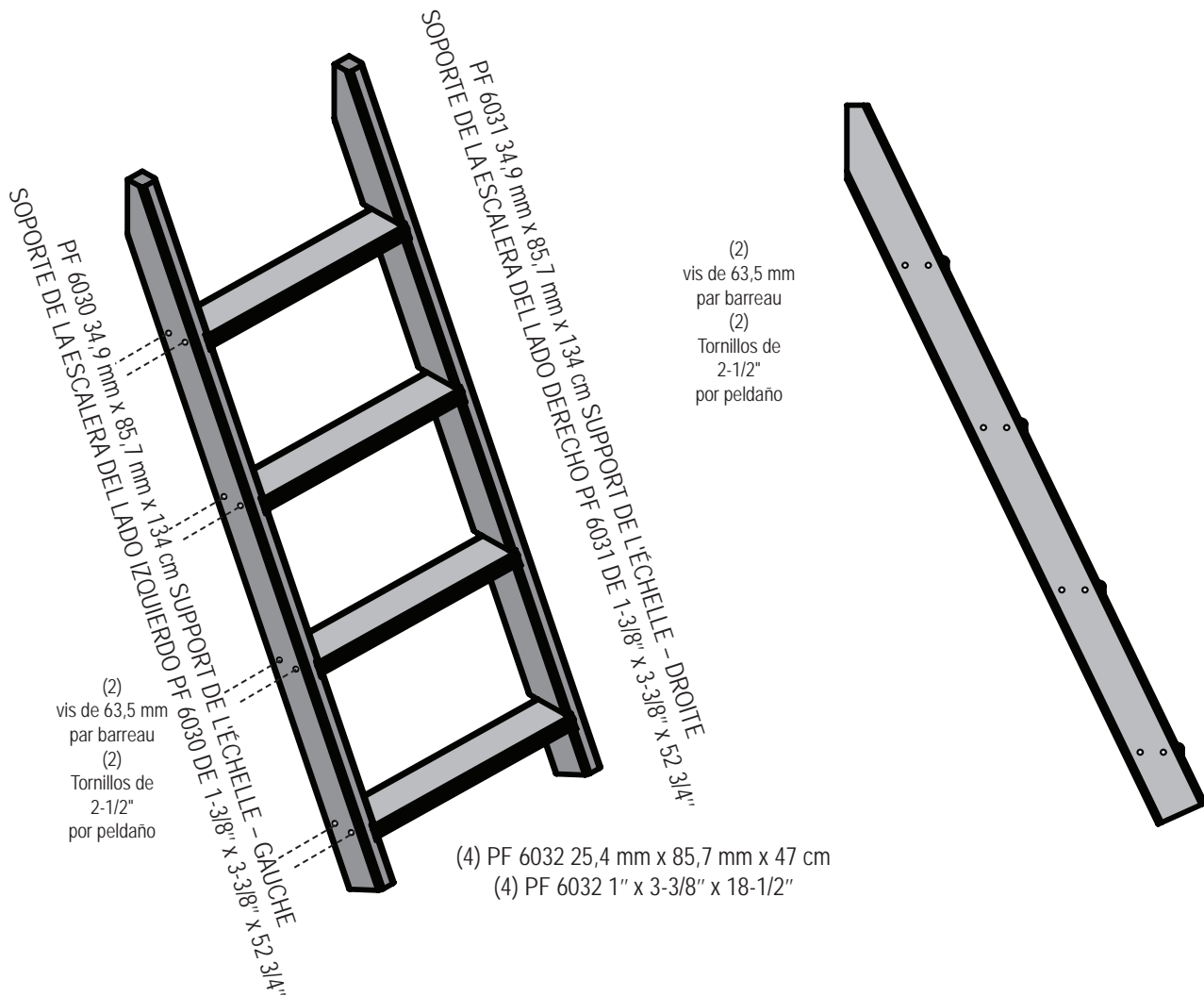

(4) PF 6032 25,4 mm x 85,7 mm x 47 cm
 (4) PF 6032 1" x 3-3/8" x 18-1/2"

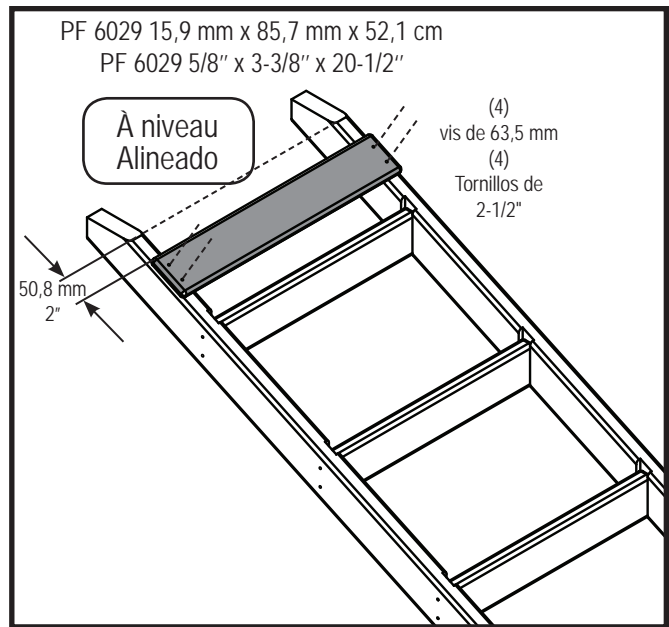

**Conseil : Servez-vous des pièces se trouvant dans la boîte de l'échelle.
 ¡Sugerencia! Utilice las piezas de la caja de la escalera.**



Vis de plate-forme de 63,5 mm (x 20)
 Tornillo para plataforma de 2-1/2" (x20)

1. Assemblez l'échelle comme indiqué.
1. Ensamble la escalera como se muestra.

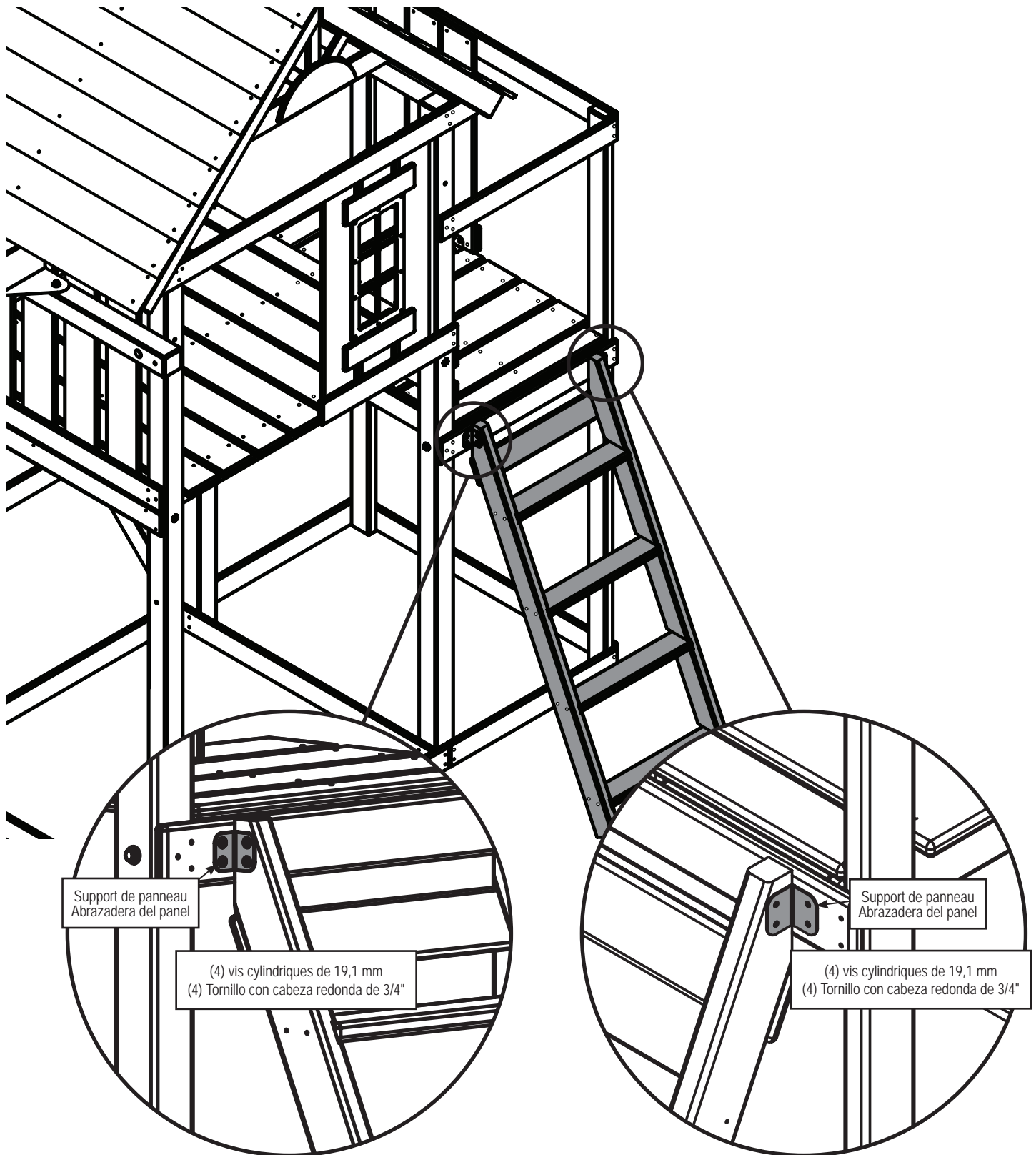

1. Fixez l'échelle à la tour comme indiqué.
1. Fije la escalera a la torre como se muestra.

ÉTAPE 38 / PASO 38

ALIGNER LES VIS AVEC
LES TROUS PRÉ-FORTS
ALINEE LOS TORNILLOS
CON LOS AGUJEROS
PRE-PERFORADOS

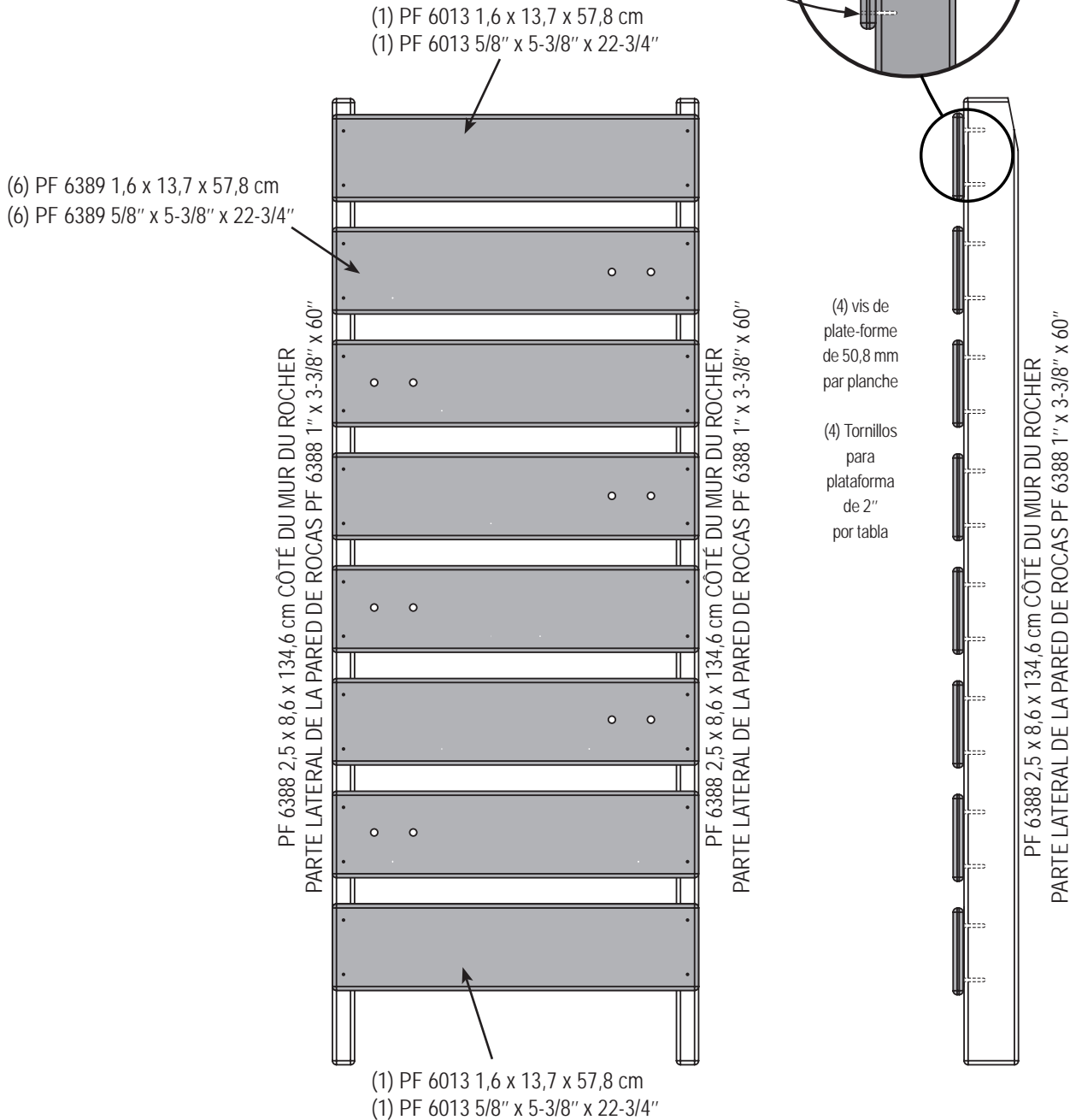

Vis de plate-forme de 50,8 mm (x 32)

Tornillo para plataforma de 2" (x32)

1. Fixez le mur d'escalade à l'armature comme montré.
1. Fije la pared de escalada al marco como se muestra.

ÉTAPE 39 / PASO 39

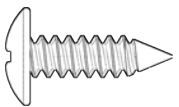
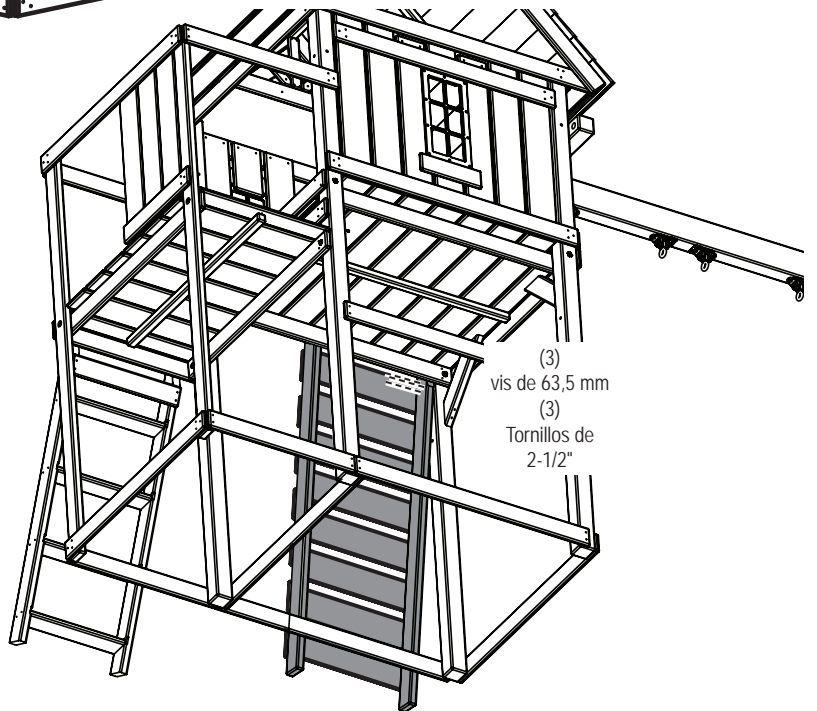

Vis cylindriques n° 12 de 19,1 mm (x 4)
Tornillo con cabeza redonda n.º 12 x 3/4" (x4)



Vis de plate-forme de 63,5 mm (x 3)
Tornillo para plataforma de 2-1/2" (x3)

Vue du dessous de la plate-forme
Vista debajo de la plataforma

1. Fixez le mur d'escalade comme indiqué.
1. Fije la pared de rocas como se muestra.



(2) écrous encastrés de 6,4 mm
(2) Tuercas en T de 1/4"

(2) boulons hexagonaux
de 31,8 mm
(2) Pernos con cabeza
hexagonal de 1-1/4"

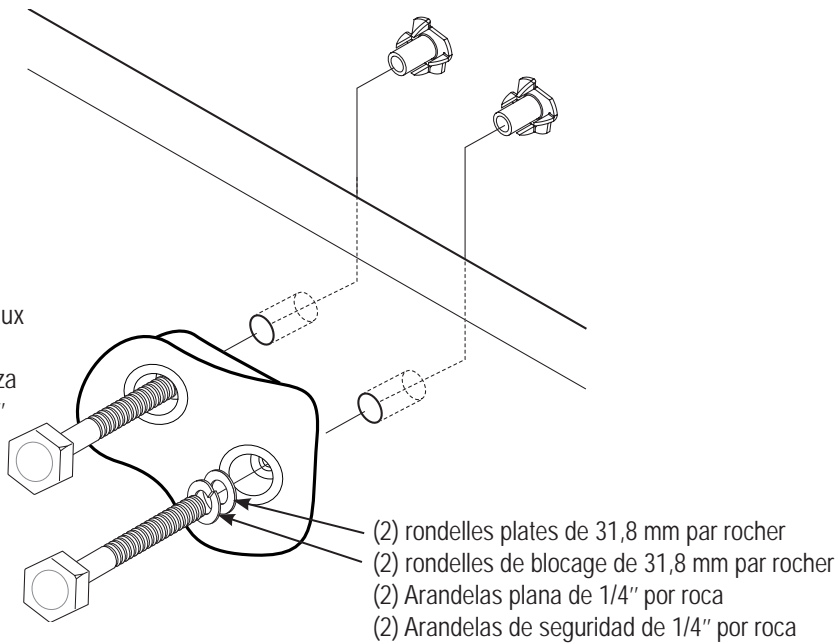

(2) rondelles plates de 31,8 mm par rocher
(2) rondelles de blocage de 31,8 mm par rocher
(2) Arandelas plana de 1/4" por roca
(2) Arandelas de seguridad de 1/4" por roca

1. Fixez les rochers d'escalade comme indiqué.
1. Fije las rocas para escalar como se muestra.

ÉTAPE 41 / PASO 41

(2) PF 6039 19,1 mm x 85,7 mm x 24,8 cm
SUPPORT DE LA TABLE
(2) SOPORTE DE LA MESA PF 6039
DE 3/4" x 3-3/8" x 9-3/4"

(2) PF 6037 19,1 mm x 85,7 mm x 40 cm
SUPPORT DU BANC
(2) SOPORTE DEL BANCO PF 6037
DE 3/4" x 3-3/8" x 15-3/4"

(2) PF 6038 25,4 mm x 85,7 mm x 68,3 cm
PIED DE LA TABLE DE PIQUE-NIQUE
(2) PATA DE LA MESA DE PICNIC PF 6038
DE 1" x 3-3/8" x 26-7/8"

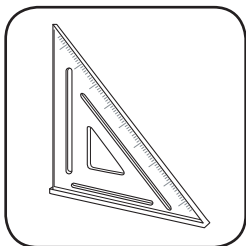
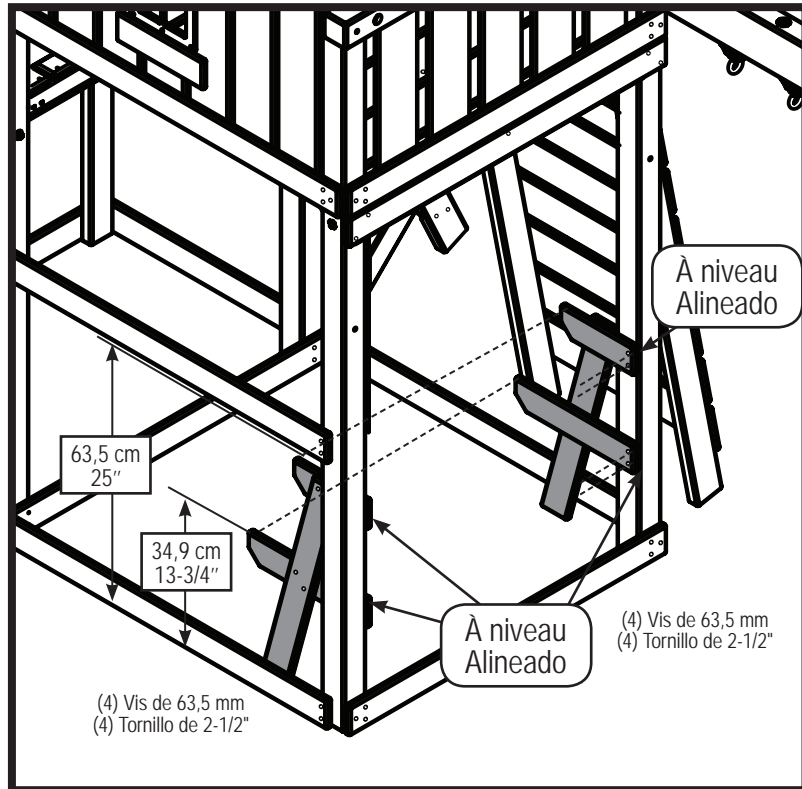
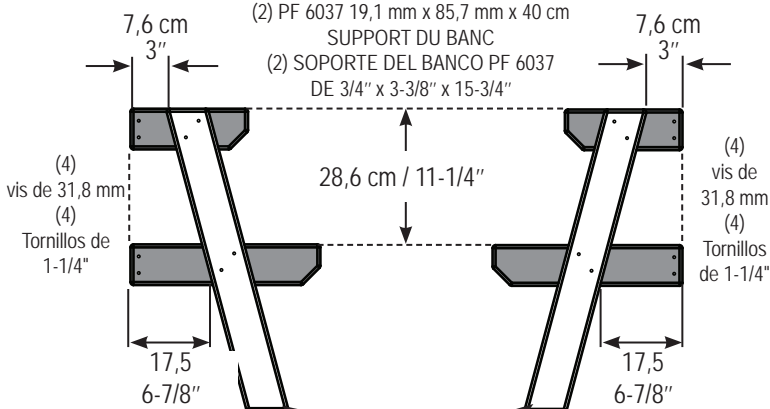

Vérifiez que tous les angles sont droits.

Verifique para asegurarse de que la estructura esté a escuadra.

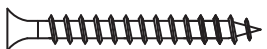
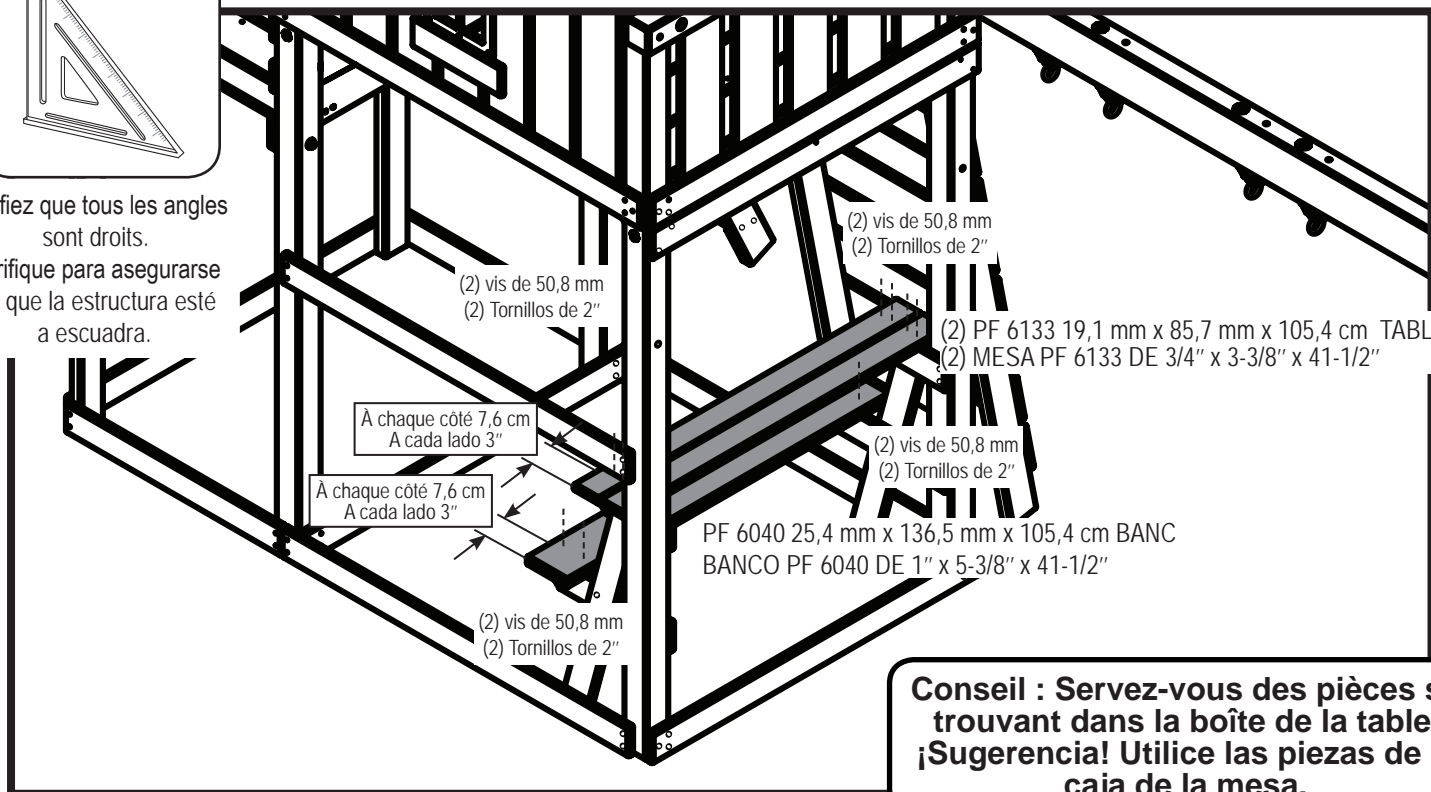

Vis de plate-forme de 31,8 mm (x 8)
Tornillo para plataforma de 1-1/4" (x8)



Vis de plate-forme de 50,8 mm (x 12)
Tornillo para plataforma de 2" (x12)



Vis de plate-forme de 63,5 mm (x 8)
Tornillo para plataforma de 2-1/2" (x8)

1. Assemblez et installez la table de pique-nique comme indiqué.

1. Ensamble e instale la mesa de picnic como se muestra.

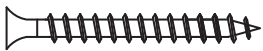
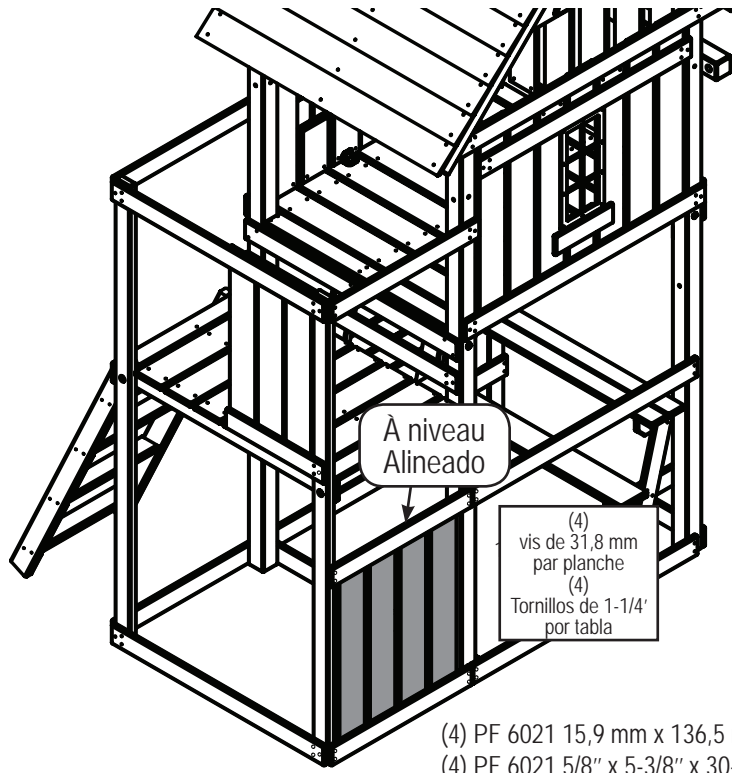
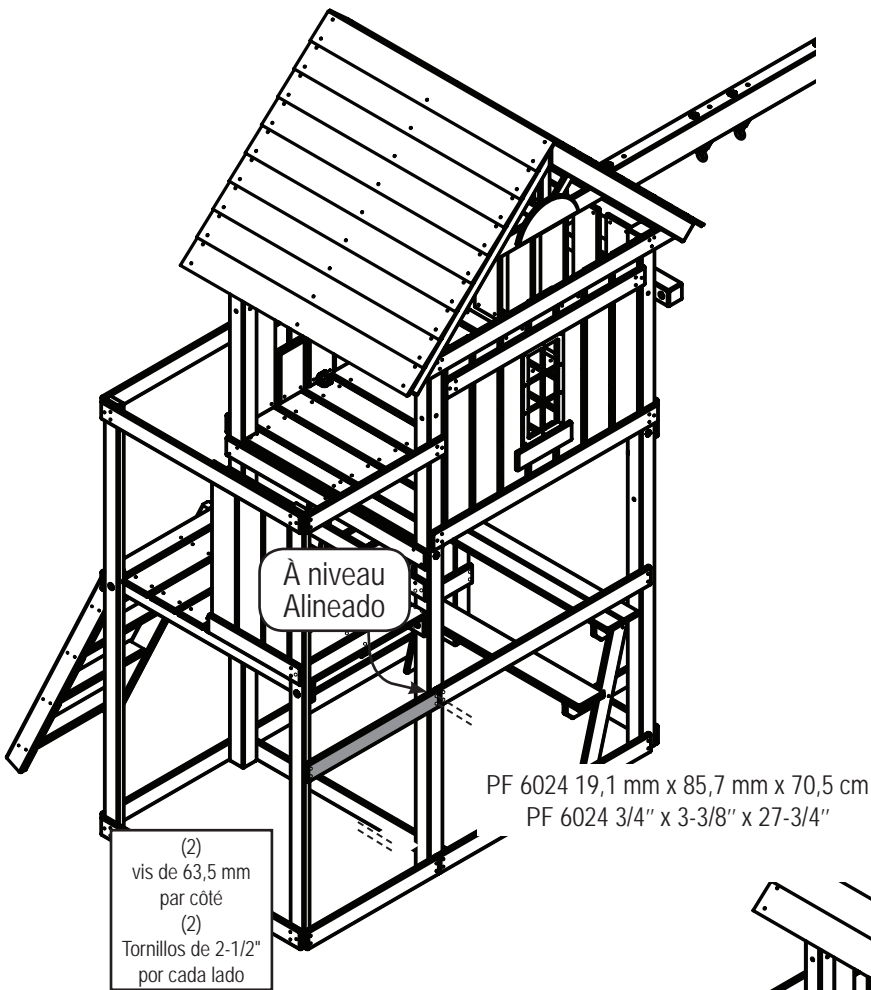

Vis de plate-forme de 31,8 mm (x 16)
Tornillo para plataforma de 1-1/4" (x16)



Vis de plate-forme de 63,5 mm (x 4)
Tornillo para plataforma de 2-1/2" (x4)

ÉCART DE 5,4 CM ENTRE CHAQUE PLANCHE
ESPACIO DE 5/8" ENTRE TODAS LAS TABLAS

1. Fixez le support et les planches de la barrière ainsi que les planches de support latéral comme indiqué.
1. Instale el soporte de la barrera, las tablas de la barrera y las tablas de soporte del tobogán como se muestra.

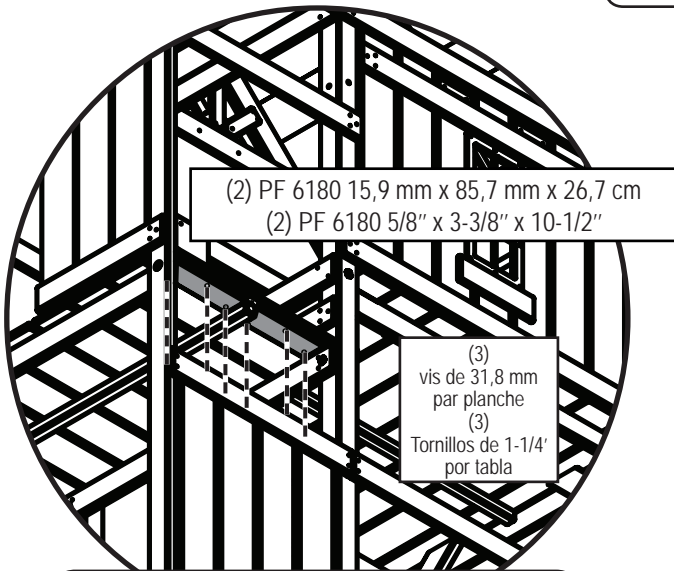

(2) PF 6180 15,9 mm x 85,7 mm x 26,7 cm
 (2) PF 6180 5/8" x 3-3/8" x 10-1/2"

(3)
 vis de 31,8 mm
 par planche
 (3)
 Tornillos de 1-1/4"
 por tabla

VUE DU DESSOUS DE LA PLATE-FORME
 VISTA DEBAJO DE LA PLATAFORMA

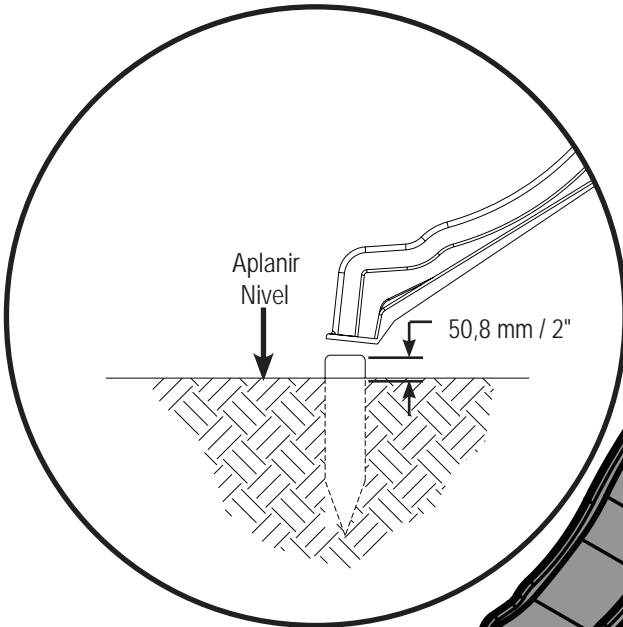

Aplanir
 Nivel

50,8 mm / 2"

REMARQUE: placez le toboggan où les vis ont poutre sous la plate-forme.

NOTA: Posicion tobogán donde los tornillos se penetran a viga debajo de la plataforma.

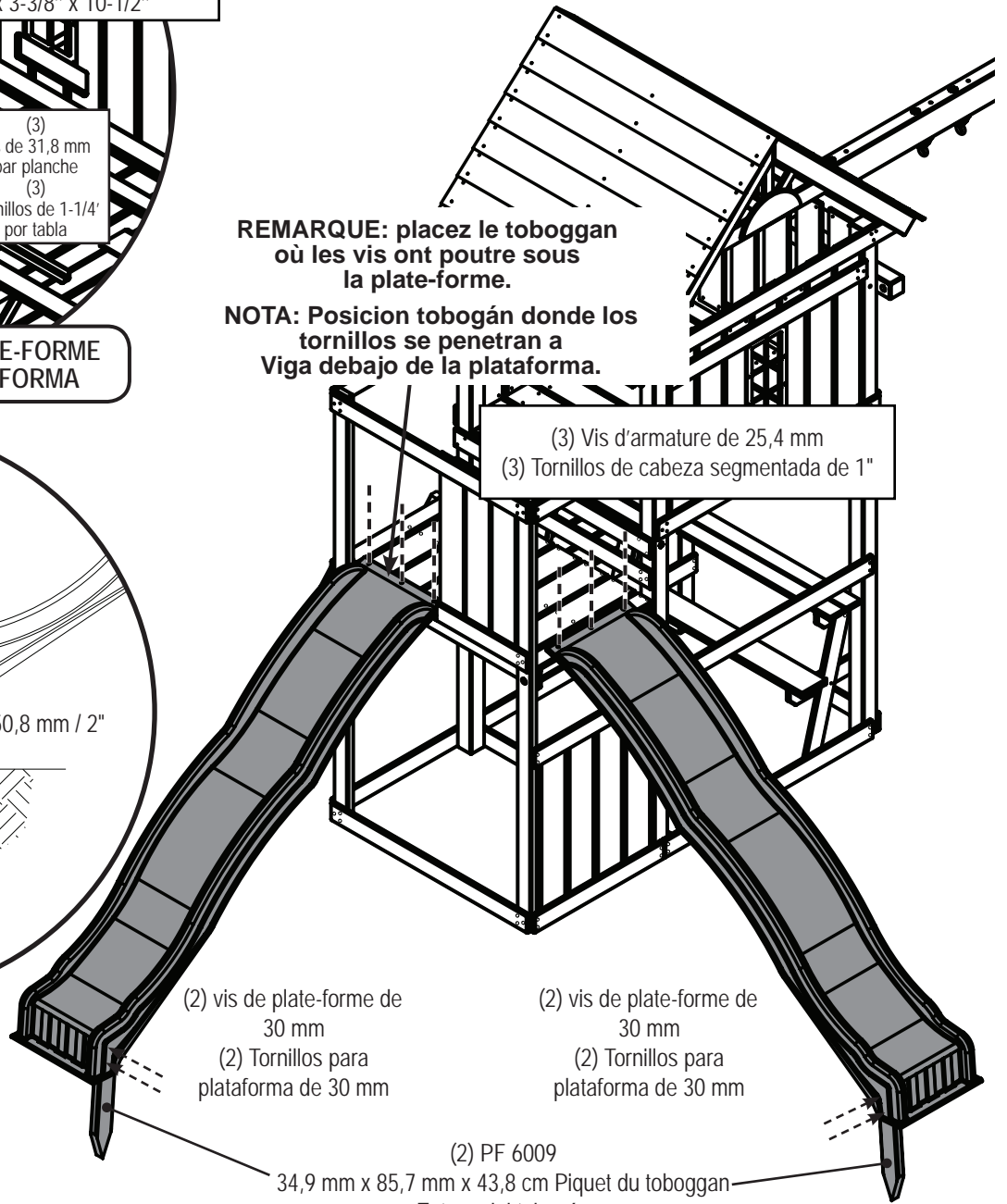

(3) Vis d'armature de 25,4 mm
 (3) Tornillos de cabeza segmentada de 1"

(2) vis de plate-forme de 30 mm
 (2) Tornillos para plataforma de 30 mm

(2) vis de plate-forme de 30 mm
 (2) Tornillos para plataforma de 30 mm

(2) PF 6009
 34,9 mm x 85,7 mm x 43,8 cm Piquet du toboggan
 Estaca del tobogán

(2) PF 6009 de 1-3/8"x3-3/8"x17-1/4"

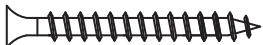

Vis de plate-forme de 31,8 mm (x 6)
 Tornillo para plataforma de 1-1/4" (x6)

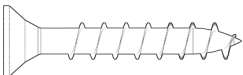

Vis de plate-forme de 30 mm (x 4)
 Tornillo para plataforma de 30 mm (x4)

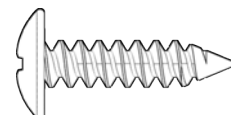

Vis d'armature de 25,4 mm (x 6)
 Tornillo de cabeza segmentada de 1" (x6)

1. Fixez le toboggan comme indiqué.
1. Fije el tobogán como se muestra.

ÉTAPE 44 / PASO 44

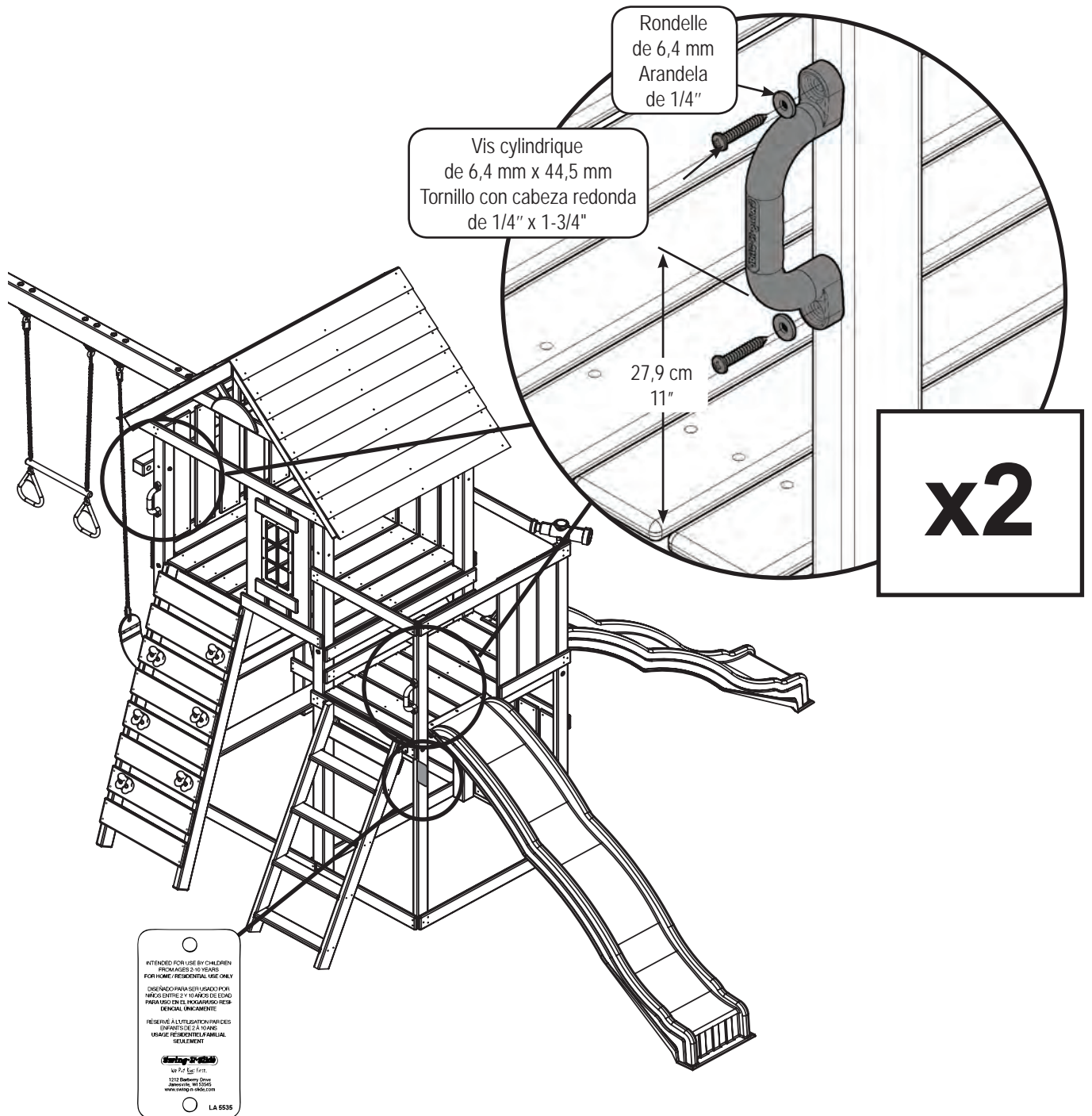

Étiquette d'identification (x 1)
Etiqueta de identificación (x1)

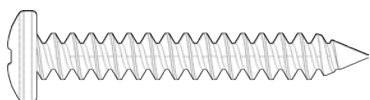

Vis cylindrique de 44,5 mm (x 4)
Tornillo con cabeza redonda de 1-3/4" (x4)

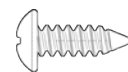

Vis cylindrique de 12,7 mm (x 2)
Tornillo con cabeza redonda de 1/2" (x2)

1. Fixez la poignée de sécurité et l'étiquette d'identification comme indiqué.
1. Fije la manija de seguridad y la etiqueta de identificación como se muestra.

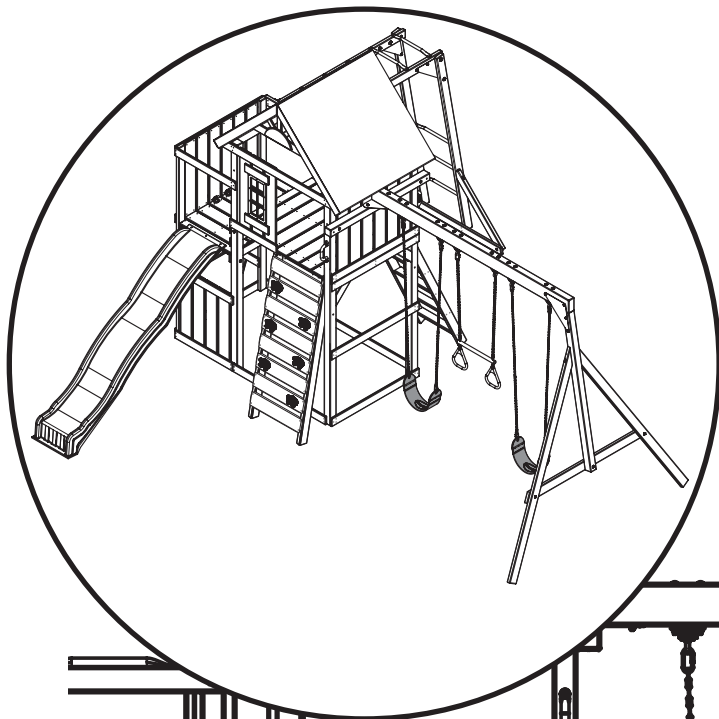
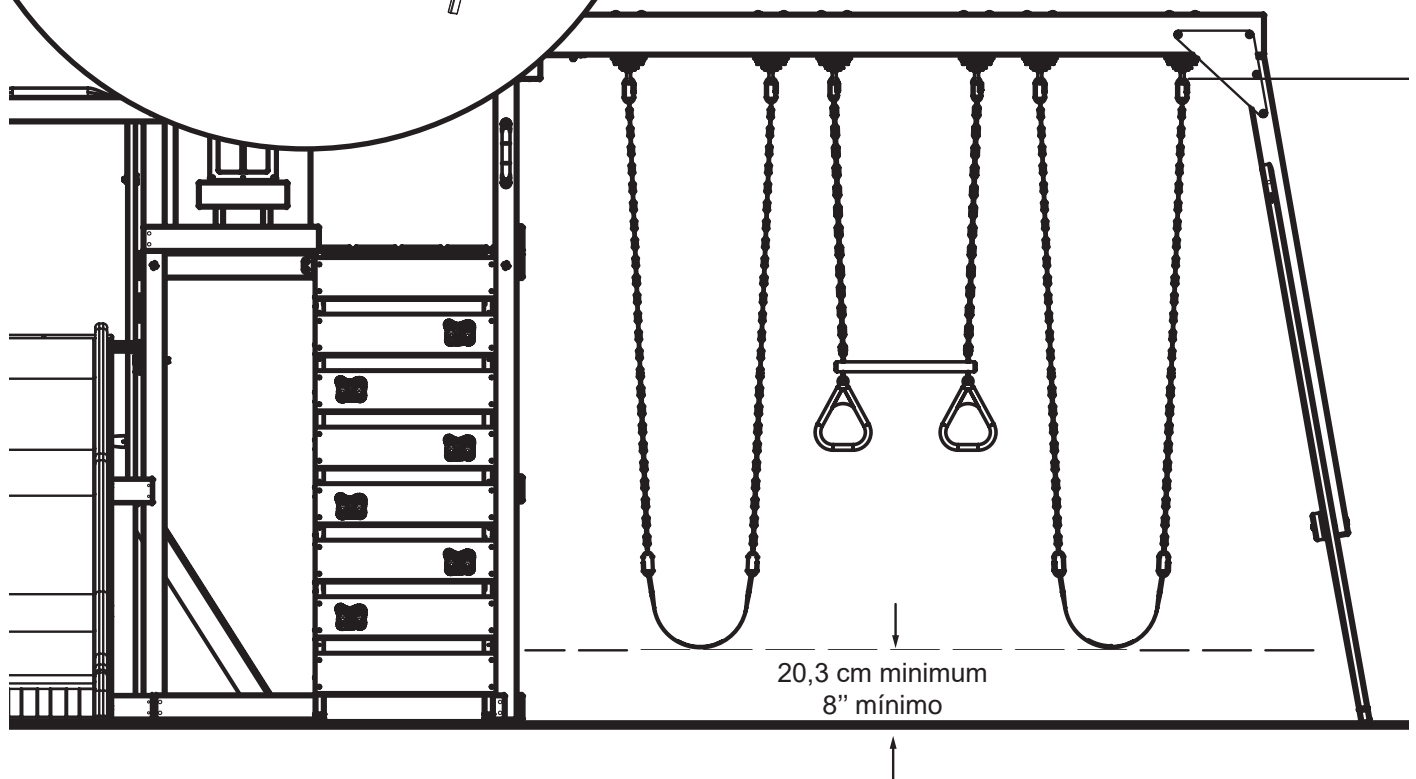
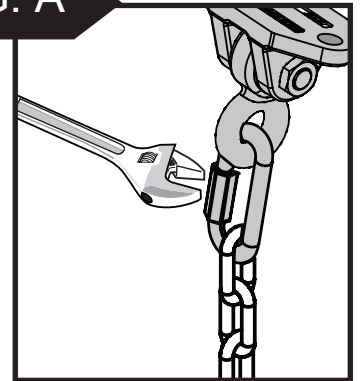

FIG. A



Sièges de balançoire lourds

1. Attacher la chaîne de se balancer de suspension comme indiqué (Fig . A) .
2. Serrer lien rapide pour sécuriser les chaînes de balancer cintres comme indiqué (Fig . A) .

NOTE : Une fois installé , il doit y avoir un 20,3 cm espace minimum entre le bas de la balançoire et le revêtement

Asientos de los columpios de servicio pesado

1. Coloque la cadena de swing percha como se muestra en la (Fig . A).
2. Apriete enlace rápido para asegurar cadenas de swing perchas como se muestra en la (Fig . A).

NOTA: Una vez instalado, debe haber un mínimo de 8" holgura entre la parte inferior de los columpios y la superficie.

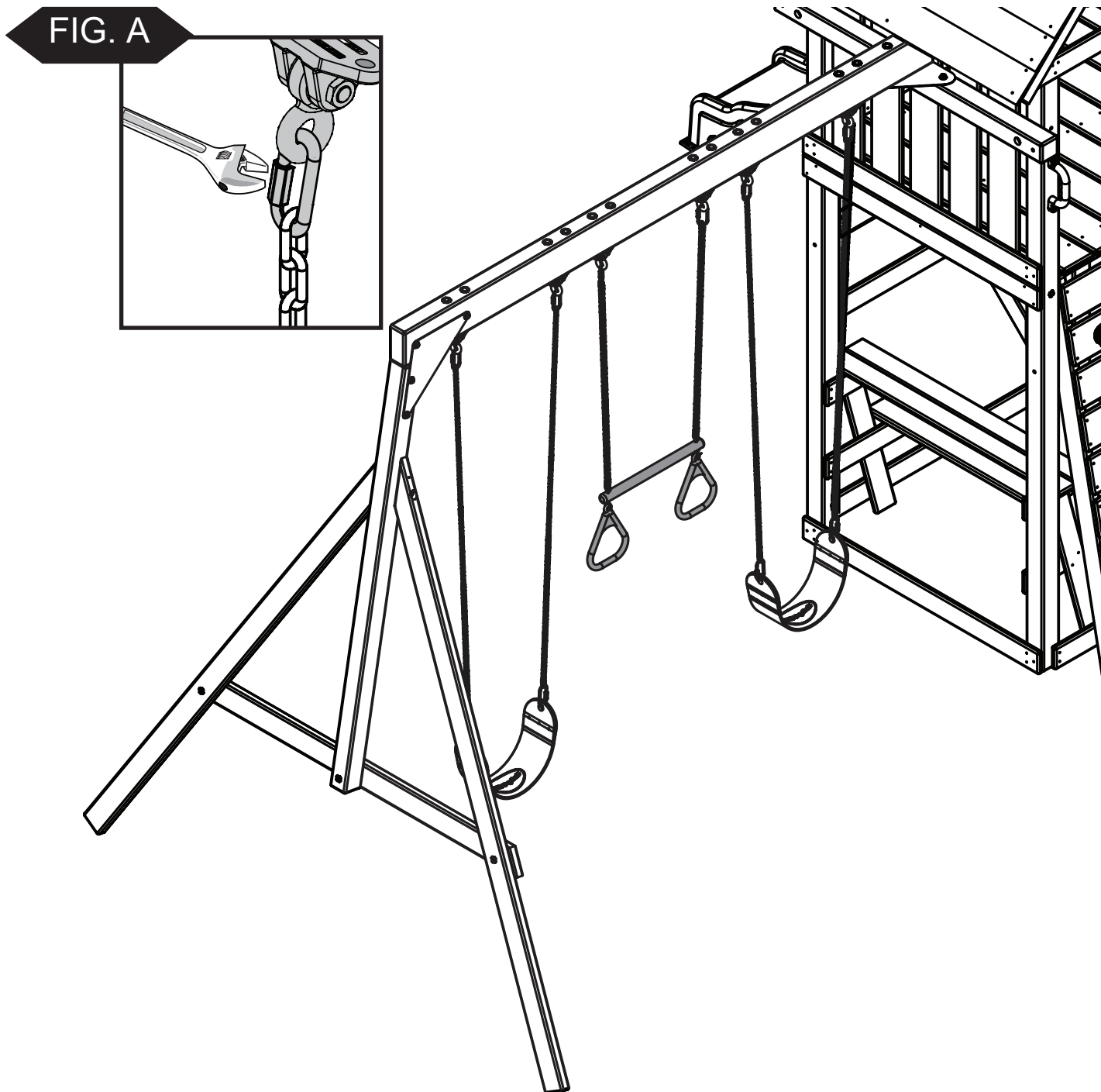

Assemblée combinaison robuste anneau de trapèze

1. Fixez sonner chaîne de combinaison de trapèze à balancer suspension comme indiqué (Fig . A) .
2. Serrer lien rapide pour sécuriser les chaînes de balancer cintres comme indiqué (Fig . A)

Combinación trapecio anillo de alta resistencia Asamblea

1. Adjuntar sonando cadena combinación de trapecio para hacer pivotar la percha como se muestra en la (Fig . A).
2. Apriete enlace rápido para asegurar cadenas de swing perchas como se muestra en la (Fig . A).

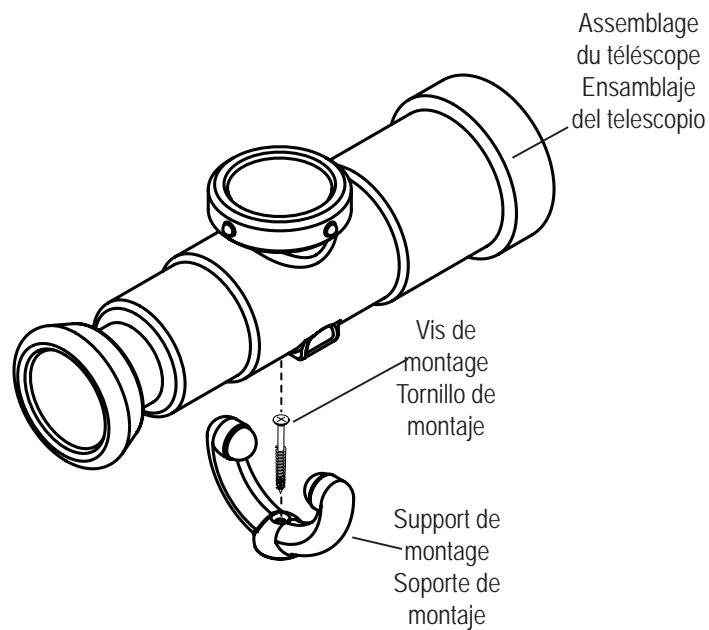
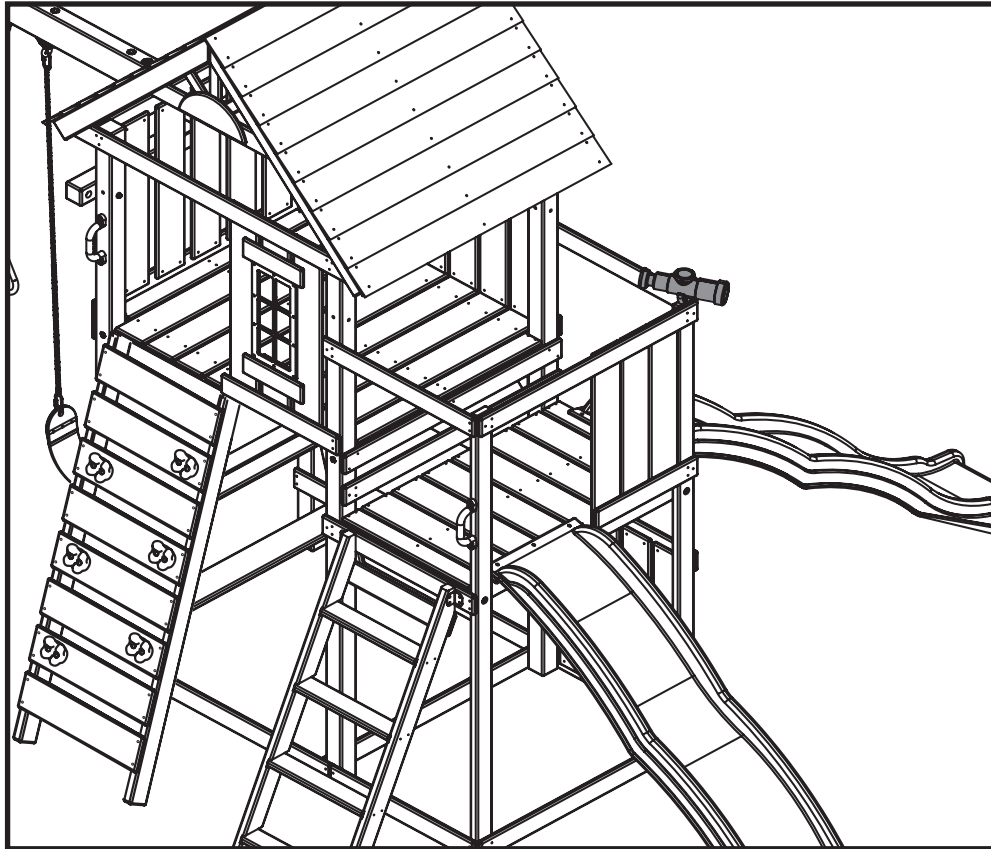

Assemblage du télescope

1. Placez le support de montage à l'endroit désiré.
2. Fixez le support de montage à l'unité à l'aide de la vis de montage incluse.
3. Insérez le télescope dans le support de montage comme indiqué.

Ensamblaje del telescopio

1. Coloque el soporte de montaje en la ubicación deseada.
2. Fije el soporte de montaje a la unidad con el tornillo de montaje incluido.
3. Introduzca el telescopio en el soporte de montaje como se muestra.

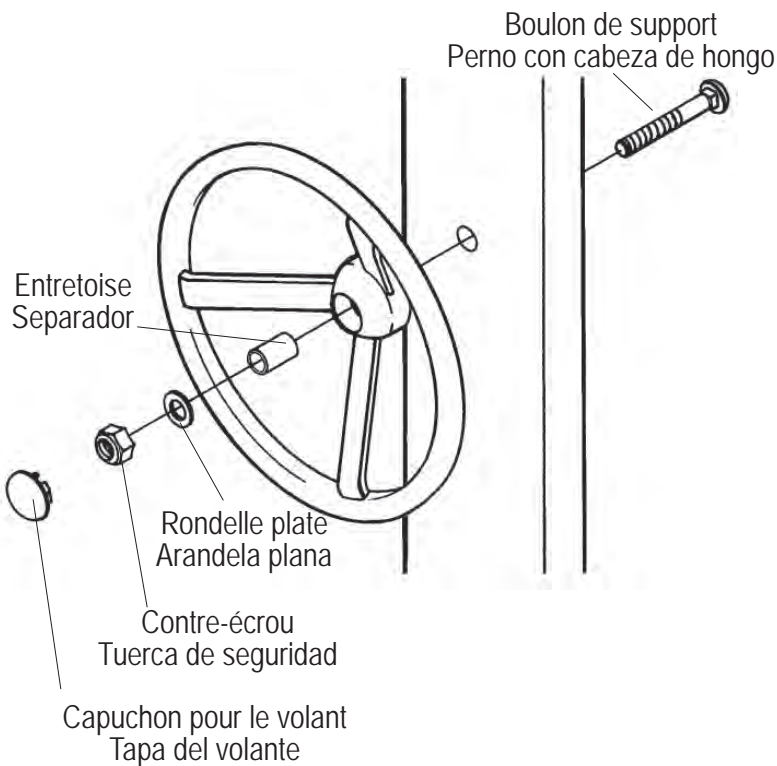
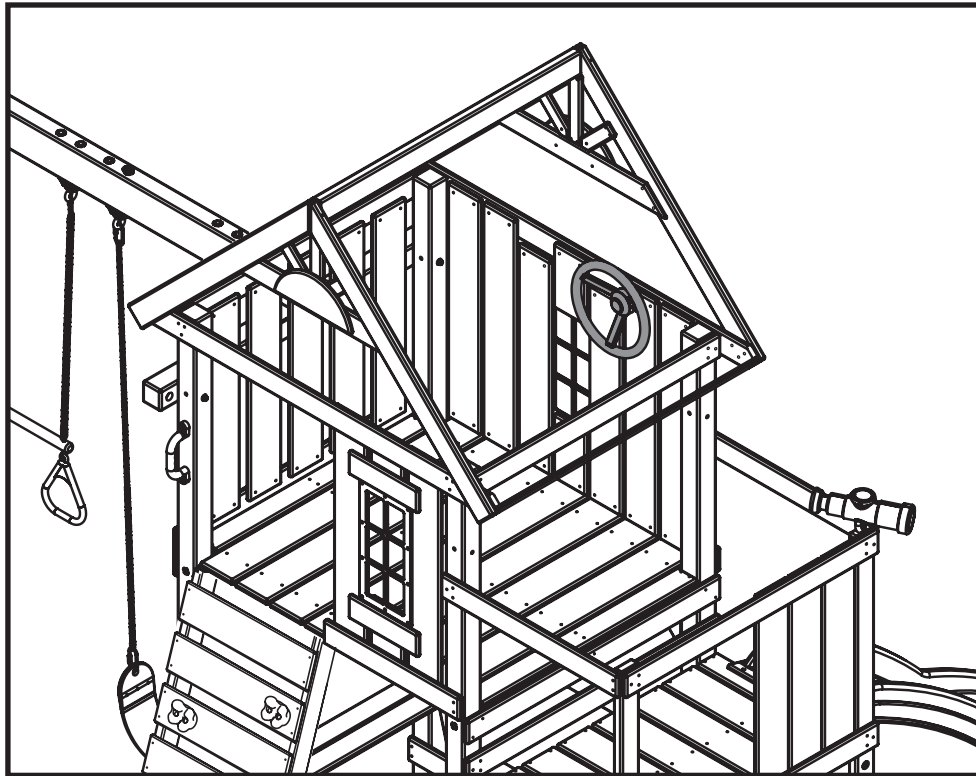

Assemblage du volant

1. Choisissez un endroit pour fixer le volant et percez un trou de 7,9 mm de diamètre dans le bois d'œuvre.
- REMARQUE :** Si le bois d'œuvre est de 50,8 mm ou plus d'épaisseur, vous devrez agrandir l'avant-trou par perçage de façon appropriée.
2. Fixez le volant à l'unité d'escalade comme indiqué.
3. Fixez le capuchon du volant à sa place à l'aide du bouton-pression.

Ensamblaje del volante

1. Seleccione la ubicación en la que desea colocar el volante y perforo un agujero de 5/16" de diámetro en la madera.
- NOTA:** si la madera tiene una profundidad superior a 2", deberá escariar el agujero de la manera adecuada.
2. Monte el volante a la unidad para escalar de la manera indicada.
3. Cierre la tapa del volante hasta ajustarla por completo.

ÉTAPE 49 / PASO 49

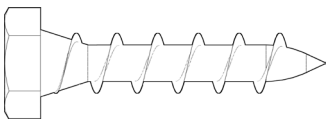
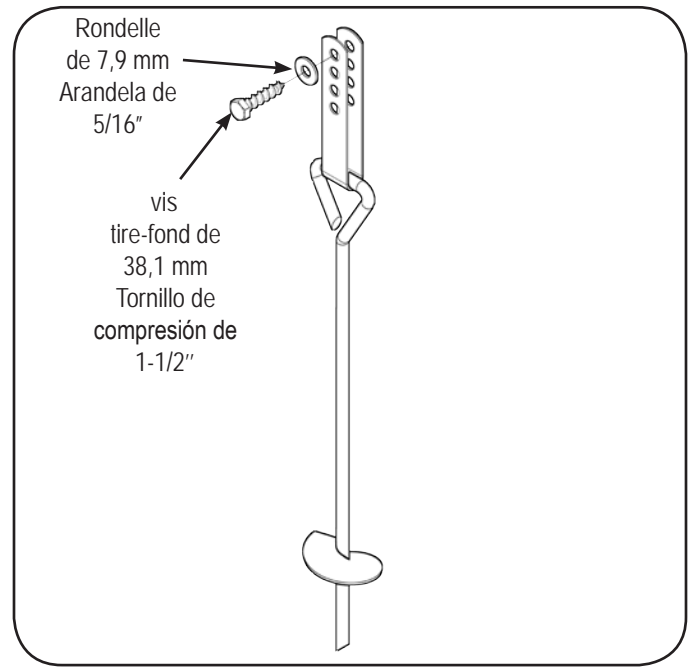
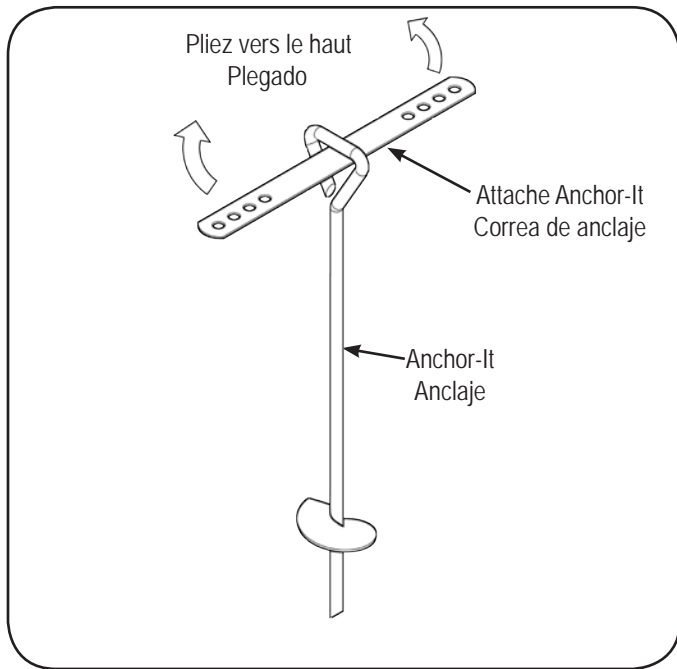
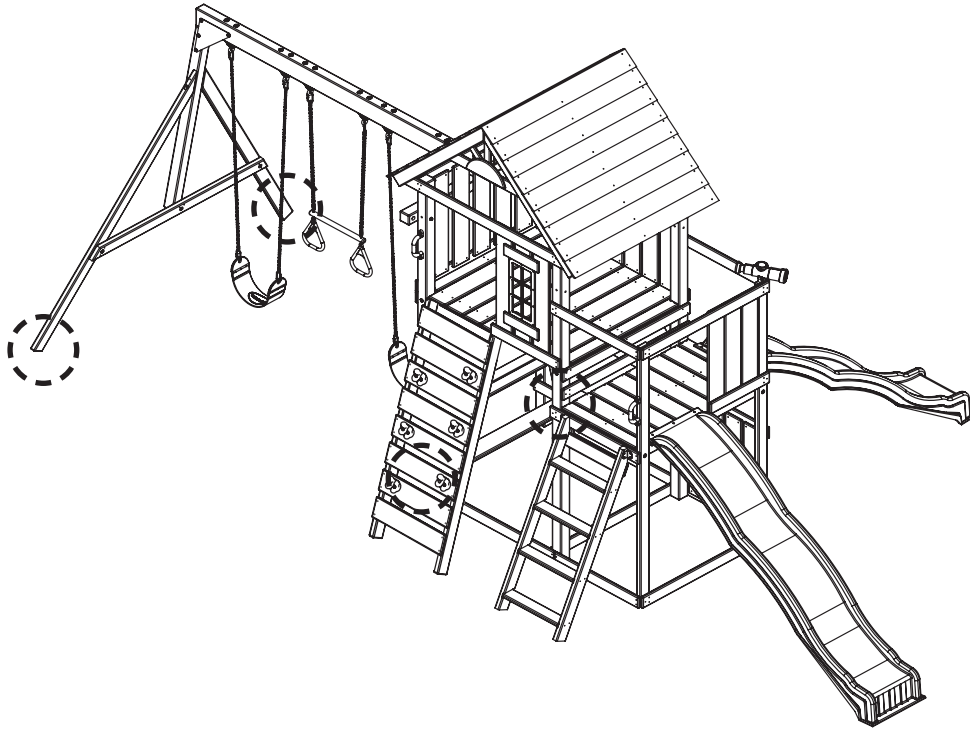

Vis tire-fond de 7,9 x 38,1 mm (x 4)
Tornillo de compresión de 5/16" x 1-1/2" (x4)

1. Placez la balançoire à l'emplacement désiré et fixez le(s) Anchor-It(s) aux endroits encadrés ci-dessus.
2. Vissez l'Anchor-It dans le sol jusqu'à ce que seule la boucle dépasse.
3. Passez l'attache Anchor-It dans la boucle, pliez les deux extrémités pour les réunir et fixez-les à l'unité comme indiqué.

Remarque : Réduisez le jeu au maximum en choisissant le trou le plus approprié de l'attache.

CONSEIL : Lorsque vous installez les Anchor-It dans un sol dur ou rocheux, commencez par faire un trou aux endroits désirés à l'aide d'un mèche à béton de 40,6 cm ou d'un long tournevis, puis insérez et installez les Anchor-It comme indiqué. Cela vous permettra de faire adhérer les Anchor-It plus rapidement et de les faire tenir bien en place.

1. Coloque el conjunto de columpios en su ubicación final y monte los anclajes en las ubicaciones marcadas con un círculo que se muestran arriba.
2. Gire el anclaje en el suelo hasta que solo se vea el bucle.
3. Coloque la correa de anclaje a través del bucle, pliegue ambos extremos y fijela a la unidad como se muestra.

Nota: Mantenga la menor holgura posible con los orificios de la correa que mejor le resulten.

CONSEJO: Al instalar anclajes en suelo rocoso o duro, perforo un orificio inicial en las ubicaciones deseadas con una broca de taladro para hormigón de 16", o un destornillador largo, y luego introduzca e instale los anclajes como se muestra. Esto le permitirá generar tracción con el anclaje de manera más rápida y el dispositivo podrá asentarse de forma más segura.

GARANTIE LIMITÉE DU FABRICANT Swing-N-Slide®

ENREGISTREMENT DE GARANTIE:

Si vous complétez s'il vous plaît votre enregistrement de garantie pour correctement valider votre garantie de produit. Enregistrez votre produit en ligne à : www.OnlineWarranty.net

Swing-N-Slide® est fière de la qualité et de la durabilité de ses produits. Notre garantie limitée du fabricant donne l'assurance et démontre notre engagement envers la fabrication d'articles pour terrain de jeu résidentiel de qualité.

GARANTIE LIMITÉE À VIE DU FABRICANT

Swing-N-Slide® garantit ses glissoires thermoformées et murs d'escalade contre toute défectuosité de matériaux et de fabrication, lorsqu'utilisés dans des conditions et pour un usage normaux, pour la durée de vie du produit.

GARANTIE LIMITÉE DE CINQ (5) ANS DU FABRICANT

Swing-N-Slide® garantit ses ensembles et accessoires de jeu personnalisés prêt-à-monter contre toute défectuosité de matériaux et de fabrication, lorsqu'utilisés dans des conditions et pour un usage normaux, pour une période de cinq (5) ans.

GARANTIE LIMITÉE DE CINQ (5) ANS DU FABRICANT

Swing-N-Slide® garantit les accessoires de son ensemble de jeux, ainsi que les accessoires vendus séparément, comme suit : Corde, abri/bâches, maisonnettes – 1 an. Composants en plastique, chaînes, quincaillerie et fixations – 5 ans. Il est garanti que ces articles sont exempts de défaut de fabrication et de matériaux, dans des conditions normales d'utilisation, pour la période indiquée.

Les défauts de fabrication apparents qui n'influencent pas l'intégrité structurale du produit, ou les défauts naturels du bois tels que la déformation, les fissures, les gerçures, la torsion, le retrait, l'enflure ou d'autres propriétés physiques du bois qui ne constituent pas un danger pour la sécurité, ne sont pas couverts par cette garantie.

GARANTIE DU FABRICANT POUR LES ACCESSOIRES ET LES MAISONNETTES

Swing-N-Slide® garantit ses accessoires de jeux d'enfant et celles vendus séparément comme suit : Corde, Toit/Tarps, - 1 an. Composants de plastique, chaînes, matériaux de fixation - 5 ans. Ces articles sont exempts de défauts de fabrication et des matériaux, des conditions d'utilisation et des conditions normales, pour la période spécifiée.

Swing-N-Slide® réparera, ou à sa discrétion, remplacera toute pièce présentant un défaut de matériaux et de fabrication au cours de la période de garantie mentionnée. Cette décision est sous réserve d'une vérification de la défectuosité à la livraison de la pièce défectueuse à **Swing-N-Slide®** à 1212 Barberry Drive, Janesville, Wisconsin, 53545 É.-U. Toute pièce retournée à **Swing-N-Slide®** doit être accompagnée d'un numéro d'autorisation de retour approuvé au préalable et d'une preuve d'achat datée. Cette garantie est valide uniquement si le produit est utilisé aux fins pour lesquelles il est conçu et s'il est installé sur un terrain unifamilial et résidentiel. Elle est nulle si le produit est à usage commercial ou collectif. Cette garantie ne couvre pas (a) les produits qui ont été endommagés par des calamités naturelles, de la négligence, une mauvaise utilisation ou par accident, ou qui ont été modifiés ou réparés par des personnes non autorisées; (b) le coût de la main-d'oeuvre; ou le coût de l'envoi du produit, de toute pièce ou de tout produit ou pièce de rechange.

Swing-N-Slide® RENONCE À TOUTES AUTRES REPRÉSENTATIONS ET GARANTIES DE TOUTES SORTES, EXPLICITES, IMPLICITES, RÉGLEMENTAIRES OU AUTRES, Y COMPRIS LES GARANTIES IMPLICITES DE QUALITÉ MARCHANDE ET D'ADÉQUATION À UN USAGE PARTICULIER. **Swing-N-Slide®** N'EST PAS RESPONSABLE DES DOMMAGES ACCESSOIRES OU INDIRECTS. Cette garantie n'est pas cessible, ni transférable à un propriétaire subséquent. Certains États interdisent les limitations sur les garanties implicites ou l'exclusion de dommages accessoires ou indirects, il est donc possible que ces restrictions ne s'appliquent pas dans le cas présent. Cette garantie vous donne des droits juridiques spécifiques. Vous pouvez également disposer d'autres droits, qui peuvent varier d'un État à l'autre.

De plus, cette garantie ne s'applique pas à :

- Des structures qui ne sont pas érigées, entretenues ou inspectées conformément aux plans d'installation de **Swing-N-Slide®**;
- Des structures auxquelles des pièces, ne respectant pas les plans d'installation de **Swing-N-Slide®**, ont été ajoutées ou substituées;
- Des pièces qui ont été modifiées ou mal utilisées;
- Des pièces qui n'ont pas été utilisées à des fins pour lesquelles elles ont été conçues;
- Des dommages dus à des calamités naturelles, au vandalisme, à un usage anormal ou abusif tel qu'établi par **Swing-N-Slide®**.

GARANTÍA LIMITADA DEL FABRICANTE DE Swing-N-Slide®

REGISTRO DE LA GARANTÍA:

Si usted por favor completara su registro de la garantía para correctamente validar su garantía de producto. Registre su producto en línea en: www.OnlineWarranty.net

Swing-N-Slide® se enorgullece de la calidad y la durabilidad de nuestros productos. Nuestra garantía limitada del fabricante ofrece confianza y demuestra nuestro compromiso con la entrega de productos de calidad para zonas de recreo residenciales.

GARANTÍA LIMITADA DE POR VIDA DEL FABRICANTE

Swing-N-Slide® garantiza que sus toboganes termoformados y montañas para escalar estarán libres de defectos de mano de obra y materiales, bajo condiciones y uso normales, durante la vida útil del producto.

GARANTÍA LIMITADA DE 5 AÑOS DEL FABRICANTE

Swing-N-Slide® garantiza que sus kits de conjunto de juegos personalizados listos para armar y sus accesorios permanecerán libres de defectos de mano de obra y materiales, bajo condiciones y uso normales, durante un periodo de 5 años.

GARANTÍA LIMITADA DE 5 AÑOS DEL FABRICANTE

Swing-N-Slide® garantiza que sus kits de conjunto de juegos No-Cut and Wood Complete Ready-to-Assemble Play Set no experimentarán deterioro debido a putrefacción de la madera o termitas, y que permanecerán libres de defectos de mano de obra y materiales, bajo condiciones y uso normales, durante un periodo de 5 años en el caso de los componentes estructurales de madera.

Los defectos estéticos que no afecten la integridad estructural del producto o los defectos naturales de la madera como la torsión, la rajadura, la fisuración, el pandeo, contracción, hinchamiento o cualquier otra propiedad física de la madera que no presente un riesgo de seguridad, no están cubiertos por esta garantía.

GARANTÍA DEL FABRICANTE PARA LA CASITA DE JUEGOS Y LOS ACCESORIOS

Swing-N-Slide® da garantías para sus accesorios de juegos y otros que se venden por separado, de la manera siguiente: Cuerdas, cubiertas/toldos, casitas de juego - 1 año Componentes plásticos, cadenas, herrajes y sujetadores - 5 años Estos artículos no presentarán defectos de fabricación ni de materiales, en condiciones normales de uso, durante los periodos especificados.

GARANTÍA DE UN AÑO DEL FABRICANTE

Swing-N-Slide® garantiza que sus techos y/o lonas impermeabilizadas de cubierta y envoltura para madera Timber-GLOVE permanecerán libres de defectos de mano de obra y materiales, bajo condiciones y uso normales, durante un periodo de un año. **Swing-N-Slide®** reparará, o según su criterio, reemplazará, dentro del periodo de garantía señalado, cualquier pieza que presente defectos de mano de obra o materiales. Esta decisión está sujeta a verificación del defecto luego del envío de la pieza defectuosa a **Swing-N-Slide®** a 1212 Barberry Drive, Janesville, Wisconsin, 53545. Toda pieza devuelta a **Swing-N-Slide®** primero debe tener un Número de autorización de devolución aprobado y una prueba de compra, incluida la fecha de compra. Esta garantía es válida sólo si el producto se utiliza para el objetivo que se diseñó y se instala en una vivienda unifamiliar residencial. Esta garantía queda nula si al producto se le da un uso comercial o institucional. Esta garantía no cubre (a) productos que hayan sido dañados por hechos de la naturaleza, negligencia, uso indebido o accidente, o que hayan sido modificados o reparados por personas no autorizadas; (b) el costo de la mano de obra o el costo de envío del producto, alguna pieza o un producto o pieza de reemplazo.

Swing-N-Slide® DESCONOCE TODAS LAS DEMÁS DECLARACIONES Y GARANTÍAS DE CUALQUIER TIPO, EXPRESAS, IMPLÍCITAS, ESTATUTARIAS U OTRAS, INCLUIDAS LAS GARANTÍAS IMPLÍCITAS DE COMERCIABILIDAD Y APTITUD PARA UN FIN ESPECÍFICO.

Swing-N-Slide® NO SERÁ RESPONSABLE DE NINGÚN DAÑO FORTUITO O CONSECUENTE. Esta garantía no es transferible y no se extiende a los propietarios del producto posteriores al comprador original. Algunos estados no permiten limitaciones en las garantías implícitas ni la exclusión de daños fortuitos o consecuentes, por tanto es posible que estas restricciones no se apliquen en su caso. Esta garantía le otorga derechos legales específicos.

Es posible que tenga otros derechos, que pueden variar de un estado a otro.

Esta garantía tampoco se aplica a:

- Estructuras no levantadas, mantenidas ni inspeccionadas en conformidad con los planos de instalación de **Swing-N-Slide®**
- Estructuras en las que se ha agregado o sustituido piezas que no están en conformidad con los planos de instalación de **Swing-N-Slide®**
- Piezas que se han modificado, alterado o usado indebidamente
- Piezas que no se han usado según su diseño u objetivo
- Daño debido a hechos de la naturaleza, vandalismo, uso anormal o abuso según lo determine **Swing-N-Slide®**



Vous avez des questions? Nous avons les réponses!
Appelez les représentants de notre centre d'assistance à la clientèle
¿Tiene preguntas? ¡Nosotros tenemos respuestas!
Llame a nuestros representantes del Servicio de Atención al Cliente

1-800-888-1232

Disponible du lundi au vendredi, de 7 h à 17 h (HNC)
de lunes a viernes, de 7 a.m. a 5 p.m. CST (Central Standard Time))

L'assistance est disponible en fin de semaine d'avril à juillet.
Hay atención durante los fines de semana disponible desde abril hasta julio.

Assistance technique délivrée par des membres expérimentés du service clientèle de
Swing-N-Slide qui ont eux-mêmes déjà construit un portique de balançoire.
Soporte técnico de experimentados representantes del servicio de atención al cliente de
Swing-N-Slide que, de hecho, armaron un conjunto de columpios ellos mismos.