



Item #1004883545  
Model #HB-7307-03

# USE AND CARE GUIDE

---

## WIRELESS DOORBELL KIT

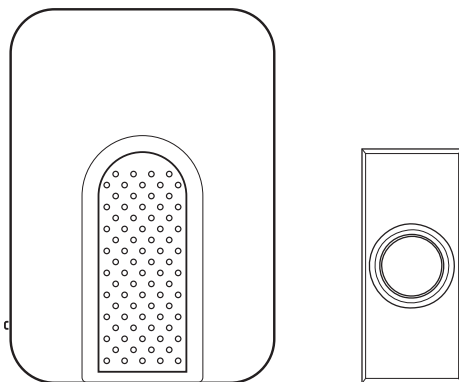

Questions, problems, missing parts?  
Before returning to the store, call Hampton Bay Customer Service  
8 a.m. - 5 p.m., CST, Monday - Friday

1-844-760-3644

HAMPTONBAY.COM

Illustrations may vary from actual unit.

---

### THANK YOU

*We appreciate the trust and confidence you have placed in Hampton Bay through the purchase of this wireless doorbell kit. We strive to continually create quality products designed to enhance your home. Visit us online to see our full line of products available for your home improvement needs. Thank you for choosing Hampton Bay!*

# Table of Contents

Table of Contents .....	2	Tools Required .....	3
Safety Information .....	2	Hardware Included.....	3
Warranty .....	2	Package Contents .....	4
3-Year Limited Warranty .....	2	Installation .....	5
Pre-Installation .....	3	Operation .....	6
Planning Installation .....	3	Care and Cleaning .....	6
Specifications .....	3	Troubleshooting .....	7

# Safety Information

## PRECAUTIONS

- Please read and understand this entire manual before attempting to assemble, install, or operate this doorbell.
- All electrical work must be in accordance with national and local electrical codes. If in doubt, consult a qualified electrician.



**WARNING:** DO NOT DISPOSE OF BATTERIES IN FIRE. BATTERIES MAY EXPLODE OR LEAK.



**WARNING:** Risk of fire. Do not plug the doorbell into a power inverter.



**NOTE:** The push button and doorbell come synced from the factory. The range of the wireless doorbell can vary with location, temperature, and battery condition.



**WARNING:** To prevent possible SERIOUS INJURY or DEATH never allow small children near batteries. If battery is swallowed, immediately notify a doctor.

This device complies with Part 15 of the FCC Rules. Operation is subject to the following two conditions: (1) this device may not cause harmful interference, and (2) this device must accept any interference received, including interference that may cause undesired operation.

Warning: Changes or modifications to this unit not expressly approved by the party responsible for compliance could void the user's authority to operate the equipment.

Note: This equipment has been tested and found to comply with the limits for a Class B digital device, pursuant to part 15 of the FCC Rules. These limits are designed to provide reasonable protection against harmful interference in a residential installation. This equipment generates, uses and can radiate radio frequency energy and, if not installed and used in accordance with the instructions, may cause harmful interference to radio communications. However, there is no guarantee that interference will not occur in a particular installation. If this equipment does cause harmful interference to radio or television reception, which can be determined by turning the equipment off and on, the user is encouraged to try to correct the interference by one or more of the following measures:

- Reorient or relocate the receiving antenna.
- Increase the separation between the equipment and receiver.
- Connect the equipment into an outlet on a circuit different from that to which the receiver is connected.
- Consult the dealer or an experienced radio/TV technician for help.

This device contains licence-exempt transmitter(s)/receiver(s) that comply with Innovation, Science and Economic Development Canada's licence-exempt RSS(s). Operation is subject to the following two conditions:

1. This device may not cause interference.
2. This device must accept any interference, including interference that may cause undesired operation of the device.

FCC Responsible Party Name: HeathCo LLC  
Address: 2445 Nashville Road, Bowling Green, KY 42101 U.S.A.  
Telephone Number: 800-858-8501

# Warranty

## 3-YEAR LIMITED WARRANTY

### WHAT IS COVERED

This product is guaranteed to be free of factory defective parts and workmanship for a period of 3 years from date of purchase. Purchase receipt is required for all warranty claims.

### WHAT IS NOT COVERED

This warranty does not include expendable items (such as light bulbs, batteries, etc.), repair service, adjustment and calibration due to misuse, abuse or negligence. Unauthorized service or modification of the product or of any furnished component will void this warranty in its entirety. This warranty does not include reimbursement for inconvenience, installation, setup time, loss of use, unauthorized service, or return shipping charges. This warranty is not extended to other equipment and components that a customer uses in conjunction with this product. Contact the Customer Service Team at 1-844-760-3644 or visit [www.hamptonbay.com](http://www.hamptonbay.com).

# Pre-Installation

## PLANNING INSTALLATION

Before installing the wireless doorbell kit, ensure that all parts are present. Compare parts with the *Hardware Included* and *Package Contents* sections. If any part is missing or damaged, do not attempt to assemble, install, or operate this wireless doorbell kit.

Estimated installation time: 30 minutes

## SPECIFICATIONS

	Doorbell	Push button
Power requirements	120 VAC, 60 Hz	Type CR2032 3V battery (included)

## TOOLS REQUIRED



Phillips screwdriver



Small flathead screwdriver

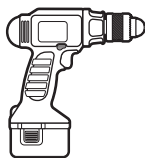

Drill

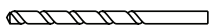

1/16 in. (1.5 mm) Drill bit



Safety goggles

## HARDWARE INCLUDED



NOTE: Hardware shown to actual size.



AA



BB



CC

Part	Description	Quantity
AA	Jumper	1
BB	Screw	2
CC	Double-sided tape	1

# Pre-Installation (continued)

## PACKAGE CONTENTS

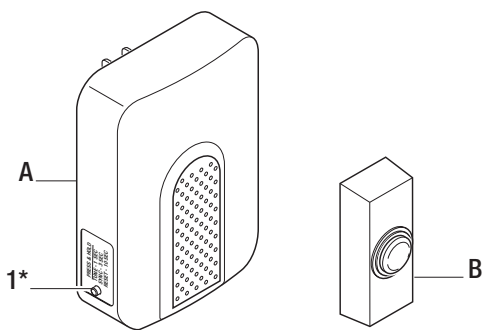

Part	Description	Quantity
A	Doorbell	1
B	Push button	1

\*Tune/Sync/Reset button. See *Selecting a tune* or *Troubleshooting* for additional information.

# Installation

## 1 Installing the doorbell

- Plug in the doorbell (A) at the desired location.

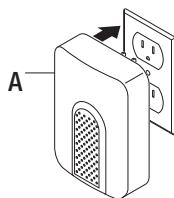

## 2 Removing the battery tab

- Remove the back of the push button (B) by pushing in the tab on the bottom with a small screwdriver (not included).
- Remove the orange battery tab from the push button (B).

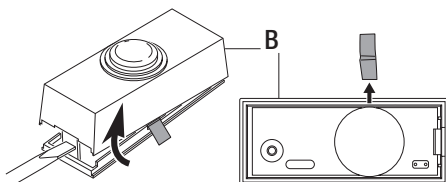

## 3 Testing the push button and doorbell

- Temporarily position the push button (B) where it will be mounted.
- Press the push button (B) to verify the doorbell (A) and push button (B) work properly.
- If the doorbell (A) does not sound, move the doorbell (A) closer to the push button (B) and test again.



**NOTE:** The push button and doorbell come synced from the factory. The range of the wireless doorbell can vary with location, temperature, and battery condition.

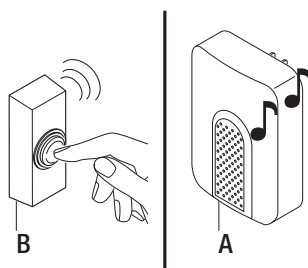

**NOTE:** Do not permanently mount the push button until the push button and doorbell are working properly.

## 4 Mounting the push button

Use either screws (BB) or double-sided tape (CC) to mount the push button (B).

- To mount with screws (BB), remove the back of the push button (B) by pushing in the tab on the bottom with a small screwdriver. Place the push button back on the door jamb and mark the two screw holes. Drill two 1/16 in. pilot holes. Attach with screws (BB) and snap on the front of the push button (B).
- When attaching the push button (B) with double-sided tape (CC), remove the paper from both sides of the double-sided tape (CC) and apply to a clean surface.



**NOTE:** Remove material in screw holes (if needed) before mounting with screws.

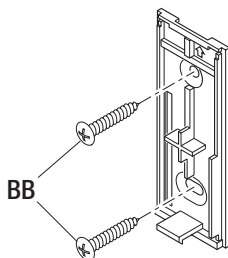

# Operation

## 1 Setting the wireless push button

The wireless push button (B) has two options for tune selection: Play the selected "FRONT" door musical tune or play the "REAR" door designated tune (Ding).

- The push button (B) comes from the factory with no jumper (AA) installed on the pins. This setting will play the "FRONT" door musical tune.
- To set the push button (B) to play the "REAR" door tune (Ding), add the jumper (AA) to the pins inside the push button (B).

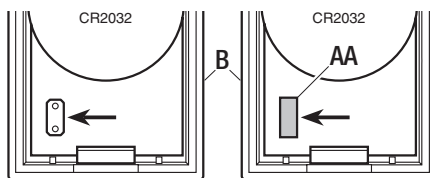

Push button (B) set as "FRONT" door – no jumper (AA) on the pins (Factory Default)

Push button (B) set as "REAR" door – jumper (AA) is on the pins

## 2 Selecting a tune

The doorbell (A) has different selectable tunes. The push button (B) set as the "REAR" push button (B) will only play Ding (one note tune). The push button (B) set as the "FRONT" push button (B) will play either Ding-Dong (two note tune), Westminster, or Whittington.

- Press and release the "TUNE" button (1) on the doorbell (A) until the desired "FRONT" tune is heard.



**NOTE:** All doorbell models are designed to work with up to 5 wireless push buttons (sold separately).



**NOTE:** All doorbells are designed to play only two different tunes no matter how many push buttons are used.

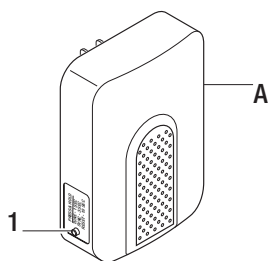

## Care and Cleaning

- Use a dry cloth to clean the doorbell and push button.
- Do not use cleaners or polishes.
- Do not use any fluids on the doorbell or push button.

## Troubleshooting

Problem	Possible Cause	Solution
Doorbell does not sound.	<ul style="list-style-type: none"> <li>□ Push button battery is not installed correctly.</li> <li>□ Push button battery is dead.</li> <li>□ Doorbell is not receiving power.</li> <li>□ Push button and doorbell are not synced.</li> </ul>	<ul style="list-style-type: none"> <li>□ Make sure batteries are installed according to the diagram inside the push button.</li> <li>□ Check the charge of the push button battery and replace if necessary.</li> <li>□ Make sure the plug-in doorbell has power.</li> <li>□ Sync the push button and doorbell:               <ul style="list-style-type: none"> <li>□ Press and hold the button on the doorbell until the doorbell sounds a “Beep-Beep”.</li> <li>□ Press the push button within 30 seconds. The doorbell will sound a “Beep-Beep” tone to indicate the push button is synced.</li> <li>□ Press the push button to ensure operation.</li> </ul> </li> </ul>
Batteries seem okay, but the doorbell does not work after installation.	<ul style="list-style-type: none"> <li>□ Doorbell or push button is mounted on metal or near metal studs.</li> <li>□ Doorbell is mounted near a concrete floor or wall.</li> <li>□ Doorbell and push button are installed too far apart.</li> </ul>	<ul style="list-style-type: none"> <li>□ Metal reduces transmission range. Use 1/4 in. to 1/2 in. (6 to 13 mm) wood shims to move the doorbell or push button away from the metal surface.</li> <li>□ Concrete may reduce range. Move the doorbell away from the concrete surface.</li> <li>□ Locate the doorbell closer to the push button.</li> </ul>
Doorbell sounds when not intended (false triggers).	<ul style="list-style-type: none"> <li>□ Doorbell is receiving interference from another wireless device.</li> </ul>	<ul style="list-style-type: none"> <li>□ Reset the doorbell and push button:               <ul style="list-style-type: none"> <li>□ Remove the push button battery. Wait 30 seconds.</li> <li>□ Press and hold the push button for 10 to 15 seconds within 60 seconds after installing the battery into the push button.</li> <li>□ Press and hold the button on the doorbell until the doorbell sounds a “Beep-Beep-Beep-Beep”.</li> <li>□ To re-sync the push button and doorbell, press and hold the button on the doorbell until the doorbell sounds a “Beep-Beep”.</li> <li>□ Press the push button within 30 seconds. The doorbell will sound a “Beep-Beep” tone to indicate the push button is synced.</li> <li>□ Press the push button to ensure operation.</li> </ul> </li> </ul>



**Questions, problems, missing parts?  
Before returning to the store, call Hampton Bay Customer Service  
8 a.m. - 5 p.m., CST, Monday - Friday**

**1-844-760-3644**

**HAMPTONBAY.COM**

**Retain this manual for future use.**





Artículo #1004883545  
Modelo #HB-7307-03

# GUÍA PARA EL USO Y CUIDADO

---

## JUEGO DE TIMBRE INALÁMBRICO

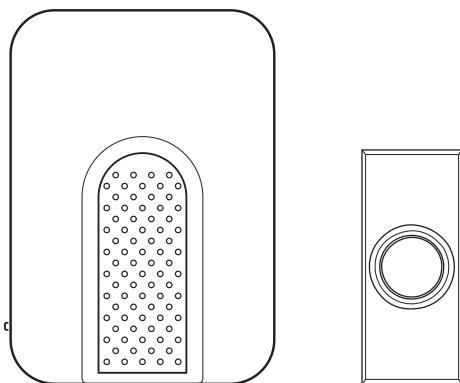

¿Tiene preguntas, problemas o piezas faltantes?

Antes de la devolución al almacén llame al Servicio al Cliente de Hampton Bay de 8 a.m.-5 p.m., Hora del Central, de lunes a viernes.

1-844-760-3644

HAMPTONBAY.COM

Las ilustraciones pueden ser diferentes de la unidad comprada.

---

### GRACIAS

*Agradecemos la confianza que ha depositado en Hampton Bay al comprar este juego de timbre inalámbrico. Procuramos crear continuamente productos de calidad diseñados para mejorar su hogar. Visítenos en internet para ver nuestra línea completa de productos disponibles que necesita para el mejoramiento de su hogar.*

*¡Gracias por escoger Hampton Bay!*

# Contenido

Contenido .....	10	Herramientas Requeridas .....	11
Información de seguridad.....	10	Ferretería Incluida.....	11
Garantía .....	10	Contenido del Paquete.....	12
3 años de garantía limitada .....	10	Instalación .....	13
Antes de la instalación .....	11	Operación .....	14
Planificación de la Instalación .....	11	Cuidado y limpieza .....	14
Especificaciones .....	11	Análisis de averías.....	15

# Información de seguridad

## PRECAUCIONES

- Por favor lea y entienda todo este manual antes de tratar de ensamblar, instalar u operar este timbre.
- Todo trabajo eléctrico debe estar en conformidad con los códigos eléctricos nacionales y locales. En caso de duda, consulte con un electricista calificado.



**ADVERTENCIA:** NO TIRE LAS PILAS AL FUEGO. LAS PILAS PUEDEN EXPLOTAR O GOTEAR.



**ADVERTENCIA:** Riesgo de incendio. No enchufe el timbre en un inversor de corriente.



**NOTA:** El pulsador y el timbre vienen sincronizados de fábrica. El alcance del timbre inalámbrico puede variar con el lugar, la temperatura y la condición de la pila.



**ADVERTENCIA:** Para evitar posibles LESIONES GRAVES o LA MUERTE nunca deje que los niños pequeños estén cerca de las pilas. Si alguien ingiere una pila, notifique inmediatamente al médico.

Este aparato cumple con la Parte 15 de las Reglas de la FCC. La operación está sujeta a las dos siguientes condiciones: (1) este aparato no puede causar interferencias perjudiciales y (2) este aparato debe aceptar cualquier interferencia recibida, incluyendo una interferencia que pueda causar un funcionamiento indeseado.

Advertencia: los cambios o modificaciones en esta unidad que no estén expresamente aprobados por la parte responsable del cumplimiento pueden anular la autoridad del usuario para operar el equipo.

Nota: Este equipo ha sido probado y se lo encontró que cumple con los límites para un dispositivo digital de Clase B, de acuerdo con la parte 15 de las Normas de la FCC. Estos límites están diseñados para proporcionar una protección razonable contra interferencias dañinas en una instalación residencial. Este equipo genera, usa y puede irradiar energía de radiofrecuencia y, si no se lo instala y usa de acuerdo con las instrucciones, puede causar interferencia dañina a las comunicaciones de radio. Sin embargo, no hay garantía de que la interferencia no ocurra en una instalación en particular. Si este equipo causa interferencia dañina a la recepción de radio o televisión, lo que se puede determinar apagando y encendiendo el equipo, se recomienda que el usuario intente corregir la interferencia mediante una o más de las siguientes medidas:

- Reoriente o reubique la antena receptora.
- Aumente la separación entre el equipo y el receptor.
- Conecte el equipo a un tomacorriente en un circuito diferente al que está conectado el receptor.
- Para recibir ayuda consulte con el distribuidor o con un técnico experto en radio / TV.

Este dispositivo contiene transmisores / receptores exentos de licencia que cumplen con los RSS exentos de licencia de Canadá de Innovación, Ciencia y Desarrollo Económico. Su funcionamiento está sujeto a las dos siguientes condiciones:

1. Este dispositivo no puede causar interferencia.
2. Este dispositivo debe aceptar cualquier interferencia, incluyendo la interferencia que pueda causar un funcionamiento indeseado del dispositivo.

Nombre de la parte responsable de la CFC: HeathCo LLC

Dirección: 2445 Nashville Road, Bowling Green, KY 42101 U.S.A.

Número de teléfono: 800-858-8501

# Garantía

## 3 AÑOS DE GARANTÍA LIMITADA

### LO QUE SE CUBRE

Se garantiza que este producto no tiene partes defectuosas de fábrica o de mano de obra por un período de 3 años desde la fecha de compra. Se necesita el recibo de compra para todos los reclamos de garantía.

### LO QUE NO SE CUBRE

Esta garantía no incluye los artículos reemplazables (como bombillas, pilas etc.), servicio de reparación, ajuste y calibración debido al mal uso, abuso o negligencia. Los servicios no autorizados o las modificaciones hechas al producto o a cualquier componente invalidarán esta garantía en su totalidad. Esta garantía no incluye reembolso por inconveniencia, instalación, tiempo de instalación, pérdida de uso, servicio no autorizado, o gastos de envío. Esta garantía no se extiende a otros equipos o componentes que el consumidor usa junto con este producto.

Póngase en contacto con el personal de servicio al cliente al 1-844-760-3644 o visite el sitio [www.hamptonbay.com](http://www.hamptonbay.com).

# Antes de la instalación

## PLANIFICACIÓN DE LA INSTALACIÓN

Antes de instalar el juego de timbre inalámbrico, asegúrese de que tiene todas las piezas. Compare las piezas con las indicadas en las secciones *Ferretería incluida* y *Contenidos del paquete*. Si alguna pieza falta o está dañada, no intente ensamblar, instalar, o utilizar este juego de timbre inalámbrico.

Tiempo estimado para la instalación: 30 minutos

## ESPECIFICACIONES

	Timbre	Pulsador
Requisitos de la energía eléctrica	120 VCA, 60 Hz	Pila de 3V tipo CR2032 (incluida)

## HERRAMIENTAS REQUERIDAS



Destornillador  
phillips



Pequeño  
destornillador  
de cabeza  
plana

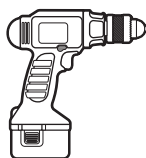

Taladro



Broca de 1/16 pulgadas  
(1,5mm)



Gafas de seguridad

## FERRETERÍA INCLUIDA



NOTA: La ferretería se muestra en su tamaño real



AA



BB



CC

Pieza	Descripción	Cantidad
AA	Puente	1
BB	Tornillo	2
CC	Cinta doble faz	1

## Antes de la instalación (continuación)

### CONTENIDO DEL PAQUETE

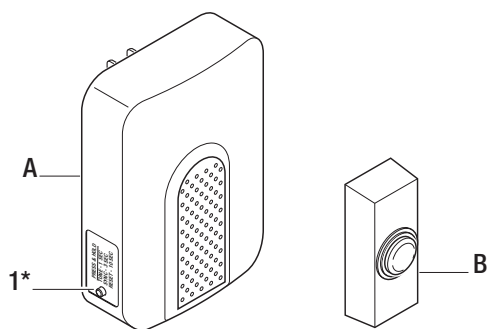

Pieza	Descripción	Cantidad
A	Timbre	1
B	Pulsador	1

\* Botón Sintonizador / Sincronizador / de Reinicio. Consulte *Selección de un tono* o *Análisis de averías* para obtener información adicional.

## 1 Instalación del timbre

- Enchufe el timbre (A) en la ubicación deseada.

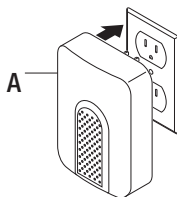

## 2 Retiro de la lengüeta de la pila

- Con un destornillador pequeño (no se incluye), presione la pestaña en la parte inferior del botón pulsador (B) para retirar la parte posterior.
- Retire la pestaña naranja de la batería del botón pulsador (B).

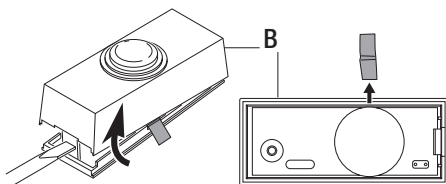

## 3 Prueba del pulsador y del timbre

- Coloque temporalmente el pulsador (B) donde será montado.
- Presione el pulsador (B) para verificar que el timbre (A) y el pulsador (B) funcionen bien.
- Si el timbre (A) no suena, acerque más el timbre al pulsador (B) y pruebe de nuevo.



**NOTA:** El pulsador y el timbre vienen sincronizados de fábrica. El alcance del timbre inalámbrico puede variar con el lugar, la temperatura y la condición de la pila.



**NOTA:** No instale de forma permanente el pulsador hasta que el pulsador y el timbre funcionen correctamente.

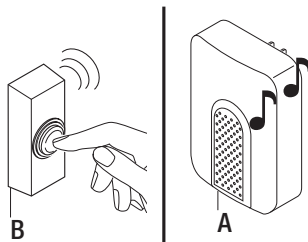

## 4 Montaje del pulsador



**NOTA:** Quite la suciedad de los orificios para tornillos (si es necesario) antes de poner los tornillos.

Use tornillos (BB) o cinta doble faz (CC) para montar el botón pulsador (B).

- Para montar con tornillos (BB), presione la pestaña de la parte inferior del botón pulsador (B) con un destornillador pequeño y retire la parte posterior. Coloque la parte posterior del botón pulsador en la jamba de la puerta y marque los dos orificios para los tornillos. Taladre dos orificios guía de 1/16". Fije con tornillos (BB) y coloque a presión la parte delantera del botón pulsador (B).
- Al colocar el botón pulsador (B) con cinta doble faz (CC), retire el papel de ambos lados de la cinta doble faz (CC) y aplique en una superficie limpia.

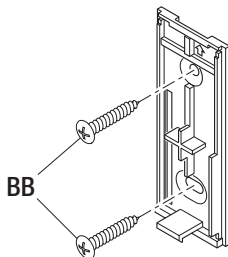

## 1 Configuración del pulsador inalámbrico

El pulsador inalámbrico (B) tiene dos opciones para la selección de tonos: Reproduzca el tono musical seleccionado de la puerta "PRINCIPAL" o el tono designado para la puerta "DE ATRÁS" (Ding).

- El botón pulsador (B) viene de fábrica sin un puente (AA) instalado en las clavijas. Esta configuración reproducirá la melodía musical de la puerta del "FRONT" (ANTERIOR).
- Para configurar el botón (B) para que reproduzca la melodía de la puerta de "REAR" (POSTERIOR) (Ding), agregue el puente (AA) a las clavijas dentro del botón (B).

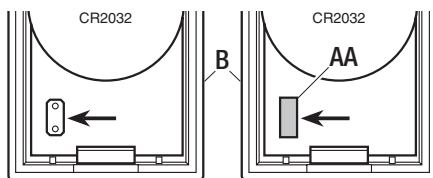

Botón (B) configurado como puerta del "FRONT" (ANTERIOR) - sin puente (AA) en las clavijas (Predeterminado en fábrica)

Botón (B) configurado como puerta de "REAR" (POSTERIOR) - el puente (AA) está en las clavijas

## 2 Selección de un tono

El timbre (A) tiene diferentes tonos seleccionables. El pulsador (B) configurado como pulsador (B) "DE ATRÁS" reproducirá solo un Ding (tono de una nota). El pulsador (B) configurado como el pulsador "PRINCIPAL" reproducirá sea un Ding-Dong (tono de dos notas), Westminster o Whittington.

- Presione y suelte el botón "TUNE" (1) en el timbre (A) hasta que escuche la melodía deseada de la puerta del "FRONT" (ANTERIOR).



**NOTA:** Todos los timbres están diseñados para reproducir solo dos tonos diferentes no importa cuantos pulsadores se utilicen.

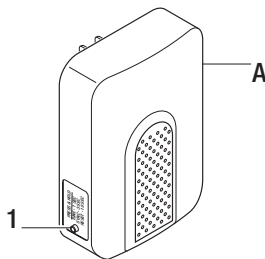

**NOTA:** Todos los modelos de timbres están diseñados para funcionar hasta con 5 pulsadores inalámbricos (vendidos por separado).

## Cuidado y limpieza

- Use un paño seco para limpiar el timbre y el pulsador.
- No use limpiadores ni pulidores.
- No use ningún líquido en el timbre ni en el pulsador.

## Análisis de averías

Problema	Causa Probable	Solución
El timbre no suena.	<ul style="list-style-type: none"> <li>□ La batería de botón pulsador no está instalado correctamente.</li> <li>□ La batería del botón pulsador está muerta.</li> <li>□ El timbre no está recibiendo alimentación.</li> <li>□ El pulsador y el timbre no están sincronizados.</li> </ul>	<ul style="list-style-type: none"> <li>□ Asegúrese de que la batería se instale de acuerdo con el diagrama del interior del pulsador.</li> <li>□ Compruebe la carga de la batería del pulsador y reemplácela si es necesario.</li> <li>□ Asegúrese de que el timbre enchufable tenga alimentación.</li> <li>□ Sincronice el pulsador y el timbre:               <ul style="list-style-type: none"> <li>□ Presione y mantenga presionado el botón en el timbre hasta que el timbre suene un “bip-bip”.</li> <li>□ Presione el botón pulsador durante 30 segundos. El timbre sonará con un tono de “bip-bip” para indicar que el pulsador está sincronizado.</li> <li>□ Presione el botón pulsador para asegurar el funcionamiento.</li> </ul> </li> </ul>
Las pilas parecen estar bien, pero el timbre no funciona después de la instalación.	<ul style="list-style-type: none"> <li>□ El timbre o el pulsador está montado sobre metal o cerca de espárragos metálicos.</li> <li>□ El timbre está montado cerca de un piso o de una pared de hormigón.</li> <li>□ El timbre y el pulsador están instalados muy separados entre sí.</li> </ul>	<ul style="list-style-type: none"> <li>□ El metal reduce el alcance de transmisión. Utilice cuñas de madera de 1/4 pulg. a 1/2 pulg. (de 6 a 13 mm) para mover el timbre o el pulsador lejos de la superficie de metal.</li> <li>□ El concreto puede reducir el alcance. Mueva el timbre de la puerta lejos de la superficie de hormigón.</li> <li>□ Coloque el timbre más cerca del pulsador.</li> </ul>
El timbre suena cuando no se lo requiere (activaciones falsas).	<ul style="list-style-type: none"> <li>□ El timbre está recibiendo interferencia de otro dispositivo inalámbrico.</li> </ul>	<ul style="list-style-type: none"> <li>□ Reposicione el timbre y el pulsador:               <ul style="list-style-type: none"> <li>□ Retire la pila del pulsador. Espere 30 segundos.</li> <li>□ Mantenga presionado el botón pulsador entre 10 y 15 segundos por un periodo de 60 segundos luego de instalar la batería en el botón pulsador.</li> <li>□ Presione y mantenga presionado el botón en el timbre hasta que el timbre suene un “bip-bip-bip-bip”.</li> <li>□ Para volver a sincronizar el pulsador y el timbre presione y mantenga presionado el botón en el timbre hasta que el timbre suene un “bip-bip”.</li> <li>□ Presione el botón pulsador durante 30 segundos. El timbre sonará con un tono de “bip-bip” para indicar que el pulsador está sincronizado.</li> <li>□ Presione el botón pulsador para asegurar el funcionamiento.</li> </ul> </li> </ul>



**¿Tiene preguntas, problemas o piezas faltantes?  
Antes de la devolución al almacén llame al Servicio al Cliente de Hampton Bay de  
8 a.m.-5 p.m., Hora del Central, de lunes a viernes.**

**1-844-760-3644**

**HAMPTONBAY.COM**

**Guarde este manual para uso futuro.**