

Certified to comply with ASME A112.18.1M

COLONY SOFT
SINGLE CONTROL KITCHEN FAUCET
MEZCLADORA DE COCINA MONOMANDO
ROBINETS MONOPIÈCES DE CUISINE COLONY

Thank you for selecting American-Standard...the benchmark of fine quality for over 100 years. To ensure that your installation proceeds smoothly--please read these instructions carefully before you begin.

Gracias por preferir American Standard.... El punto de referencia de la más fina calidad por más de 100 años. Para asegurar que su instalación se efectue de la mejor forma favor de leer estas instrucciones cuidadosamente antes de empezar.

Nous vous remercions d'avoir choisi American Standard... synonyme de qualité supérieure depuis plus de 100 ans. Pour s'assurer d'une installation sans inconvénients, veuillez lire attentivement ces instructions avant de commencer.

M968734 Rev.2.0 (9/17)

TOOLS REQUIRED



Channel Locks
Pinzas de Plomero
Pincas de sûreté

HERRAMIENTAS NECESARIAS



Adjustable Wrench
Llave Ajustable
Clé universelle

OUTILS REQUIS



Plumbers' Putty or Caulking
Masilla de Plomero
Mastic de plomberie

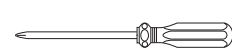

Phillips Screwdriver
Desarmador Regular
Tournevis cruciforme

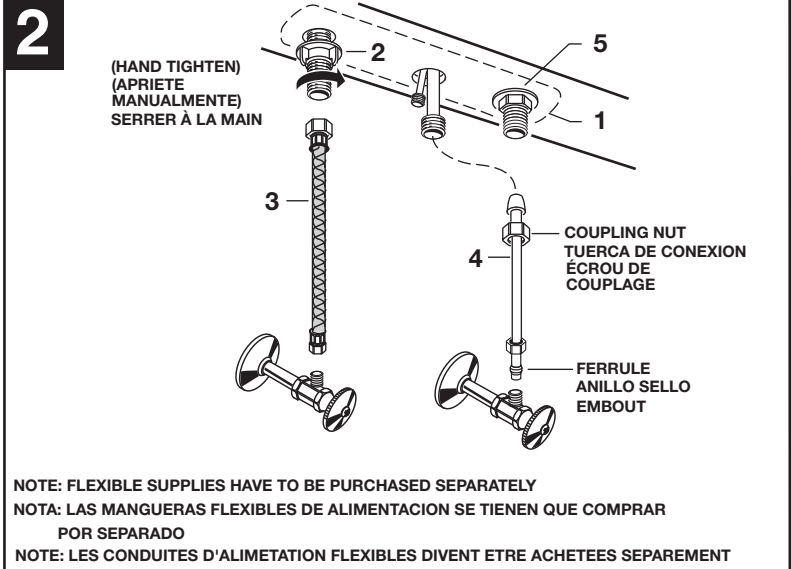
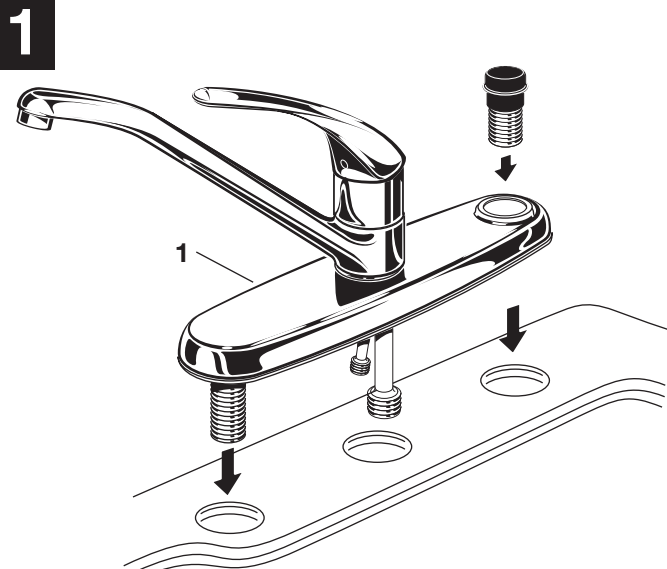

NOTE: FLEXIBLE SUPPLIES HAVE TO BE PURCHASED SEPARATELY
NOTA: LAS MANGUERAS FLEXIBLES DE ALIMENTACION SE TIENEN QUE COMPRAR POR SEPARADO
NOTE: LES CONDUITES D'ALIMENTATION FLEXIBLES DIVENT ÊTRE ACHETÉES SEPARÈMENT

INSTALL FAUCET

CAUTION Turn off hot and cold water supplies before beginning.

- Install FAUCET (1) on sink. (No sealant is required unless mounting deck on SINK is uneven)

INSTALACION DE LA LLAVE

ADVERTENCIA: Cierre la tubería de la alimentación del agua caliente y fría antes de comenzar la instalación

- Instale la llave (1) sobre el fregadero. (No es necesario sellar a menos que la cubierta de montaje en el fregadero no este uniforme).

INSTALLER LE ROBINET

ATTENTION Fermer l'alimentation d'eau chaude et froide avant de commencer.

- Installer le ROBINET (1) sur le lavabo. (Aucun scellant n'est requis sauf si la surface du lavabo est inégale)

SECURE FAUCET AND MAKE WATER SUPPLY CONNECTIONS

- Secure FAUCET (1) with ATTACHMENT NUT (2) and spray nut (5) supplied. (HAND TIGHTEN).
- Connect water supply to FAUCET (1) with 1/2" IPS FLEXIBLE SUPPLIES (3) or 3/8" O.D. BULL-NOSE RISERS (4). Use adjustable wrench to tighten connections. Do not over tighten. Be careful not to kink copper supply when bending. Use tubing cutter to cut to proper length.

ASEGURE LA LLAVE Y CONECTE EL SUMINISTRO DE AGUA

- Asegure la LLAVE (1) con la TUERCA DE CONEXION [2] y la TUERCA DE LA REGADERA [5] incluidas. (APRIETE A MANO)
- Conecte el suministro de agua a la LLAVE [1] con la manguera flexible de 1/2 IPS (pulgadas por segundo) o TUBERIA DE COBRE CON CAMPANA de 3/8" (0.9 cm) de diámetro exterior [4]. Use una llave ajustable para apretar las conexiones. No apriete excesivamente. Tenga cuidado de no torcer la tubería de cobre al doblar. Use cortatubos para cortar al largo ideal.

FIXER LE ROBINET ET EFFECTUER LES CONNEXIONS D'ARRIVÉE D'EAU

- Fixer le ROBINET (1) avec l'ÉCROU D'ACCOUPEMENT (2) et l'écrou du rince-légumes (5) fournis. (SERRER À LA MAIN).
- Connecter l'arrivée d'eau au ROBINET (1) avec les ARRIVÉES FLEXIBLES IPS 1/2 po (3) ou les PROLONGATEURS À BOUT EN OLIVE (4) de 3/8 po de diam. ext. Utiliser une clef à molette pour serrer les connexions. Ne pas trop serrer. Prendre garde de ne pas pincer l'arrivée en cuivre lorsqu'on la cintré. Utiliser un couteau à tubulure pour couper à la bonne longueur.

HOTLINE FOR HELP

NUMERO DE EMERGENCIA ASSISTANCE TÉLÉPHONIQUE



For toll-free information and answers to your questions, call:
Para información y respuestas a sus preguntas, llame sin costo al:
Pour information et réponses à vos questions, composer sans frais:

1 800 442-1902
Weekdays Días laborales de las Sur semaine:
8:00 to 6:00 p.m. EST
CANADA 1-800-387-0369 (TORONTO 1-905-306-1093)
Weekdays Días laborales de las Sur semaine:
8:00 to 7:00 p.m. EST

3

FITTING WITH SPRAY

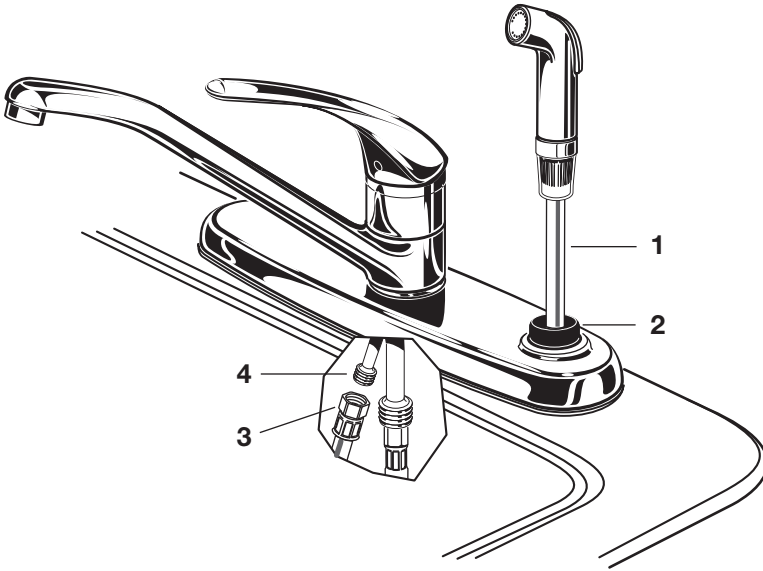

FITTING WITH SPRAY

- Feed SPRAY HOSE (1) through SPRAY HOLDER (2) and attach COUPLING NUT (3) of HOSE (1) to HOSE ADAPTOR (4) on valve body. Tighten COUPLING NUT (3) firmly.

MEZCLADORA CON REGADERA

- Alimente la manguera de la regadera (1) através del portaregadera (2) y sujete la tuerca de conexión (3) de la manguera (1) al adaptador de la manguera (4) sobre el cuerpo de la valvula. Apriete la tuerca de conexión (3) firmemente.

ROBINET AVEC DOUCHETTE

- Glisser le BOYAU DE LA DOUCHETTE (1) à travers le PORTE-DOUCHETTE (2) et joindre l'ÉCROU DE COUPLAGE (3) de l'ADAPTEUR (4) BOYAU À BOYAU (1) au corps de la valve. Serrer fermement l'ÉCROU DE COUPLAGE (3).

4

TEST INSTALLED FAUCET

- Remove AERATOR. With handle in OFF position, turn on water supplies and check all connections for leaks.
- Operate HANDLE to flush water lines thoroughly. Rotate SPOUT in both directions. Replace AERATOR.
- Direct SPRAY HEAD into sink and activate SPRAY. Check HOSE connections for leaks.

PRUEBA DE LA LLAVE INSTALADA

- Remover el aireador con el maneral en la posición de cerrado, abrir la alimentación de agua y checar todas las conexiones contra goteo (contra fugas)
- Girar el maneral para dejar fluir el agua de las tuberías. Girar la salida en ambas direcciones. Reinstalar el aireador.
- Dirigir la cabeza de la regadera hacia adentro del fregadero y active la regadera. Checar las conexiones de la manguera contra fugas.

TESTER L'INSTALLATION DU ROBINET

- Enlever l'AÉRATEUR. Les poignées en position FERMÉ, ouvrir l'alimentation d'eau et vérifier si les raccords fuient.
- Ouvrir les deux POIGNÉES pour rincer les conduits d'eau abondamment. Faire pivoter le BEC dans les deux directions. Replacer l'AÉRATEUR.
- En la dirigeant dans l'évier, activer la DOUCHETTE. Vérifier si le BOYAU fuit.

5

SERVICE

If faucet drips proceed as follows:

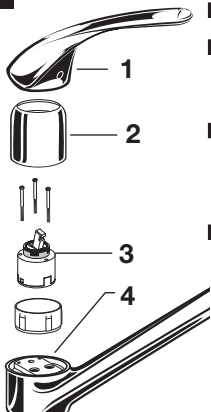

- Turn VALVE in OFF position.
- If faucet drips, operate handle several times from "off" to "on". Do not apply excessive force.
- Clogged CARTRIDGE inlets may cause reduced flow in "full on" hot or cold. To clean inlets, first turn off water supply, then:
- Remove HANDLE (1), CAP (2) and CARTRIDGE (3). Clean inlets and MANIFOLD (4). Reassemble CARTRIDGE (3), alternately tightening screws. Replace CAP and HANDLE. Check flow.

Si la llave gotea proceda como sigue:

- Gire el cartucho a la posición de cerrado
- Si la llave gotea, gire el maneral varias veces de posición de cerrado a la de abierto. No aplique fuerza excesiva.
- La obstrucción de la alimentación del cartucho, puede causar reducción en el flujo del agua en la posición de completamente abierto en el agua caliente o fría. Para limpiar los suministros, primero desconecte el suministro de agua, entonces.
- Desmontar el maneral (1), la cubierta (2) y el cartucho (3). Limpiar las tuberías de suministro y el cuerpo distribuidor. Reensamblar el cartucho (3) alternamente apriete los tornillos. Reinstale la cubierta y el maneral. Cheque el flujo del agua.

Si le robinet coule, suivre les instructions suivantes:

- FERMER la VALVE.
- Si le bec coule, ouvrir et fermer les poignées plusieurs fois de suite. Ne pas user de force excessive.
- Le blocage des entrées d'eau de la CARTOUCHE peut causer un débit réduit en position "complètement ouverte", chaud ou froid. Pour nettoyer les entrées, fermer d'abord l'alimentation d'eau, puis:
- Enlever la POIGNÉE (1), le CAPUCHON (2) et la CARTOUCHE (3). Nettoyer les entrées et le COLLECTEUR. Assembler à nouveau la CARTOUCHE (3), en serrant les vis en alternance. Replacer le CAPUCHON et la POIGNÉE.

COLONY SOFT
SINGLE CONTROL KITCHEN FAUCET
MEZCLADORA DE COCINA MONOMANDO
ROBINETS MONOPIÈCES DE CUISINE COLONY

MODEL NUMBER
 NÚMERO DE MODELO
 NUMÉRO DE MODÈLE

4175.503

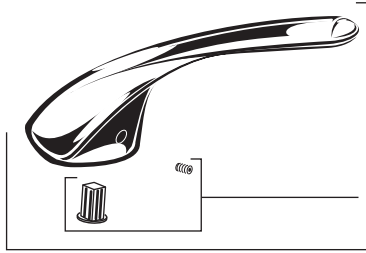

M961626-YYY0A
 HANDLE KIT
 Juego de Maneral
 TROUSSE DE LA POIGNÉE

030746-0070A
 HANDLE SCREW KIT
 Juego de Tornillo
 JEU DE VIS DE LA POIGNÉE



M907300-YYY0A
 CAP
 Cubierta
 CAPUCHON



M918506-0070A
 CARTRIDGE SCREWS
 Tornillos de Cartucho
 VIS DE LA CARTOUCHE

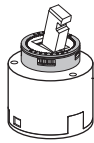

A951470-0070A
 CARTRIDGE
 CARTUCHO
 CARTOUCHE

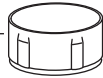

M923300-0070A
 CAP RETAINER
 Porta Cubierta
 BAGUE de RETENUE



M901060-YYY0A
 SPOUT
 Salida
 BEC

M922881-YYY0A
 AERATOR, 1.5gpm/5.7L/min.
 Aireador
 AÉRATEUR

066070-YYY0A
 AERATOR, 2.2gpm/8.3L/min.
 Aireador
 AÉRATEUR

M964324-0070A
 SEALS (after 10/2012)
 Sellos (después 10/2012)
 ANNEAUX D'ÉTANCHÉITÉ
 (après 10/2012)



M960994-0070A
 SEALS (before 10/2012)
 Sellos (antes 10/2012)
 ANNEAUX D'ÉTANCHÉITÉ
 (AUPARAVANT (10/2012)



M923651-0170A
 SPRAY HOLDER
 Portaregadera
 PORTE-DOUCHETTE

042850-0070A
 DIVERTER
 Desviador
 INVERSEUR

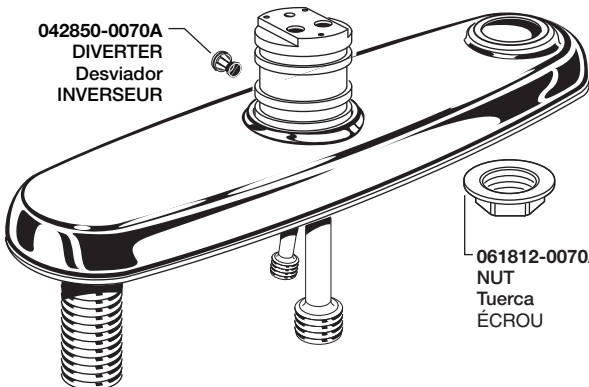

061812-0070A
 NUT
 Tuerca
 ÉCROU

M953670-0170A
 HANDSPRAY & HOSE
 Regadera Manual &
 Manguera
 DOUCHETTE
 ET BOYAU

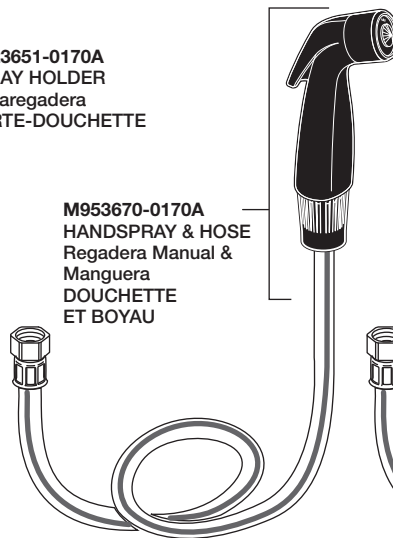

M953678-YYY0A
 HANDSPRAY & HOSE
 Regadera Manual &
 Manguera
 DOUCHETTE
 ET BOYAU

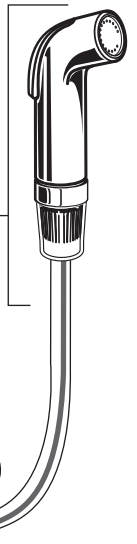

Replace the "YYY" with appropriate finish code
 Reemplace las letras "YYY" por el código de acabado
 Remplacer le "YYY" par le code de finition approprié

CHROME, CROMO, CHROME	002
POLISHED BRASS, BRONCE PULIDO, LAITON POLI	099
STAINLESS STEEL, ACERO INOXIDABLE, ACIER INOXYDABLE	075
OIL RUBBED BRONZE, BRONCE ACEITADO, BRONZE FROTTÉ À L'HUILE	224