

**HOME
DECORATORS
COLLECTION**

Item #1000 020 187, 458 633,
458 611, 458 301
Model #26666, 26662, 26661, 26663
UL Model #52-WWDIV

USE AND CARE GUIDE

WINDWARD IV 52-INCH CEILING FAN

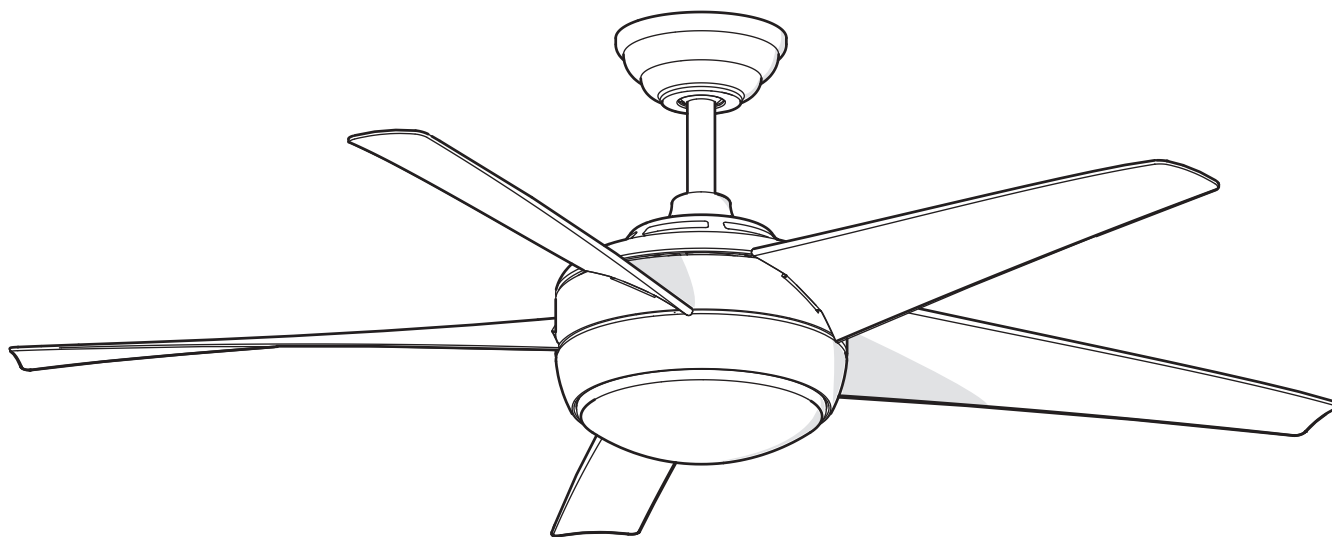

Questions, problems, missing parts? Before returning to the store,
call Home Decorators Collection Customer Service
8 a.m. - 6 p.m., EST, Monday-Friday.

1-800-986-3460

HOMEDEPOT.COM/HOMEDECORATORS

THANK YOU

We appreciate the trust and confidence you have placed in Home Decorators Collection through the purchase of this ceiling fan. We strive to continually create quality products designed to enhance your home. Visit us online to see our full line of products available for your home improvement needs. Thank you for choosing Home Decorators Collection!

Table of Contents

Table of Contents	2	Assembly	7
Safety Information	2	Operation	12
Warranty	3	Care and Cleaning	13
Pre-Installation	3	Troubleshooting	13
Installation.....	6		

Safety Information

READ AND SAVE THESE INSTRUCTIONS.

1. To reduce the risk of electric shock, ensure the electricity has been turned off at the circuit breaker or fuse box before you begin.
2. All wiring must be in accordance with the National Electrical Code ANSI/NFPA 70-1999 and local electrical codes. Electrical installation should be performed by a qualified licensed electrician.
3. The outlet box and support structure must be securely mounted and capable of reliably supporting 35 lbs. (15.9 kg). Use only UL Listed outlet boxes marked "Acceptable for Fan Support of 35 lbs. (15.9 kg) or less."
4. The fan must be mounted with a minimum of 7 ft (2.1 m) clearance from the trailing edge of the blades to the floor.
5. Do not operate the reversing switch while the fan blades are in motion. You must turn the fan off and stop the blades before you reverse the blade direction.
6. Do not place objects in the path of the blades.
7. Electrical diagrams are for reference only. Light kits that are not packed with the fan must be UL-listed and marked suitable for use with the model fan you are installing. Switches must be UL General Use Switches. Refer to the instructions packaged with the light kits and switches for proper assembly.
8. After making electrical connections, spliced conductors should be turned upward and pushed carefully up into the outlet box. The wires should be spread apart with the grounded conductor and the equipment-grounding conductor on one side of the outlet box.
9. All setscrews must be checked and retightened where necessary before installation.



WARNING: To reduce the risk of personal injury, do not bend the blade brackets (also referred to as flanges) during assembly or after installation. Do not insert objects in the path of the blades.



WARNING: To reduce the risk of fire, electric shock or personal injury, mount to outlet box marked "acceptable for fan support of 35lbs. (15.9 Kg) or less" and use screws provided with the outlet box.



WARNING: To reduce the risk of fire or electric shock, do not use this fan with any solid-state speed control device.



WARNING: To avoid possible electrical shock, turn the electricity off at the main fuse box before wiring. If you feel you do not have enough electrical wiring knowledge or experience, contact a licensed electrician.



WARNING: Electrical diagrams are for reference only. Optional use of any light kit shall be UL-listed and marked suitable for use with this fan.



WARNING: To reduce the risk of fire or electric shock, this fan should only be used with fan speed control part no. FAN28R-240W manufactured by Chia Wei Electric Co., LTD.



CAUTION: To reduce the risk of personal injury, use only the screws provided with the outlet box.



CAUTION: To avoid personal injury or damage to the fan and other items, use caution when working around or cleaning the fan.

Warranty

The supplier warrants the fan motor to be free from defects in workmanship and material present at time of shipment from the factory for a lifetime after the date of purchase by the original purchaser. The supplier also warrants that all other fan parts, excluding any glass or acrylic blades, to be free from defects in workmanship and material at the time of shipment from the factory for a period of two years after the date of purchase by the original purchaser. We agree to correct such defects without charge or at our option replace with a comparable or superior model if the product is returned. To obtain warranty service, you must present a copy of the receipt as proof of purchase. All costs of removing and reinstalling the product are your responsibility. Damage to any part such as by accident, misuse, improper installation, or by affixing any accessories, is not covered by this warranty. Because of varying climatic conditions this warranty does not cover any changes in brass finish, including rusting, pitting, corroding, tarnishing, or peeling. Brass finishes of this type give their longest useful life when protected from varying weather conditions. A certain amount of "wobble" is normal and should not be considered a defect. Servicing performed by unauthorized persons shall render the warranty invalid. There is no other express warranty. Home Decorators Collection hereby disclaims any and all warranties, including but not limited to those of merchantability and fitness for a particular purpose to the extent permitted by law. The duration of any implied warranty which cannot be disclaimed is limited to the time period as specified in the express warranty. Some states do not allow a limitation on how long an implied warranty lasts, so the above limitation may not apply to you. The retailer shall not be liable for incidental, consequential, or special damages arising out of or in connection with product use or performance except as may otherwise be accorded by law. Some states do not allow the exclusion of incidental or consequential damages, so the above exclusion or limitation may not apply to you. This warranty gives specific legal rights, and you may also have other rights which vary from state to state. This warranty supersedes all prior warranties. Shipping costs for any return of product as part of a claim on the warranty must be paid by the customer.

Contact the Customer Service Team at 1-800-986-3460 or visit www.HomeDepot.com/homedecorators.

Pre-Installation

SPECIFICATIONS

Size	Speed	Volts	Airflow CFM	Fan Power Consumption (Without Lights) WATT	Airflow Efficiency (Higher Is Better) CFM/WATT	Net Weight	Gross Weight	Cube Feet
52 in.	Low	120	2448	12	204	20.2 lbs (9.2 kgs)	23.1 lbs (10.5 kgs)	1.7 ft.
	Medium		4289	30	143			
	High		6057	57	106			



NOTE: These are approximate measures. They do not include the Amps and Wattage used by the light kit.



TOOLS REQUIRED

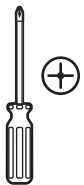

Phillips screwdriver



Flat blade screwdriver



Adjustable wrench



Electrical tape



Wire cutter



Step ladder

Pre-Installation (continued)

HARDWARE INCLUDED



NOTE: Hardware not shown to actual size.



AA



BB

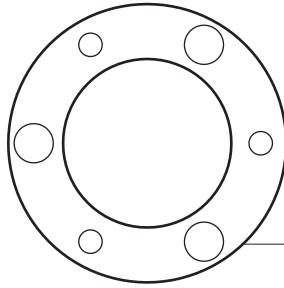

CC

Part	Description	Quantity
AA	Blade attachment screws	16
BB	Wire connecting nut	3
CC	Rubber Gasket	1

Pre-Installation (continued)

PACKAGE CONTENTS

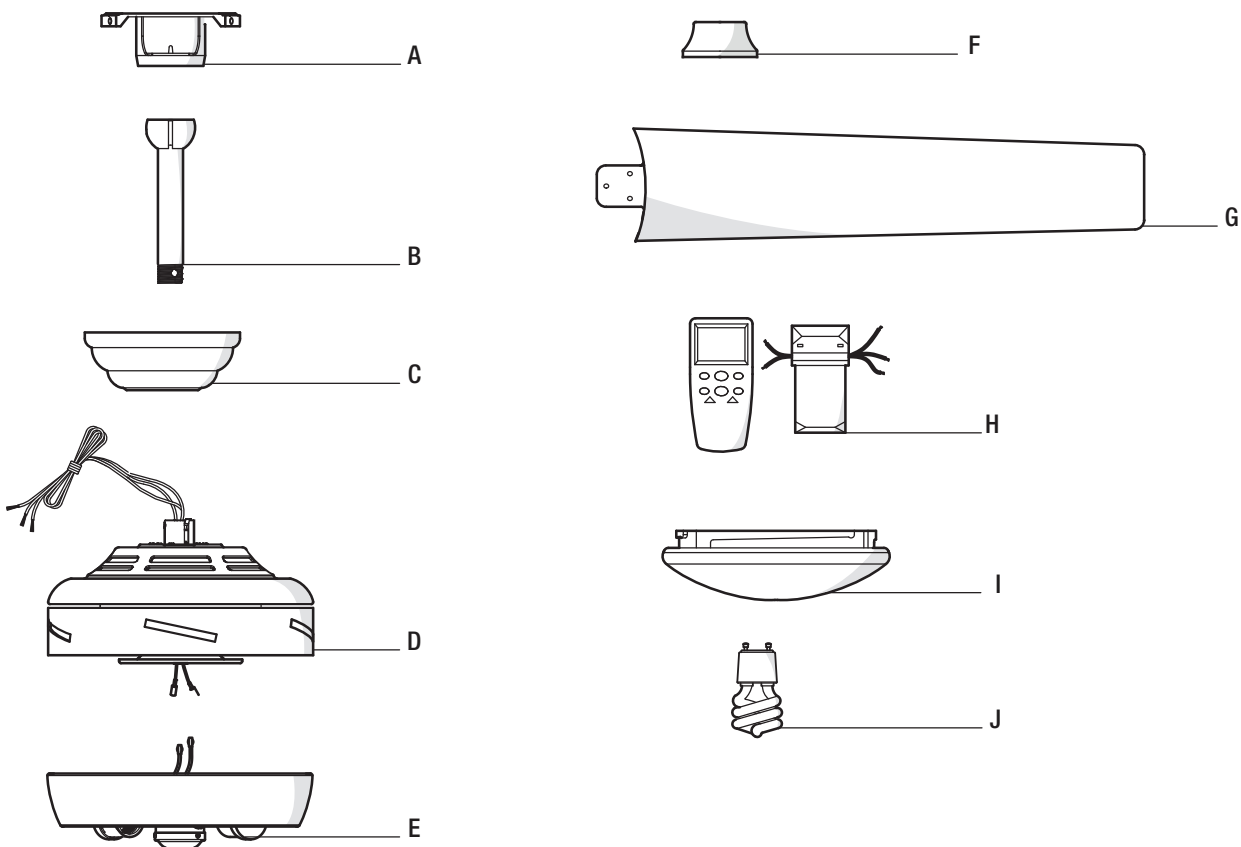

Part	Description	Quantity
A	Slide-on mounting bracket (inside canopy)	1
B	Ball/downrod assembly	1
C	Canopy with canopy ring attached	1
D	Fan-motor assembly	1
E	Light kit fitter assembly	1

Part	Description	Quantity
F	Decorative motor collar cover	1
G	Blade	5
H	Remote control/receiver (batteries included)	1
I	Glass bowl	1
J	CFL Bulb, 13-watts maximum	2



IMPORTANT: This product and/or components are governed by one or more of the following U.S. Patents: 5,947,436; 5,988,580; 6,010,110; 6,046,416; 6,210,117 and other patents pending.

Installation

MOUNTING OPTIONS



WARNING: To reduce the risk of fire, electric shock or personal injury, mount to outlet box marked “acceptable for fan support of 35lbs. (15.9 Kg) or less” using the screws provided with the outlet box. An outlet box commonly used for the support of lighting fixtures may not be acceptable for fan support and may need to be replaced. If in doubt, consult a qualified electrician.

If your ceiling fan does not have an existing UL-listed mounting box, then install one using the following instructions:

- Disconnect the power by removing the fuses or turning off the circuit breakers.
- Secure the outlet box directly to the building structure. Use the appropriate fasteners and materials. The outlet box and its bracing must be able to fully support the weight of the moving fan (at least 35 lbs.). Do not use a plastic outlet box.

The illustrations below show three different ways to mount the outlet box.

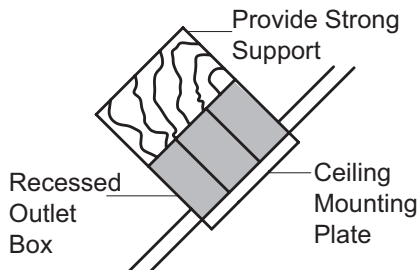

NOTE: You may need a longer downrod to maintain proper blade clearance when installing on a steep, sloped ceiling. The maximum angle allowable is 30° away from horizontal.

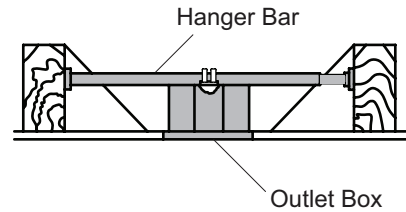

If the canopy touches the downrod, then remove the decorative canopy bottom cover, and turn the canopy 180° before attaching the canopy to the mounting plate.

To hang your fan where there is an existing fixture but no ceiling joist, you may need an installation hanger bar as shown above (available at any Home Depot store).

Assembly - Standard Ceiling Mount

1 Preparing for mounting

- Remove the canopy ring (K) from the canopy (C) by turning the ring to the right until it unlocks.
- Remove the mounting bracket (A) from the canopy (C) by loosening the four screws on the top of the canopy (C).
- Remove the two non-slotted screws, and loosen the slotted screws. This will enable you to remove the mounting bracket (A).

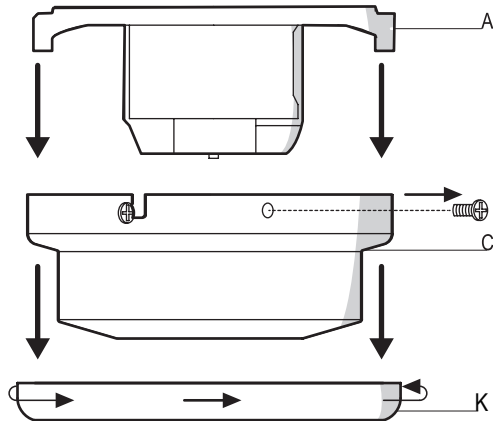

2 Routing the wires

- Route the wires exiting the top of the fan motor (D) into the decorative motor collar cover (F) and through the canopy ring (K).
- Make sure the slot openings are on top and route the wires through the canopy (C) and then through the ball/downrod assembly (B).

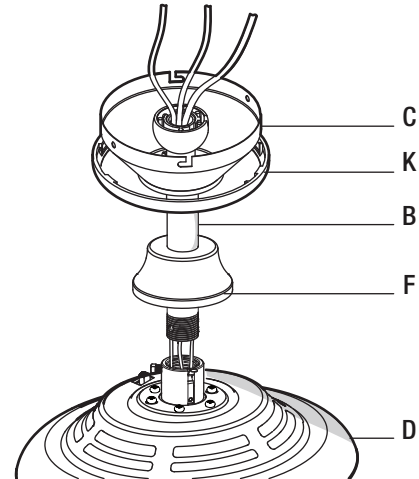

3 Assembling the fan



CAUTION: To ensure wobble-free operation and to avoid damage to the fan, the downrod (B) and the setscrew (DD) must be completely tightened



NOTE: This fan is equipped with a safety tab (EE). Should the setscrew (DD) ever become loose while the fan is running in reverse, the safety tab (EE) will engage and stop the fan from falling.

- Remove the setscrew (DD) by turning it counterclockwise.
- Install the downrod (B) by inserting it into the motor collar (M), and turning it clockwise until it is tight.
- Reinstall the setscrew (DD) turning clockwise until tight.

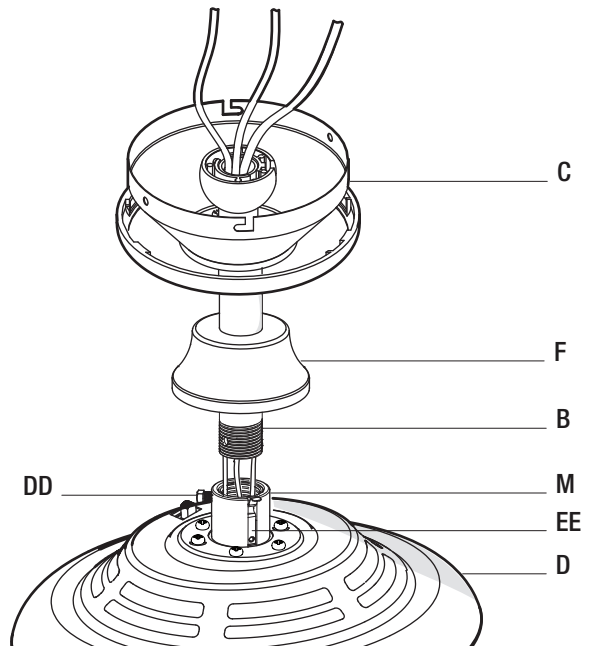

Assembly - Close-To-Ceiling Mount

1 Close-to-Ceiling Mounting

- Remove the canopy ring (K) from the canopy (C) by turning the ring to the right until it unlocks.
- Remove the mounting bracket (A) from the canopy (C) by loosening the four screws on the top of the canopy (C).
- Remove the two non-slotted screws and loosen the slotted screws.
- Remove the decorative canopy bottom cover (L) from the canopy (C) by depressing the three studs.

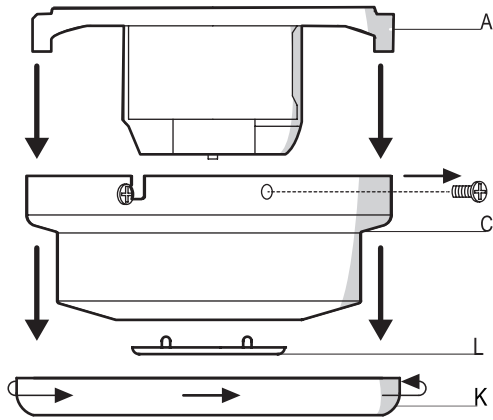

2 Routing the wires

- Remove three of the six screws and lock washers (every other one) securing the motor collar (M) to the top of the fan motor housing (D).
- Place the rubber gasket (CC) over the remaining three screws, route the wires exiting the top of the fan motor through the canopy ring (K) (make sure the slot opening is on top), then proceed to place the ceiling canopy (C) over the collar at the top of the motor (D).
- Align the mounting holes with the holes in the motor (D) and fasten, using the three screws and lock-washers removed previously. Tighten the mounting screws securely.

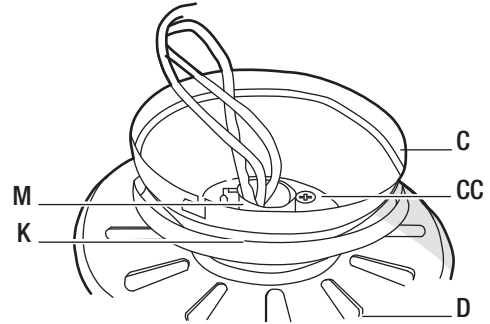

Assembly - Hanging the Fan

4 Attaching the fan to the electrical box



WARNING: To reduce the risk of fire, electric shock or personal injury, mount to outlet box marked "acceptable for fan support of 35lbs. (15.9 Kg) or less" using the screws provided with the outlet box.

- Pass the 120-Volt supply wires through the center hole in the mounting bracket (A).
- Install the ceiling mounting bracket on the outlet box by sliding the mounting bracket (A) over the two screws (UU) provided with the outlet box. If necessary, use leveling washers (not included) between the mounting bracket (A) and the outlet box. Note that the flat side of the mounting bracket (A) is toward the outlet box. When using close-to-ceiling mounting, it is important that the mounting bracket be level.
- Securely tighten the two mounting screws (UU).

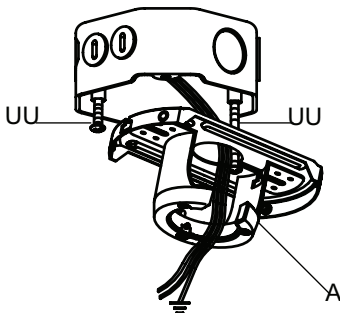

5 Hanging the fan



WARNING: The hook as shown is only to balance the fan while attaching wiring. Failure to hang as shown may result in hook breaking, causing the fan to fall. The hook must pass from inside to the outside of the canopy.

- Carefully lift the fan motor assembly (D) up to the mounting bracket (A).
- Seat the hanger ball portion of the ball/downrod assembly (B) in the mounting bracket (A) socket. Ensure that the tab on the mounting bracket (A) socket is properly seated in the groove in the hanger ball. If using close-to-ceiling mounting, hang the fan on the hook provided by utilizing one of the holes at the outer rim of the ceiling canopy (C).

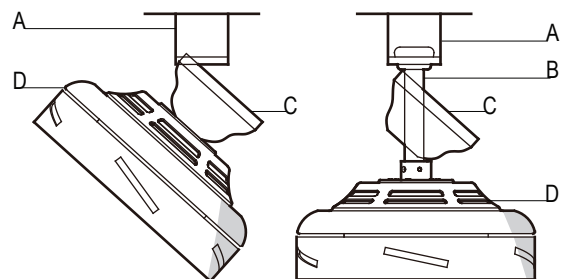

Assembly - Hanging the Fan (continued)

6 Setting the remote control codes



NOTE: The frequencies on your receiver and remote control have been preset at the factory. Before installing the receiver, make sure the dip switches on the receiver and remote control are set to the same frequency. The dip switches on the remote control are located inside the battery compartment.



NOTE: This remote is equipped with a 16-code combination. To prevent possible interference from or to other remote units, such as garage door openers, car alarms, or security systems, change the combination code, but be sure that the code on both the hand held transmitter and receiver in the fan are the same.

To set the code on the remote control:

- Remove the battery cover by pressing firmly on the arrow and sliding the cover off.
- Slide the code switches to your choice of either up or down. The factory setting is up.

To set the code on the receiver:

- Slide the code switches to the same position as set on your remote control.
- Replace the battery cover on the remote control.

Controller Model: FAN28R-240W

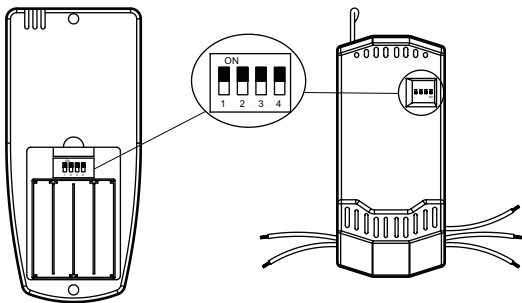

7 Installing the receiver



WARNING: To reduce the risk of fire or electric shock, remember to disconnect power. The electrical wiring must meet all local and national electrical code requirements. The electrical source and fan must be 115/120 volt, 60Hz.



CAUTION: If other fan wires are a different color, have this unit installed by a licensed electrician.

- Position the supply wires to the left side of the mounting bracket (A); position the fan wires to the right side. Partially insert the remote control receiver (H) (flat side up) until one end rests on the ball/downrod assembly (B).

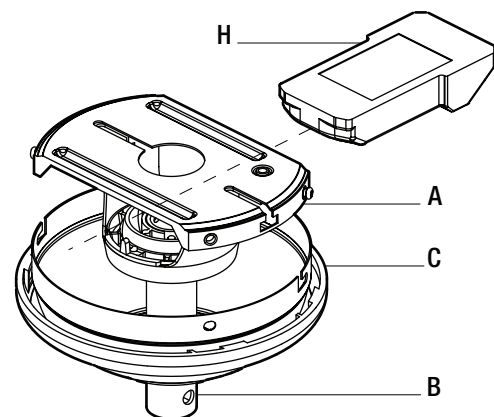

Assembly - Hanging the Fan (continued)

8 Making the electrical connection



WARNING: Each wire nut supplied with this fan is designed to accept up to one 12-gauge house wire and two wires from the fan. If you have larger than 12-gauge house wiring or more than one house wire to connect to the fan wiring, consult an electrician for the proper size wire nuts to use.



IMPORTANT: Use the wire connecting nuts (BB) supplied with your fan. Secure the connectors with electrical tape and ensure there are no loose strands or connections.



NOTE: The fan comes with 54 inch lead wires for use with an extended ball/downrod assembly. If using the 4.5 inch ball/downrod assembly (B) provided, you can cut the lead wires to your desired length (no shorter than 12 inches).

- ❑ Connect the ground conductor of the 120-Volt supply (this may be a bare wire or a wire with green colored insulation) to the green ground lead(s) (II) of the fan.
- ❑ Connect the fan motor white wire (LL) to the receiver (NN) white wire (LL) using a wire connecting nut (BB).
- ❑ Connect the fan motor black wire (KK) to the receiver (NN) black wire (KK) using a wire connecting nut (BB).
- ❑ Connect the fan motor blue wire (JJ) to the receiver (NN) blue wire (JJ) using a wire connecting nut (BB).
- ❑ Connect the receiver (NN) red wire (OO) to the supply black (hot) wire (KK) using a wire connecting nut (BB).
- ❑ Connect the receiver (NN) white wire (LL) to the supply white wire (neutral) (LL) wire using a wire connecting nut (BB).
- ❑ After connecting the wires, spread them apart so that the green (II) and white wires (LL) are one side of the outlet box (MM) and the black wire (KK) is on the other side.
- ❑ Turn the wire connecting nuts upward, and carefully push the wiring into the outlet box (MM).

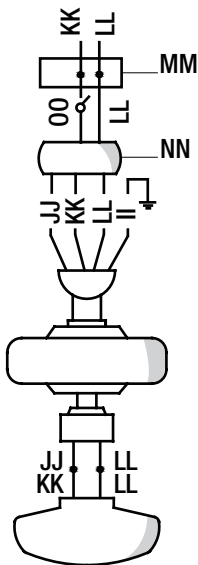

9 Mounting the fan



WARNING: When using the standard ball/downrod mounting, the tab in the ring at the bottom of the mounting bracket must rest in the groove of the hanger ball. Failure to properly seat the tab in the groove could cause damage to the wiring.

- ❑ Align the locking slots of the ceiling canopy (C) with the two screws in the mounting bracket (A). Push up to engage the slots, and turn clockwise to lock the canopy (C) in place.
- ❑ Firmly tighten the two mounting screws (O).
- ❑ Install the remaining two mounting screws (O) into the holes in the canopy (C) and tighten firmly.
- ❑ Install the decorative canopy ring (K) by aligning the ring's slots with the screws in the canopy (C). Rotate the ring counter-clockwise to lock it in place.

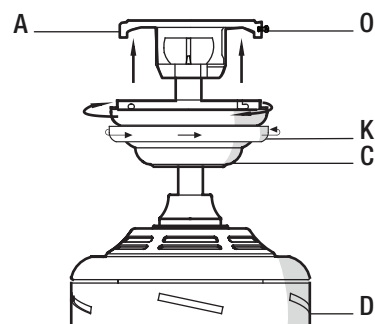

Close-to-Ceiling mounting



WARNING: The locking slots of the ceiling canopy are provided only as an aid to mounting. Do not leave the fan assembly unattended until all four canopy screws are engaged and firmly tightened.

- ❑ Carefully unhook the fan from the mounting bracket (A) and align the locking slots of the ceiling canopy (C) with the two screws in the mounting bracket (A). Push up to engage the slots and turn clockwise to lock the canopy (C) in place. Immediately tighten the two mounting screws (O) firmly.
- ❑ Install the remaining two mounting screws (O) into the holes in the canopy (C) and tighten firmly.
- ❑ Install the decorative canopy ring (K) by aligning the ring's slots with the screws in the canopy (C). Rotate the ring counter-clockwise to lock it in place.

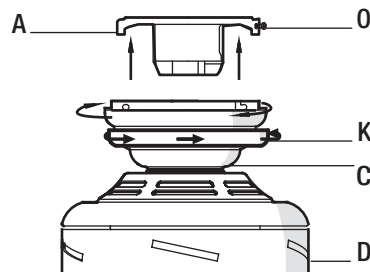

Assembly - Attaching the Fan Blades

10 Attaching the fan blades

- Attach a blade (G) to the fan motor housing (D) by first inserting the blade (G) into the slot in the side of the fan motor housing (D).
- Insert a screw (AA) into the bracket. Repeat for the two remaining screws.
- Tighten each screw (AA) securely.
- Repeat these steps for the remaining blades (G).

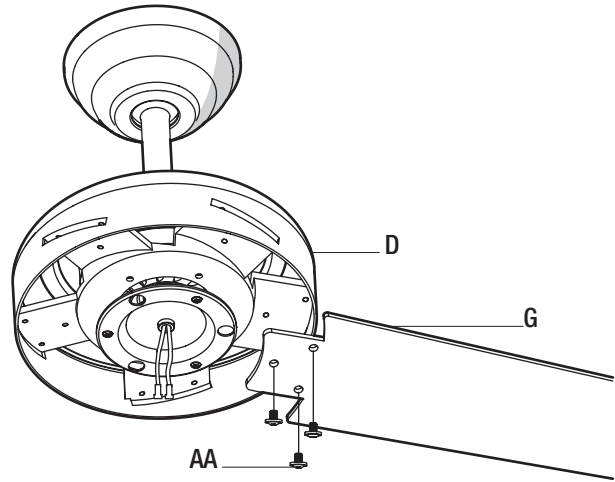

Assembly - Installing the Light Kit

11 Attaching the light kit



CAUTION: To reduce the risk of electric shock, disconnect the electrical supply circuit to the fan before installing the light kit.

- Remove one screw (N) from the black bracket below the fan motor assembly (D). Loosen, but do not remove the other two screws.
- Connect the blue wire exiting the bottom of the fan motor assembly (D) with the black wire from the top of the light kit fitter assembly (E).
- Connect the white wire exiting the bottom of the fan motor assembly (D) with the white wire from the top of the light kit fitter assembly (E).
- Attach the light kit assembly (E) to the fan motor assembly (D) by securing with the two screws loosened in first step. Push the light kit assembly (E) up to engage the screw heads in the screw slots and turn to secure. Tighten each screw firmly.

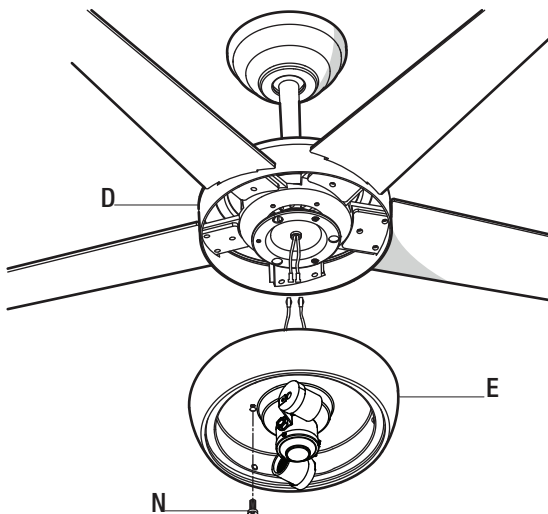

12 Installing the Light bulbs



WARNING: Do not overtighten when installing the glass shade into the light kit assembly. Allow the glass shade to cool completely before removing.

- With the power off, install the two fluorescent bulbs (J) (Max. 13W, provided) into the light bulb sockets.
- Place the glass bowl (I) into the light kit assembly (E), aligning the three flat areas on the top flange of the glass bowl (I) with the three raised dimples in the light kit assembly. Turn the glass bowl (I) clockwise until it stops.

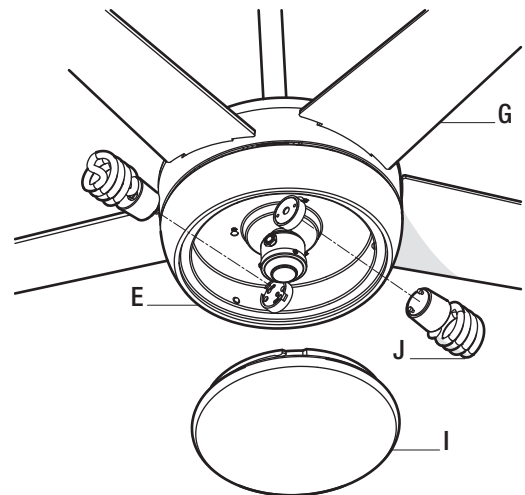

CAUTION: Over lamping the fan will result in the fan lights shutting down until the proper wattage of bulbs are installed. Reset the lights by turning off the light and replacing the bulbs with the correct wattage bulbs

Operation



CAUTION: This device complies with part 15 of the FCC rules. Changes or modifications not expressly approved by the manufacturer could void your authority to operate this equipment.

Remote Control - Your fan is equipped with a remote control to operate the speed and lights of your new ceiling fan. For more information on how to install the remote control, see the remote control instruction along with the remote control components.

The appropriate speed settings for warm or cool weather depends on factors such as the room size, ceiling height, and number of fans.



NOTE: The reverse switch is located at the top of motor housing. Shut the fan off then wait until the blades have completely stopped before flipping the switch to reverse the direction of your ceiling fan.

Warm weather - (Forward) A downward airflow creates a cooling effect. This allows you to set your air conditioner on a warmer setting without affecting your comfort.

Cool weather - (Reverse) An upward airflow moves warm air off of the ceiling. This allows you to set your heating unit on a cooler setting without affecting your comfort.

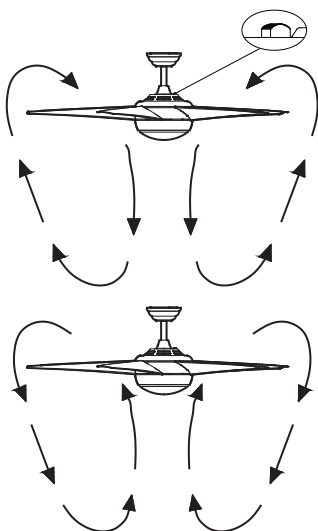

Remote Control Operation

- Load a fresh set of 4 "AAA" 1.5v batteries (included) into the battery compartment.
- Fan Auto Button:** Use this button to select Auto/Manual operation of your fan.
- Fan speed "MANUAL" mode:** Use the gray button to adjust the speeds by pressing and releasing the button each time to change speeds from High to Low as follows:

OFF 
 HIGH 
 MEDIUM 
 LOW 

Fan speed FAN AUTO mode adjusts the speeds automatically based on the temperature setting that you select. Follow the steps below to set the temperature.

- Press the button to display FAN AUTO on the LCD display. Use the TEMP./SET/HOUR BUTTONS ▲▼ to set the desired temperature from 59°F~99°F. The fan will start automatically on low speed when the room temperature is equal and up to 4°F over the set temperature. The speeds will change from low, medium, and high as the temperature increases or decreases in 4°F increments

Set temperature 72°F Room temperature 71°F off 

Set temperature 72°F Room temperature 72°F Low 

Set temperature 72°F Room temperature 76°F Med 

Set temperature 72°F Room temperature 80°F High 

Light Button: This button turns the light on or off.

- Press and release the button and the light will turn on or off.

LIGHT TIMER and FAN TIMER buttons: Use this button to set the sleep timer from 0.5 to 24 hr, in one hour increments.

- Press the LIGHT or FAN TIMER button once, the timer symbols will be displayed on the LCD display. You have 6 seconds to set the sleep time; if you do not perform any entries during this time, the light timer display will be turned off automatically. To re-set it, simply press the button again.

Use the TEMP. SET/HOUR buttons ▲▼ to set the desired sleep time starting from 0.5-24 hours. The light or fan both will be turned off automatically when the preset Time expires. If the fan is in the FAN AUTO mode, it will return to MANUAL mode when the sleep timer expires.

LIGHT- Delay- Pressing this button activates the light delay function. The light will automatically shut off after 3 minutes.



NOTE: To select Fahrenheit or Celsius temperature: Press the TEMP./SET/HOUR buttons at the same time until the F or C symbol appears beside the Temp number.

Care and Cleaning



WARNING: Make sure the power is off before cleaning your fan.

- Because of the fan's natural movement, some connections may become loose. Check the support connections, brackets, and blade attachments twice a year. Make sure they are secure. It is not necessary to remove the fan from the ceiling.
- Clean your fan periodically to help maintain its new appearance over the years. Do not use water when cleaning, as this could damage the motor, or the wood, or possibly cause an electrical shock. Use only a soft brush or lint-free cloth to avoid scratching the finish. The plating is sealed with a lacquer to minimize discoloration or tarnishing.
- You can apply a light coat of furniture polish to the wood for additional protection and enhanced beauty. Cover small scratches with a light application of shoe polish.
- You do not need to oil your fan. The motor has permanently-lubricated sealed ball bearings.

Troubleshooting

Problem	Solution
The fan will not start	<ul style="list-style-type: none">□ Check the main and branch circuit fuses or breakers.□ Check the line wire connections to the fan and switch wire connections in the switch housing.□ Check the battery in the remote control.□ Ensure you are in the normal range of 10-20 feet.□ Turn the power off and ensure that the dip switch settings are the same on the remote control and receiver.
The fan is noisy	<ul style="list-style-type: none">□ Ensure all motor housing screws are snug.□ Ensure the screws that attach the fan blade bracket to the motor hub are tight.□ Ensure the wire nut connections are not rattling against each other or the interior wall of the switch housing.□ Allow a 24-hour "breaking in" period. Most noises associated with a new fan disappear during this time.□ If you are using the Ceiling Fan light kit, ensure the screws securing the glassware are tight. Check that the light bulbs are also secure.□ Ensure the canopy is a short distance from the ceiling. It should not touch the ceiling.□ Ensure your outlet box is secure and rubber isolator pads were used between the mounting plate and outlet box.
The fan wobbles	<ul style="list-style-type: none">□ Check that all blade and blade arm screws are secure.□ Most fan wobble problems are caused when blade levels are unequal. Check this level by selecting a point on the ceiling above the tip of one of the blades. Measure from a point on the center of the blade to the point on the ceiling. Rotate the fan until the next blade is positioned for measurement, and measure from the same point on each blade to the ceiling. Repeat for each blade. Any measurement deviation should be within 1/8 in. Run the fan for ten minutes. If the fan continues to wobble please contact Hampton Bay Customer Service and a balancing kit will be sent to you at no charge.

HOME DECORATORS COLLECTION

Questions, problems, missing parts? Before returning to the store,
call Home Depot Customer Service
8 a.m. - 6 p.m., EST, Monday-Friday

1-800-986-3460

[HOMEDEPOT.COM/HOMEDECORATORS](https://www.homedepot.com/homedecorators)

Retain this manual for future use.

GUÍA DE USO Y MANTENIMIENTO

WINDWARD IV - VENTILADOR DE TECHO DE 52" (1,32 m)

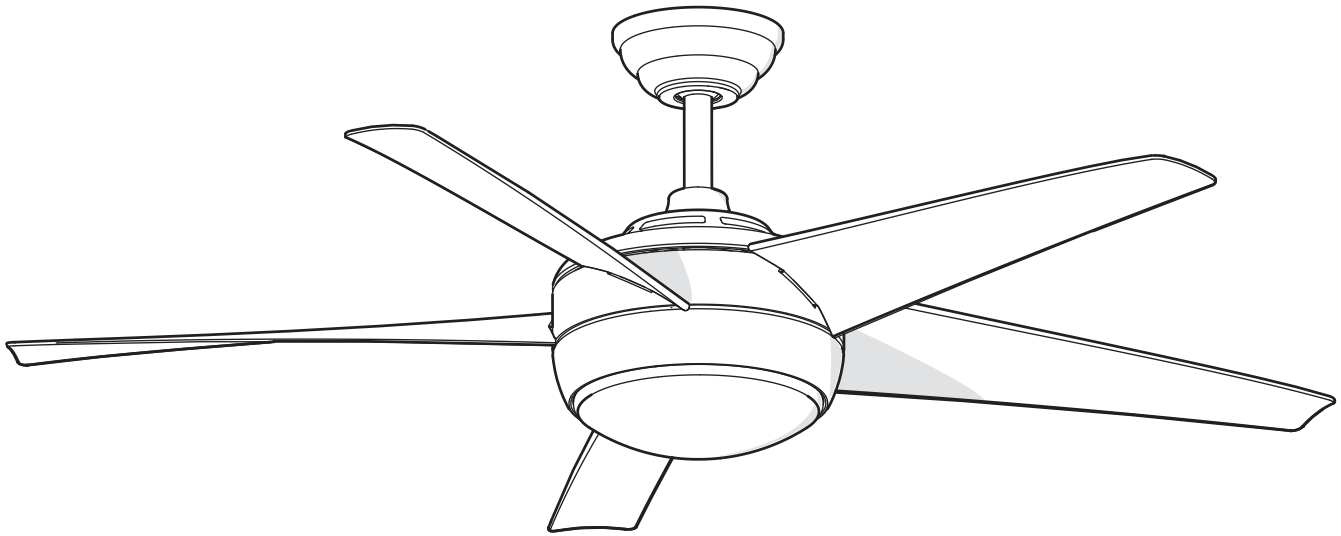

¿Preguntas, problemas o piezas faltantes? Antes de regresar a la tienda, llama al Servicio al Home Decorators Collection Customer Service de Lunes a Viernes entre 8 a.m. y 6 p.m., (hora del Este de EE. UU.).

1-800-986-3460

HOMEDEPOT.COM/HOMEDECORATORS

GRACIAS POR TU COMPRA

Apreciamos la confianza que has depositado en Home Decorators Collection al comprar este ventilador de techo. Nos esforzamos para continuamente crear productos de calidad diseñados para tu hogar. Visítanos por Internet para ver nuestra línea completa de productos disponibles para las necesidades de mejoras de tu hogar.

¡Gracias por elegir Home Decorators Collection!

Tabla de Contenido

Tabla de Contenido	2	Ensamblado	7
Información de Seguridad	2	Funcionamiento	12
Garantía	3	Mantenimiento y Limpieza	13
Pre-Instalación	3	Solución de problemas	13
Instalación	6		

Información de Seguridad

LEE LAS INSTRUCCIONES Y GUÁRDALAS.

1. Para disminuir el riesgo de descarga eléctrica, asegúrate de que la electricidad ha sido apagada en el cortacircuitos o la caja de fusibles antes de comenzar.
2. Todo el cableado debe cumplir con el Código Nacional de Electricidad ANSI/NFPA 70-1999 y con los códigos locales de electricidad. La instalación eléctrica debe ser hecha por un electricista certificado y calificado.
3. La caja eléctrica y estructura de soporte deben montarse de forma segura y tener capacidad para sostener de manera confiable 35 lb. Usa solamente cajas eléctricas aprobadas por UL marcadas como "Aprobada como soporte de ventiladores de 35 lb (15,9 kg) o menos."
4. El ventilador debe ir montado con un mínimo de 7 pies (2 m) de separación entre el borde trasero de las aspas y el piso.
5. No muevas el interruptor de reversa mientras las aspas del ventilador estén en movimiento. Debes apagar el ventilador y detener las aspas antes de invertir la dirección de las aspas.
6. No coloques objetos en la trayectoria de las aspas.
7. Los diagramas eléctricos son sólo para referencia. Los juegos de luces no empaquetados con el ventilador deben estar marcados como apropiados para ser usados con el modelo de ventilador a instalar. Los interruptores deberán estar clasificados por UL como de Uso General. Consulta las instrucciones adjuntas a los juegos de luces e interruptores para obtener información sobre el montaje adecuado.
8. Después de concluir con las conexiones eléctricas, debes voltear los conductores empalmados hacia arriba y empujarlos con cuidado hacia dentro de la caja eléctrica. Los cables deben estar separados, con el cable a tierra y el conductor a tierra del equipo hacia uno de los lados de la caja eléctrica.
9. Todos los tornillos colocados se deben verificar y ajustar donde sea necesario, antes de la instalación.



ADVERTENCIA: Para reducir el riesgo de lesiones personales, no dobles los soportes de las aspas (también llamados "bridas") durante o después de la instalación. No coloques objetos en la trayectoria de las aspas.



ADVERTENCIA: Para reducir el riesgo de incendio, descarga eléctrica o lesiones personales, monta el ventilador sobre una caja eléctrica marcada como "aprobada como soporte de ventiladores de 35 lb (15,9 kg) o menos", y usa los tornillos de montaje que vienen con la misma.



ADVERTENCIA: Para reducir el riesgo de incendio o descarga eléctrica, no utilices este ventilador con ningún dispositivo de control de velocidad de estado sólido.



ADVERTENCIA: Para evitar una posible descarga eléctrica, asegúrate de que la electricidad esté apagada en la caja de fusibles principal antes de instalar el cableado. Si crees que no tienes suficiente experiencia o conocimientos en cableado eléctrico, contrata a un electricista con licencia.



ADVERTENCIA: Los diagramas eléctricos son sólo para referencia. Cualquier juego de luces opcional debe estar aprobado por UL y marcado como adecuado para ser usado con este ventilador.



ADVERTENCIA: Para disminuir el riesgo de incendio o descarga eléctrica este ventilador sólo debe ser usado con un control de velocidad con el núm. de pieza Fan28R-240W, fabricado por Chia Wei Electric Co., LTD.



PRECAUCIÓN: Para reducir el riesgo de lesiones físicas, usa sólo los tornillos incluidos con la caja eléctrica.



PRECAUCIÓN: Para evitar lesiones, o daños al ventilador y otros objetos, ten cuidado al trabajar cerca del ventilador o al limpiarlo.

Garantía

El proveedor garantiza de por vida, a partir de la fecha en que el comprador original lo adquiere, que el motor del ventilador no presenta defectos de fabricación ni de material al momento en que es enviado desde la fábrica. El proveedor también garantiza por un período de dos años, a partir de la fecha de compra por el comprador original, que todas las demás piezas del ventilador, sin incluir ninguna aspa de vidrio o acrílico, no presentarán ningún defecto de fabricación o de material desde el momento de su salida de la fábrica. Acordamos reparar todos los defectos del tipo antes mencionado, sin cargo alguno, o a nuestra discreción, reemplazar el producto por un modelo de calidad comparable o superior si el producto se devuelve. Para obtener servicio de garantía usted debe presentar una copia del recibo como comprobante de compra. Todos los costos de retiro y reinstalación del producto son su responsabilidad. Daños a cualquiera de las piezas como resultado de accidentes, instalación o uso incorrectos o debidos a la instalación de cualquier accesorio, no están cubiertos bajo esta garantía. Debido a que las condiciones climáticas pueden variar, esta garantía no cubre ningún cambio en el acabado de latón, incluyendo óxido, picaduras, corrosión, manchas o descascaramiento. Los acabados de bronce de este tipo tienen una vida útil más prolongada cuando se protegen de las condiciones climáticas cambiantes. Es normal cierta "oscilación" y no se considerará una falla. Cualquier servicio técnico conducido por personas no autorizadas anulará la garantía. No hay ninguna otra garantía expresa. Mediante la presente Home Decorators Collection se exime de cualquier garantía, incluyendo pero sin limitarse a aquellas de comercialización e idoneidad para un fin particular, de acuerdo a lo contemplado por la ley. La duración de cualquier garantía implícita que no se pueda eximir, está limitada al período de tiempo especificado en la garantía explícita. Algunos estados no permiten limitaciones en la duración de la garantía, por consiguiente la limitación anterior puede que no aplique en su caso en particular. El distribuidor no será responsable por daños directos, indirectos o especiales que resulten o deriven del uso o rendimiento del producto excepto en casos en que lo estipule la ley. Algunos estados no permiten la exclusión o limitación de daños directos o indirectos, por lo que la limitación o exclusión anterior podría no aplicarse a su caso. Esta garantía le otorga derechos legales específicos pero es posible que también tenga otros derechos que varían de un estado a otro. Esta garantía sustituye todas las garantías anteriores. Los costos de envío de cualquier devolución de productos hecha como parte de una reclamación de garantía deben ser pagados por el cliente.

Contacta al Equipo de Servicio al Cliente al 1-800-986-3460 o visit www.HOMEDEPOT.COM/HOMEDECORATORS.

Pre-Instalación

ESPECIFICACIONES

Tamaño	Velocidad	Volts	FLUJO DE AIRE PIES CÚB. X MIN.	CONSUMO DE ENERGÍA (SIN LAS LUCES) EN WATTS	EFICIENCIA DE FLUJO DE AIRE (MIENTRAS MÁS ALTA MEJOR) PIES CÚB. X MIN/WATTS)	Peso Neto	Peso Bruto	Pies Cúb
52 plg (1,32m)	Baja	120	2 448	12	204	20,2 lbs (9,2 kg)	23,1 lbs (10,5 kg)	1.7'
	Media		4 289	30	143			
	Alta		6 057	57	106			



NOTA: Estas medidas son aproximadas. No incluyen ni el amperaje ni el vataje consumido por el juego de luces.



HERRAMIENTAS NECESARIAS



Destornillador
Phillips



Destornillador
plano



Llave
ajustable



Cinta de
electricista



Cortacables

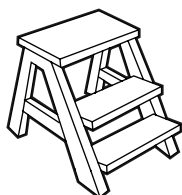

Escalera

Pre-Instalación (continuación)

HERRAJES INCLUIDOS



NOTA: No se muestra el tamaño real de los herrajes.



AA



BB

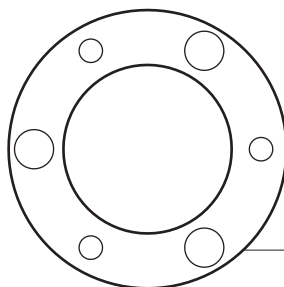

CC

Pieza	Descripción	Cantidad
AA	Tornillo de montaje de aspas	16
BB	Tuerca para conectar cable	3
CC	Junta de goma	1

Pre-Instalación (continuación)

CONTENIDO DEL PAQUETE

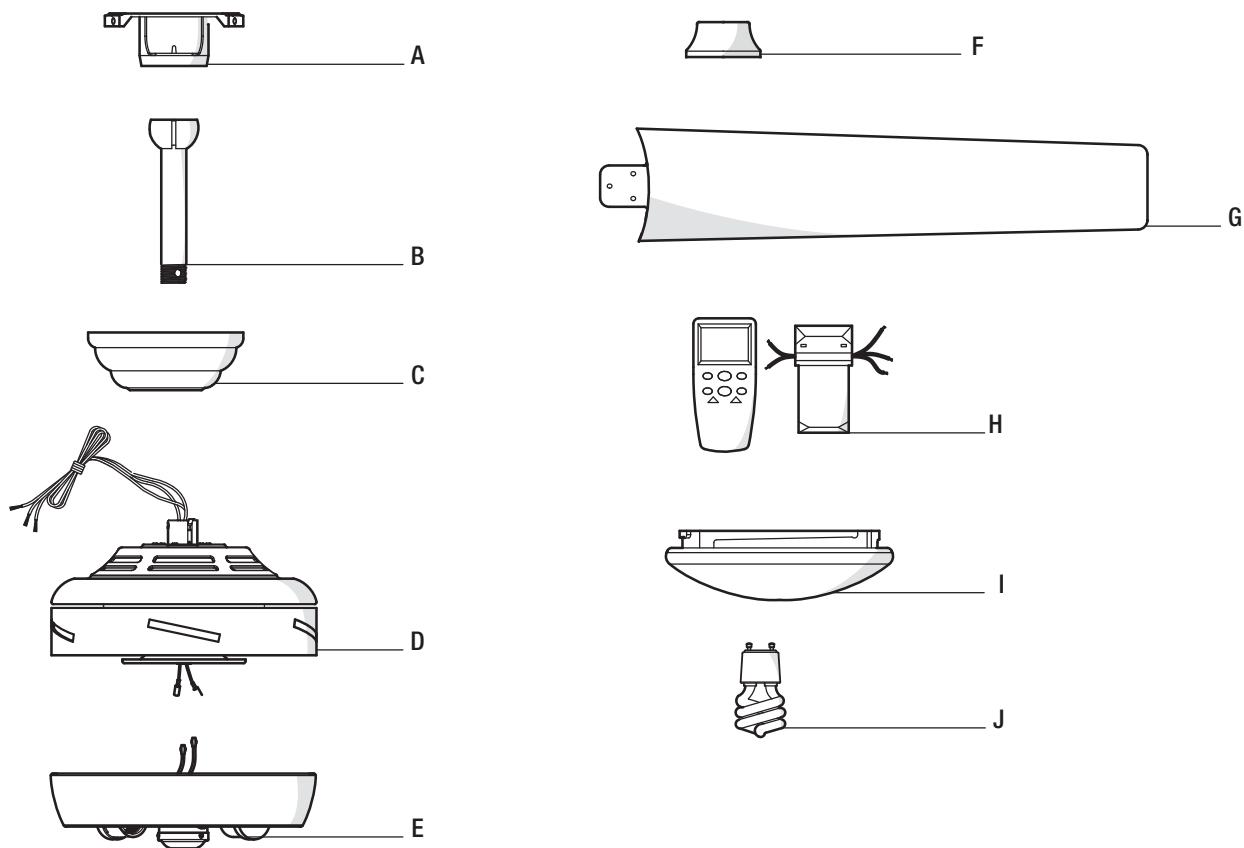

Pieza	Descripción	Cantidad
A	Soporte deslizante de montaje (dentro de la cubierta)	1
B	Ensamblado de tubo bajante/bola	1
C	Cubierta con aro incorporado	1
D	Ensamblaje del motor del ventilador	1
E	Ensamblaje del soporte del juego de luces	1

Pieza	Descripción	Cantidad
F	Cubierta decorativa del collarín del motor	1
G	Aspa	5
H	Control remoto/receptor (baterías incluidas)	1
I	Tazón de vidrio	1
J	Focos de 13W	2



IMPORTANTE: Este producto y/o sus componentes están protegidos por una o más de las siguientes patentes de EE. UU.: 5,947,436; 5,988,580; 6,010,110; 6,046,416, 6,210,117 y otras patentes pendientes.

Instalación

OPCIONES DE MONTAJE



ADVERTENCIA: Para reducir el riesgo de incendio, descarga eléctrica o lesiones personales, monta el ventilador sobre una caja eléctrica marcada como “aprobada como soporte de ventiladores de 35 lb (15,9 kg) o menos”, y usa los tornillos de montaje que vienen con la misma. Las cajas eléctricas utilizadas comúnmente para el soporte de lámparas pueden no servir como soporte de ventilador, y tal vez deban reemplazarse. En caso de duda, consulta a un electricista calificado.

Si tu ventilador de techo no tiene una caja de montaje aprobada por UL, instala una siguiendo las instrucciones a continuación:

- Desconecta la energía retirando los fusibles o apagando los cortacircuitos.
- Asegura la caja eléctrica directamente a la estructura del edificio. Usa sujetadores y materiales apropiados. La caja eléctrica y su soporte deben sostener el peso completo del ventilador en movimiento (al menos 35 lb -15,9 kg). No uses una caja eléctrica de plástico.

Las ilustraciones a continuación muestran tres formas diferentes de montar la caja eléctrica.

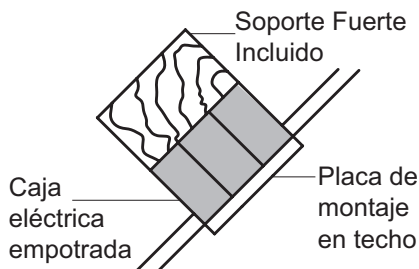
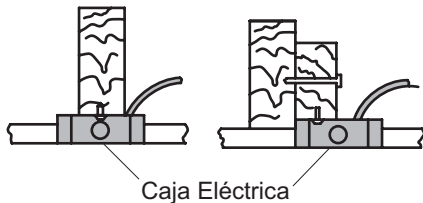
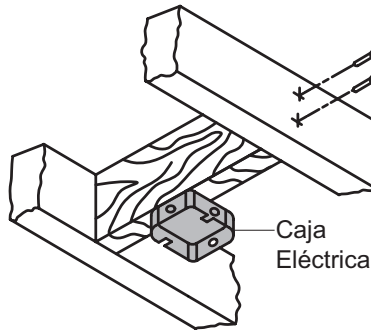

NOTA: Tal vez necesites un tubo bajante más largo para mantener la altura mínima adecuada de las aspas, al instalar el ventilador en un techo inclinado. El ángulo máximo permitido es de 30° de la posición horizontal.

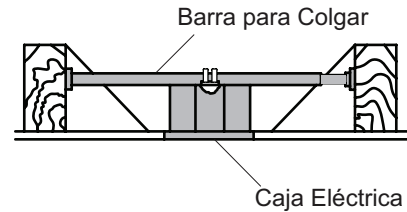

Si la cubierta toca el tubo bajante, retira la tapa inferior decorativa de la cubierta y gira la cubierta 180° antes de fijarla a la placa de montaje. Para colgar el ventilador donde ya haya una lámpara pero ninguna viga de techo, tal vez necesites una barra para instalación colgante como se muestra arriba (disponible en cualquier tienda de The Home Depot).

Ensamblaje - Montaje Estándar en Techo

1 Preparar el montaje

- ❑ Retira el aro (K) de la cubierta (C), girándolo hacia la derecha hasta soltarlo.
- ❑ Retira la placa de montaje (A) de la cubierta (C) aflojando los cuatro tornillos en la parte superior de la cubierta (C).
- ❑ Quita los dos tornillos sin ranura y afloja los tornillos ranurados. Esto te permitirá retirar el soporte de montaje (A).

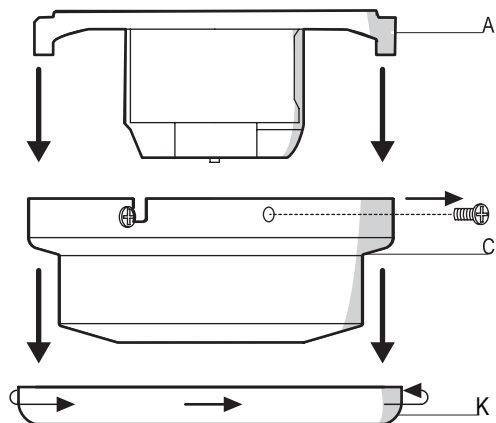

2 Disposición de los cables

- ❑ Inserta los cables que salen por la parte superior del motor del ventilador (D) en la cubierta decorativa del collarín del motor (F) y a través del aro de la cubierta (K).
- ❑ Asegúrate de que las ranuras estén en la parte superior y pasa los cables a través de la cubierta (C) y luego a través del ensamblaje del tubo bajante/bola (B).

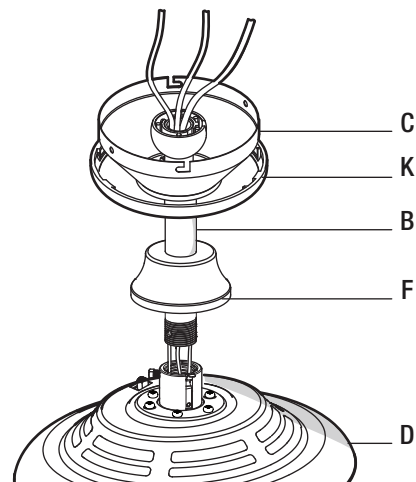

3 Cómo ensamblar el ventilador



PRECAUCIÓN: Para garantizar un funcionamiento sin oscilaciones y evitar daños al ventilador, el tubo bajante (B) y el tornillo de fijación (DD) deben estar completamente ajustados.



NOTA: Este ventilador está equipado con una pestaña de seguridad (EE). Si el tornillo de fijación (DD) se afloja mientras el ventilador está funcionando en reversa, la pestaña de seguridad (EE) se enganchará y evitará que el ventilador se caiga.

- ❑ Gira a la izquierda el tornillo de fijación (DD) para quitarlo.
- ❑ Instala el tubo bajante (B) insertándolo en el collarín del motor (M) y girándolo en el sentido de las manecillas del reloj hasta que quede fijo.
- ❑ Reinstala el tornillo de fijación (DD) girándolo en el sentido de las manecillas del reloj hasta que quede fijo.

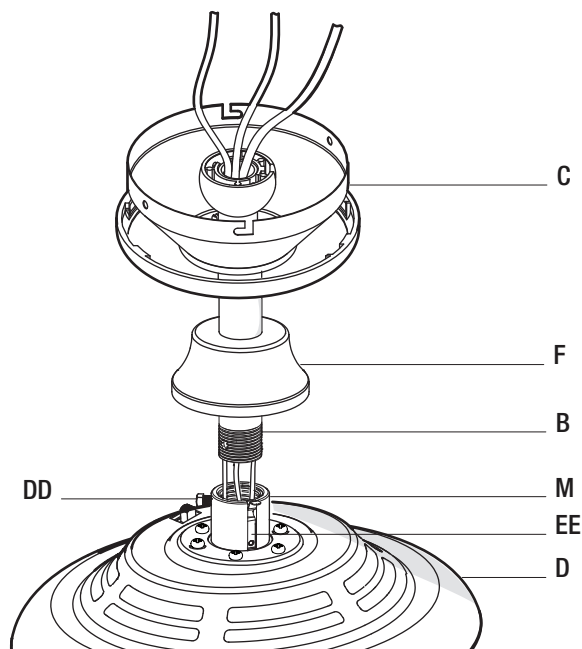

Ensamblaje – Montaje “Cerca del Techo”

1 Montaje Cerca del Techo

- Retira el aro (K) de la cubierta (C), girándolo hacia la derecha hasta destrabarlo.
- Retira el soporte de montaje (A) de la cubierta (C) aflojando los cuatro tornillos en la parte superior de la cubierta (C).
- Quita los dos tornillos sin ranura y afloja los tornillos ranurados.
- Retira la cubierta inferior decorativa de la cubierta (L) de la cubierta (C) oprimiendo los tres pernos.

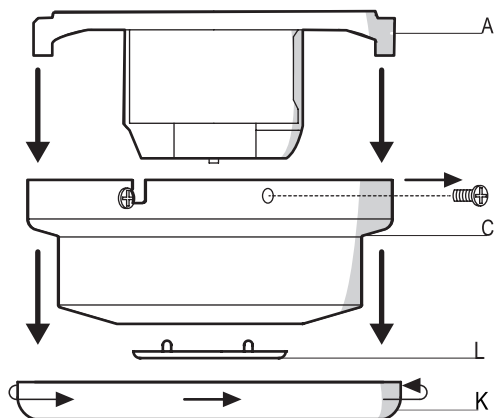

2 Pasar los cables

- Retira tres de los seis tornillos y arandelas de seguridad (alternados) que sujetan el collarín del motor (M) a la parte superior de la carcasa del motor del ventilador (D).
- Coloca la junta de goma (CC) sobre los tres tornillos restantes, pasa los cables que salen de la parte superior del motor del ventilador a través del aro (K) de la cubierta (asegúrate de que las aberturas de las ranuras miren hacia arriba) y luego coloca la cubierta de techo (C) sobre el collarín de la parte superior del motor (D).
- Alinea los orificios de montaje con los orificios del motor (D) y asegura con los tres tornillos y arandelas de seguridad retirados anteriormente. Asegúrate de ajustar bien los tornillos de montaje.

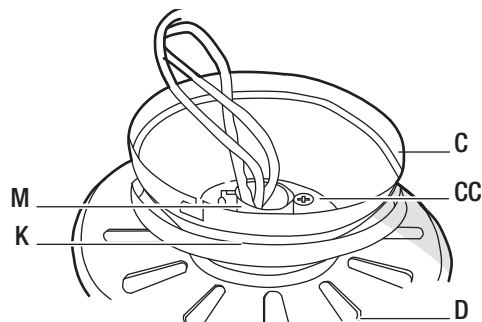

Ensamblado – Colgar el Ventilador

4 Instalar el ventilador en la caja eléctrica



ADVERTENCIA: Para reducir el riesgo de incendio, descarga eléctrica o lesiones personales, monta el ventilador sobre una caja eléctrica marcada como “aprobada como soporte de ventiladores de 35 lb (15,9 kg) o menos”, y usa los tornillos de montaje que vienen con la caja eléctrica.

- Pasa los cables de suministro de 120 V~ a través del orificio central en el soporte de montaje (A).
- Instala el soporte de montaje de techo sobre la caja eléctrica deslizando el soporte de montaje (A) sobre los dos tornillos (UU) suministrados con la caja eléctrica. Si es necesario, usa arandelas niveladoras (no incluidas) entre el soporte de montaje (A) y la caja eléctrica. Fíjate que el lado plano del soporte de montaje (A) esté hacia la caja eléctrica. Cuando uses el montaje cerca del techo, es importante que el soporte de montaje esté nivelado.
- Ajusta firmemente los dos tornillos (UU) de montaje.

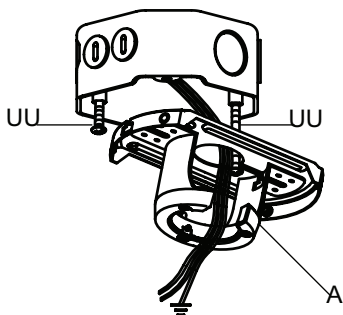

5 Colgar el ventilador



ADVERTENCIA: El gancho usado como se muestra es sólo para sostener el ventilador mientras se conectan los cables. Si no se cuelga como se muestra puede romperse el gancho, y el ventilador se caerá. El gancho debe pasar de adentro hacia fuera de la cubierta.

- Con cuidado alza el ensamblado del motor del ventilador (D) hasta el soporte de montaje (A).
- Coloca la bola de soporte del ensamblado de tubo bajante/bola (B) en el soporte de montaje. Asegúrate de que la pestaña sobre el soporte de montaje (A) encaje bien dentro de la ranura de la bola de soporte. Si usas el montaje cerca del techo, cuelga el ventilador del gancho suministrado usando uno de los orificios en el borde exterior de la cubierta (C) de techo.

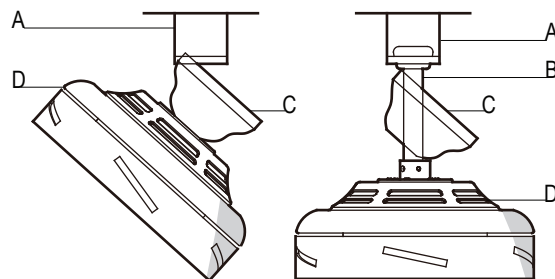

Ensamblaje – Colgar el Ventilador (continuación)

6 Cómo configurar los códigos del control remoto



NOTA: Las frecuencias del receptor y control remoto han sido preconfiguradas en la fábrica. Antes de instalar el receptor, asegúrate de que los interruptores en el transmisor y del control remoto estén configurados en la misma frecuencia. Los interruptores en el transmisor del control remoto están ubicados dentro del compartimento de la batería.



NOTA: Este control remoto está equipado con 16 combinaciones de códigos. Para evitar posibles interferencias desde o hacia otras unidades remotas como los abrepuertas de garajes, alarmas de autos o sistemas de seguridad, simplemente cambia el código de combinación pero asegúrate de que el código del transmisor de mano y del receptor del ventilador sean iguales.

Para configurar el código del control remoto:

- Quita la cubierta de la batería presionando con firmeza en la flecha y deslizando la cubierta.
- Desliza los interruptores de código según tu elección hacia arriba o hacia abajo. Las configuraciones de fábrica son hacia arriba.

Para configurar el código del receptor:

- Desliza los interruptores de código hacia la misma posición que elegiste para el control remoto.
- Coloca de nuevo la cubierta en el control remoto.

Modelo de controlador: FAN28R-240W

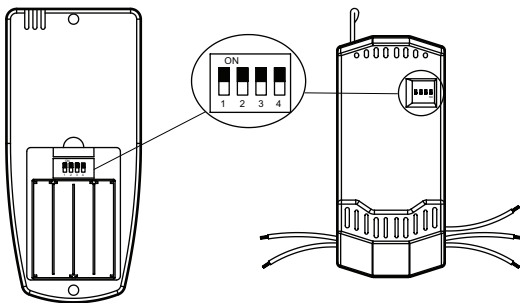

7 Instalar el Receptor



ADVERTENCIA: Para reducir el riesgo de incendio o de descarga eléctrica, recuerda desconectar la electricidad. El cableado eléctrico debe cumplir todos los requisitos del código nacional de electricidad y los códigos locales de electricidad. Las fuentes de energía y el ventilador deben ser de 115/120 Volts y 60 Hz .



PRECAUCIÓN: Si otros cables del ventilador son de color diferente, un electricista certificado deberá instalar esta unidad.

- Posiciona los cables de suministro en el lado izquierdo del soporte de montaje (A), y posiciona los cables del ventilador en el lado derecho. Inserta parcialmente el receptor del control remoto (H) (con el lado hacia arriba) hasta que un extremo se apoye sobre el ensamblaje del tubo bajante/bola (B).

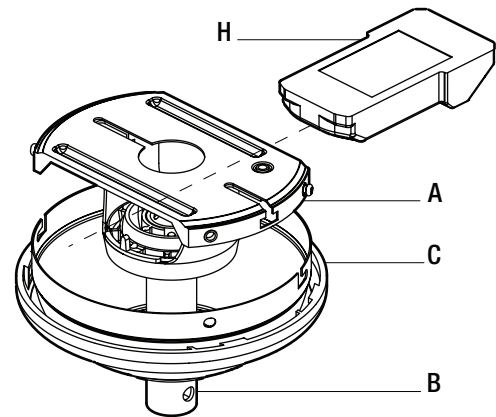

Ensamblaje – Colgar el Ventilador (continuación)

8 Cómo hacer las conexiones eléctricas



ADVERTENCIA: Cada tuerca para cable provista con este ventilador está diseñada para aceptar cables domésticos de máximo calibre 12 y dos cables del ventilador. Si tienes un cableado doméstico de calibre superior a 12 o más de un cable doméstico para conectar el cableado del ventilador, consulta a un electricista para el tamaño adecuado de tuercas de cable.



IMPORTANTE: Usa las tuercas de conexión de cables (BB) que vienen con tu ventilador. Sujeta los conectores con cinta de electricista y asegúrate de que no hayan conexiones o cables sueltos.



NOTA: El ventilador viene con 54 cables pulgadas para su uso con una amplia tubo bajante/bola de montaje. Si se utiliza el tubo bajante/bola de 4,5 pulgadas de montaje (B), previstos, usted puede cortar los cables a la longitud deseada (no menos de 12 pulgadas).

- ❑ Conecta el conductor a tierra del cable de 120 V~ (puede ser un cable desnudo o un cable con aislante verde) al (los) cable(s) terminal(es) a tierra verde(s) (II) del ventilador.
- ❑ Conecta el cable blanco del motor del ventilador (LL) al cable blanco del receptor (NN) usando una tuerca de cable (BB).
- ❑ Conecta el cable negro del motor del ventilador (KK) al cable negro del receptor (NN) usando una tuerca de cable (BB).
- ❑ Conecta el cable azul del motor del ventilador (JJ) al cable azul del receptor (NN) usando una tuerca de cable (BB).
- ❑ Conecta el cable rojo del receptor (NN) al cable negro de suministro de energía (positivo) (KK) usando una tuerca de cable (BB).
- ❑ Conecta el cable blanco del receptor (NN) al cable blanco de suministro (neutro) (LL) usando una tuerca de cable (BB).
- ❑ Después de conectar los cables, sepáralos de manera que los cables verde (II) y blanco (LL) queden de un lado de la caja eléctrica (MM) y el cable negro (KK) del otro.
- ❑ Gira las tuercas de conexión del cable hacia arriba y con cuidado coloca el cableado dentro de la caja eléctrica (MM).

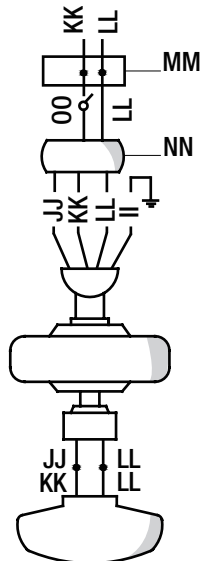

9 Cómo montar el ventilador



ADVERTENCIA: Cuando uses el montaje de tubo bajante y bola estándar, la pestaña en el aro en la parte inferior de la placa de montaje debe encajar en la ranura de la bola de soporte. Si la pestaña no se asienta correctamente en la ranura, se puede dañar el cableado.

- ❑ Alinea las ranuras de cierre de la cubierta de techo (C) con los dos tornillos del soporte de montaje (A). Alza para enganchar las ranuras y gira de izquierda a derecha para asegurar la cubierta (C) en su sitio..
- ❑ Ajusta firmemente los dos tornillos de montaje (O).
- ❑ Instala los dos tornillos de montaje (O) restantes en los orificios de la cubierta (C) y aprieta firmemente.
- ❑ Instala el aro (K) de la cubierta decorativa alineando las ranuras del aro con los tornillos en la cubierta (C). Rota el aro en sentido contrario a las manecillas del reloj para fijarlo.

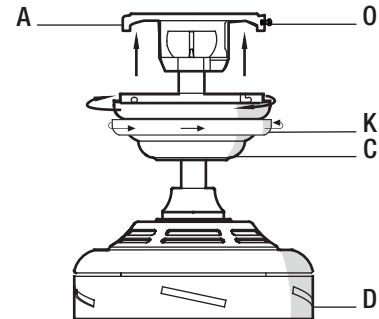

Montaje Cerca del Techo



ADVERTENCIA: Las ranuras de cierre de la cubierta del techo sólo sirven de ayuda durante el montaje. No dejes sin supervisión el ensamblado del ventilador hasta que los cuatro tornillos de la cubierta se fijen y ajusten firmemente.

- ❑ Con cuidado desengancha el ventilador del soporte de montaje (A) y alinea las ranuras de cierre de la cubierta del techo (C) con los dos tornillos en el soporte de montaje (A). Alza para enganchar las ranuras y gira de izquierda a derecha para asegurar la cubierta en su sitio. Inmediatamente ajusta con firmeza los dos tornillos de montaje (O).
- ❑ Instala los dos tornillos de montaje (O) restantes en los orificios de la cubierta (C) y aprieta firmemente.
- ❑ Instala el aro (K) de la cubierta decorativa alineando las ranuras del aro con los tornillos en la cubierta (C). Rota el aro en sentido contrario a las manecillas del reloj para fijarlo.

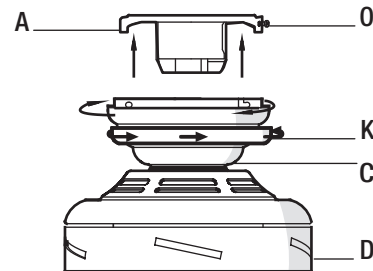

Ensamblaje – Montar las Aspas del Ventilador

10 Cómo montar las aspas del ventilador

- ❑ Coloca el aspa (G) en la carcasa del motor del ventilador (D) insertando el aspa (G) dentro de la ranura del lateral de la caja del motor del ventilador (D).
- ❑ Inserta el tornillo (AA) en el soporte. Repite para los otros dos tornillos.
- ❑ Aprieta firmemente todos los tornillos (AA).
- ❑ Repite estos pasos para las aspas restantes (G).

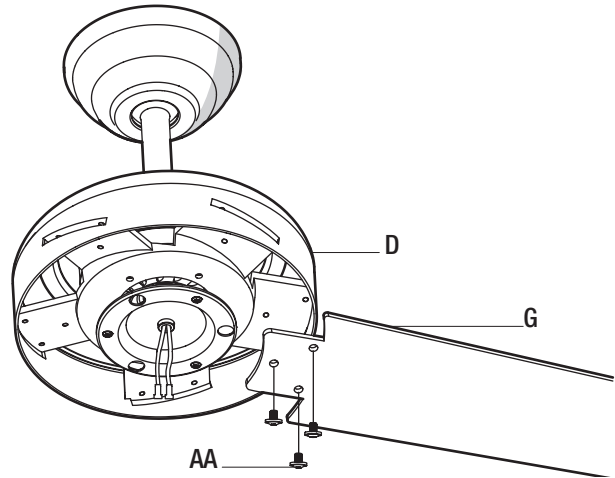

Ensamblaje - Cómo Instalar el Juego de Luces

11 Cómo instalar el juego de luces



PRECAUCIÓN: Para disminuir el riesgo de descarga eléctrica, desconecta el circuito de energía del ventilador antes de instalar el juego de luces.

- ❑ Quita un tornillo (N) del soporte negro debajo del ensamblado del motor del ventilador (D). Afloja pero no quites los otros dos tornillos.
- ❑ Conecta el cable azul que sobresale por debajo del ensamblado del motor del ventilador (D) con el cable negro de la parte superior del ensamblado del soporte del juego de luces (E).
- ❑ Conecta el cable blanco que sobresale por debajo del ensamblado del motor del ventilador (D) con el cable blanco de la parte superior del ensamblado del soporte del juego de luces (E).
- ❑ Monta el ensamblado del juego de luces (E) en el ensamblado del motor del ventilador (D) y fíjalo con los dos tornillos aflojados en el paso 1. Empuja el ensamblado del juego de luces (E) hasta enganchar las cabezas de los tornillos en las ranuras y gíralo para fijarlo. Aprieta cada tornillo de manera firme.

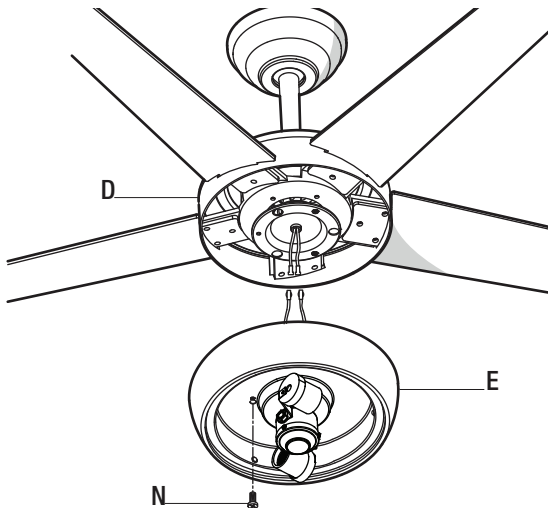

12 Cómo instalar los focos



ADVERTENCIA: No apretar demasiado al instalar la pantalla de vidrio en el ensamblado del juego de luces. Espera que la pantalla de vidrio se enfríe completamente antes de retirarla.

- ❑ Con la electricidad apagada, instala los dos focos fluorescentes (J) (de 13 Watts Máximo, incluidas) enroscándolas en los portabombillas.
- ❑ Coloca la pantalla de vidrio (I) en el ensamblado del juego de luces (E), alineando las tres áreas planas en el reborde superior de la pantalla de vidrio (I) con las tres muescas salientes del ensamblado del juego de luces. Gira la pantalla de vidrio (I) de izquierda a derecha hasta que se detenga.

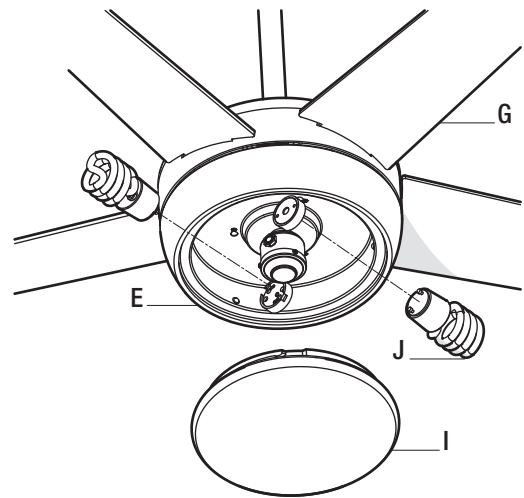

PRECAUCIÓN: Colocar bombillas de vataje incorrecto hará que las luces del ventilador se apaguen hasta que se instale las bombillas adecuadas. Apaga la lámpara y reemplaza las bombillas con otras de vataje correcto.

Funcionamiento



PRECAUCIÓN: Este dispositivo cumple con la parte 15 de las regulaciones de la FCC. Los cambios o modificaciones no expresamente aprobados por el fabricante podrían anular el derecho del usuario para operar este equipo.

Control Remoto - Tu ventilador está equipado con un control remoto que controla la velocidad, la dirección y las luces de tu nuevo ventilador de techo. Para más información sobre cómo instalar el control remoto, consulta las instrucciones del control remoto y revisa los componentes incluidos con éste.

Las configuraciones de velocidad apropiadas para clima cálido o frío dependen de factores como tamaño de la habitación, altura del techo y cantidad de ventiladores.



NOTA: El interruptor de inversión está situado en la parte superior de la carcasa del motor. Apague el ventilador y espere hasta que las cuchillas se hayan detenido completamente antes de pulsar el interruptor para invertir la dirección de su ventilador de techo.

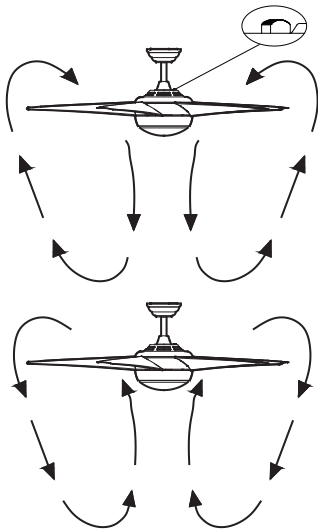

Clima cálido - (Hacia adelante) Un flujo de aire hacia abajo crea un efecto refrescante. Esto te permite fijar tu aire acondicionado en una configuración más alta sin afectar tu comodidad.

Clima frío - (Reversa) Un flujo de aire hacia arriba mueve el aire cálido lejos del techo. Esto te permite fijar tu unidad de calefacción en una configuración más baja sin afectar tu comodidad.



Cómo Poner en Funcionamiento el Control Remoto del Ventilador

- Pon un juego de 4 baterías "AAA" de 1.5 Vcc cada una (incluidas) en su compartimento.
- Botón Fan Auto (Ventilador Automático): Usa este botón para elegir entre la función Automática o Manual de tu ventilador.
- Modo "MANUAL" de velocidad del ventilador: Cuando desees ajustar la velocidad del ventilador oprime y suelta el botón gris para que cambie de Alta a Baja de la siguiente manera:

APAGADO (OFF)  MEDIA 

ALTA  BAJA 

El modo de control de la velocidad FAN AUTO (VENTILADOR AUTOMÁTICO) ajusta la velocidad automáticamente según la temperatura configurada por ti. Sigue los pasos a continuación para configurar la temperatura.

- Oprime el botón para que aparezca la frase FAN AUTO (VENTILADOR AUTOMÁTICO) en la pantalla LCD. Usa los botones TEMP./SET/HOUR ▲▼ (temperatura./configuración/hora) para configurar la temperatura desde 59°F a 99°F (15°C - 37°C). El ventilador se encenderá automáticamente en la velocidad baja cuando la temperatura de la habitación sea la misma y hasta 4 °F (-15°C) por encima de la temperatura configurada. La temperatura cambiará entre baja, media y alta a medida que la temperatura aumente o disminuya en intervalos de 4 °F (-15°C).

Temperatura configurada 72°F (22°C) Temperatura de la habitación 71°F (21°C) apagado 

Temperatura configurada 72°F (22°C) Temperatura de la habitación 72°F (22°C) Baja 

Temperatura configurada 72°F (22°C) Temperatura de la habitación 76°F (24°C) Media 

Temperatura configurada 72°F (22°C) Temperatura de la habitación 80°F (27°C) Alta 

Botón de la Luz: Este botón enciende o apaga la luz.

- Oprime y suelta el botón y la luz se encenderá o apagará.

Botones de LIGHT TIMER (TEMPORIZADOR DE LA LUZ) y FAN TIMER (TEMPORIZADOR DEL VENTILADOR): Usa este botón para configurar el temporizador de apagado desde 30 minutos a 24 horas, en intervalos de una hora.

- Oprime el botón del temporizador de la luz o el ventilador (LIGHT/FAN TIMER) y verás los símbolos del temporizador en la pantalla LCD. Tienes 6 segundos para configurar la hora de desactivación, si no lo haces durante ese tiempo, la luz de la pantalla del temporizador se apagará automáticamente. Para volver a configurarla, simplemente oprime el botón nuevamente.

Usa los botones TEMP./SET/HOUR ▲▼ (temperatura./configuración/hora) para configurar el temporizador de apagado desde 0,5 a 24 horas. La luz o el ventilador se apagará automáticamente al final de intervalo programado. Si el ventilador está en la modalidad de VENTILADOR AUTOMÁTICO, volverá a la modalidad MANUAL cuando finalice el intervalo del temporizador de desactivación.

LIGHT- Delay- (Luz - Retardo) para activar la función de retardo de la luz. La luz se apagará automáticamente pasados 3 minutos.



NOTA: Para elegir la temperatura en Fahrenheit o Celsius: Oprime los botones TEMP./SET/HOUR al mismo tiempo hasta que veas el símbolo F o C al lado del número.

Mantenimiento y Limpieza



ADVERTENCIA: Asegúrate de que la corriente esté apagada antes de limpiar el ventilador.

- Debido al movimiento natural del ventilador, algunas conexiones pueden aflojarse. Revisa las conexiones de soporte, soportes y accesorios de aspas dos veces al año. Verifica que estén seguros. No es necesario desmontar el ventilador del techo.
- Limpia tu ventilador con frecuencia, para que luzca como nuevo a pesar de los años. No uses agua al limpiar, esto puede dañar el motor o la madera, o causar descargas eléctricas. Usa solamente un cepillo suave o un paño sin pelusas para evitar arañar el acabado. El revestimiento está sellado con laca para minimizar la decoloración u opacidad.
- Puedes aplicar una fina capa de pulimento para muebles a la madera para una mayor protección y belleza. Cubre los arañazos pequeños con una leve aplicación de lustrador para calzado.
- Tu ventilador no necesita lubricación. El motor tiene cojinetes de bola sellados permanentemente lubricados.

Solución de problemas

Problema	Solución
El ventilador no enciende.	<ul style="list-style-type: none">□ Verifica los fusibles o disyuntores principales y secundarios.□ Verifica las conexiones de cables en línea al ventilador y conexiones de cables del interruptor en la caja de interruptores.□ Controla la batería del control remoto.□ Asegúrate de estar en el rango normal de 10 a 20 pies (3 - 6 m).□ Apaga la electricidad y asegúrate de que coincidan las configuraciones del interruptor en el transmisor y el receptor.
El ventilador hace ruido.	<ul style="list-style-type: none">□ Asegúrate de que los tornillos de la carcasa del motor estén ajustados.□ Asegúrate de que los tornillos que unen el soporte de aspa al cuerpo del motor están bien ajustados.□ Asegúrate de que las conexiones de tuerca de cable no choquen unas con otras o con la pared interior de la caja del interruptor.□ Permite un período de 24 horas de “adaptación”. La mayoría de los ruidos asociados con un nuevo ventilador desaparecen en ese período.□ Si usas el juego de luces de Ventilador de Techo, asegúrate de que los tornillos que sujetan el vidrio estén bien colocados. Verifica que los focos de luz estén bien asegurados.□ Asegúrate de que la cubierta esté a corta distancia del techo. No debe tocar el techo.□ Asegúrate de que tu caja eléctrica y las almohadillas aislantes de goma se hayan instalado entre la placa de montaje y la caja eléctrica.
El ventilador oscila.	<ul style="list-style-type: none">□ Verifica que todos los tornillos y brazos de las aspas estén seguros.□ La mayoría de los problemas de oscilación del ventilador se deben a que las aspas no están a un mismo nivel. Verifica este nivel seleccionando un punto en el techo sobre la punta de una de las aspas. Mide desde un punto en el centro de cada aspa a un punto en el techo. Gira el ventilador hasta que la próxima aspa quede posicionada para medir. Repite para cada aspa. Las desviaciones de la medición deben estar dentro de 0.31 cm . Enciende el ventilador durante diez minutos. Si el ventilador continúa oscilando, comunícate con el servicio al cliente y te enviarán un kit de compensación de aspas, sin costo alguno.

HOME DECORATORS COLLECTION

¿Preguntas, problemas o piezas faltantes? Antes de regresar a la tienda,
llama al Servicio al Cliente de Home Decorators Collection Customer Service
de Lunes a Viernes entre 8 a.m. y 6 p.m., (hora del Este de EE. UU.).

1-800-986-3460

[HOMEDEPOT.COM/HOMEDECORATORS](https://www.homedepot.com/homedecorators)

Conserva este manual para uso en el futuro.