

# INSTALLATION AND CARE GUIDE

---

## TUB FILLER FAUCET

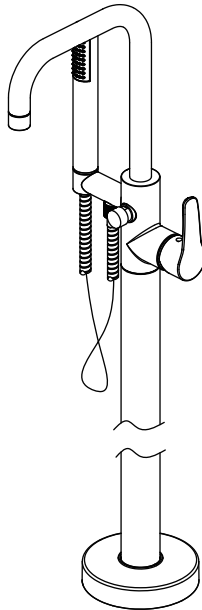

### Questions, problems, missing parts?

Before returning to the store, call Glacier Bay Customer Service  
8 a.m. - 7 p.m., EST, Monday - Friday  
9 a.m. - 6 p.m., EST, Saturday

1-855-HD-GLACIER (1-855-434-5224)

[HOMEDEPOT.COM](http://HOMEDEPOT.COM)

---

### THANK YOU

*We appreciate the trust and confidence you have placed in Glacier Bay through the purchase of this tub filler faucet. We strive to continually create quality products designed to enhance your home. Visit us online to see our full line of products available for your home improvement needs. Thank you for choosing Glacier Bay!*

# Table of Contents

<b>Important Information</b> .....	2	<b>Installation</b> .....	4
<b>Warranty</b> .....	2	<b>Operation</b> .....	7
<b>Pre-Installation</b> .....	2	<b>Care and Cleaning</b> .....	7
<b>Planning Installation</b> .....	2	<b>Troubleshooting</b> .....	7
<b>Tools and Hardware Required</b> .....	2	<b>Service Parts</b> .....	8
<b>Package Contents</b> .....	3		

## Important Information

- Observe all local plumbing and building codes.
- Cover the sink drain to avoid losing any parts.
- Review the care and cleaning section included in this guide.

## Warranty

### LIMITED LIFETIME WARRANTY

Glacier Bay products are manufactured with superior quality standards and workmanship and are backed by our limited lifetime warranty. Glacier Bay products are warranted to the original consumer purchaser to be free of defects in materials or workmanship. We will replace FREE OF CHARGE any product or parts that proves defective. Simply, return the product / part to any of The Home Depot retail locations or call 1-855-HD-GLACIER (1-855-434-5224) to receive the replacement item. Proof of purchase (original sales receipt) from the original consumer purchaser must be made available for all Glacier Bay warranty claims.

This warranty excludes incidental/inconsequential damages and failures due to misuse, abuse or normal wear and tear. This warranty excludes all industrial, commercial and business usage, whose purchasers are hereby extended a five year limited warranty from the date of purchase, with all other terms of this warranty applying except the duration of warranty.

Some states and provinces do not allow the exclusion or limitation of incidental or consequential damages, so the above limitations may not apply to you. This warranty gives you specific legal rights and you may also have other rights that vary from state to state and province to province. Please see a store or contact 1-855-HD-GLACIER for more details.

Contact the Customer Service Team at 1-855-434-5224 or visit [www.HomeDepot.com](http://www.HomeDepot.com).

## Pre-Installation

### PLANNING INSTALLATION

Before beginning the installation of this product, ensure all parts are present. Compare parts with the Package Contents list. If any part is missing or damaged, do not attempt to install the product. Contact Customer Service for replacement parts.

### TOOLS AND HARDWARE REQUIRED



Adjustable wrench



Safety goggles



Phillips screwdriver



Pencil

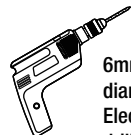

6mm diameter electric drill

# Pre-Installation (continued)

## PACKAGE CONTENTS

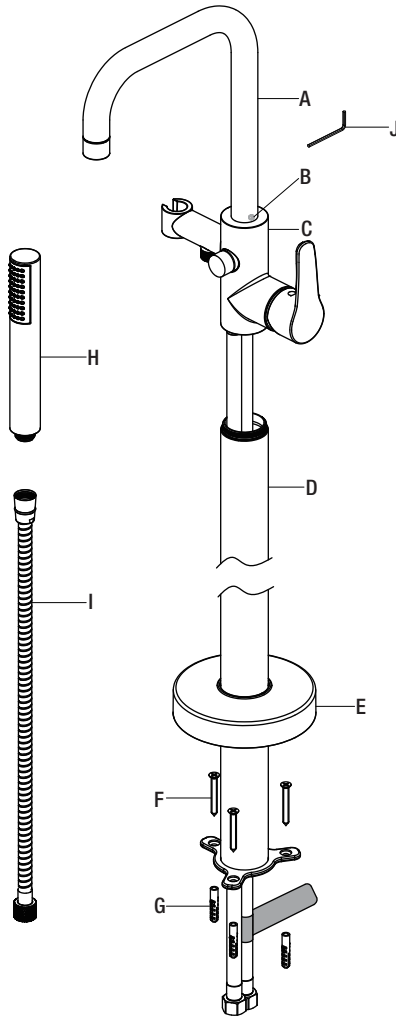

Part	Description	Quantity
A	Spout	1
B	Set screw	1
C	Mixer	1
D	Standpipe	1
E	Escutcheon	1

Part	Description	Quantity
F	Screw	3
G	Anchor	3
H	Showerhead	1
I	Shower hose	1
J	2.5mm Hex wrench	1

# Installation

## 1 Preparing for installation



**CAUTION:** Always shut off the water supply before removing an existing faucet or replacing any part of a faucet. Open the faucet handle to relieve water pressure and ensure that the water is completely shut off.

- Shut off the water supply. Remove the old faucet. Clean the surface in preparation for the new faucet.
- Loosen the set screw (B) pre-assembled to the spout (A) with the Hex wrench (Hex: 2.5mm, J), rotate the spout (A) about 90° to face the spout (A) towards the front, then tighten the set screw (B) with the Hex wrench (Hex: 2.5mm, J).

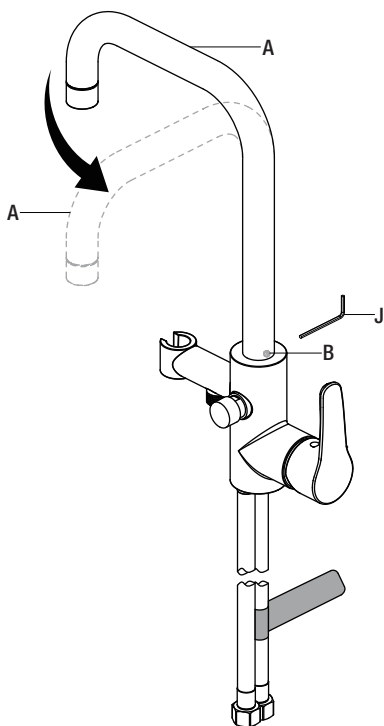

## 2 Installing the escutcheon

- Place the escutcheon (E) over the standpipe (D) and push it to the base.

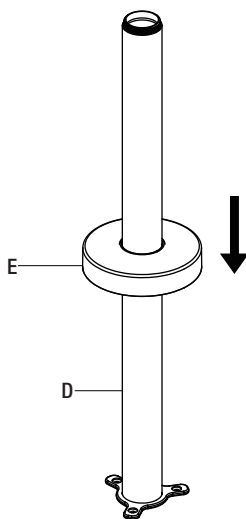

## Installation (continued)

### 3 Screwing the mixer to the standpipe



**NOTE:** Do not reverse the hot and cold supply.

- Screw the standpipe (D) onto the mixer (C) by hand. Turn in a clockwise direction until it is tight.

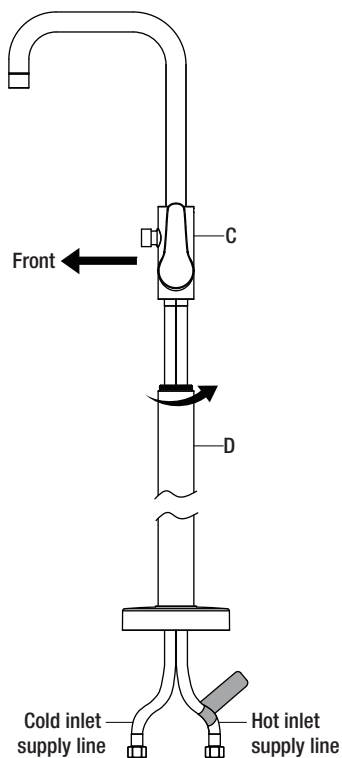

### 4 Drilling the holes & Making the waterline connections

- Mark the locations for the screws with a pencil (1). With an electric drill (2), drill three 1/4 in. diameter holes for the screws in the floor. Place the anchors (G) into the holes.
- Connect the flexible supply lines (3) to the water supplies (4).

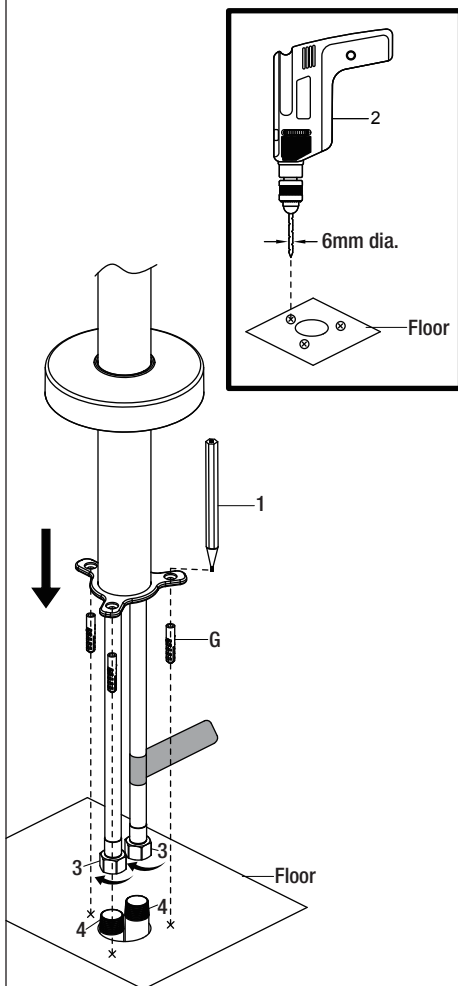

### 5 Securing the faucet assembly

- Ensure the standpipe (D) sits flush against the finished floor surface. Then secure the standpipe (D) using screws (F).
- Push the escutcheon (E) over the standpipe (D) base so that it sits flush against the finished floor surface.

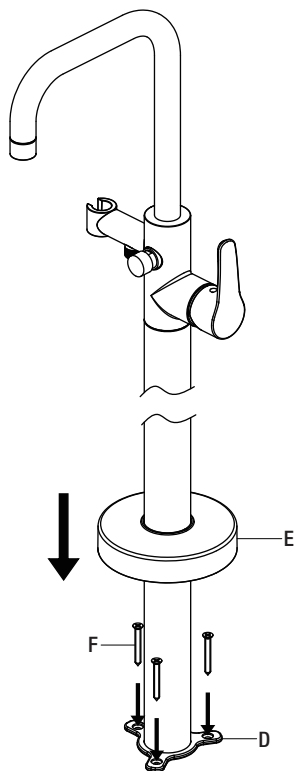

### 6 Connecting the shower hose

- Connect one end of the shower hose (I) to the mixer (C) and the other end to the showerhead (H).
- Ensure the washer (1) is placed into each end for seal.

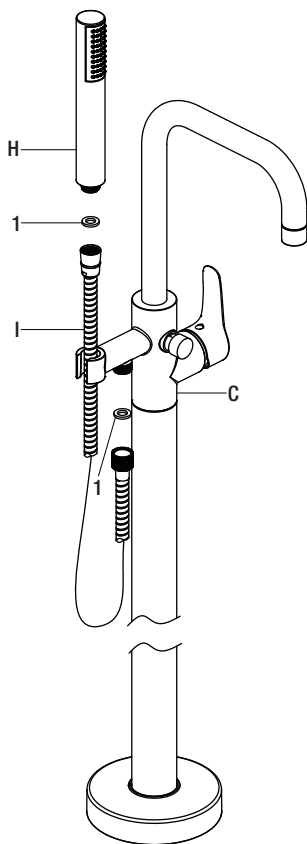

## Operation

# 1 Flushing and checking for leaks



**IMPORTANT:** After installation is complete, remove the aerator from the faucet (A) to flush the water lines. Do not lose the gasket (1) in the aerator.

- Turn on the water supply and allow both hot and cold water to run for at least one minute each. Press the pin (2) to the bottom position, and flush water lines for one minute. This flushes away any debris that could cause damage to internal parts. Check for leaks.
- After flushing, turn the handle all the way off to shut off the water and reinstall the aerator. The pin should now be in its normal position. Re-tighten any connections if necessary, but do not overtighten.

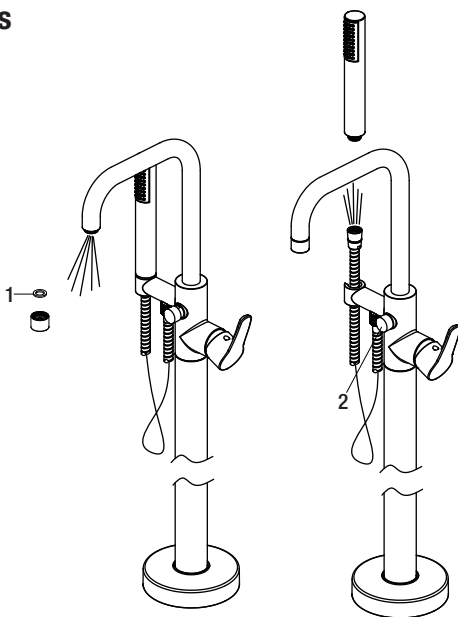

## Care and Cleaning

- To clean, wipe down with a damp cloth and dry with a towel.
- Do not use abrasive cleaners, steel wool, or harsh chemicals when cleaning this faucet, or the warranty will be voided.

## Troubleshooting



**NOTE:** Refer to the service parts section in this manual for a detailed drawing showing the location of the parts listed below.

Problem	Possible Cause	Solution
There are leaks from the handle.	The bonnet nut has come loose and/or the washer is dirty or damaged.	<ul style="list-style-type: none"><li>□ Tighten the bonnet nut.</li><li>□ Clean or replace the washer.</li></ul>
The water will not shut off completely.	The cartridge is dirty or broken.	<ul style="list-style-type: none"><li>□ Remove the handle to check the cartridge.</li><li>□ Clean or replace.</li></ul>

# Service Parts

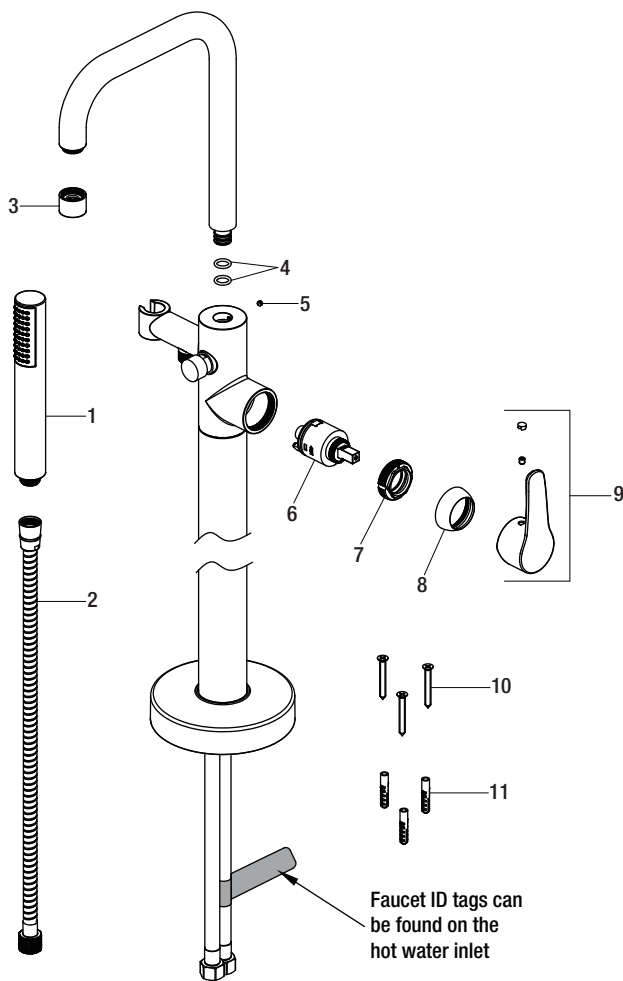

Part	Description	Part Number
1	Showerhead	RP38346*
2	Shower hose	RP38236
3	Aerator	RP30169*
4	O-ring	RP60107
5	Set screw	RP50002
6	Cartridge	RP20097

Part	Description	Part Number
7	Bonnet nut	RP70015
8	Cap	RP80008*
9	Handle assembly	RP13573*
10	Screw	RP50037
11	Anchor	RP50036

\*Specify Finish

Many replacement cartridges, aerators, and drain assemblies can be purchased at your local The Home Depot store or online at [HOMEDEPOT.COM](http://HOMEDEPOT.COM)





**Questions, problems, missing parts?**

Before returning to the store, call Glacier Bay Customer Service

8 a.m. - 7 p.m., EST, Monday - Friday

9 a.m. - 6 p.m., EST, Saturday

1-855-HD-GLACIER (1-855-434-5224)

[HOMEDEPOT.COM](http://HOMEDEPOT.COM)

Retain this manual for future use.

# GUÍA DE USO Y MANTENIMIENTO

---

## GRIFO PARA BAÑERA

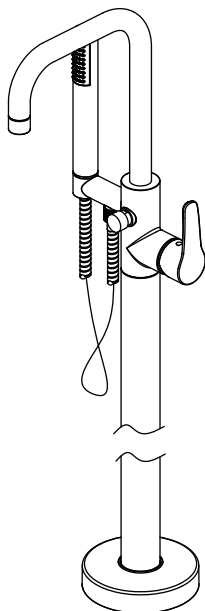

¿Problemas, preguntas o piezas faltantes?

Antes de regresar a la tienda, llama al servicio al cliente de Glacier Bay de lunes a viernes entre 8 a.m. y 7 p.m. y los sábados entre 9 a.m. y 6 p.m. (hora estándar del Este)

1-855-HD-GLACIER (1-855-434-5224)

HOMEDEPOT.COM

---

### GRACIAS

*Apreciamos la confianza que has depositado en Glacier Bay al comprar este grifo para bañera. Nos esforzamos por crear continuamente productos de calidad diseñados para mejorar su hogar. Visítanos en Internet para ver nuestra línea completa de productos disponibles para las necesidades de mejoras de tu hogar. ¡Gracias por elegir a Glacier Bay!*

## Tabla de contenido

Información importante .....	11	Instalación .....	13
Garantía.....	11	Funcionamiento .....	16
Pre-instalación .....	11	Cuidado y limpieza .....	16
Planificación de la instalación .....	11	Solución de problemas.....	16
Herramientas y herrajes necesarios.....	11	Piezas de repuesto .....	17
Contenido del paquete .....	12		

## Información importante

- Cumple con todos los códigos locales de construcción y de plomería.
- Cubre el drenaje del lavabo para evitar que se pierda alguna pieza.
- Consulta la sección de mantenimiento y limpieza incluida en esta guía.

## Garantía

### GARANTÍA DE POR VIDA LIMITADA

Los productos de Glacier Bay están fabricados con normas y mano de obra de calidad superior y están respaldados por nuestra garantía de por vida limitada. Los productos de Glacier Bay están garantizados al comprador consumidor original de estar libres de defectos en materiales o mano de obra. Reemplazaremos LIBRE DE CARGOS cualquier producto o pieza que se demuestre está defectuosa. Simplemente, devuelva el producto a cualquiera de las ubicaciones de venta al detalle de The Home Depot o llame al 1-855-HD-GLACIER (1-855-434-5224) para recibir el artículo de reemplazo. La prueba de compra (recibo de venta original) del comprador consumidor original debe estar disponible para todos los reclamos de garantía de Glacier Bay.

Esta garantía excluye daños y fallos incidentales/consecuenciales debido al mal uso, abuso o desgaste normal por el uso. Esta garantía excluye todos los usos industriales, comerciales y de negocios, a cuyos compradores por la presente, se les ha ampliado una garantía limitada de cinco años a partir de la fecha de compra, con todos los otros artículos de esta garantía que aplican excepto la duración de la garantía.

Algunos estados y provincias no permiten la exclusión o la limitación de los daños incidentales o consecuenciales, por lo tanto, las limitaciones y exclusiones anteriores podrían no aplicar a usted. Esta garantía le otorga derechos legales específicos y también puede tener otros derechos que varían de un estado a otro. Por favor, vaya a una tienda o llame al 1-855-HD-GLACIER para más detalles.

Póngase en contacto con el Equipo de Servicio al Cliente llamando al 1-855-434-5224 o visite [www.HomeDepot.com](http://www.HomeDepot.com).

## Pre-instalación

### PLANIFICACIÓN DE LA INSTALACIÓN

Antes de comenzar la instalación de este producto, asegúrate de que no falta ninguna pieza. Compara las piezas con la lista de Contenido del paquete. Si falta alguna pieza o está dañada, no intentes instalar el producto. Comunícate con el servicio al cliente para piezas de repuesto.

### HERRAMIENTAS Y HERRAJES NECESARIOS



Llave ajustable



Gafas de seguridad



Destornillador Phillips



Lápiz



Taladro eléctrico de 6 mm de diámetro

# Pre-instalación (continuación)

## CONTENIDO DEL PAQUETE

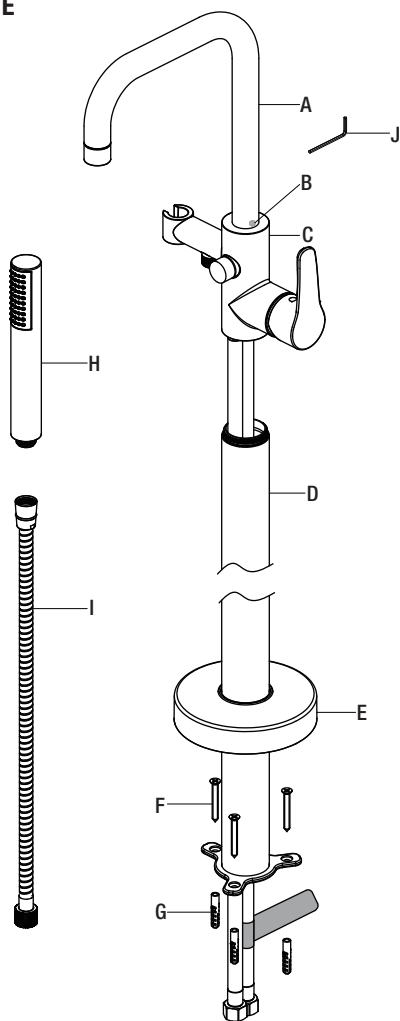

Pieza	Descripción	Cantidad
A	Caño	1
B	Tornillo de fijación	1
C	Mezcladora	1
D	Caño vertical	1
E	Placa protectora	1
F	Tornillo	3

Pieza	Descripción	Cantidad
G	Anclaje	3
H	Cabezal de la ducha	1
I	Manguera de la ducha	1
J	Llave hexagonal de 2.5 mm	1

## 1 Preparing for installation



**PRECAUCIÓN:** Cierra siempre el suministro de agua antes de retirar un grifo existente o reemplazar alguna parte del mismo. Abre la llave del grifo para liberar la presión de agua y asegúrate de que el suministro de agua esté completamente cerrado.

- Cierra el suministro de agua. Retira el grifo viejo. Limpia la superficie para prepararla para el grifo nuevo.
- Afloja el tornillo de fijación (B) pre-instalado en el caño (A) con la llave hexagonal (Hex: 2.5 mm, J), rota el caño (A) alrededor de 90° para situarlo hacia el frente y luego aprieta el tornillo de fijación (B) con la llave hexagonal (Hex: 2.5 mm, J).

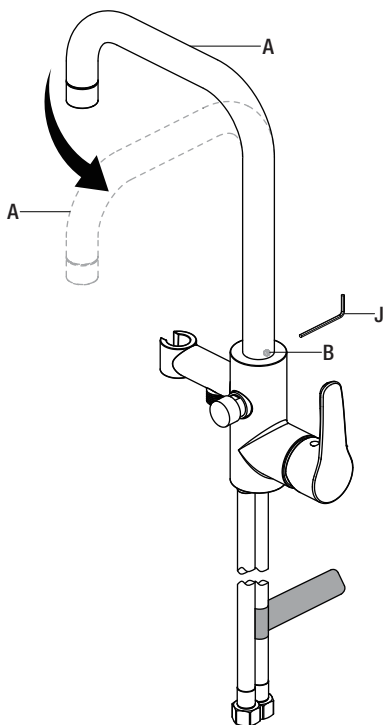

## 2 Cómo instalar la placa protectora

- Coloca la placa protectora (E) sobre el caño vertical (D) y empújala hasta la base.

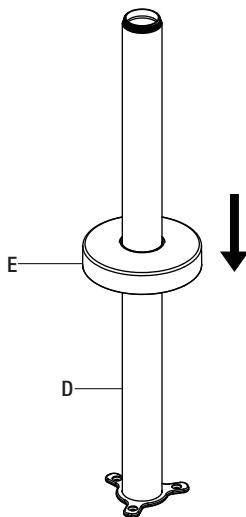

## Instalación (continuación)

### 3 Cómo enroscar la mezcladora en el caño vertical



**NOTA:** No inviertas el suministro de agua fría y caliente.

- Enroscar con la mano el caño vertical (D) en la mezcladora (C). Hazlo girándolo en el sentido de las manecillas del reloj hasta que esté ajustado.

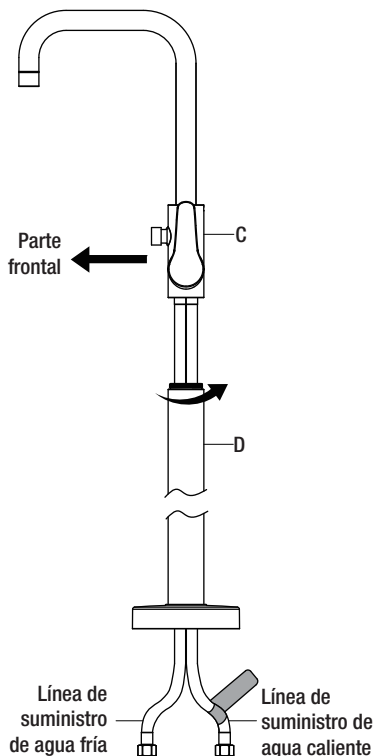

### 4 Cómo taladrar los orificios y cómo hacer las conexiones de las tuberías de agua

- Marca las ubicaciones para los tornillos con un lápiz (1). Luego taladra tres orificios de 1/4 plg de diámetro para los tornillos en el piso con un taladro eléctrico (2). Coloca los anclajes (G) dentro de los orificios.
- Conecta las líneas de suministro flexibles (3) a las líneas de suministro de agua (4).

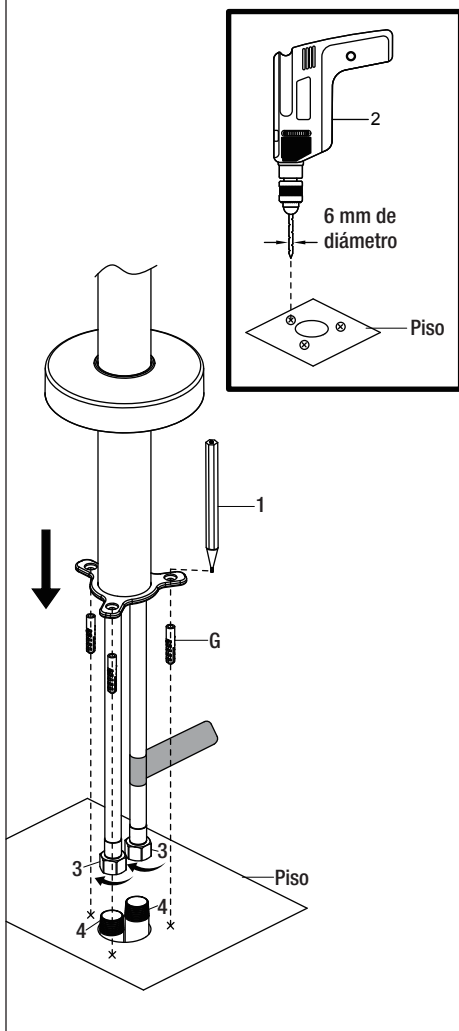

### 5 Cómo asegurar el ensamblaje del grifo

- Asegúrate de que el caño vertical (D) quede ubicado al ras con la superficie del piso acabado. Después asegura el caño vertical (D) con tornillos (F).
- Presiona la placa protectora (E) sobre la base del caño vertical (D) de forma que la quede ubicada al ras con la superficie del piso acabado.

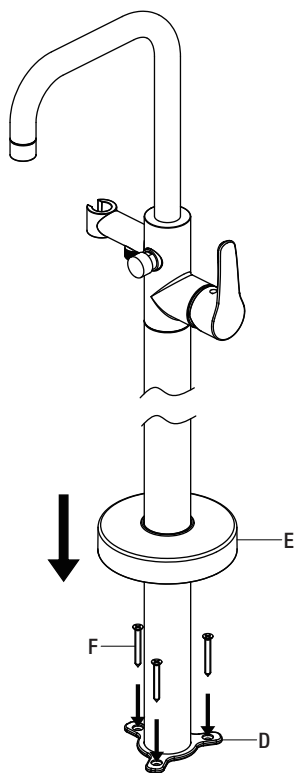

### 6 Cómo conectar la manguera de la ducha

- Conecta un extremo de la manguera de la ducha (I) a la mezcladora (C) y el otro extremo al cabezal de la ducha (H).
- Asegúrate de que haya una arandela (1) en cada extremo para un buen sellado.

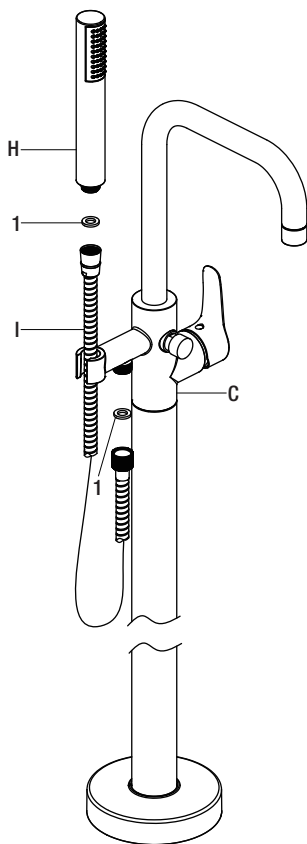

## Funcionamiento

### 1 Cómo purgar las tuberías y comprobar que no haya fugas



**IMPORTANTE:** Después de terminar la instalación, retira el aireador del grifo (A) para descargar las líneas de agua. No aflojes la junta (1) en el aireador.

- Abre el suministro del agua y deja que el agua fría y caliente corran al menos por un minuto. Presiona el pasador (2) hasta la posición inferior y deja que el agua corra por las líneas de suministro durante un minuto. Esto elimina cualquier desecho que pudiera dañar las piezas internas. Comprueba que no haya filtraciones.
- Después de dejar correr el agua, gira la manija completamente para cerrar el suministro del agua y vuelve a instalar el aireador. El pasador debe estar entonces en su posición normal. De ser necesario, vuelve a ajustar cualquier conexión pero no aprietes demasiado.

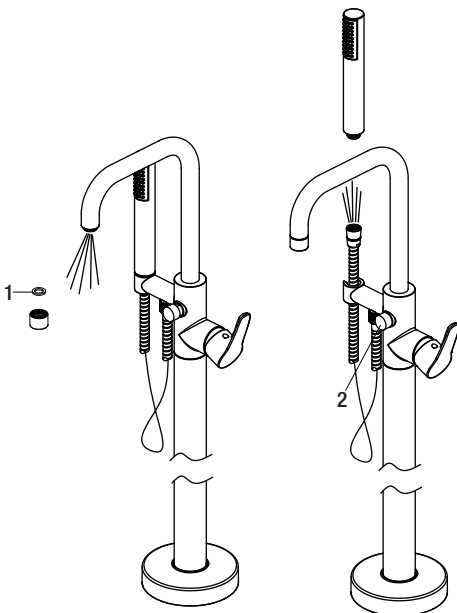

## Cuidado y limpieza

- Para limpiar, usa un paño húmedo y seca con una toalla.
- No uses limpiadores abrasivos, esponjas de alambre o productos químicos fuertes para limpiar esta mezcladora, pues ello anulará la garantía.

## Solución de problemas



**NOTA:** Consulta la sección de piezas de repuesto de este manual para ver un dibujo detallado que muestra la ubicación de las piezas enumeradas a continuación.

Problema	Posible causa	Solución
Hay filtración por el maneral.	La tuerca del bonete se ha aflojado y/o la arandela está sucia o dañada.	<ul style="list-style-type: none"><li>□ Aprieta la tuerca del bonete.</li><li>□ Limpia la arandela o reemplázala.</li></ul>
El suministro de agua no se corta completamente.	El cartucho está sucio o dañado.	<ul style="list-style-type: none"><li>□ Retira la llave para revisar el cartucho.</li><li>□ Limpia o reemplaza.</li></ul>



# Piezas de repuesto

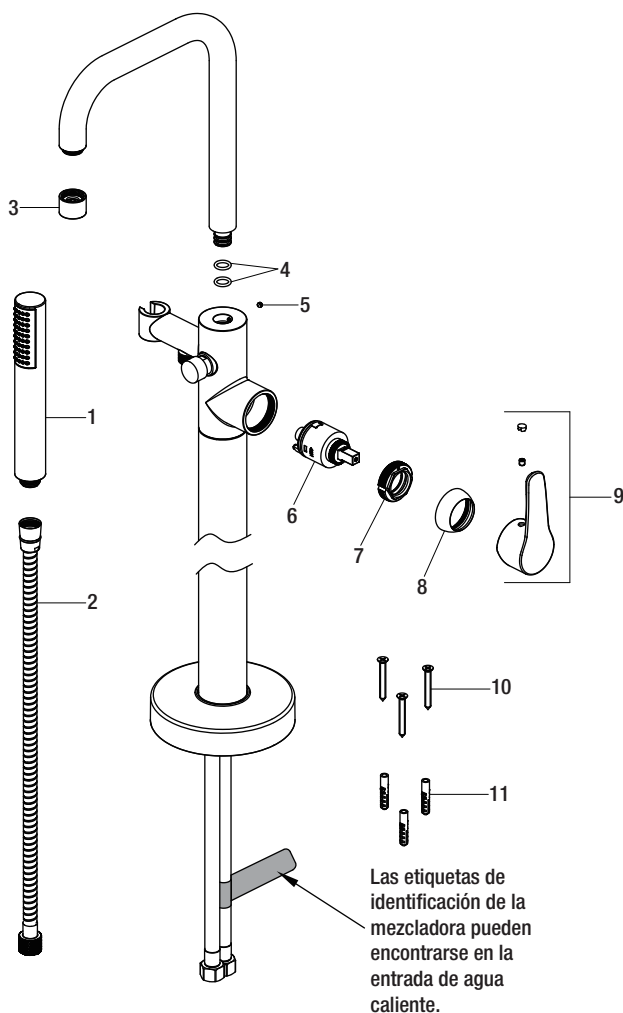

Pieza	Descripción	Número de pieza
1	Cabezal de la ducha	RP38346*
2	Manguera de la ducha	RP38236
3	Aireador	RP30169*
4	Aro tórico	RP60107
5	Tornillo de fijación	RP50002
6	Cartucho	RP20097

Pieza	Descripción	Número de pieza
7	Tuerca del bonete	RP70015
8	Tapa	RP80008*
9	Ensamblaje de la llave	RP13573*
10	Tornillo	RP50037
11	Anclaje	RP50036

\*Especificar acabado

Muchos cartuchos de repuesto, aireadores y ensamblajes de drenaje pueden comprarse en tu tienda de The Home Depot local o por internet en [WWW.HOMEDEPOT.COM](http://WWW.HOMEDEPOT.COM)



¿Problemas, preguntas o piezas faltantes?

Antes de regresar a la tienda, llama al servicio al cliente de Glacier Bay de lunes a viernes entre 8 a.m. y 7 p.m. y los sábados entre 9 a.m. y 6 p.m. (hora estándar del Este)

1-855-HD-GLACIER (1-855-434-5224)

[HOMEDEPOT.COM](http://HOMEDEPOT.COM)

Conserva este manual para uso futuro.

# GUIDE D'INSTALLATION ET D'ENTRETIEN

---

## ROBINET DÉVERSEUR DE BAIGNOIRE

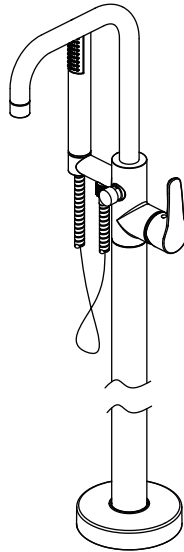

Questions, problèmes, pièces manquantes?

Avant de retourner au magasin, appelez le service à la clientèle  
Glacier Bay entre 8 h et 19 h, HNE, du lundi au vendredi au  
entre 9 h et 18 h, HNE, le samedi au

1-855-HD-GLACIER (1-855-434-5224)

[HOMEDEPOT.COM](http://HOMEDEPOT.COM)

---

### MERCI

*Nous vous remercions d'avoir fait confiance à Glacier Bay en achetant ce robinet déverseur de la baignoire. Nous efforçons en permanence de créer des produits de qualité conçus pour perfectionner votre maison. Vous pouvez visiter notre site en ligne pour consulter notre gamme complète de produits pour vos besoins de rénovation résidentielle. Merci d'avoir choisi Glacier Bay!*

## Table des matières

Information importante .....	20	Installation .....	22
Garantie .....	20	Utilisation .....	25
Pré-installation .....	20	Entretien et nettoyage .....	25
Planification de l'installation .....	20	Dépannage .....	25
Outils et quincaillerie requis .....	20	Pièces de rechange .....	26
Contenu de l'emballage .....	21		

## Information importante

- Respectez tous les codes de plomberie et du bâtiment locaux.
- Couvrez l'évacuation de l'évier pour éviter de perdre des pièces.
- Consultez la section entretien et nettoyage comprise dans ce guide.

## Garantie

### GARANTIE À VIE LIMITÉE

Les produits Glacier Bay sont fabriqués dans le respect de normes de qualité supérieure et sont protégés par notre garantie à vie limitée. Les produits Glacier Bay sont garantis contre les défauts de fabrication et de matériaux, pourvu que l'acheteur original soit le propriétaire. Nous remplacerons GRATUITEMENT toute pièce ou tout produit s'avérant être défectueux. Il suffit de retourner le produit, en totalité ou en partie, à n'importe quel magasin Home Depot ou d'appeler au 1-855-HD-GLACIER (1-855-434-5224) afin de recevoir un article de rechange. Une réclamation au titre de la garantie de Glacier Bay faite par l'acheteur original doit être accompagnée d'une preuve d'achat (reçu de vente d'origine).

Cette garantie exclut les dommages accessoires et indirects causés par une utilisation inadéquate ou abusive, ou par l'usure normale. Cette garantie exclut tout usage industriel, commercial ou professionnel. Pour un tel usage, les acheteurs reçoivent par la présente une garantie limitée de cinq ans à partir de la date d'achat. Toutes les autres modalités de la présente garantie sont applicables, à l'exception de la durée.

Certaines provinces ou certains territoires ne permettent pas l'exclusion ou la restriction des dommages accessoires ou indirects. Par conséquent, les restrictions ou les exclusions susmentionnées pourraient ne pas s'appliquer à votre situation. Cette garantie vous accorde des droits spécifiques, mais vous pourriez aussi en avoir d'autres, lesquels varient en fonction des provinces et territoires. Pour obtenir davantage de renseignements, renseignez-vous en magasin ou composez le 1-855-HD-GLACIER.

Communiquez avec l'équipe du service à la clientèle au 1-855-434-5224 ou visitez le site [www.HomeDepot.com](http://www.HomeDepot.com).

## Pré-installation

### PLANIFICATION DE L'INSTALLATION

Avant de commencer l'assemblage de ce produit, assurez-vous que toutes les pièces sont présentes. Comparez les pièces avec la section Contenu de l'emballage. Si une pièce est manquante ou endommagée, ne tentez pas d'assembler ce produit. Communiquez avec le service à la clientèle pour obtenir des pièces de rechange.

### OUTILS ET QUINCAILLERIE REQUIS



Clé à molette



Lunettes de protection



Tournevis cruciforme



Crayon



Perceuse électrique de 6 mm de diamètre

# Pré-installation (suite)

## CONTENU DE L'EMBALLAGE

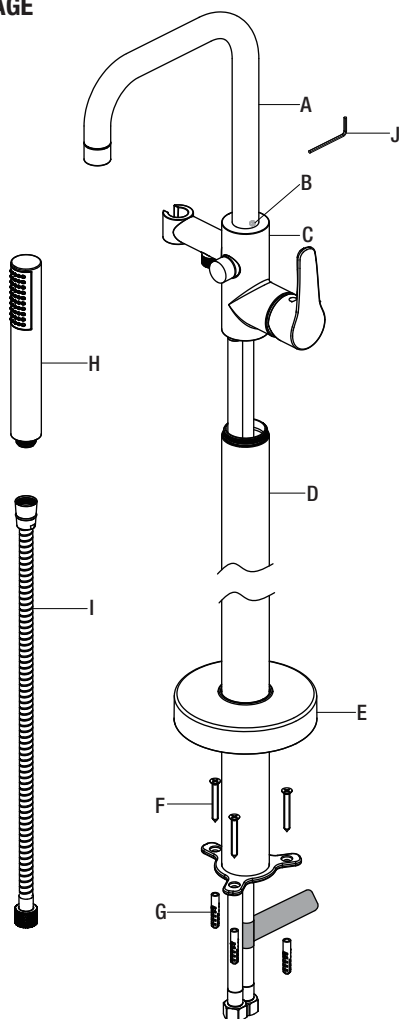

Pièce	Description	Quantité
A	Bec	1
B	Vis de pression	1
C	Mitigeur	1
D	Tuyau autoportant	1
E	Rosace	1
F	Vis	3

Pièce	Description	Quantité
G	Cheville	3
H	Pomme de douche	1
I	Tuyau flexible de douche	1
J	Clé hexagonale de 2,5 mm	1

# Installation

## 1 Préparation en vue de l'installation



**ATTENTION :** Fermez toujours l'alimentation en eau avant de retirer un robinet existant ou d'en remplacer une pièce quelconque. Ouvrez la poignée du robinet pour libérer la pression de l'eau et vous assurer que l'alimentation en eau est complètement coupée.

- Fermez l'alimentation en eau. Retirez l'ancien robinet. Nettoyez la surface avant l'installation du nouveau robinet.
- Desserrez la vis de pression (B) pré-assemblée sur le bec (A) avec la clé hexagonale (Hex. : 2,5 mm, J), tournez le bec (A) d'environ 90° pour l'orienter vers l'avant, puis serrez la vis de pression (B) à l'aide de la clé hexagonale (Hex. : 2,5 mm, J).

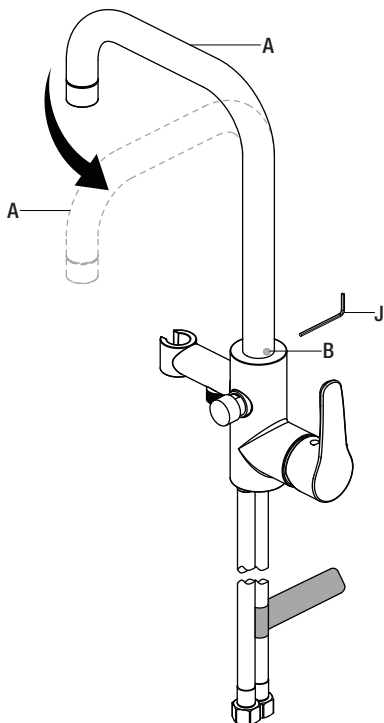

## 2 Installation de la rosace

- Placez la rosace (E) par-dessus le tuyau autoportant (D), puis poussez-la dans la base.

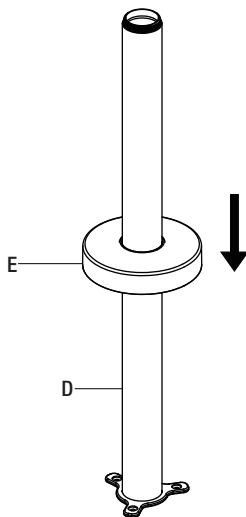

## Installation (suite)

### 3 Visser le mitigeur sur le tuyau autoportant



**REMARQUE :** N'inversez pas l'alimentation d'eau chaude et froide.

- Vissez le tuyau autoportant (D) sur le mitigeur (C) à la main. Tournez dans le sens des aiguilles d'une montre jusqu'à ce qu'il soit serré.

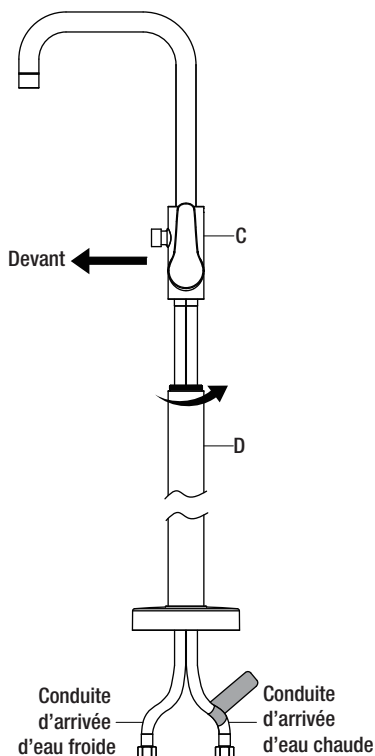

### 4 Percer les trous et effectuer les raccordement des conduites d'alimentation en eau

- Marquez l'emplacement des vis avec un crayon (1). Percez trois trous de 1/4 po de diamètre dans le sol pour les vis à l'aide d'une perceuse électrique (2). Placez les chevilles (G) dans les trous.
- Raccordez les conduites d'alimentation flexibles (3) aux conduites d'alimentation en eau (4).

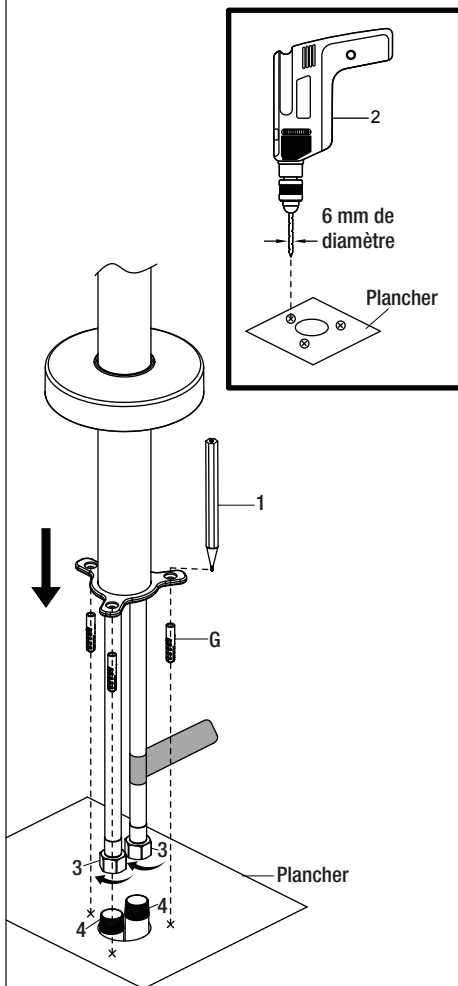

### 5 Fixer solidement l'ensemble de robinetterie

- Assurez-vous que le tuyau autoportant (D) repose bien à plat contre la surface du plancher fini. Ensuite, fixez solidement le tuyau autoportant (D) à l'aide des vis (F).
- Poussez la rosace (E) par-dessus la base du tuyau autoportant (D), de façon à ce qu'elle repose bien à plat contre la surface du plancher fini.

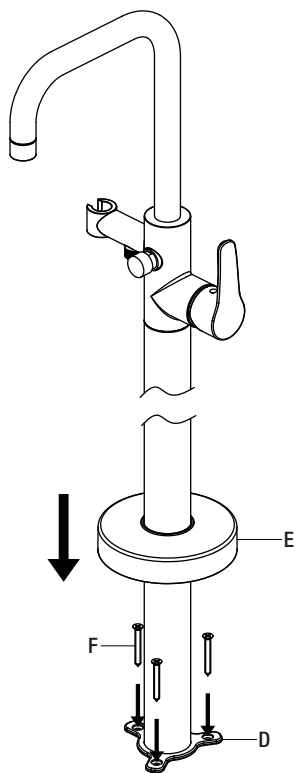

### 6 Raccordement du tuyau de douche

- Raccordez une extrémité du tuyau de douche (H) au mitigeur (C) et l'autre extrémité à la pomme de douche (I).
- Veillez à ce que la rondelle (1) soit placée à chaque extrémité pour servir de joint.

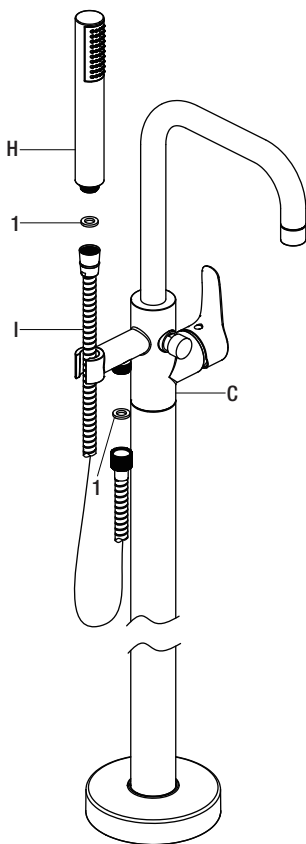



## Utilisation

### 1 Purge et recherche de fuites



**IMPORTANTE:** Después de terminar la instalación, retira el aireador del grifo (A) para descargar las líneas de agua. No aflojes la junta (1) en el aireador.

- Ouvrez l'alimentation en eau et laissez couler l'eau chaude et l'eau froide au moins une minute chacune. Poussez la tige (2) en position basse, puis purgez les conduites d'alimentation en eau pendant une minute. Ceci purge tous les débris qui pourraient endommager les pièces internes. Vérifiez s'il y a des fuites.
- Après la purge, tournez complètement la manette pour fermer l'eau et remettez l'aérateur. La tige devrait maintenant être dans sa position normale. Resserrez tous les raccords au besoin mais ne serrez pas trop.

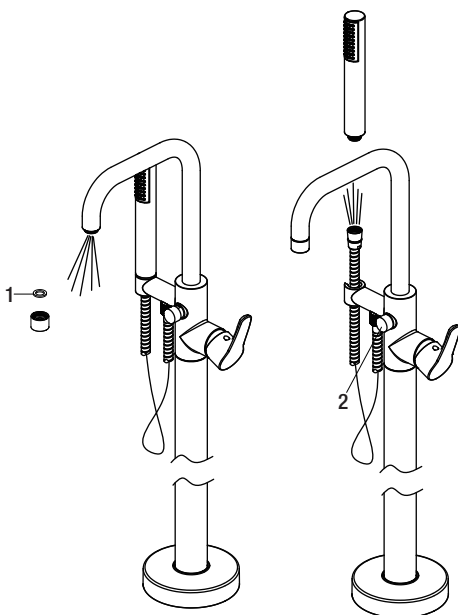

## Entretien et nettoyage

- Pour nettoyer, essuyez avec un linge humide et séchez avec une serviette.
- N'utilisez pas de nettoyeurs abrasifs, de la laine d'acier ou de produits chimiques abrasifs pour nettoyer ce robinet, sinon la garantie sera annulée.

## Dépannage



**REMARQUE :** Consultez la section pièces de rechange de ce guide pour une illustration détaillée de l'emplacement des pièces énumérées ci-dessous.

Problème	Cause possible	Solution
La manette fuit.	L'écrou de chapeau s'est desserré et/ou la rondelle est sale ou endommagée.	<ul style="list-style-type: none"><li>□ Serrez l'écrou de chapeau.</li><li>□ Nettoyez ou remplacez la rondelle.</li></ul>
L'eau ne se ferme pas complètement.	La cartouche est sale ou endommagée.	<ul style="list-style-type: none"><li>□ Retirez la manette pour vérifier la cartouche.</li><li>□ Nettoyez ou remplacez.</li></ul>

# Pièces de rechange

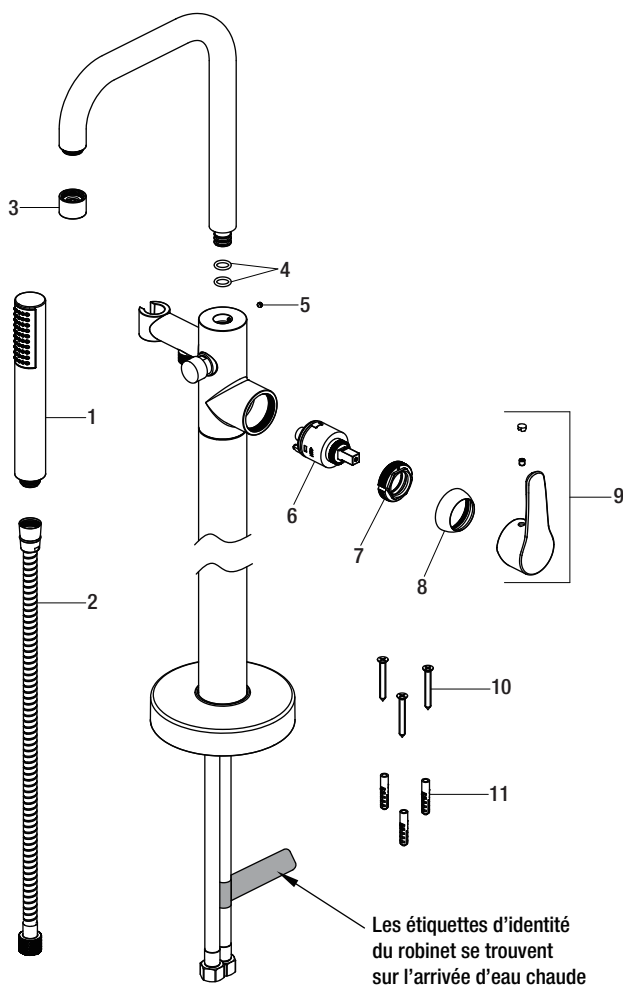

Pièce	Description	Numéro de pièce	Pièce	Description	Numéro de pièce
1	Pomme de douche	RP38346*	6	Cartouche	RP20097
2	Tuyau flexible de douche	RP38236	7	Écrou de chapeau	RP70015
3	Aérateur	RP30169*	8	Capuchon	RP80008*
4	Joint torique	RP60107	9	Manette	RP13573*
5	Vis de pression	RP50002	10	Vis	RP50037
			11	Cheville	RP50036

\*Spécifiez un fini

De nombreuses cartouches, aérateurs et évacuations de rechange sont proposés à votre magasin Home Depot le plus proche ou en ligne, sur [WWW.HOMEDEPOT.COM](http://WWW.HOMEDEPOT.COM)



Questions, problèmes, pièces manquantes?

Avant de retourner au magasin, appelez le service à la clientèle  
Glacier Bay entre 8 h et 19 h, HNE, du lundi au vendredi au  
entre 9 h et 18 h, HNE, le samedi au

1-855-HD-GLACIER (1-855-434-5224)

[HOMEDEPOT.COM](http://HOMEDEPOT.COM)

Conservez ce manuel pour référence future.