



ELECTRIC GRIDDLE

Model No.: TS-819



Operating and Safety Instructions

Instrucciones de Operación y Seguridad

Consignes de sécurité et de fonctionnement

-FOR INDOOR HOUSEHOLD USE ONLY-

SOLO PARA USO DOMESTICO / POUR USAGE DOMESTIQUE INTÉRIEUR SEULEMENT

IMPORTANT SAFEGUARDS



When using this or any other electrical appliance, always follow these basic safety precautions, especially when children are present.

READ ALL INSTRUCTIONS BEFORE USE

⚠ WARNING—To reduce the risk of fire, electric shock, serious personal injury and property damage please note the following:

- This product is not intended for use by children. Keep the product out of the reach of children and pets. Extra caution is necessary when using this appliance near children.
- Always ensure the product is unplugged from the electrical outlet and allowed to cool before assembling, disassembling, relocating, or cleaning.
- **Do not leave the product unattended while it is in use. Always unplug the product from the electrical outlet when not in use.**
- To protect against electrical shock do not immerse probe, cord, or plug in water or other liquid
- Do not touch hot surfaces. Use handles or knobs when handling product. Use protective oven mitts or gloves when removing the Lid or handling hot containers to avoid burns or personal injury.
- Take proper precautions to prevent burns, fire, or personal or property damage as this appliance generates heat and steam during use.
- Do not use attachments not recommended or sold by the Manufacturer.
- Do not place on or near a hot gas or electric burner, in a heated oven, or other heated surfaces.
- Use extreme caution when moving an appliance containing hot food, water, oil, or other liquids.
- Use the product in a well-ventilated area. Keep at least 4-6 inches of space on all sides of the product to allow adequate air circulation.
- Use appliance on a table or flat surface. Keep the product away from curtains, wall coverings, clothing, dishtowels, or other flammable materials.
- Do not plug or unplug the product from the electrical outlet with a wet hand.
- This product is intended solely for non-commercial, non-industrial, household use in cooking of food for human consumption; do not use the product outdoors or for any other purpose.
- Do not let cord hang over edge of table or counter where it may be tripped over or pulled. Do not allow cord to touch hot surfaces.
- Do not operate any appliance with a damaged cord or plug or after the appliance malfunctions or has been damaged in any manner.
- Do not attempt to examine or repair this product yourself. Only qualified service personnel should perform any servicing.
- Do not put any stress on the power cord where it connects to the product, as the power cord could fray and break.
- Always attach Temperature controlling plug to appliance first, then plug cord into the wall outlet. To disconnect, turn Temperature controlling plug to "off", then remove plug from wall outlet.
- Do not attempt to modify the plug in any way.

SPECIAL INSTRUCTIONS:

- A short power supply cord is provided to reduce the risk of becoming entangled in or tripping over a longer cord. An extension cord is not recommended for use with this product, but if one must be used:
 - The marked electrical rating must be at least as great as that of the product;
 - If the product is of a 3-prong grounding type, the extension cord must be a grounding-type 3-wire cord.
 - Arrange the extension cord so that it will not drape over the countertop or tabletop where it can be tripped over or pulled.

WARNING: This product is equipped with a polarized plug (one blade is wider than the other blade) to reduce the risk of electrical shock. This is a safety feature. The plug will fit into a polarized outlet only one way. If you are unable to insert the plug into the electrical outlet, try reversing the plug. If the plug still does not fit, contact a qualified electrician. Never use the plug with an extension cord unless you can fully insert the plug into the extension cord. Do not alter the plug. Do not attempt to defeat the safety purpose of the polarized plug.



Parts

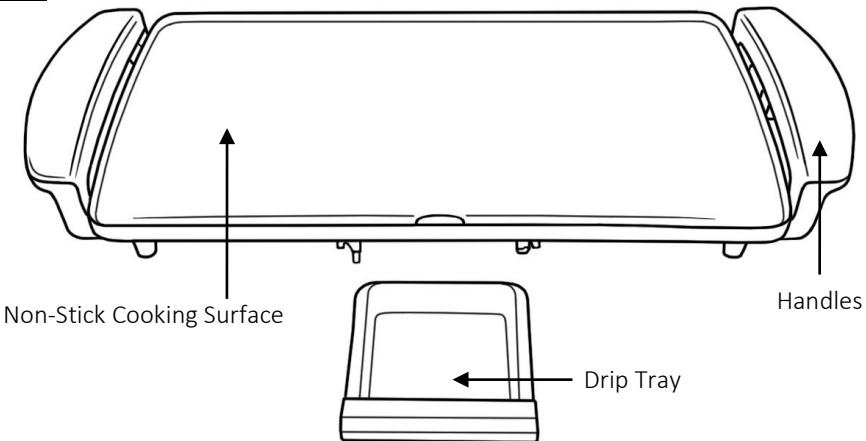

SAVE THESE INSTRUCTIONS
FOR FUTURE REFERENCE

Before First Use

IMPORTANT: Please check all packaging material carefully before discarding as there may be accessory parts contained within the packaging material.

WARNING: Always use your Griddle on a dry, level, heat-resistant surface. **Do Not** Use without Drip Pan securely in place.

1. Please clean surfaces of grill before first use with a non-abrasive, damp cloth and dry.
2. Place Drip pan onto base of Grill.
3. Coat Griddle with a small amount of vegetable oil. This is done to maintain the non-stick coating.
4. Plug the dial control into grill and plug the Power cord into an electrical outlet. Then turn the Control Knob to desired heat level. Preheat the Electric Griddle until indicator light shuts off.

NOTE: *A slight odor and small smoking can occur upon heating, it is normal. This is a result of the heating element chemical reaction. It quickly goes away.*

Using Your Indoor Electric Grill:

1. The Signal light may turn on and off, this indicates the proper temperature of your grill is being maintained.

Note: Frozen food should always be thawed before it is grilled.

2. If cooking large quantities of food, it is recommended to occasionally remove the accumulated fat from the drip tray in between batches.

CAUTION: Always use oven mitts when handling. The handles of the grill become very hot during cooking.

3. When heating is complete, turn the Control Knob to the "OFF" position, and then unplug the product from the electrical outlet.

WARNING: Always unplug the product from the electrical outlet when it is not in use or will be left unattended.

Food	Time	Temp.	Instructions
Bacon	8-14 min	325-350	Turn food as needed
Sausages	20-30 min	325-350	Turn food as needed
French Toast	6-10 min	350	Flip food as needed
Hamburgers	3-14 min	350	Flip food as needed
Pancakes	2-6 min	350	Pour batter, flip when bubbles appear

Cleaning Your Electric Grill:

WARNING: Always unplug the product and allow it to cool completely before cleaning.

- Remove the heat control from the grill. Carefully lift drip pan out of base. Dispose of any liquid in the drip pan.
- Wash Drip pan and grill with warm soapy water and non-metal cleaning pad. Do not use abrasive cleaners or metal pads as they may damage the nonstick.
- **DO NOT IMMERSE THIS APPLIANCE IN WATER.**
- Dry completely before storing.

ONE YEAR LIMITED WARRANTY

 Write down the following information about your appliance to better help you obtain assistance or service if you ever need it.

CUSTOMER RECORD

Date of Purchase _____ Store/Dealer _____

Model/Item No: _____

THIS WARRANTY APPLIES TO PRODUCTS PURCHASED AND USED IN THE U.S. ONLY. This is the only express warranty for this product and is in lieu of any other warranty or condition. This product is warranted to be free from defects in material and workmanship for a period of one (1) year from the date of original purchase. During this period, your exclusive remedy is repair or replacement of this product, at our option; however, you are responsible for all costs associated with returning the product to us and our returning a product or component under this warranty to you. If the product or component is no longer available, we will replace with a similar one of equal or greater value. This warranty does not cover glass, filters, wear from normal use, use not in conformity with the printed directions, or damage to the product resulting from accident, alteration, abuse, or misuse.

 **THIS WARRANTY EXTENDS ONLY TO THE ORIGINAL CONSUMER PURCHASER. KEEP THE ORIGINAL SALES RECEIPT, AS PROOF OF PURCHASE IS REQUIRED TO MAKE A WARRANTY CLAIM.**

This warranty is void if the product is used for other than single-family household use or subjected to any voltage and waveform other than that specified on the rating label (E.G., 120V~60Hz). We exclude all claims for special, incidental, and consequential damages caused by breach of express or implied warranty. All liability is limited to the amount of the purchase price. Every implied warranty, including any statutory warranty or condition of merchantability or fitness for a particular purpose, is disclaimed except to the extent prohibited by law, in which case such warranty or condition is limited to the duration of this written warranty. This warranty gives you specific legal rights. You may have other legal rights that vary depending on where you live. Some states do not allow limitations on implied warranties or special, incidental, or consequential damages, so the foregoing limitations may not apply to you. To make a warranty claim do not return this appliance to the store.

TO OBTAIN WARRANTY SERVICE AND/OR TROUBLESHOOTING INFORMATION:

 Call Customer Service at 1-888-903-0060 in the U.S.

 Monday through Friday: 9:00am – 5:00pm PST.

 Email at info@brentwoodus.com

 Go online at www.brentwoodus.com

PRECAUCIONES IMPORTANTES



Al usar este o cualquier otro electrodoméstico, siga las precauciones básicas de seguridad, especialmente cuando niños están presentes.

LEA TODAS LAS INSTRUCCIONES ANTES DE USAR

⚠️ ADVERTENCIA- Para reducir el riesgo de incendio, choque eléctrico, lesiones personales graves y daños a la propiedad, por favor tenga en cuenta lo siguiente:

- Este producto no está destinado para su uso por los niños. Mantenga el producto fuera del alcance de los niños y las mascotas. Precaución adicional es necesario cuando se utiliza este aparato cerca de niños.
- Asegúrese siempre de que el producto está desenchufado de la toma de corriente y se deja enfriar antes de montar, desmontar, trasladar o limpiar.
- **No deje el producto desatendido mientras está en uso. Siempre desenchufe el producto de la toma de corriente cuando no esté en uso.**
- Para protegerse contra descargas eléctricas, no sumerja la sonda, el cable o el enchufe en agua u otro líquido
- No toque las superficies calientes. Use las asas o las perillas al manipular el producto. Use guantes protectores o guantes de horno al retirar la tapa o el manejo de contenedores calientes para evitar quemaduras o lesiones personales.
- Tome las debidas precauciones para evitar quemaduras, incendios o daños personales o materiales como este aparato genera calor y vapor de agua durante el uso.
- No utilice accesorios no recomendados o vendidos por el fabricante del producto.
- No coloque electrodoméstico sobre o cerca de una hornilla de gas o eléctrica, en un horno caliente, u otras superficies calientes.
- Tenga mucho cuidado cuando mueva un aparato que contiene alimentos, agua u otros líquidos.
- Utilice el producto en un área bien ventilada. Mantenga por lo menos 4-6 pulgadas de espacio en todos los lados del producto para permitir la circulación de aire adecuada.
- Utilizar aparato sobre una mesa o superficie plana. Mantenga el producto lejos de cortinas, revestimientos de paredes, ropa, paños de cocina, u otros materiales inflamables.
- No enchufe ni desenchufe el producto de la toma de corriente con las manos mojadas.
- Este producto está destinado exclusivamente para el uso no comercial, no industrial, hogar de cocción de los alimentos para el consumo humano, no use el producto en exteriores o para cualquier otro propósito.
- No permita que el cable cuelgue del borde de la mesa o mostrador donde se puede tropezar con él ni tirar. No permita que el cable toque superficies calientes.
- No utilice el producto si tiene un cable de alimentación dañado o cortado o el enchufe, si los cables están expuestos, en caso de mal funcionamiento, si se ha caído o dañado, o si la armadura del motor se ha caído o este expuestos al agua.
- Este producto no tiene piezas que el usuario pueda reparar. No trate de examinar o reparar este producto usted mismo.

- No ponga presión sobre el cable de alimentación que se conecta al producto, ya que el cable de alimentación podría desgastarse y romperse.
- Siempre conecte el enchufe de control de temperatura al aparato primero, luego enchufe el cable a la toma de corriente de la pared. Para desconectarlo, apague el enchufe de control de temperatura y luego desenchúfelo de la toma de corriente.
- No intente modificar el enchufe de ninguna manera

INSTRUCCIONES ESPECIALES:

- Un cable de suministro eléctrico es corto para reducir el riesgo de enredarse o tropezarse con un cable más largo. Un cable de extensión no se recomienda para su uso con este producto, pero si uno se debe utilizar asegúrese de lo siguiente:
 - El voltaje eléctrico debe ser al menos tan grande como la del producto;
 - Si el producto es de un tipo de conexión a tierra de 3 patas, el cable de extensión debe ser un cable de 3 hilos con toma de tierra.
 - Organizar el cable de extensión de manera que no cuelgue del mostrador o de la mesa, donde alguien se pueda tropezar con él ni tirarlo.

ADVERTENCIA: Este producto está equipado con un enchufe polarizado (una pata es más ancha que la otra) para reducir el riesgo de descarga eléctrica. Esta es una característica de seguridad. El enchufe encajará en un tomacorriente polarizado de una sola manera. Si no puede insertar el enchufe en la toma de corriente, intente invertir el enchufe. Si aún así no encaja, comuníquese con un electricista calificado. No utilice nunca el enchufe con un cable de extensión a menos que pueda insertar completamente el enchufe en el cable de extensión. No altere el enchufe. No intente anular la característica de seguridad del enchufe polarizado.

Partes:

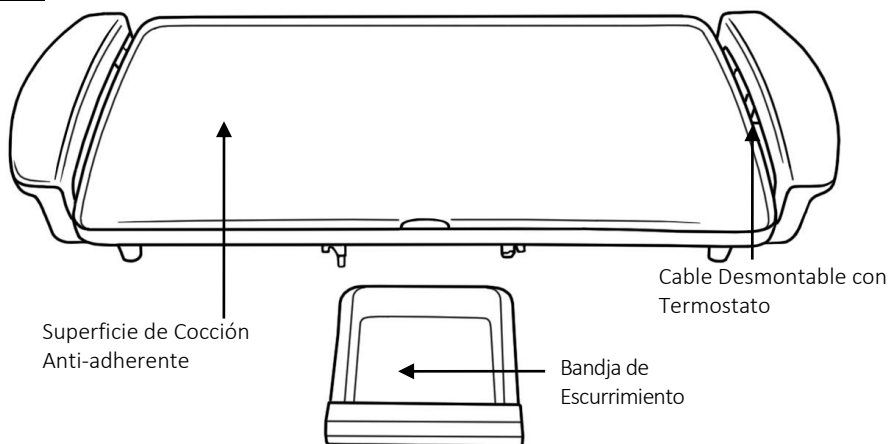

GUARDE ESTAS INSTRUCCIONES COMO REFERENCIA

Antes del Primer Uso:

IMPORTANTE: Por favor, revise todo el material de empaque con cuidado antes de tirar ya que puede haber partes accesorias contenidas en el material de empaque.

ADVERTENCIA: No coloque ninguna parte de este electrodoméstico en el lavavajillas.

1. Limpie las superficies de la parrilla antes de usarlas por primera vez con un paño húmedo no abrasivo y séquelas.
2. Coloque la bandeja de goteo en la base de la parrilla.
3. Cubra la plancha con una pequeña cantidad de aceite vegetal.
4. Enchufe el control de cuadrante en la parrilla y enchufe el cable de alimentación en una toma de corriente. Precaliente la plancha eléctrica hasta que se apague la luz del indicador.

NOTA: Al calentarse puede aparecer un ligero olor y un poco de humo, es normal. Esto es el resultado de la reacción química del elemento de calentamiento. Se va rápidamente.

Usando su parrilla eléctrica interior:

1. La luz de señal se puede encender y apagar, esto indica que se mantiene la temperatura adecuada de su parrilla.
2. Si cocina grandes cantidades de alimentos, se recomienda ocasionalmente eliminar la grasa acumulada de la bandeja de goteo entre lotes.

PRECAUCIÓN: Siempre use guantes de cocina cuando maneje. Las manijas de la parrilla se calientan mucho durante la cocción.

3. Cuando termine de calentar, gire la Perilla de control a la posición "OFF" (apagado) y luego desenchufe el producto de la toma de corriente.

NOTA: Los alimentos congelados siempre deben descongelarse antes de ser asados.

ADVERTENCIA: Siempre desenchufe el producto de la toma de corriente cuando no lo use o lo dejará sin supervisión.

Alimento	Tiempo	Temperatura	Instrucciones
Tocino	8-14 min	325-350	Mueva el alimento como requiera
Salchichas	20-30 min	325-350	Mueva el alimento como requiera
Tostada Francesa	6-10 min	350	Voltee el alimento como requiera
Hamburguesas	3-14 min	350	Voltee periódicamente hasta que este listo
Tortitas	2-6 min	350	Vierta la mezcla, voltee cuando aparezcan las burbujas

Limpieza de su plancha eléctrica:

ADVERTENCIA: Desenchufe siempre el producto y deje que se enfríe completamente antes de limpiarlo o almacenarlo.

- Retire el control de calor de la parrilla. Levante cuidadosamente la bandeja de goteo de la base. Deseche cualquier líquido en la bandeja de goteo.
- Lave la bandeja de goteo y la parrilla con agua tibia jabonosa y una almohadilla de limpieza no metálica. No utilice limpiadores abrasivos ni almohadillas metálicas, ya que pueden dañar el antiadherente.
- **NO IMMERSE ESTE APARATO**
- Seque completamente la parrilla eléctrica antes de guardarla.

IMPORTANTES MESURES DE SÉCURITÉ



Lorsque vous utilisez cet appareil ou tout autre appareil électrique, suivez toujours ces précautions de base, surtout en présence d'enfants.

LISEZ TOUTES LES INSTRUCTIONS AVANT USAGE

⚠ AVERTISSEMENT – Pour réduire le risque d'incendie, d'électrocution, de blessures graves ou de dommages matériels, veuillez noter ce qui suit:

- Ce produit n'est pas destiné à être utilisé par des enfants. Gardez-le hors de portée des enfants et des animaux. Redoublez de prudence lorsque vous utilisez cet appareil à proximité d'enfants.
- Assurez-vous que l'appareil est débranché de la prise électrique et laissez-le refroidir avant de l'assembler, le démonter, le déplacer ou le nettoyer.
- **Ne laissez pas le produit sans surveillance lorsqu'il est en fonction. Débranchez-le toujours s'il n'est pas utilisé.**
- Pour protéger contre les chocs électriques, ne pas immerger la sonde, le cordon ou la fiche dans l'eau ou un autre liquide
- N'utilisez pas d'accessoires qui ne sont pas recommandés ou vendus par le fabricant.
- Ne placez pas l'appareil sur ou près d'un brûleur à gaz ou électrique, dans un four chaud ou sur toute autre surface chaude.
- Soyez extrêmement prudent lorsque vous déplacez un appareil contenant de la nourriture, de l'eau, de l'huile ou d'autres liquides.
- Utilisez ce produit dans un endroit bien aéré. Gardez au moins 4 à 6 pouces d'espace tout autour de l'appareil afin de permettre une circulation d'air adéquate.
- Utilisez l'appareil sur une surface plane ou une table. Gardez l'appareil éloigné des rideaux, tentures, vêtements, torchons ou autres matériaux inflammables.
- Ne branchez ni ne débranchez le produit avec les mains mouillées.
- Ce produit n'est pas destiné à un usage commercial ou industriel, mais uniquement à un usage domestique pour la consommation d'aliments. N'utilisez pas l'appareil à l'extérieur ou à d'autres fins que celles prévues.
- Ne faites pas fonctionner l'appareil sans aliments à l'intérieur.
- Ne laissez pas le cordon pendre d'une table ou d'un comptoir où l'on pourrait s'y suspendre ou trébucher. Évitez que le cordon touche les surfaces chaudes.
- Ne faites pas fonctionner l'appareil si le cordon d'alimentation ou la fiche sont endommagés ou coupés, si les fils sont à découvert, s'il fonctionne mal, s'il a subi une chute ou est endommagé, ou si le boîtier du moteur est tombé par terre ou a été exposé à l'eau.
- Ne tentez pas d'examiner ou de réparer ce produit vous-même. Seul un technicien qualifié doit effectuer les réparations.
- N'exercez aucune pression sur le cordon d'alimentation là où il se connecte à l'appareil, car il pourrait s'effiloche ou se briser.
- Fixez toujours la prise de contrôle de la température sur l'appareil, puis branchez le cordon dans la prise murale. Pour débrancher, tournez la prise de contrôle de la température sur "off", puis retirez la prise de la prise murale.

- N'essayez pas de modifier la fiche de quelque manière que ce soit

RECOMMANDATIONS ADDITIONNELLES:

- Un court cordon d'alimentation est fourni afin de réduire les risques de s'enchevêtrer ou de trébucher dans un cordon plus long. L'utilisation d'une rallonge n'est pas recommandée avec ce produit, mais si elle doit être utilisée :
 - La puissance nominale indiquée sur la corde doit être au moins aussi grande que celle de l'appareil;
 - Si le cordon de l'appareil est relié à la terre à 3 fils, la corde de rallonge doit aussi être reliée à la terre à 3 fils.
 - Installer la rallonge de façon à ce qu'elle ne pende pas du comptoir ou de la table où l'on pourrait s'y accrocher ou trébucher.

AVERTISSEMENT: Cet appareil est muni d'une fiche d'alimentation polarisée (une broche est plus large que l'autre). Il s'agit là d'une mesure de sécurité. Pour réduire le risque d'électrocution, la fiche doit être insérée d'une seule façon dans une prise de courant polarisée. Si le branchement n'est pas complet, inversez la fiche. Si la fiche ne s'insère toujours pas, contactez un électricien qualifié. N'utilisez jamais la fiche avec une rallonge, à moins de pouvoir l'insérer parfaitement dans la rallonge. Ne tentez pas de modifier la fiche polarisée et respectez à la lettre cette mesure de sécurité.

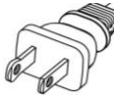

Pièces:

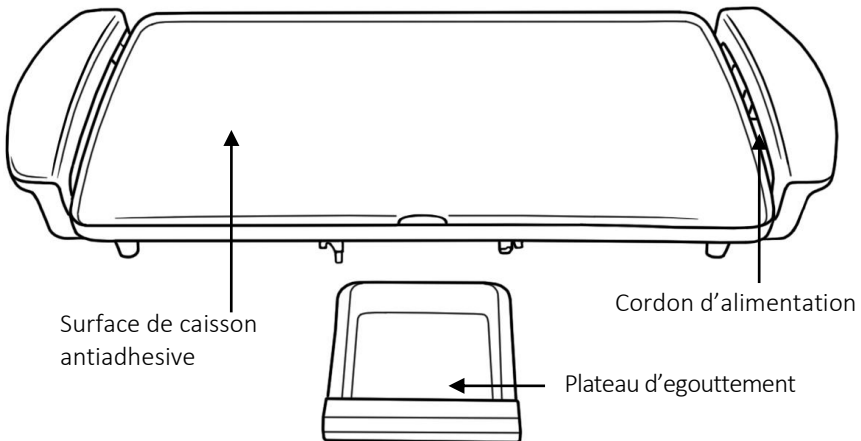

**CONSERVEZ CES INSTRUCTIONS
À TITRE DE RÉFÉRENCE**

AVANT LA PREMIERE UTILISATION :

IMPORTANT: S'il vous plaît vérifier tout le matériel d'emballage attentivement avant de le jeter comme il peut y avoir les pièces accessoires contenus dans le matériau d'emballage.

1. Veuillez nettoyer les surfaces du gril avant la première utilisation avec un chiffon humide non abrasif et sécher.
2. Placer la lèchefrite sur la base du gril. N'utilisez pas l'appareil sans bac de récupération.
3. Manteau Griddle avec une petite quantité d'huile végétale. Cela devrait être fait périodiquement pour maintenir le revêtement antiadhésif.
4. Branchez le contrôle de la chaleur dans la grille et branchez le cordon d'alimentation dans une prise électrique, puis tournez le bouton de commande au niveau de chaleur désiré. Préchauffez la plaque chauffante électrique jusqu'à ce que la lumière de l'indicateur s'éteigne.

NOTE: Une légère odeur et un petit tabagisme peuvent survenir lors du chauffage, c'est normal. Ceci est le résultat de la réaction chimique de l'élément chauffant. Il s'en va rapidement.

UTILISATION DE VOTRE GRAVEUR ELECTRIQUE :

- Le voyant Signal peut s'allumer et s'éteindre, ce qui indique que la température correcte de votre gril est maintenue.
- Remarque: les aliments congelés doivent toujours être décongelés avant d'être grillés.
- Si vous cuisinez de grandes quantités d'aliments, il est recommandé de retirer occasionnellement les graisses accumulées du bac d'égouttage entre les lots.

ATTENTION: Toujours utiliser des gants de cuisine lors de la manipulation. Les poignées du gril deviennent très chaudes pendant la cuisson.

- Lorsque le chauffage est terminé, tournez le bouton de commande sur la position «OFF», puis débranchez le produit de la prise électrique.

AVERTISSEMENT: Débranchez toujours le produit de la prise électrique lorsqu'il n'est pas utilisé ou qu'il sera laissé sans surveillance.

Nourriture	temps	température	instructions
Bacon	8-14 min	325-350	Déplacez la nourriture au besoin
Saucisses	20-30 min	325-350	Déplacez la nourriture au besoin
Pain doré	6-10 min	350	Tourner la nourriture au besoin
Hamburgers	3-14 min	350	Tournez périodiquement jusqu'à ce que vous soyez prêt
Hamburgers	2-6 min	350	Verser le mélange, tourner quand les bulles apparaissent

NETTOYAGE DE VOTRE BRULEUR ELECTRIQUE:

AVERTISSEMENT: Débranchez toujours le produit et laissez - le refroidir complètement avant de le nettoyer ou de le ranger.

- Retirez le régulateur de chaleur du gril. Soulevez délicatement la casserole de la base. Éliminer tout liquide dans le bac d'égouttage.
- Lavez la poêle et la grille avec de l'eau chaude savonneuse et un tampon de nettoyage non métallique. N'utilisez pas de nettoyeurs abrasifs ou de tampons métalliques car ils peuvent endommager le antiadhésif.
- NE PAS IMMERSER CET APPAREIL
- Séchez complètement votre gril électrique avant de le ranger.

