

Pfister®

Ladera™
F529-7LR

Pull-Down Kitchen Faucet
Grifo extensible hacia abajo para cocina
Robinet de cuisine à bec rétractable

Quick Installation Guide
Guía de Instalación Rápida
Guide d'Installation Rapide

Installation Support • Soporte de instalación • Support d'installation

Personal Assistance, Product Specs, & "How-to" Questions:

Asistencia personal, especificaciones del producto y preguntas sobre "cómo hacerlo":

Aide personnelle, spécifications du produit et questions « pratique-pratiques » :

1-800-PFAUCET (732-8238)

pfisterfaucets.com/support

Installation Videos Available
Videos de instalación a disposición
Vidéos d'installation disponibles



pfisterfaucets.com/videos

! WARNING / ADVERTENCIA / AVERTISSEMENT

To reduce the risk of injury or property damage, read all instructions before installing product. Wear safety goggles. Product must be installed in accordance with all state & local plumbing & building codes. Call a professional if you are uncertain about installing this product.

Para disminuir el riesgo de lesiones o daños a la propiedad, lea todas las instrucciones antes de instalar el producto. Utilice gafas de seguridad. El producto deberá instalarse de acuerdo con la normativa de plomería y construcción estatal y local. Llame a un profesional si no está seguro sobre cómo instalar este producto.

Pour réduire le risque de blessures ou de dommages, lire toutes les instructions avant d'installer le produit. Portez des lunettes de sécurité. Il faut installer le produit en respectant tous les codes de construction et de plomberie locaux et d'état. Appelez un professionnel si vous n'êtes pas certain de la façon d'installer ce produit.

Required Tools
Herramientas necesarias
Outils nécessaires

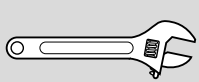

Adjustable Wrench
Llave ajustable
Clé réglable



Safety Goggles
Gafas de seguridad
Lunettes de sécurité

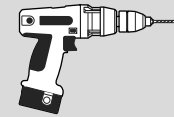

Power Drill
Taladro Eléctrico
Foreuse Électrique



3/8 Socket Adapter
Adaptador de zócalo 3/8
Adaptateur de prise 3/8



Phillips Screwdriver
Destornillador de estrella
Tournevis Phillips

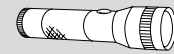

Flashlight
Linterna
Lampe De Poche

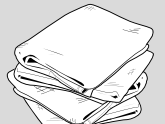

Cloth
Paño
Chiffon

Parts in the Box
Piezas en la caja
Pièces dans la boîte

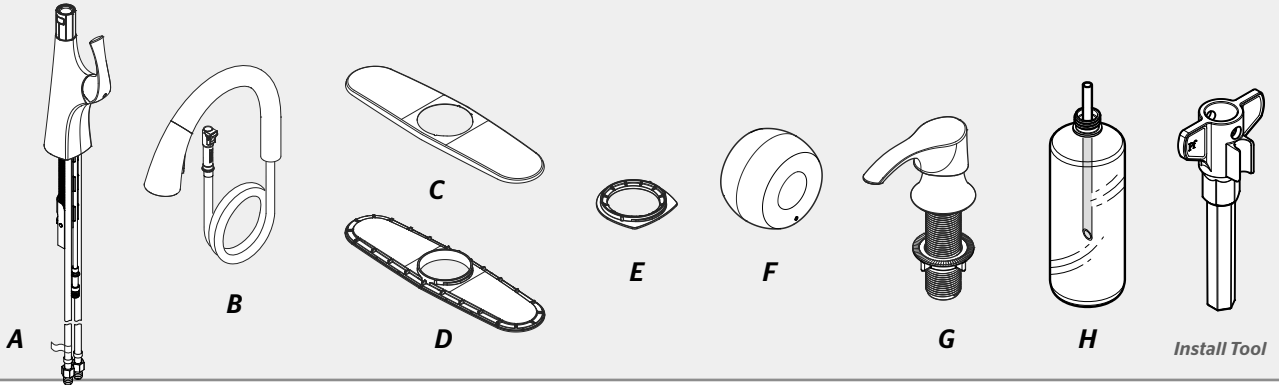

1 Turn Off Water Supply • Cierre el suministro de agua • Couper l'alimentation en eau

! Locate water supply inlets and shut off the water supply valves. These are usually found under the sink or near the water meter. If you are replacing an existing faucet, remove the old faucet from the sink and clean the sink surface thoroughly.

Ubique las entradas del suministro de agua y cierre las válvulas de suministro. Estas se encuentran generalmente debajo del fregadero o cerca del medidor de agua. Si va a reemplazar un grifo existente, retírelo y limpie completamente la superficie del fregadero.

Localisez les entrées d'alimentation en eau et fermez les robinets d'alimentation en eau. Ces robinets se trouvent généralement sous l'évier ou près du compteur d'eau. En cas de remplacement d'un robinet existant, retirez-le de l'évier et nettoyez soigneusement la surface de ce dernier.

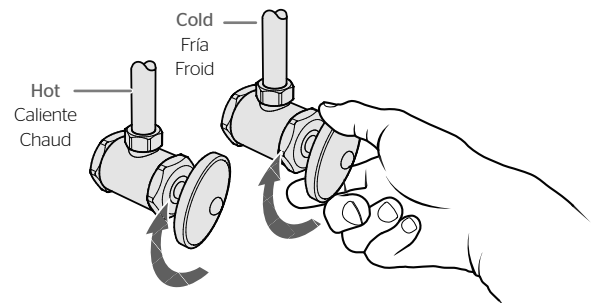

2

Install Spout Body

Instale el cuerpo del surtidor

Installez le corps du bec

No Tools Required for This Step
No se necesitan herramientas para este paso
Pas d'outil nécessaire pour cette étape

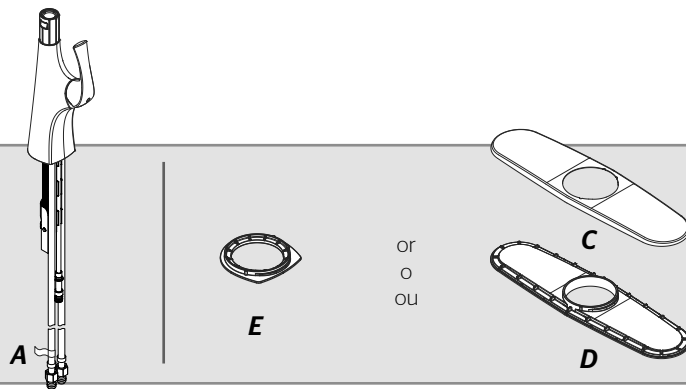

OPTION 1: Install Spout Body *without Deckplate*

OPCIÓN 1: Instale el surtidor sin la placa de cubierta

OPTION 1: Installation du bec sans la plaque de couverture

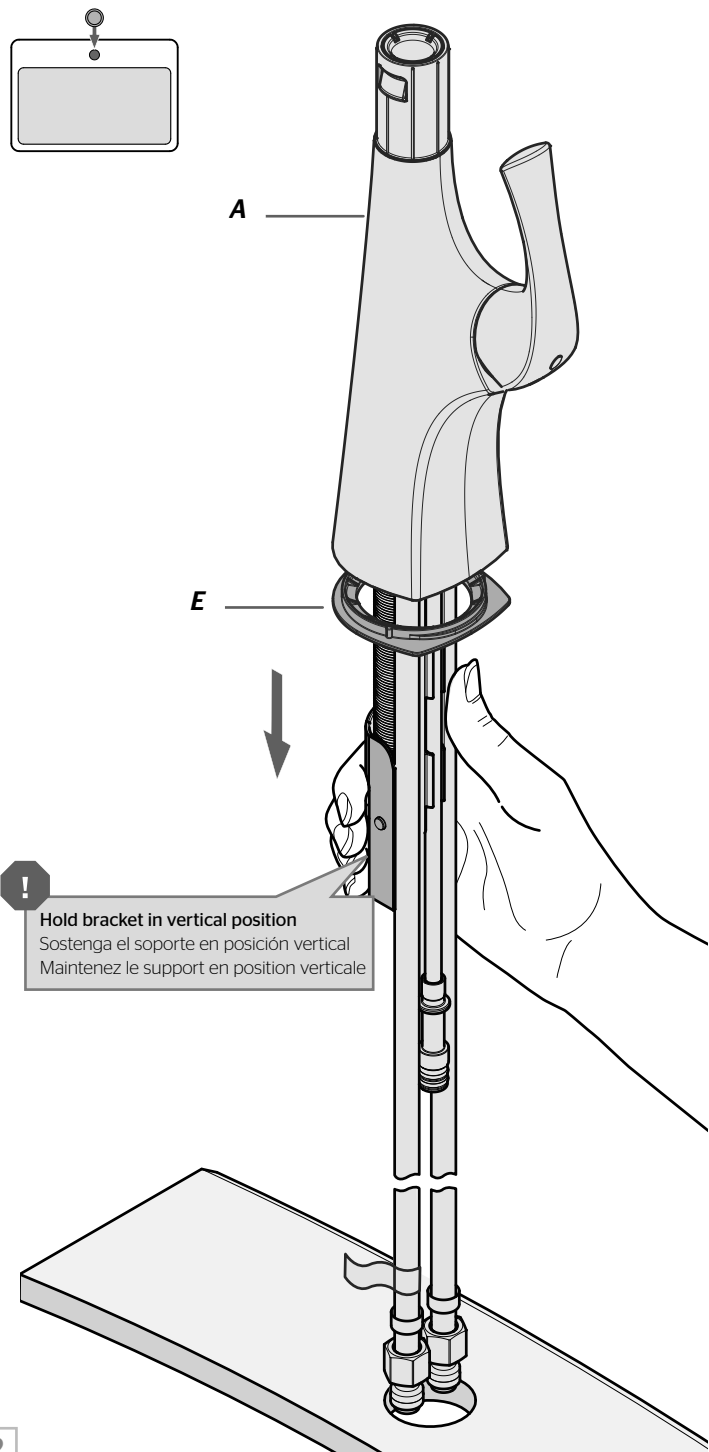

OPTION 2: Install Spout Body *with Deckplate*

OPCIÓN 2: Instale el surtidor con la placa de cubierta

OPTION 2: Installation du bec avec la plaque de couverture

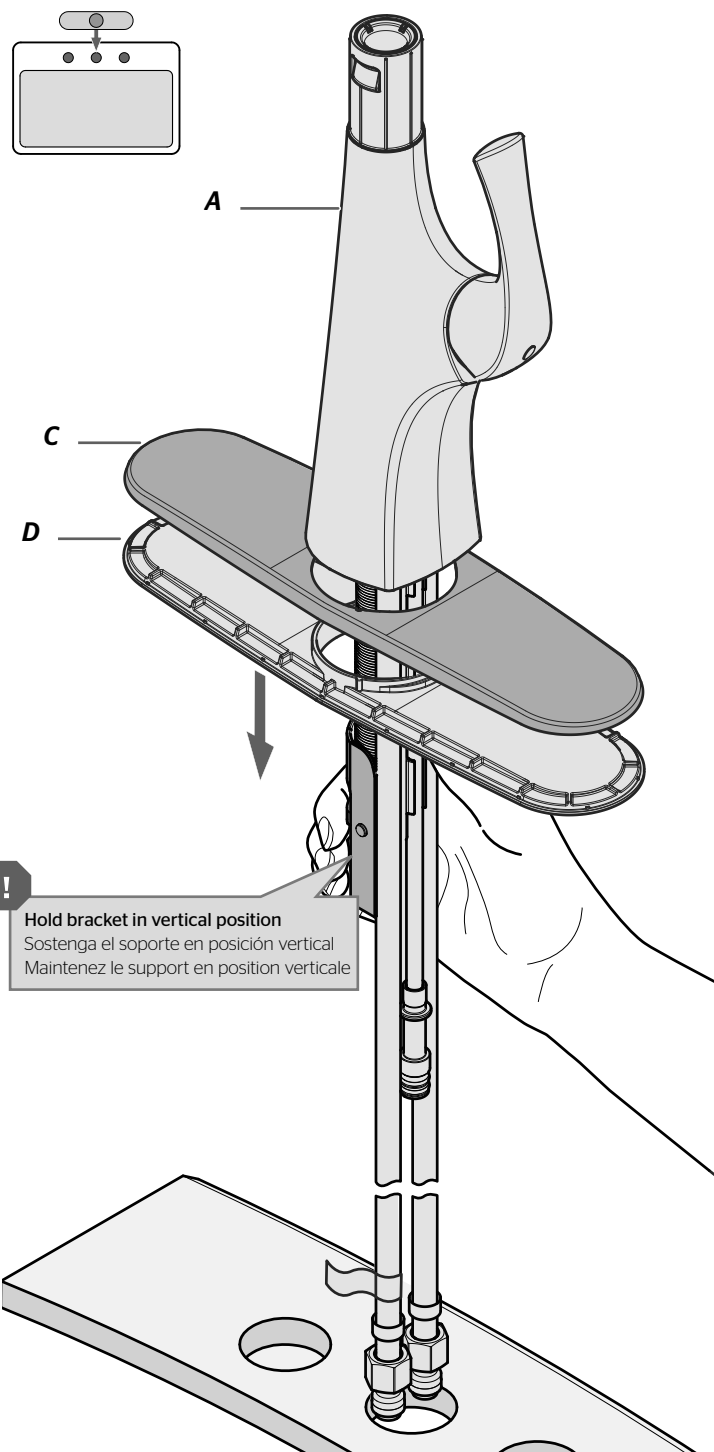

3

Tighten Spout Body Apriete el cuerpo del surtidor Serrez le corps du bec

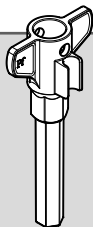

Install Tool

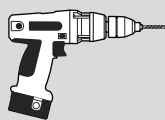

Power Drill
Taladro Eléctrico
Foreuse Électrique



3/8 Socket Adapter
Adaptador de zócalo 3/8
Adaptateur de prise 3/8



Phillips Screwdriver
Destornillador de estrella
Tournevis Phillips

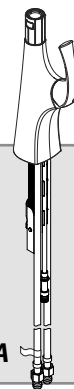

A

3A

Clockwise
Gire en sentido horario
Dans le sens horaire

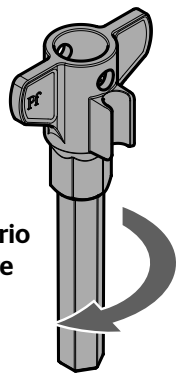

Tip • Consejo • Conseil

Use a drill to help turn tool faster (3/8" socket adapter).

Use un taladro para ayudar a girar la herramienta más rápido (adaptador de dado de 3/8 de pulgadas).

Utilisez un foreuse pour accélérer l'outil (adaptateur à douille de 3/8 po).

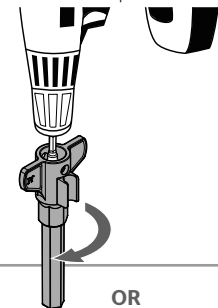

OR
O • OU



Tip • Consejo • Conseil

Use a screwdriver to help turn tool faster.

Use un destornillador para ayudar a girar la herramienta más rápido.

Utilisez un tournevis pour accélérer l'outil.

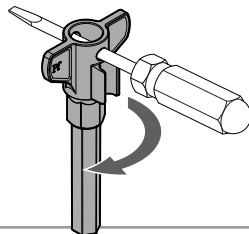

As tool turns bracket will ascend until it is snug against the deck.

Cuando la herramienta gire, el soporte ascenderá hasta que quede ajustado contra la plataforma.

Au fur et à mesure que l'outil tourne, le support monte jusqu'à ce qu'il soit bien calé contre le pont.

Ensure bracket is now horizontal

Asegúrese de que el soporte esté ahora horizontal

Assurez-vous que le support est maintenant horizontal

it may take a few minutes for bracket to rise completely, if tightening by hand.

El soporte puede demorar unos minutos en levantarse por completo, si se aprieta con la mano.

Cela peut prendre quelques minutes pour que le support se lève complètement, si vous le serrez à la main.

3B

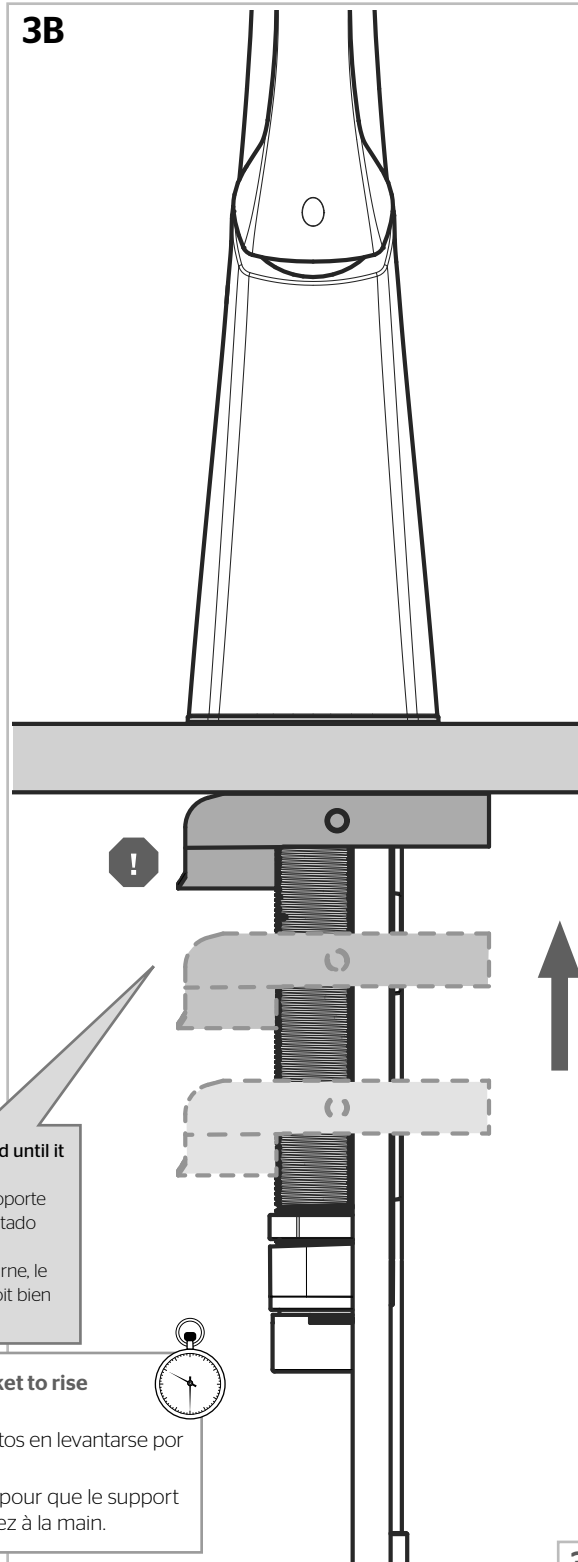

4**Prepare Spout for Installation****Prepare el surtidor para la instalación****Préparez le bec pour l'installation**

*No Tools Required for This Step
No se necesitan herramientas para este paso
Pas d'outil nécessaire pour cette étape*

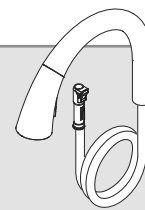
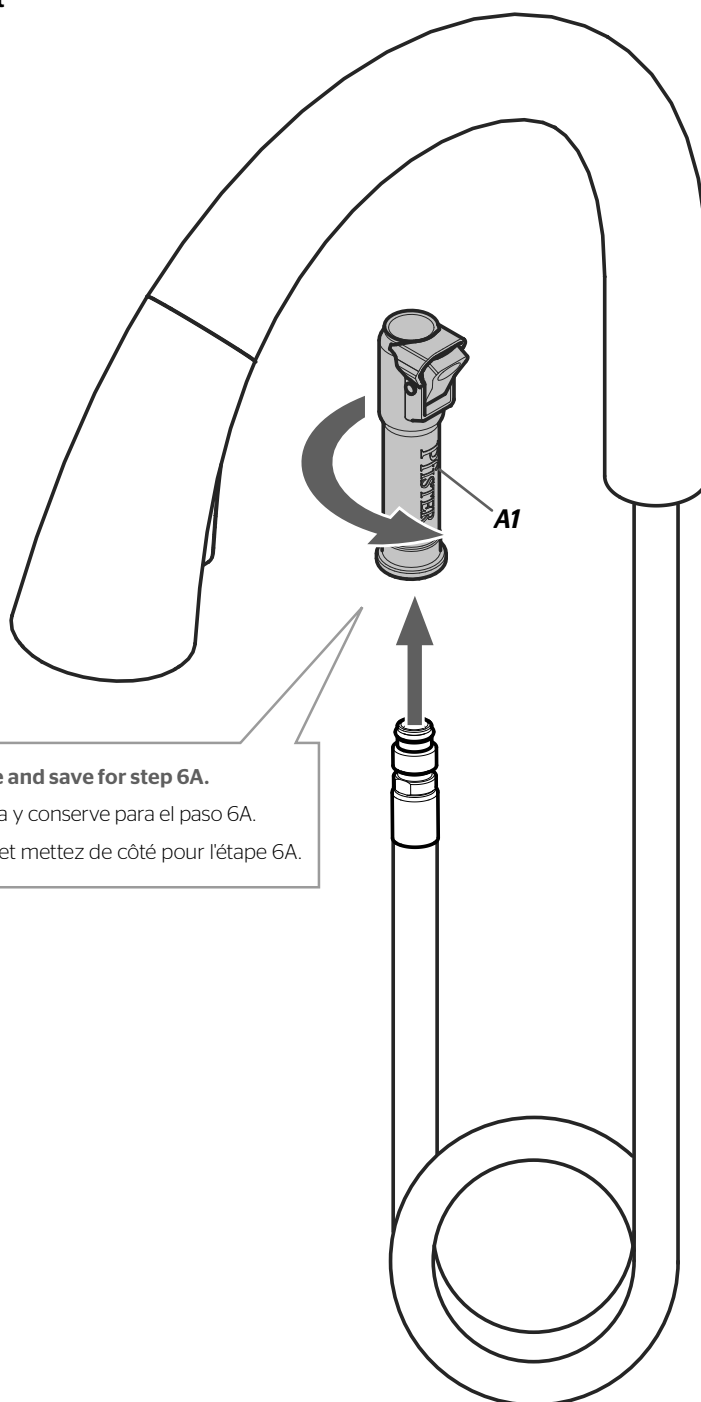
**B****Disassemble the Quick Connect****Desensamble el Quick Connect****Démontez le Quick Connect**

Remove and save for step 6A.

Remueva y conserve para el paso 6A.

Enlevez et mettez de côté pour l'étape 6A.

5

Install Spout
Instale el surtidor
Installez le bec

No Tools Required for This Step
No se necesitan herramientas para este paso
Pas d'outil nécessaire pour cette étape

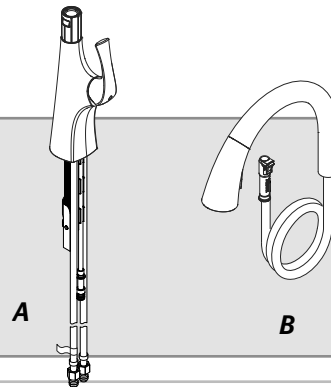

Feed Hose through Spout Body
Alimentar la manguera a través del cuerpo del canalón
Tuyau d'alimentation à travers le corps du bec

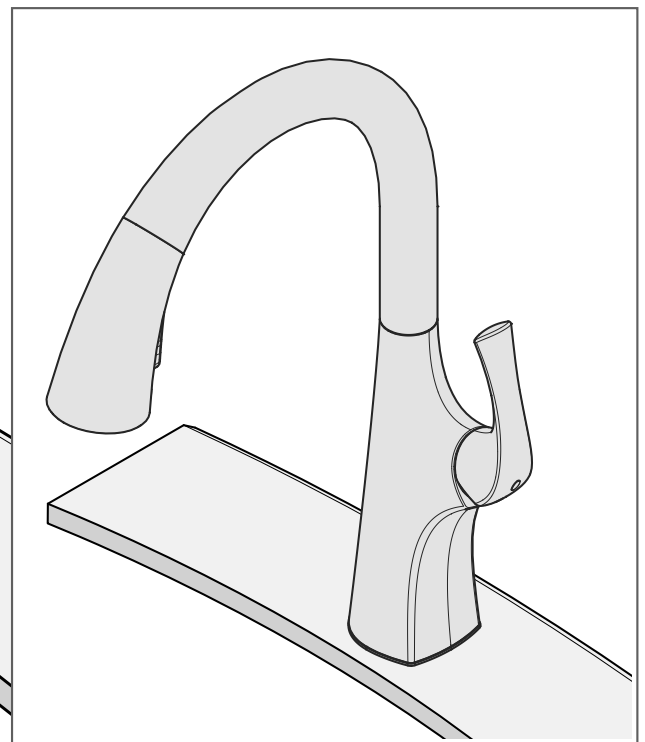
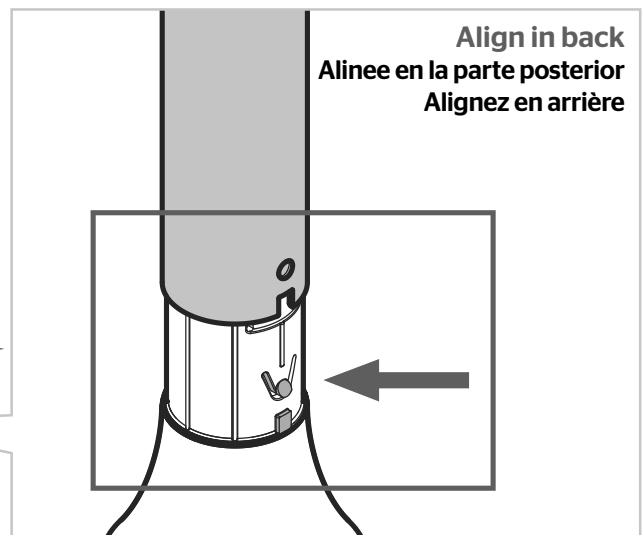
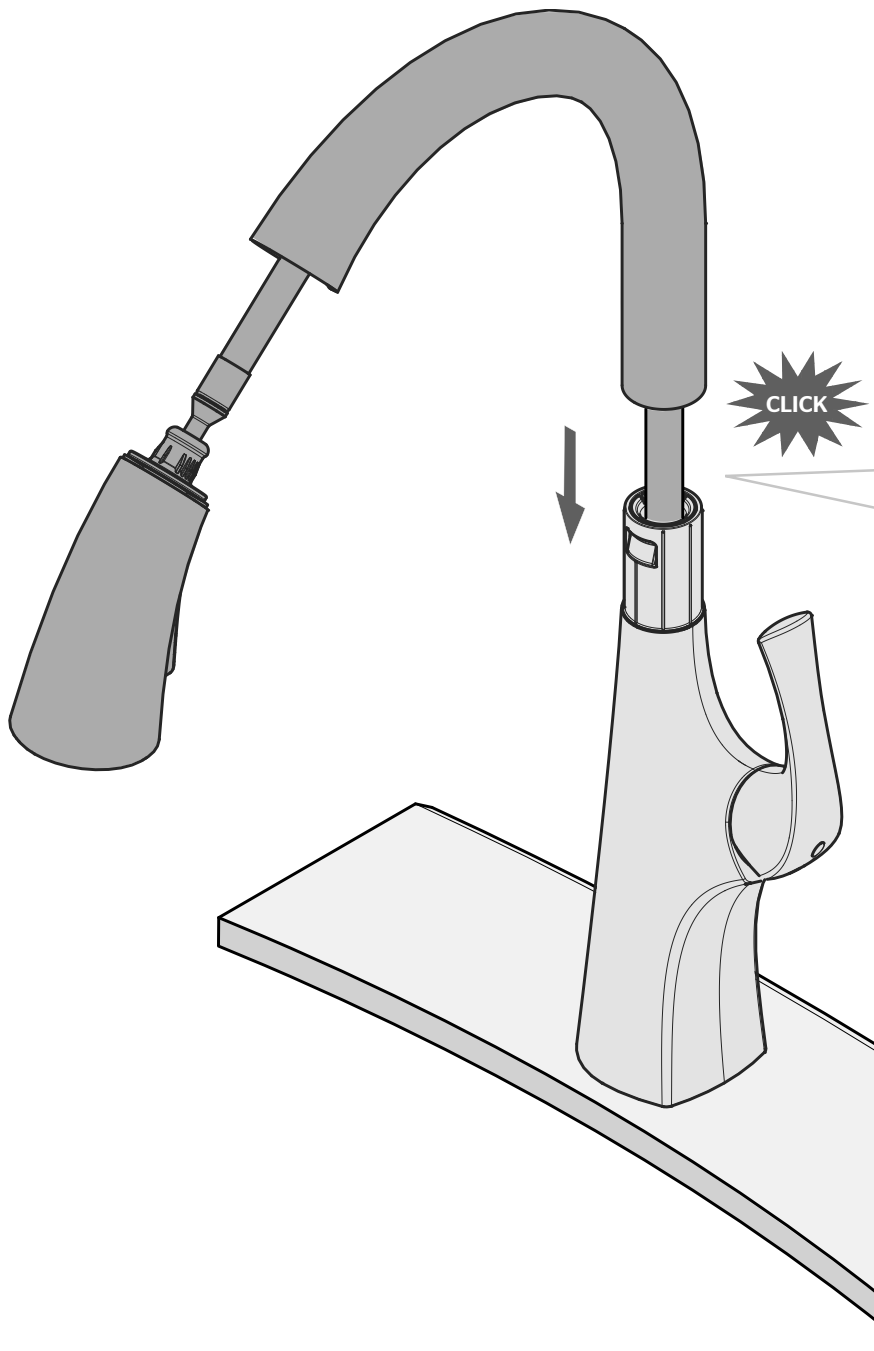

6 Install Weight and Connector to Hose

Instale el peso y el conector a la manguera

Installez le poids et le connecteur pour tuyau flexible

No Tools Required for This Step
 No se necesitan herramientas para este paso
 Pas d'outil nécessaire pour cette étape

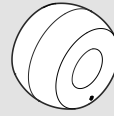

F



A1

From Step 4.
 Desde el paso 4.
 De l'étape 4.

6A

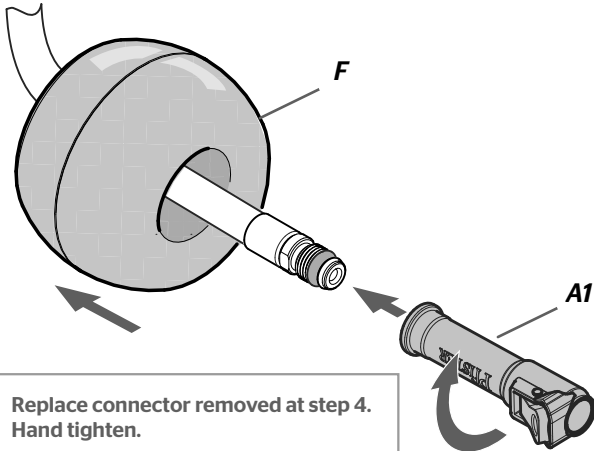

Replace connector removed at step 4.
 Hand tighten.

Reemplace el conector que fue removido en el paso 4. Apriete a mano.

Remettez le connecteur retiré à l'étape 4. Serrez à la main.

6B

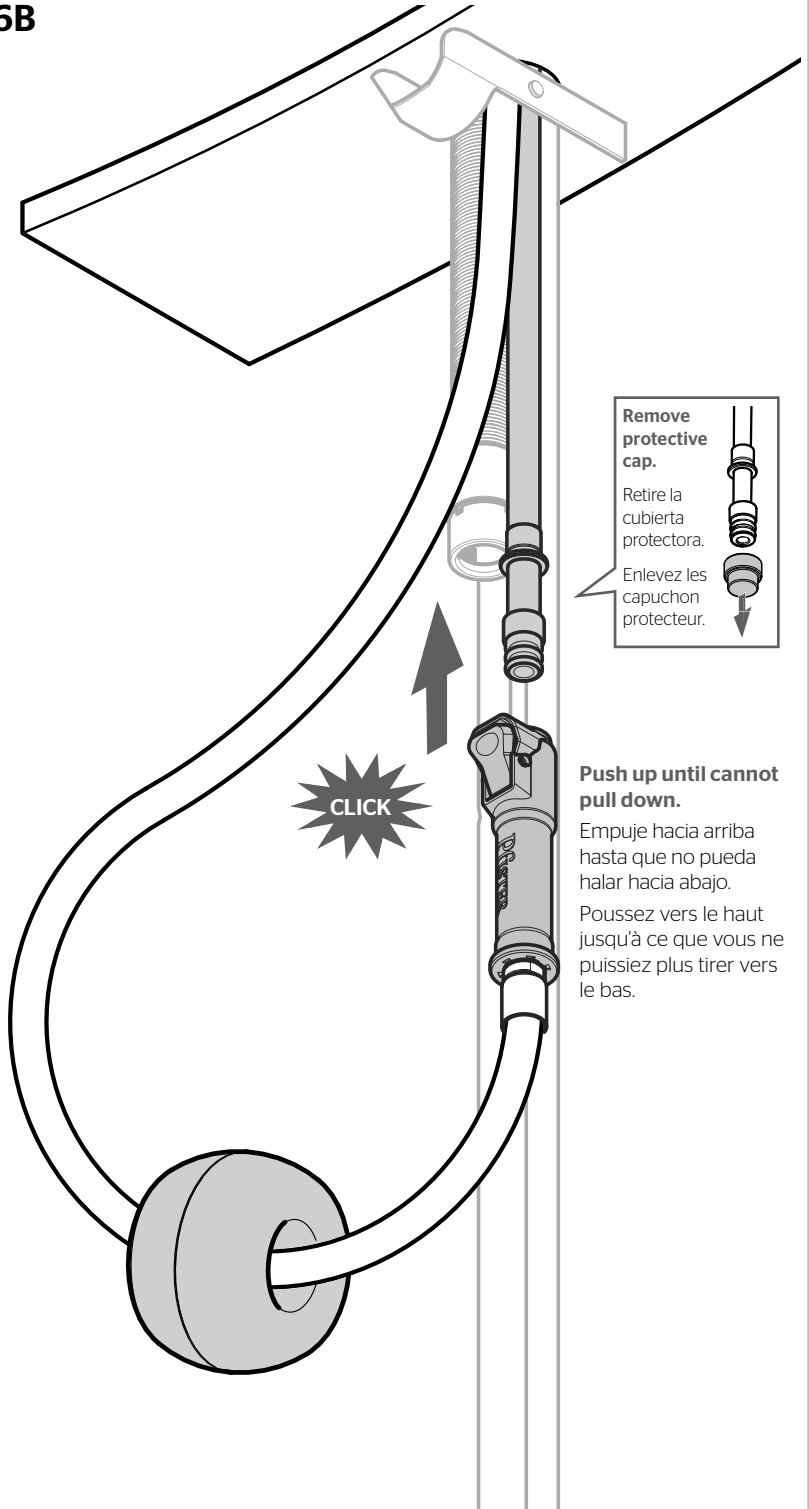

Remove protective cap.

Retire la cubierta protectora.

Enlevez les capuchon protecteur.



CLICK

Push up until cannot pull down.

Empuje hacia arriba hasta que no pueda halar hacia abajo.

Poussez vers le haut jusqu'à ce que vous ne puissiez plus tirer vers le bas.

Tip • Consejo • Conseil

Attach tool to the PERT line for easy storage.

Acople la herramienta a la línea PERT para un fácil almacenamiento.

Attachez l'outil à la ligne PERT pour un rangement facile.

7

Connect Water Supply Lines

Conecte las tuberías de suministro de agua

Raccordez les conduites d'alimentation



Adjustable Wrench
Llave ajustable
Clé réglable

No Parts Required for This Step
No se necesitan piezas para este paso
Aucune pièce nécessaire pour cette étape

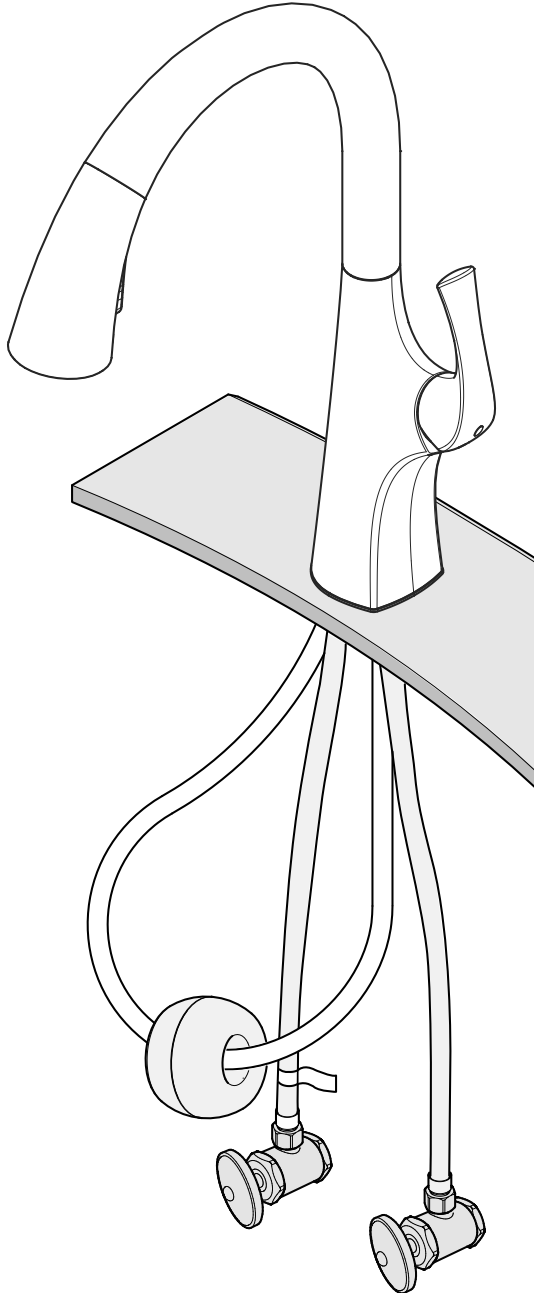

**Hot water supply line connects to left inlet indicated by red clip (tag side).
Cold water supply line connects to right inlet indicated by blue clip.**

NOTE: Incorrect application of supply lines and fittings may result in the failure or leak of the supply lines and fitting.

La línea de suministro de agua caliente se conecta a la entrada izquierda indicada por la pestaña (lado de la pestaña).

La línea de suministro de agua fría se conecta a la entrada derecha.

NOTA: La colocación incorrecta de las líneas de suministro y dispositivos de sujeción puede ocasionar falla o fuga en las líneas de suministro y dispositivos de sujeción.

La conduite d'alimentation d'eau chaude se branche au robinet d'entrée gauche indiqué par l'étiquette (côté à étiquette).

La conduite d'alimentation d'eau froide se branche au robinet d'entrée droit.

REMARQUE : REMARQUE : L'application incorrecte des conduites d'alimentation et des raccords peut causer la défaillance ou des fuites au niveau des conduites d'alimentation et des raccords.

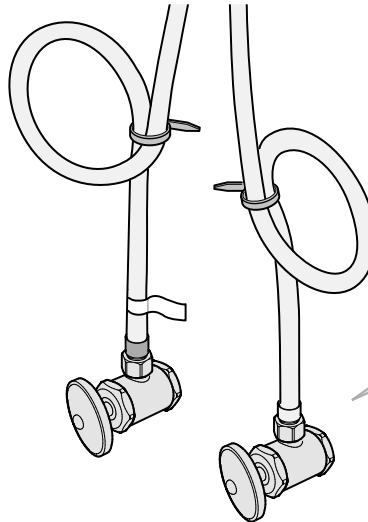

Loop & secure if necessary.

Recoja en forma de lazo y asegure de ser necesario.

La boucle et fixent au besoin.



3/8 inch female connection. Adapter may be required (not supplied).

Conector hembra de 3/8 de pulgada. Se puede requerir de un adaptador (no se suministra).

Raccord femelle 3/8 de pouce. Adaptateur peut être nécessaire (non fourni).

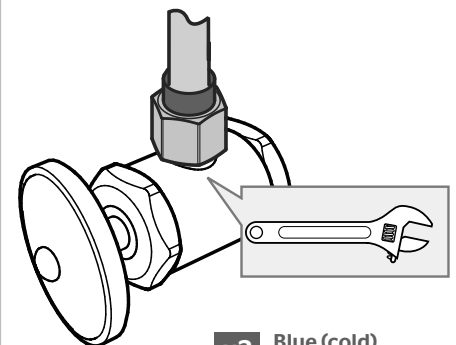

**x2 Blue (cold)
Red (hot)**

Rojo (frío)
Azul (caliente)

Rouge (froid)
Bleu (chaud)

8 Install Soap Dispenser

Instale el dispensador de jabón

Installez le distributeur de savon

No Tools Required for This Step
 No se necesitan herramientas para este paso
 Pas d'outil nécessaire pour cette étape

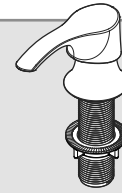

G

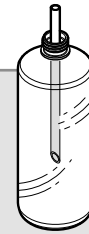

H

8A Disassemble Desensamble Démontez

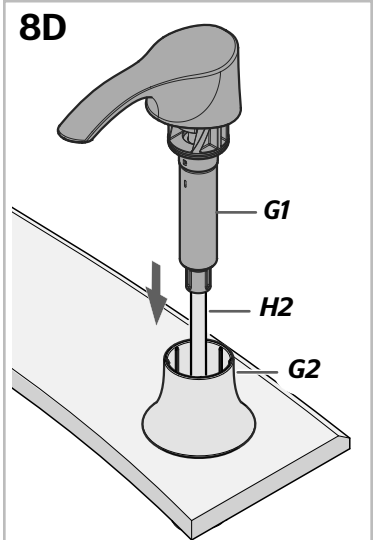
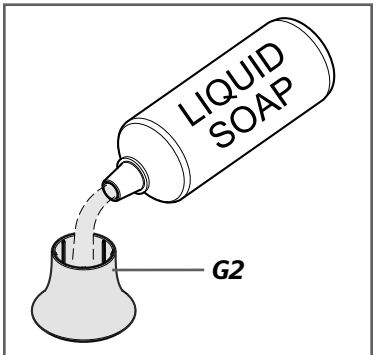
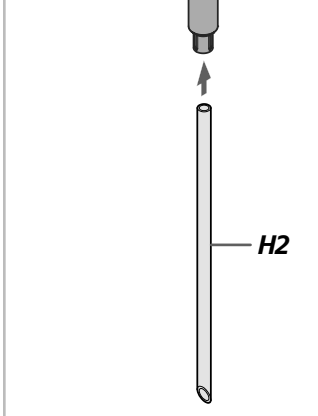
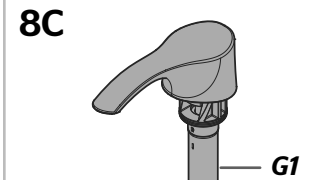
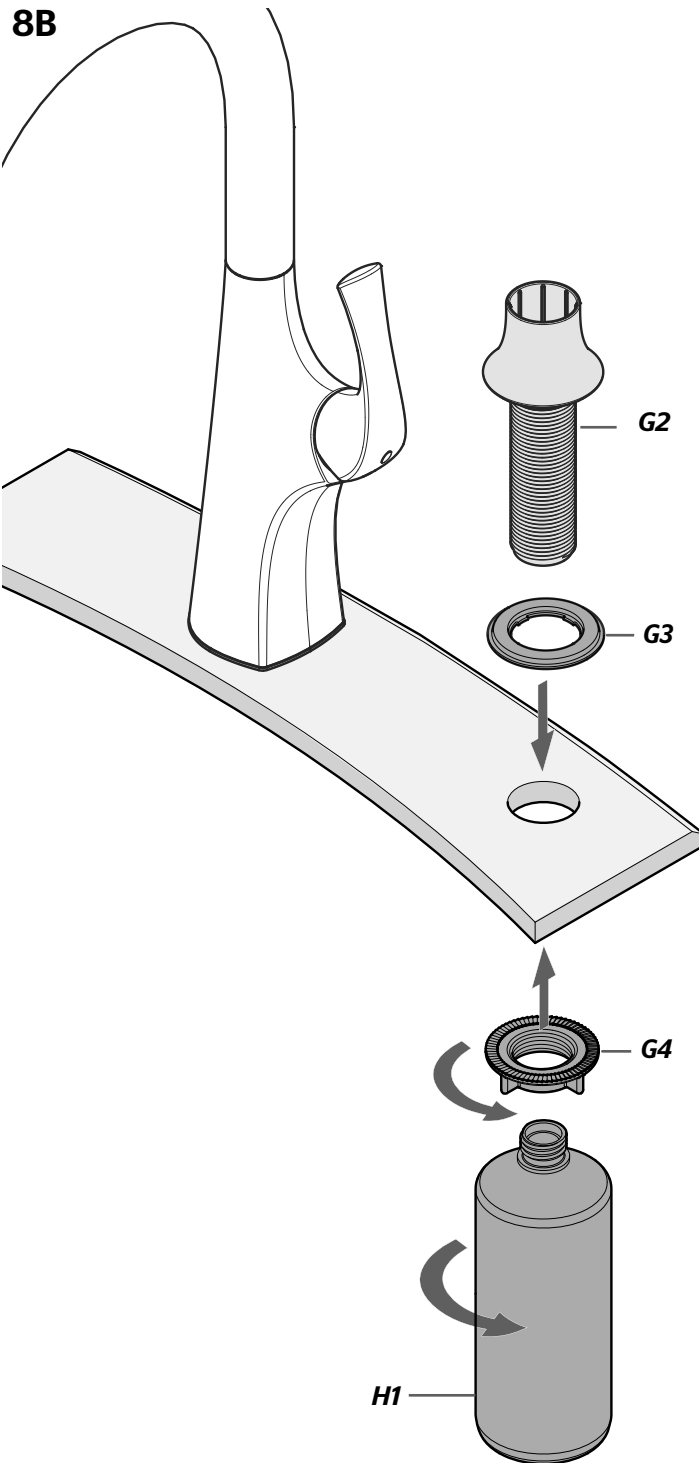
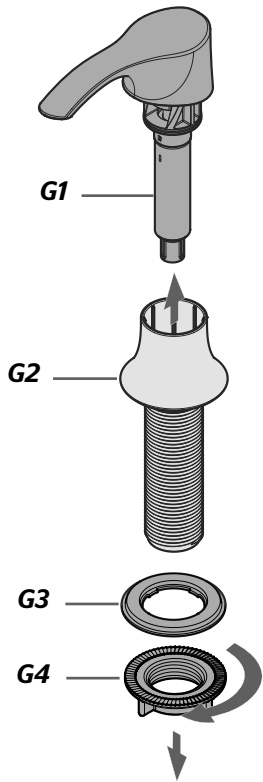

9 Turn On Water & Confirm Proper Installation
Active el suministro de agua y confirme si la instalación es la apropiada
Ouvrez l'eau et vérifiez que l'installation est adéquate

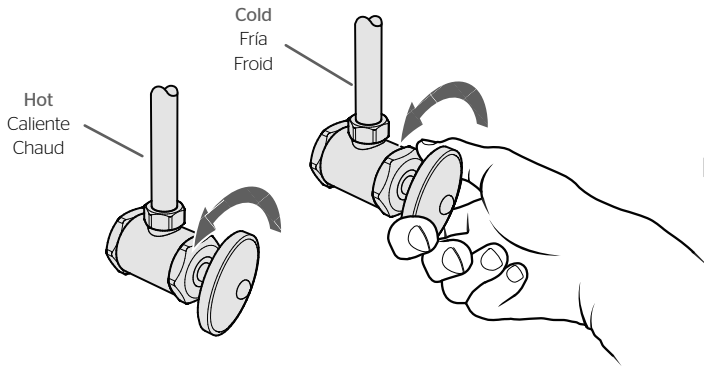

! **Check for leaks above and below the sink.**
Revise si hay fugas encima y debajo del fregadero.
Assurez-vous qu'il n'y a pas de fuite au dessus et au dessous de l'évier.

10 Flush the Faucet
Purgue el grifo
Vidangez le robinet

No Parts Required for This Step
No se necesitan piezas para este paso
Aucune pièce nécessaire pour cette étape

10A

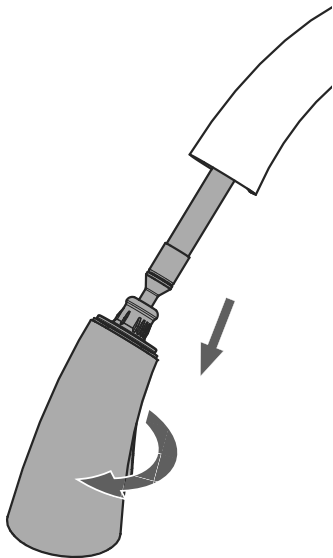

10B

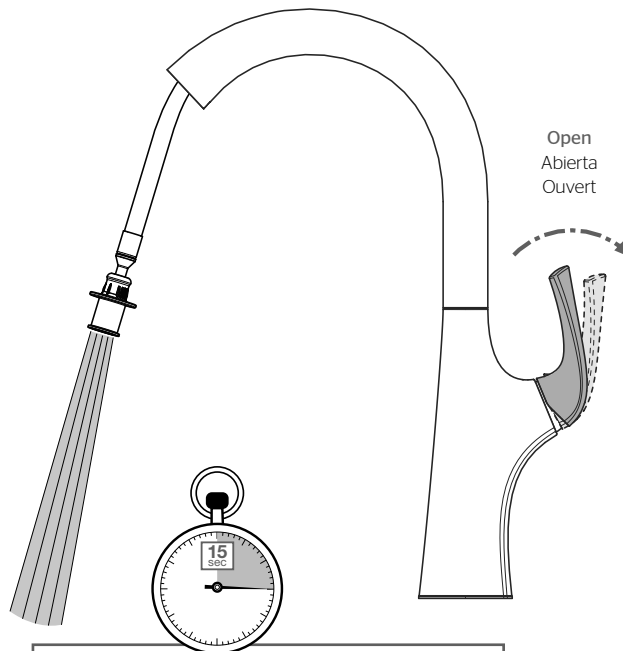

10C

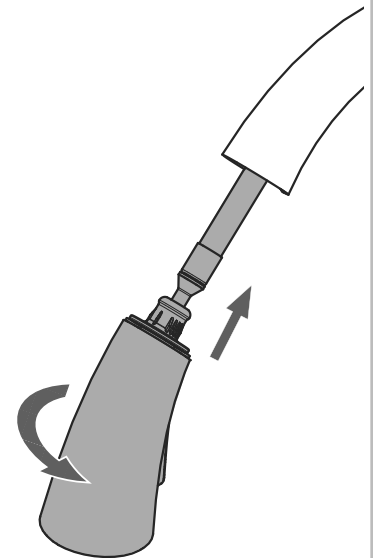

Allow full hot & full cold water to run for at least 15 seconds each.

Deje correr el agua caliente y fría durante al menos 15 segundos cada una.

Laissez de l'eau chaude et de l'eau froide couler à plein débit pendant au moins 15 secondes chacune.

Faucet Functions

Funciones del grifo

Fonctions du robinet

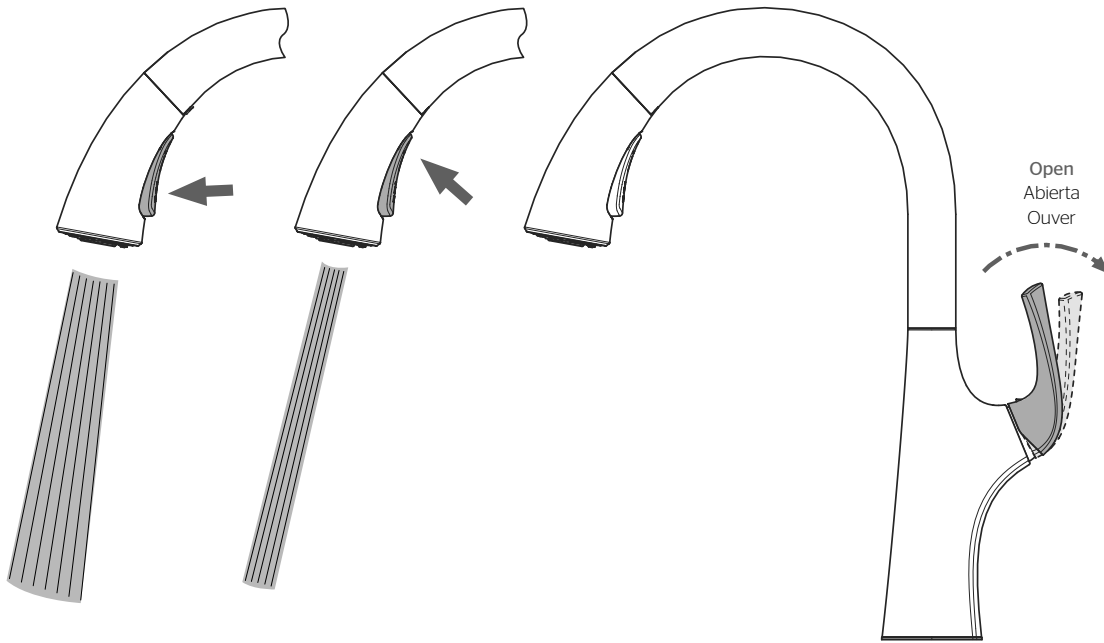

! To activate the spray mode, press button as shown. By toggling the button, the water mode will change between spray and stream while the faucet is in operation.

Note: The faucet will always turn on in stream mode.

Para activar el modo de rocío, oprima el botón como se muestra. Al activar el botón, el modo de agua va a cambiar entre rocío y chorro mientras que el grifo esté en funcionamiento.

Nota: El grifo siempre se activará en modo en el modo de chorro.

Pour activer le mode de pulvérisation, appuyez sur le bouton comme indiqué. En basculant le bouton, le mode change entre la pulvérisation et le jet pendant que le robinet fonctionne.

Remarque : Le robinet s'ouvre toujours en mode jet.

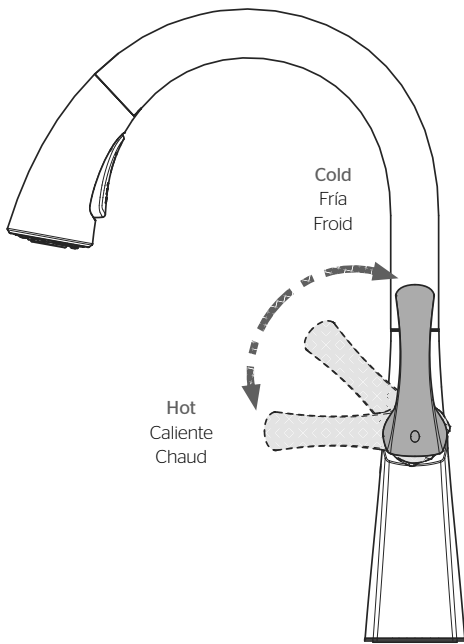

**One-Handed
Operation**
**Operación con
un mano**
**Opération avec
une main**

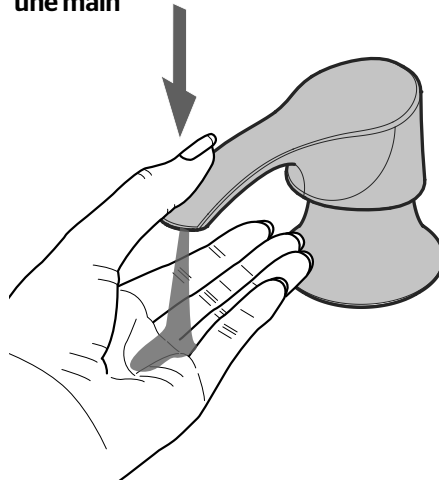

**Two-Handed
Operation**
**Operación con
dos manos**
**Opération avec
deux mains**

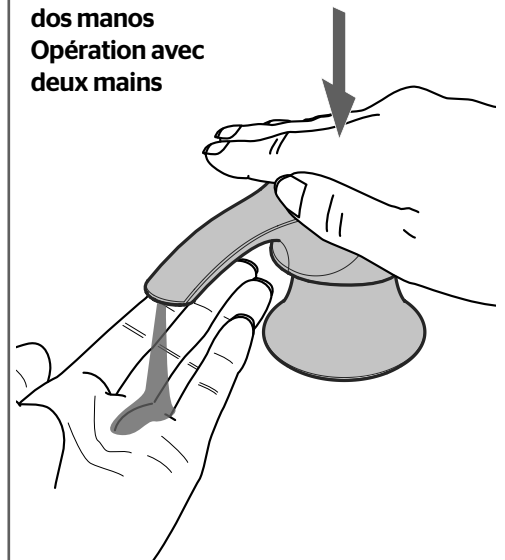

For Additional Installation Help:
Para adicional ayuda:
Pour aider à l'installation supplémentaires:

Pfister®

1-800-PFAUCET (732-8238)
pfisterfaucets.com