



Item # 305 185 813  
Model # DS18120

# USE AND CARE GUIDE

---

## 3-LIGHT VANITY

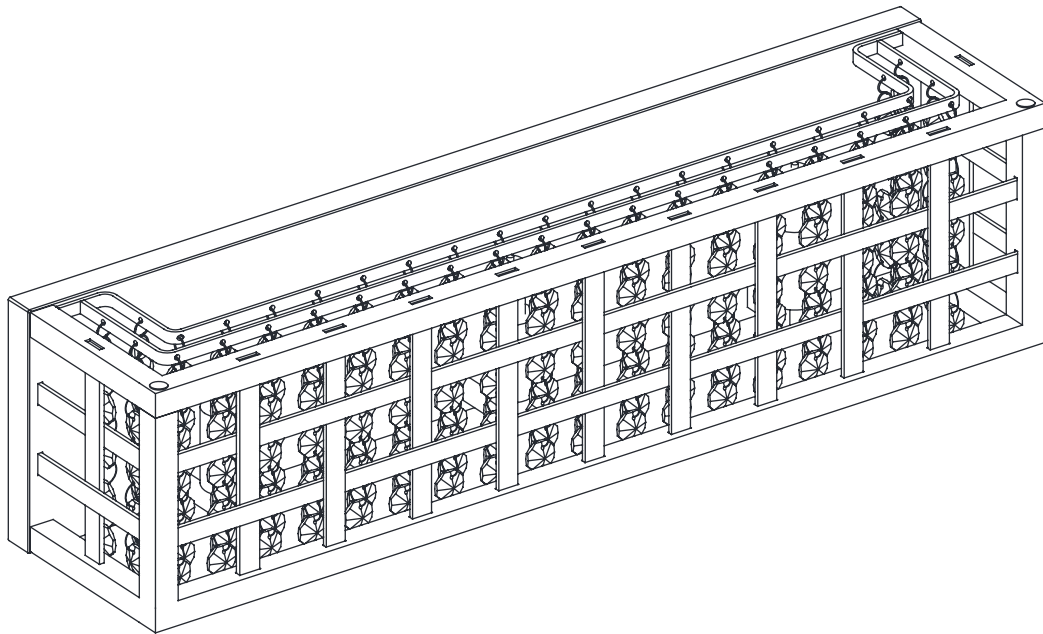

Questions, problems, missing parts? Before returning to the store,  
call Design Solutions International Customer Service  
Mon-Fri 9:30 am to 3:00 pm EST

**1-800-388-6141 ext. 216**

For customer service support and the fastest response, please email us at  
**[CustomerSupport@DSILighting.com](mailto:CustomerSupport@DSILighting.com)**

---

# Table of Contents

Table of Contents .....	2	Hardware Included .....	3
Safety Information .....	2	Package Contents .....	4
Warranty .....	2	Installation .....	5
Five (5) Year Warranty .....	2	Care and Cleaning .....	7
What is Covered .....	2	Troubleshooting .....	7
What is Not Covered .....	2	Service Parts .....	8
Pre-Installation .....	3	Model .....	8
Planning Installation .....	3		
Tools Required .....	3		

# Safety Information

## READ AND SAVE THESE INSTRUCTIONS.

- For your protection and safety, carefully read and understand the information provided in this manual completely before attempting to assemble, install, or operate this product. Failure to do so could lead to electrical shock, fire, or other injuries that could be hazardous or even fatal.
- Before touching any wire, use a voltage tester to make sure it is not live.
- When replacing fuses, turn off the main power first. Make sure your hands and feet are dry, and place one hand behind your back to prevent electricity from making a complete circuit through your chest. Touch the plug fuse only by its insulated rim. Remove cartridge fuses with a fuse puller.
- Use tools with insulated handles and ladders made of wood or fiberglass.
- To protect children, place a safety cover over any unused outlets.



**DANGER:** Before starting installation of this fixture or removal of a previous fixture, disconnect the power by turning off the circuit breaker, removing the fuse at the fuse box, or tripping the breaker that controls that circuit. Tape a sign to the panel warning others to leave the circuit alone while you work.



**CAUTION:** CONSULT A QUALIFIED ELECTRICIAN IF YOU HAVE ANY ELECTRICAL QUESTIONS. If you have any non-electrical questions about this fixture, please call our Customer Service Team at 1-800-388-6141 ext. 216. Please reference your SKU (305 185 813) or UPC (802513181203).

# Warranty

## FIVE (5) YEAR WARRANTY

### WHAT IS COVERED

The manufacturer warrants this fixture to be free from defects in materials and workmanship for a period of five (5) years from date of purchase. This warranty applies only to the original consumer purchaser and only to products used in normal use and service. If this product is found to be defective, the manufacturer's only obligation, and your exclusive remedy, is the repair or replacement of the product at the manufacturer's discretion, provided that the product has not been damaged through misuse, abuse, accident, modifications, alteration, neglect, or mishandling. This warranty shall not apply to any product that is found to have been improperly installed, set-up, or used in any way not in accordance with the instructions supplied with the product. This warranty shall not apply to a failure of the product as a result of an accident, misuse, abuse, negligence, alteration, faulty installation, or any other failure not relating to faulty material or workmanship. This warranty shall not apply to the finish on any portion of the product, such as surface and/or weathering, as this is considered normal wear and tear.

### WHAT IS NOT COVERED

The manufacturer does not warrant and specifically disclaims any warranty, whether expressed or implied, of fitness for a particular purpose, other than the warranty contained herein. The manufacturer specifically disclaims any liability and shall not be liable for any consequential or incidental loss or damage, including but not limited to any labor/expense costs involved in the replacement or repair of said product.

Contact the Customer Service Team at 1-800-388-6141 ext. 216 Eastern Time, Mon-Fri 9:30 am to 3:00 pm EST. For customer service support and the fastest response, please email us at [CustomerSupport@DSILighting.com](mailto:CustomerSupport@DSILighting.com).

# Pre-Installation

## PLANNING INSTALLATION

Read all instructions before installing.

To avoid damaging this product, place it on a soft, non-abrasive surface, such as carpet or cardboard.



**IMPORTANT:** Inspect the wire insulation for any cuts, abrasions, or exposed copper that may have occurred during shipping. If there is a defect in the wire, do not attempt installation. Please call the Customer Service Team at 1-800-388-6141 ext. 216. For customer service support and the fastest response, please email us at CustomerSupport@DSILighting.com.



**NOTE:** You may use three 40W type G9 xenon bulbs (included). Do not touch the G9 xenon bulbs with bare hands at any time. A pair of white gloves has been included for installation as oil from the skin may damage the bulb.

## TOOLS REQUIRED (NOT INCLUDED)

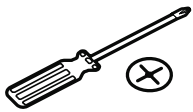

Phillips Screwdriver



Wire Stripper

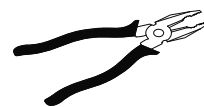

Pliers



Safety Goggles



Electrical Tape

## TOOLS REQUIRED (INCLUDED)



Gloves



**NOTE:** Please wear gloves during installation in order to protect the fixture.

## HARDWARE INCLUDED



**NOTE:** Hardware not shown to actual size.

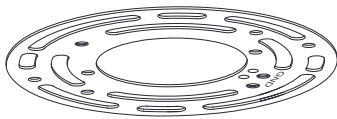

AA

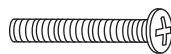

BB



CC

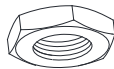

DD



EE



FF



GG



HH

Part	Description	Quantity
AA	Mounting bracket	1
BB	Outlet box screw (long)	2
CC	Support screw (short)	2
DD	Hex nut	2

Part	Description	Quantity
EE	Green ground screw (Pre-assembled to mounting bracket (AA))	1
FF	Wire connector	3
GG	Cap nut	2
HH	40W G9 xenon bulb	3

# Pre-Installation (continued)

## PACKAGE CONTENTS

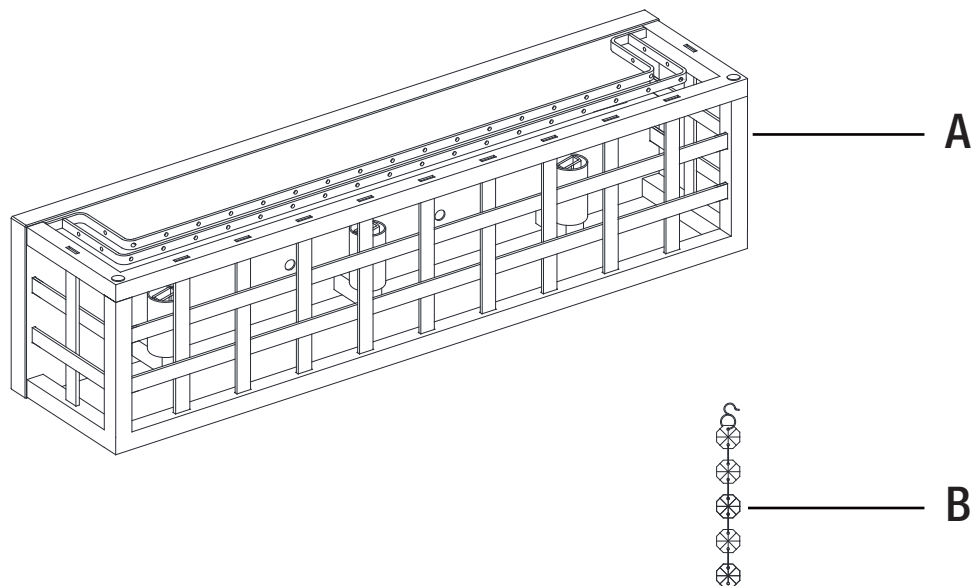

Part	Description	Quantity
A	Fixture body	1
B	5 bead crystal strand	41

# Installation

## 1 Preparing the mounting bracket

- Fasten the support screws (short) (CC) into the mounting bracket (AA), and secure it using the hex nuts (DD).



**NOTE:** The support screws (short) (DD) should extend long enough to protrude through the canopy (A) when it is mounted. (Adjust as needed).

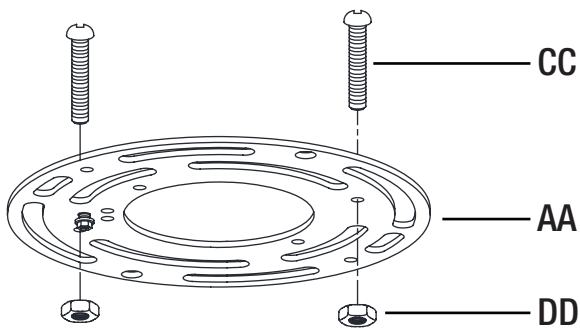

## 2 Installing the mounting bracket

- Fasten the mounting bracket (AA) onto the outlet box using two outlet box screws (long) (BB).

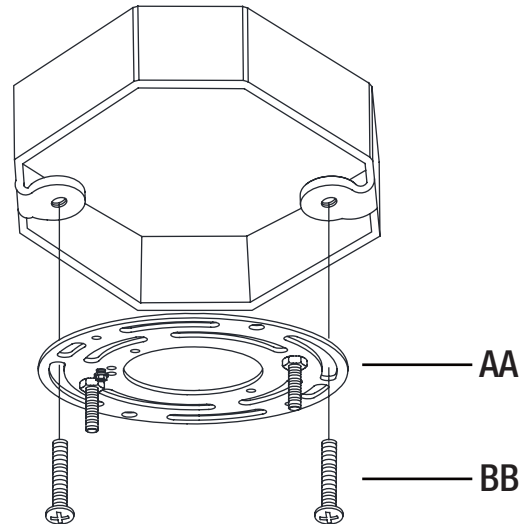

## 3 Hook the crystal strands

- Hook the 5 bead crystal strands (B) to the hooks on the fixture body (A) as shown in the diagram.

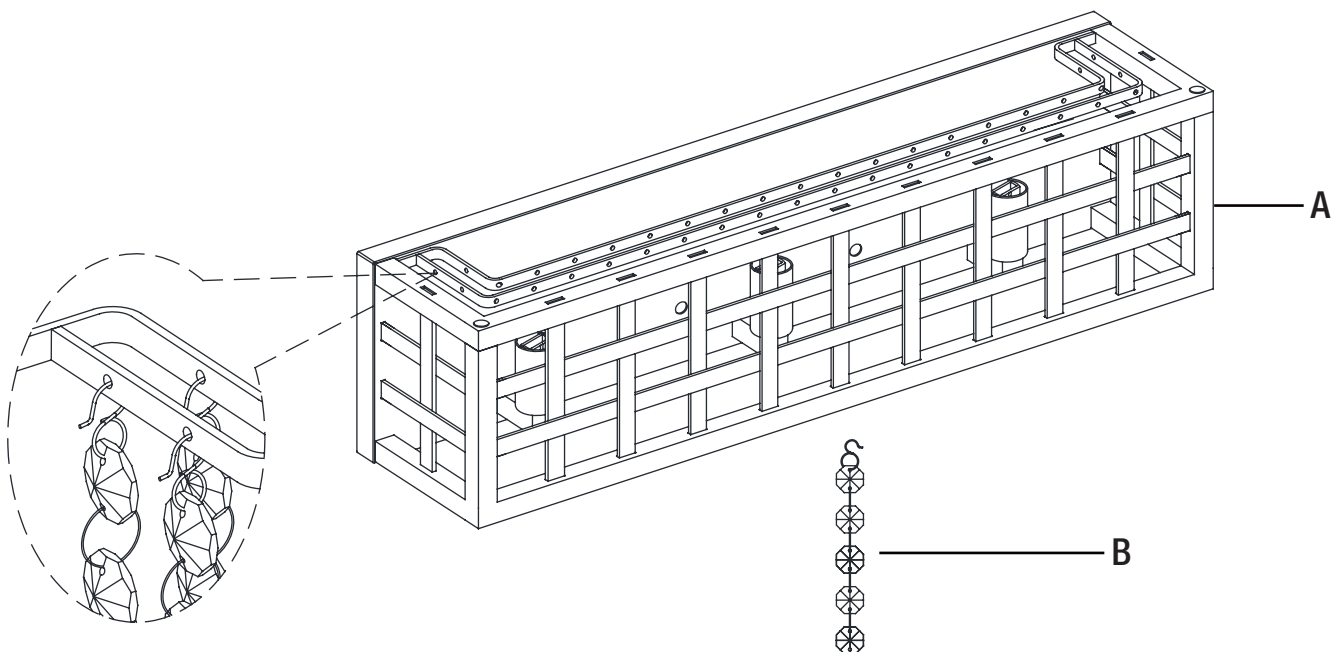

## Installation (continued)

### 4 Making the electrical connections

- Strip 3/4 in. of insulation from the wire ends.
- Connect the black wire from the fixture to the black wire from the outlet box, then connect the white wire from the fixture to the white wire from the outlet box.
- The bare copper ground wire from the fixture must loop one turn under the head of the green ground screw (EE) on the mounting bracket (AA) before it is connected to the ground conductor of the supply circuit.
- Cover the wires with wire connectors (FF). Tape the wire connectors (FF) and wires together, and carefully position all wires inside the outlet box.

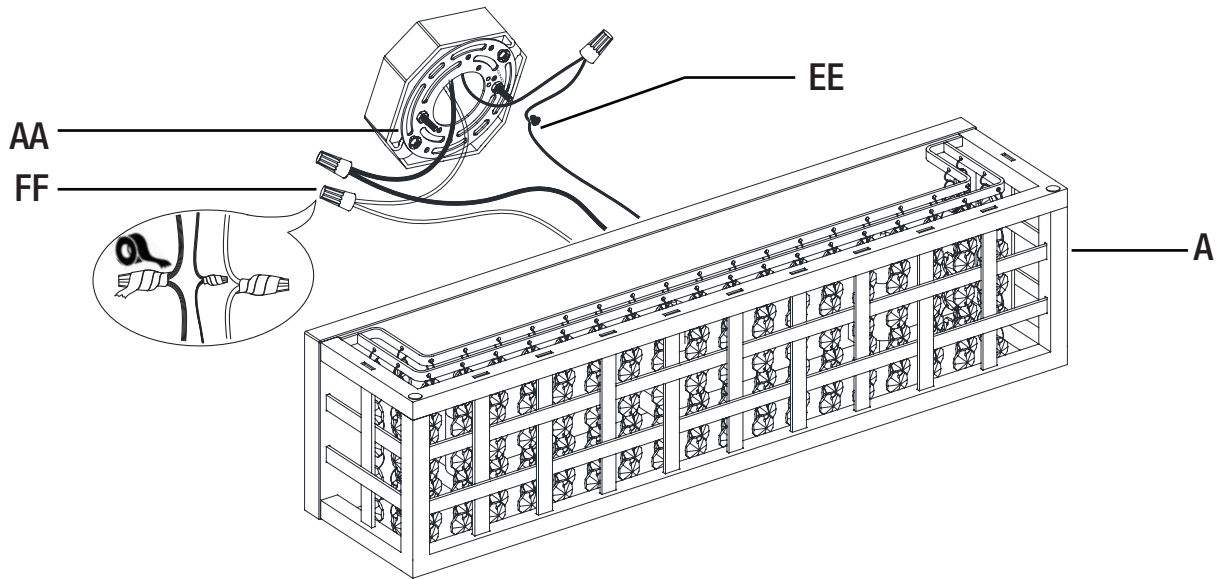

### 5 Attaching the fixture body to the outlet box

- Place the fixture body (A) over the outlet box, allow the heads of the support screws (short) (CC) to go through the hole of the fixture body (A), then secure by tightening the cap nuts (GG).

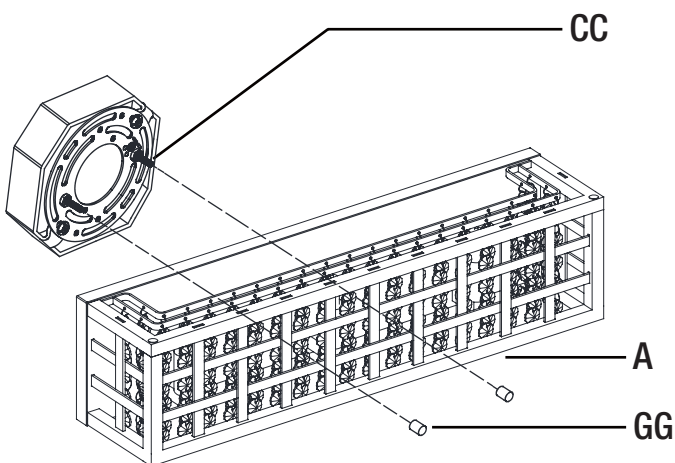

### 6 Making the electrical connections

- Install the bulbs (HH) (included) into the sockets. Use three 40W G9 xenon bulbs.



**NOTE:** Use only Max 40W type G9 xenon bulbs. Do not touch the G9 xenon bulbs with bare hands at any time. A pair of white gloves has been included for installation as oil from the skin may damage the bulb. Please remove the protective film before installing bulbs.

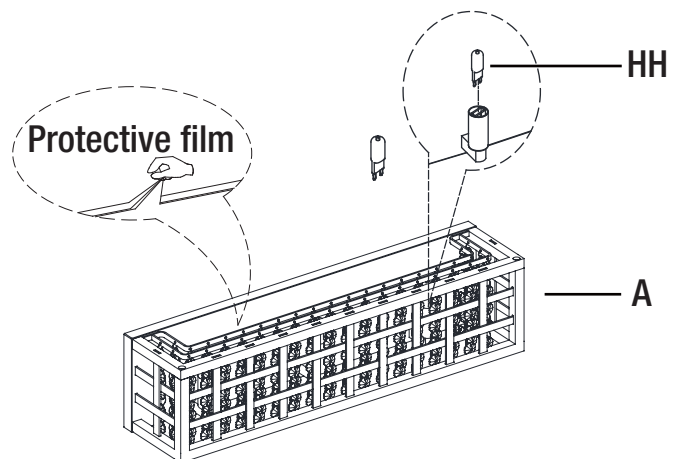

## Care and Cleaning

---

- Do not use any cleaners with chemicals, solvents, or harsh abrasives. Use only a dry, soft cloth to dust or wipe carefully.
- To clean the fixture, disconnect power by turning off the circuit breaker or by removing the fuse at the fuse box. Use a dry or slightly dampened, clean cloth to wipe the exterior surface of the fixture.

## Troubleshooting

---

Problem	Possible Cause	Solution
The lights will not turn on.	The bulb is burned out.	Replace the light bulb.
	The power is off.	Ensure the power supply is turned on.
	There is a faulty switch.	Test or replace the switch.
	There is a faulty wire connection.	Check the wiring.
The fuse blows or the circuit breaker trips when the light is turned on.	There are crossed wires or the power wire is grounding out.	Discontinue use of the lamp. Check the wire connections. Contact a qualified electrician or call the Customer Care Service Team at 1-800-388-6141 ext. 216. For customer service support and the fastest response, please email us at <a href="mailto:CustomerSupport@DSILighting.com">CustomerSupport@DSILighting.com</a> .

# Service Parts

MODEL: DS18120

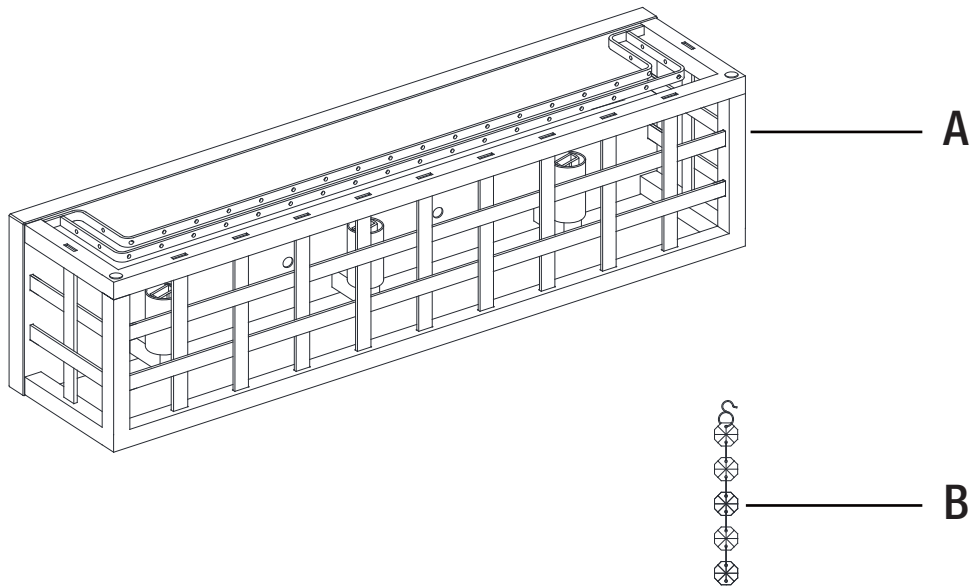
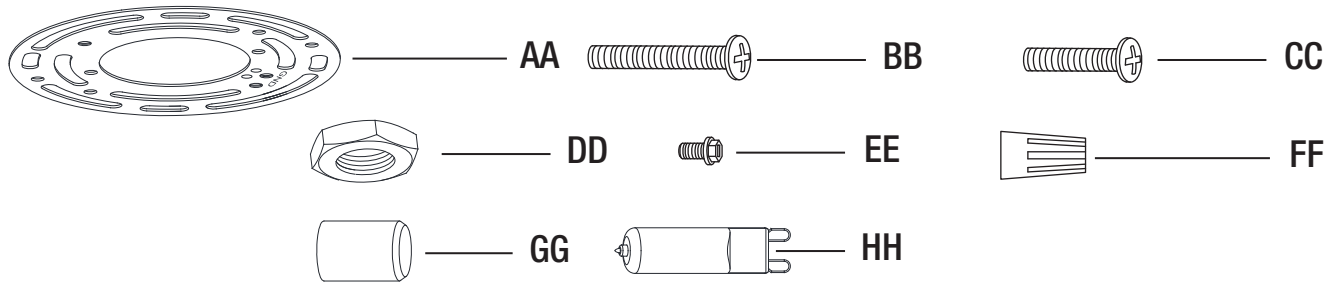

Part	Description
AA	Mounting bracket
BB	Outlet box screw (long)
CC	Support screw (short)
DD	Hex nut
EE	Green ground screw (Pre-assembled to mounting bracket (AA))

Part	Description
FF	Wire connector
GG	Cap nut
HH	40W G9 xenon bulb
A	Fixture body
B	5 bead crystal strand





Questions, problems, missing parts? Before returning to the store,  
call Design Solutions International Customer Service  
Mon-Fri 9:30 am to 3:00 pm EST

**1-800-388-6141 ext. 216**

For customer service support and the fastest response, please email us at

**[CustomerSupport@DSILighting.com](mailto:CustomerSupport@DSILighting.com)**

Retain this manual for future use.



Artículo núm. 305 185 813  
Modelo núm. DS18120

# GUÍA DE USO Y MANTENIMIENTO

---

## APLIQUE CON 3 FOCOS

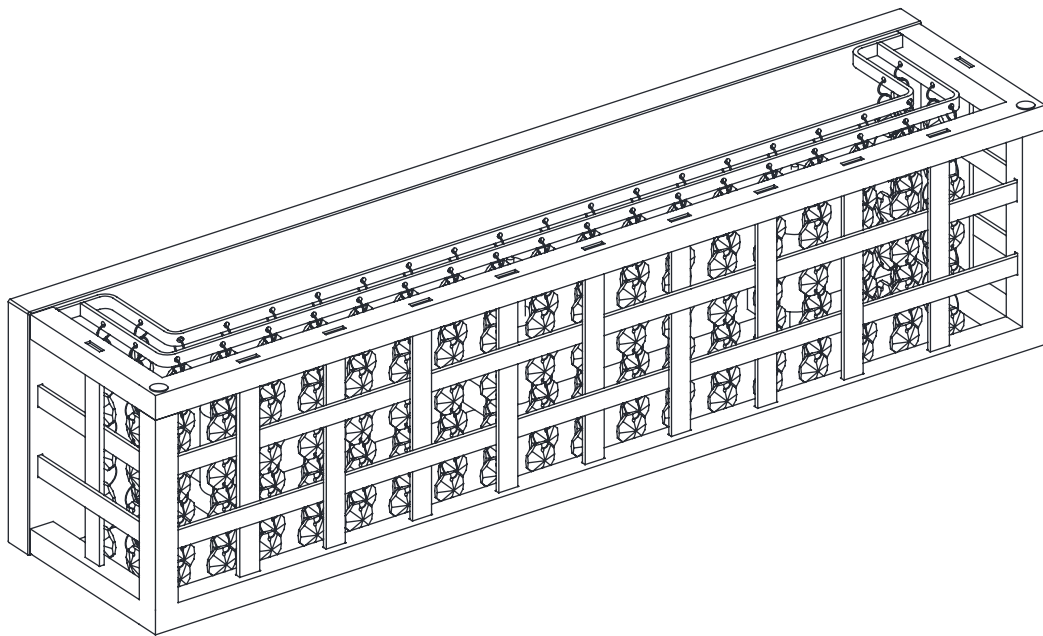

¿Tiene alguna pregunta o algún problema? ¿Le faltan piezas? Antes de volver a la tienda, llame al Servicio de atención al cliente de Design Solutions International De lunes a viernes, de 9.30 a 15 h EST

**1-800-388-6141 ext. 216**

Para obtener ayuda de nuestro Servicio de atención al cliente y la respuesta más rápida, envíenos un correo electrónico a

**[CustomerSupport@DSILighting.com](mailto:CustomerSupport@DSILighting.com)**

---

## Tabla de contenidos

Tabla de contenidos.....	2	Tornillería incluida.....	3
Información de seguridad.....	2	Contenidos del paquete.....	4
Garantía.....	2	Instalación.....	5
Garantía de cinco (5) años.....	2	Mantenimiento y limpieza.....	7
¿Qué cubre?.....	2	Reparación de averías.....	7
¿Qué no cubre?.....	2	Piezas de repuesto.....	8
Preinstalación.....	3	Modelo.....	8
Planificación de la instalación.....	3		
Herramientas necesarias.....	3		

## Información de seguridad

### LEA Y GUARDE ESTAS INSTRUCCIONES.

- Para su protección y seguridad, lea atentamente y comprenda toda la información proporcionada en este manual antes de intentar montar, instalar o poner en funcionamiento este producto. Si no lo hace, podría producirse una descarga eléctrica, un incendio u otras lesiones que podrían ser peligrosas o incluso mortales.
- Antes de tocar ningún cable, utilice un comprobador de tensión para asegurarse de que no tiene tensión.
- Al sustituir fusibles, primero, apague la alimentación principal. Asegúrese de que tiene las manos y los pies bien secos y colóquese una mano por detrás de la espalda para que la electricidad no pueda hacer un circuito completo a través de su pecho. Toque el fusible únicamente por la parte del borde aislado. Retire los cartuchos del fusible con unas pinzas para cambiar fusibles.
- Utilice escaleras y herramientas con mangos con aislamiento hechas de madera o fibra de vidrio.
- Para proteger a los niños, coloque una cubierta de seguridad en las tomas que no se utilicen.



**PELIGRO:** Antes de comenzar la instalación de esta lámpara o de retirar una lámpara anterior, apague el disyuntor, retire el fusible de la caja de fusibles o accione el interruptor que controla ese circuito para desconectar la alimentación. Ponga una señal en el cuadro para advertir a otras personas que no toquen el circuito mientras está trabajando.



**PRECAUCIÓN:** CONSULTE A UN ELECTRICISTA CUALIFICADO SI TIENE ALGUNA PREGUNTA SOBRE ELECTRICIDAD. Si tiene alguna pregunta sobre esta lámpara que no esté relacionada con la electricidad, llame al teléfono del equipo del Servicio de atención al cliente: 1-800-388-6141 ext. 216. Proporcione el código SKU (305 185 813) o UPC (802513181203).

## Garantía

### GARANTÍA DE CINCO (5) AÑOS

#### ¿QUÉ CUBRE?

El fabricante garantiza que esta lámpara no presentará defectos de material ni de mano de obra durante un período de cinco (5) años a partir de la fecha de compra. Esta garantía se aplica solo al comprador original y únicamente a los productos que se utilicen en condiciones normales y reciban un mantenimiento adecuado. Si este producto resulta defectuoso, la única obligación del fabricante, y la única solución, es reparar o sustituir el producto a discreción del fabricante, siempre que el producto no se haya dañado por uso indebido, abuso, accidente, modificaciones, alteración, negligencia o mal manejo. Esta garantía no se aplicará a ningún producto que se haya instalado, configurado o utilizado de forma incorrecta sin haber seguido las instrucciones que incluye el producto. Esta garantía no se aplicará a ningún fallo del producto ocasionado por accidentes, mal uso, abuso, negligencia, alteración, instalación defectuosa o cualquier otro fallo que no esté relacionado con el material defectuoso ni la mano de obra. Esta garantía no se aplicará al acabado de ninguna parte del producto, como la superficie y/o partes erosionadas, ya que se considera uso y desgaste normal.

#### ¿QUÉ NO CUBRE?

El fabricante no otorga y renuncia expresamente a cualquier garantía, ya sea explícita o implícita, de idoneidad para un fin determinado, distinta de la garantía que incluye este producto. El fabricante renuncia expresamente a cualquier responsabilidad y no se hará responsable de ninguna pérdida ni daño consiguientes o imprevistos, incluidos pero sin limitarse a, los costes de mano de obra o los gastos derivados de la sustitución o la reparación de dicho producto.

Póngase en contacto con el equipo del Servicio de atención al cliente llamando al 1-800-388-6141, ext. 216, hora del este, de lunes a viernes, de 9.30 a 15 h EST. Para obtener ayuda de nuestro Servicio de atención al cliente y la respuesta más rápida, envíenos un correo electrónico a [CustomerSupport@DSILighting.com](mailto:CustomerSupport@DSILighting.com).

# Preinstalación

## PLANIFICACIÓN DE LA INSTALACIÓN

Lea las instrucciones antes de comenzar la instalación.

Para evitar dañar este producto, colóquelo sobre una superficie suave, no abrasiva, como una alfombra o un cartón.



**IMPORTANTE:** Inspeccione el aislamiento del cable para detectar cualquier corte, abrasión o exposición del cobre que pueda haberse producido durante el envío. Si el cable tiene algún defecto, no intente realizar la instalación. Llame al 1-800-388-6141, ext. 216, para contactar con el equipo del Servicio de atención al cliente. Para obtener ayuda de nuestro Servicio de atención al cliente y la respuesta más rápida, envíenos un correo electrónico a [CustomerSupport@DSILighting.com](mailto:CustomerSupport@DSILighting.com).



**OBSERVACIÓN:** Puede usar tres bombillas de xenón de 40 W de tipo G9 (incluidas). No toque las bombillas de xenón G9 sin protección en las manos en ningún momento. Se han incluido un par de guantes blancos para la instalación ya que la grasa de la piel puede dañar la bombilla.

## HERRAMIENTAS NECESARIAS (NO INCLUIDAS)

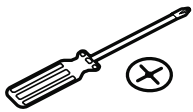

Destornillador de estrella



Pelacables

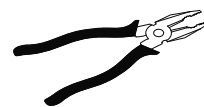

Alicates



Gafas de seguridad



Cinta eléctrica

## HERRAMIENTAS NECESARIAS (INCLUIDAS)



Guantes



**OBSERVACIÓN:** Use guantes durante la instalación para proteger la lámpara.

## TORNILLERÍA INCLUIDA



**OBSERVACIÓN:** La tornillería no se muestra en tamaño real.

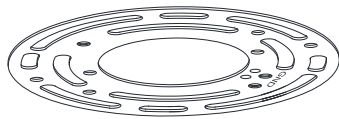

AA

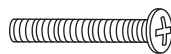

BB

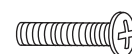

CC

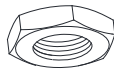

DD



EE



FF



GG



HH

Pieza	Descripción	Cantidad
AA	Soporte	1
BB	Tornillo de la caja de distribución (largo)	2
CC	Tornillo de soporte (corto)	2
DD	Tuerca hexagonal	2

Pieza	Descripción	Cantidad
EE	Tornillo de toma a tierra verde (preinstalado en el soporte [AA])	1
FF	Conector de cables	3
GG	Tuerca ciega	2
HH	Bombilla de xenón de 40 W G9	3

# Preinstalación (continuación)

## CONTENIDOS DEL PAQUETE

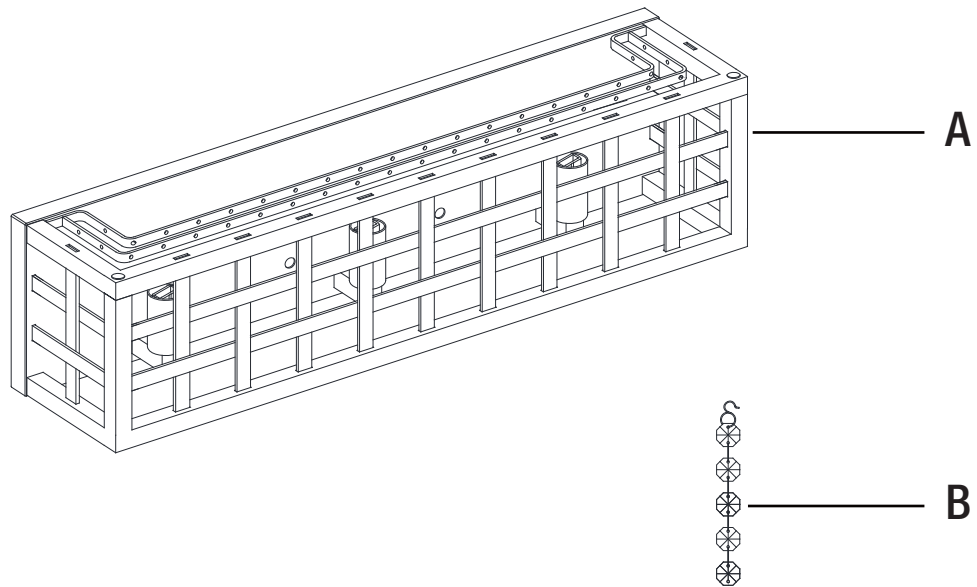

Pieza	Descripción	Cantidad
A	Cuerpo de la lámpara	1
B	Tira de 5 cuentas de cristal	41

# Instalación

## 1 Preparación del soporte

- Apriete los tornillos de soporte (cortos) (CC) en el soporte (AA) y fíjelos con las tuercas hexagonales (DD).



**OBSERVACIÓN:** Cuando se instale, los tornillos de soporte (cortos) (DD) deben sobresalir lo justo por la base (A). (Ajústelo según sea necesario).

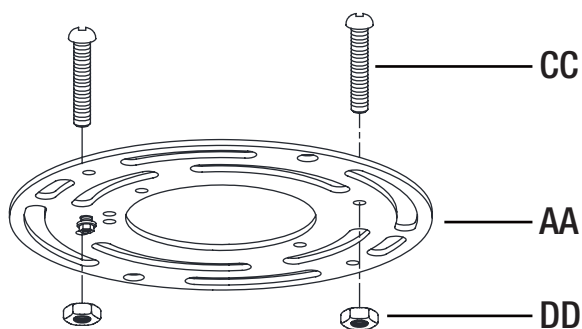

## 2 Instalación del soporte

- Fije el soporte (AA) en la caja de distribución mediante dos tornillos de la caja de distribución (largos) (BB).

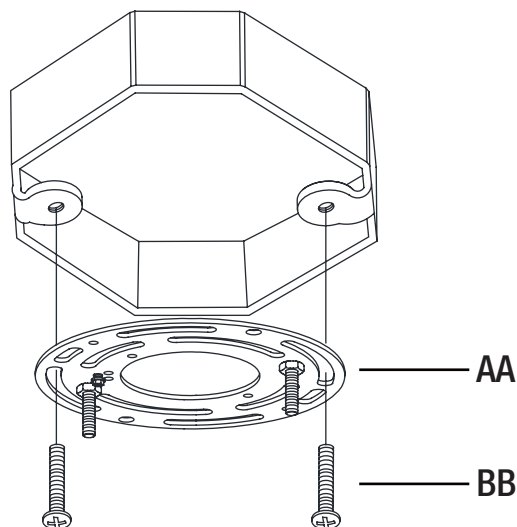

## 3 Cómo colgar las tiras de cristal

- Cuelgue las tiras de 5 cuentas de cristal (B) en los ganchos del cuerpo de la lámpara (A) como se muestra en el diagrama.

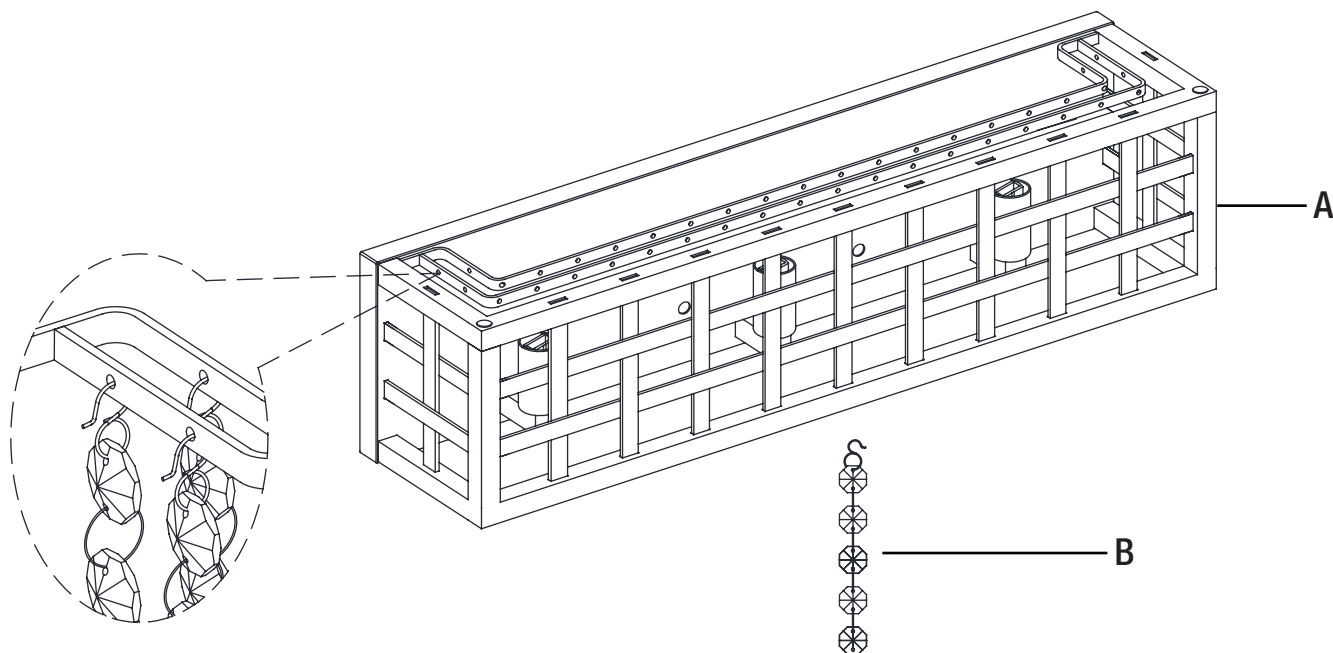

## Instalación (continuación)

### 4 Realización de las conexiones eléctricas

- Pele unos 2 cm del aislamiento de los extremos de los cables.
- Conecte el cable negro de la lámpara al cable negro de la caja de distribución y, a continuación, conecte el cable blanco de la lámpara al cable blanco de la caja de distribución.
- El cable desnudo de cobre a tierra de la lámpara debe engancharse un giro por debajo de la base del tornillo de toma a tierra verde (EE) en el soporte (AA), antes de conectarlo al conductor a tierra de la red eléctrica.
- Cubra los cables con los conectores de cables (FF). Junte con cinta adhesiva los conectores de cables (FF) y los cables, y coloque con cuidado todos los cables dentro de la caja de distribución.

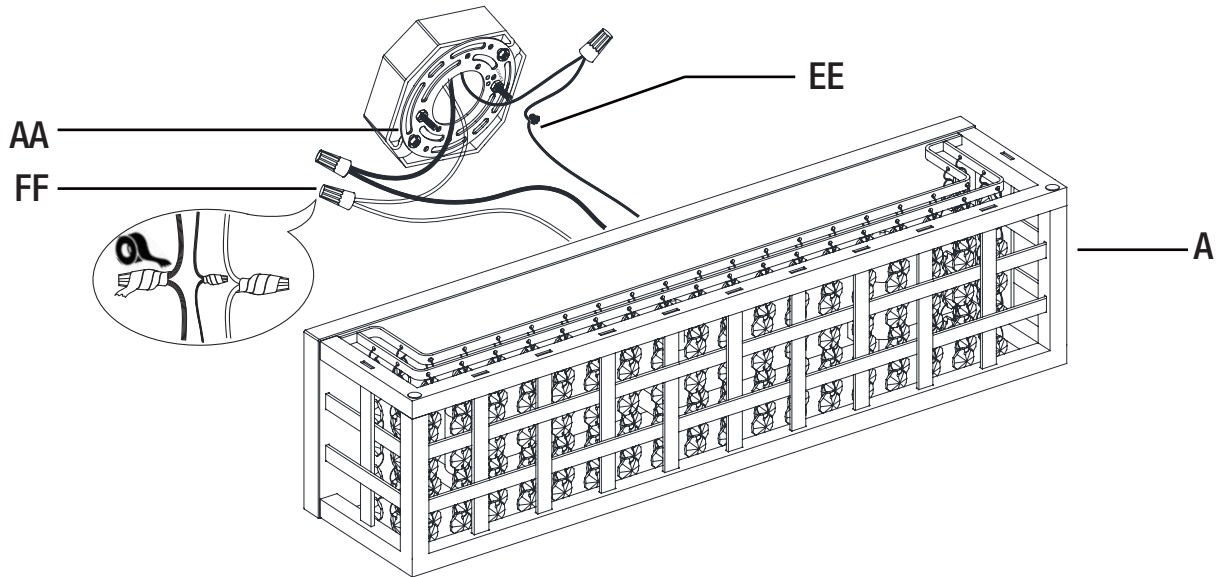

### 5 Fijación del cuerpo de la lámpara a la caja de distribución

- Coloque el cuerpo de la lámpara (A) sobre la caja de distribución y permita que las cabezas de los tornillos de soporte (cortos) (CC) salgan por el orificio del cuerpo de la lámpara (A); a continuación, fije apretando las tuercas ciegas (GG).

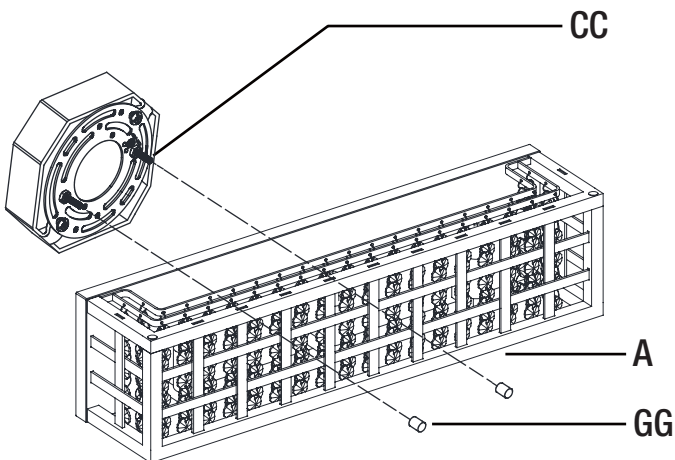

### 6 Instalación de las bombillas

- Instale las bombillas (HH) (incluidas) en los casquillos. Utilice tres bombillas de xenón de 40 W G9.

**OBSERVACIÓN:** Utilice únicamente bombillas de xenón de 40 W como máximo de tipo G9. No toque las bombillas de xenón G9 sin protección en las manos en ningún momento. Se han incluido un par de guantes blancos para la instalación ya que la grasa de la piel puede dañar la bombilla. Retire la película protectora antes de instalar las bombillas.

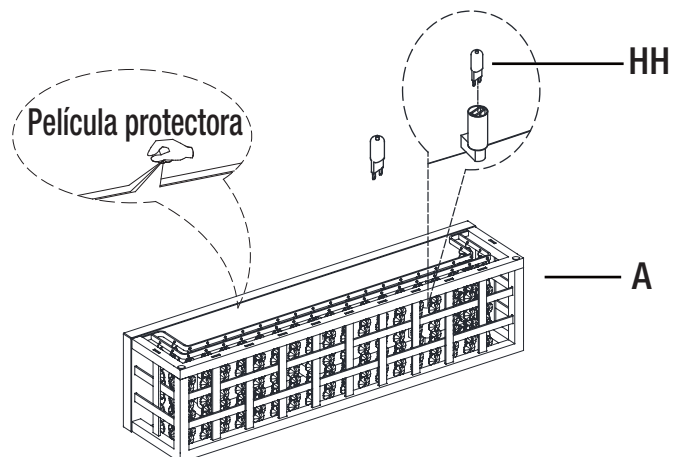

## Mantenimiento y limpieza

- No emplee productos de limpieza que contengan químicos, disolventes ni abrasivos. Utilice únicamente un paño seco para quitar el polvo o limpiar con cuidado.
- Para limpiar la lámpara, desconecte la alimentación apagando el disyuntor del circuito o retirando el fusible de la caja de fusibles. Utilice un paño suave seco o ligeramente mojado para limpiar la superficie exterior de la lámpara.

## Reparación de averías

Problema	Posible causa	Solución
Las luces no se encenderán.	La bombilla está quemada.	Sustituya la bombilla.
	La alimentación está apagada.	Asegúrese de que la fuente de alimentación está encendida.
	Hay un interruptor defectuoso.	Inspeccione o sustituya el interruptor.
	Hay una conexión de cables defectuosa.	Inspeccione los cables.
El fusible se quema o se activa el disyuntor cuando se enciende la luz.	Hay cables cruzados o el cable de alimentación está separado de tierra.	Interrumpa el uso de la lámpara. Inspeccione las conexiones de cables. Póngase en contacto con un electricista cualificado o llame al 1-800-388-6141, ext. 216, para contactar con el equipo del Servicio de atención al cliente. Para obtener ayuda de nuestro Servicio de atención al cliente y la respuesta más rápida, envíenos un correo electrónico a <a href="mailto:CustomerSupport@DSILighting.com">CustomerSupport@DSILighting.com</a> .



# Piezas de repuesto

MODELO: DS18120

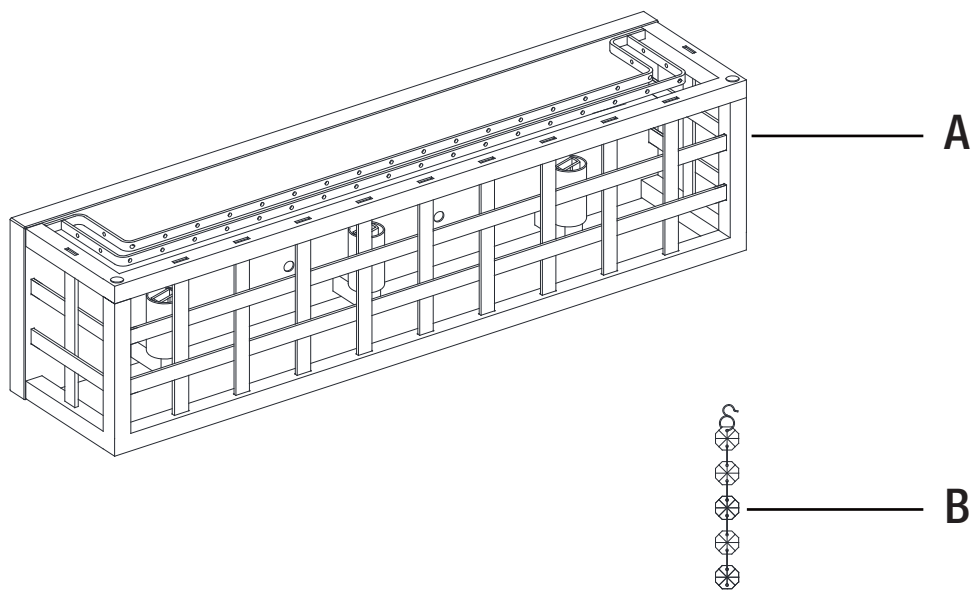
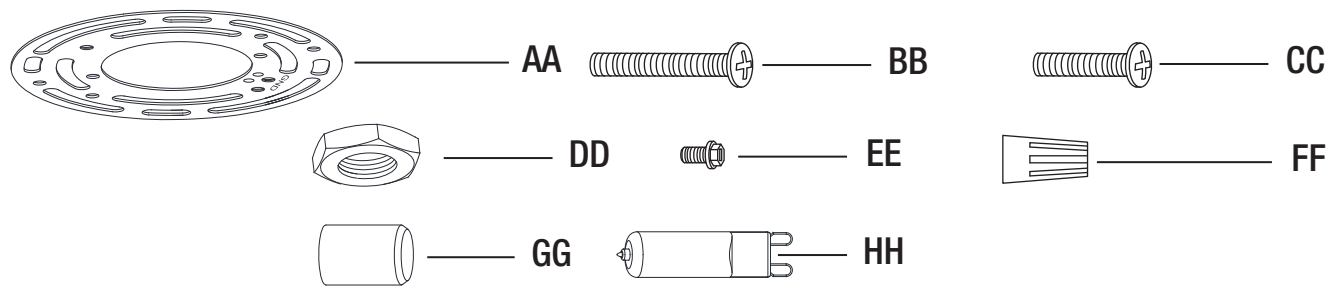

Pieza	Descripción
AA	Soporte
BB	Tornillo de la caja de distribución (largo)
CC	Tornillo de soporte (corto)
DD	Tuerca hexagonal
EE	Tornillo de toma a tierra verde (preinstalado en el soporte [AA])

Pieza	Descripción
FF	Conector de cables
GG	Tuerca ciega
HH	Bombilla de xenón de 40 W G9
A	Cuerpo de la lámpara
B	Tira de 5 cuentas de cristal



¿Tiene alguna pregunta o algún problema? ¿Le faltan piezas? Antes de volver a la tienda, llame al Servicio de atención al cliente de Design Solutions International De lunes a viernes, de 9.30 a 15 h EST

**1-800-388-6141 ext. 216**

Para obtener ayuda de nuestro Servicio de atención al cliente y la respuesta más rápida, envíenos un correo electrónico a

**[CustomerSupport@DSILighting.com](mailto:CustomerSupport@DSILighting.com)**

Conserve este manual para futuras consultas.