

ARMOIRE SERIE TECH

TECH SERIES CABINET



4313F

1

INSTRUCTIONS D'ASSEMBLAGE ASSEMBLY INSTRUCTIONS

TABLE DES MATIÈRES :

1)	Consignes de sécurité.....	2
2)	Outils requis.....	2
3)	Liste des pièces.....	3
4)	Installation des roues.....	4
5)	Installation de la poignée latérale.....	4
6)	Verrouillage des tiroirs.....	5
7)	Réparation d'un tiroir.....	6
8)	Remplacement des glissières.....	6-9
9)	Entretien.....	10

TABLE OF CONTENTS:

1)	Safety instructions.....	2
2)	Tools needed.....	2
3)	Parts list.....	3
4)	Wheel installation.....	4
5)	Side handle installation.....	4
6)	Locking the drawers.....	5
7)	Repairing a drawer.....	6
8)	Changing the roller slides.....	6-9
9)	Maintenance.....	10

CONSIGNES DE SÉCURITÉ :

- 1) Ne jamais ouvrir plus d'un tiroir à la fois, sinon l'armoire pourrait devenir instable et basculer.
- 2) Verrouiller tous les tiroirs avant de déplacer l'armoire, sinon un tiroir pourrait s'ouvrir au cours du déplacement, rendre l'armoire instable et la faire basculer.
- 3) Ne pas déplacer l'armoire avec un tiroir ouvert, car elle pourrait devenir instable et basculer.
- 4) Verrouiller les roulettes pivotantes lorsque l'armoire est utilisée.
- 5) Vérifier si la surface de roulement est de niveau avant de déplacer l'armoire, car celle-ci pourrait devenir instable et basculer.

SAFETY INSTRUCTIONS:

- 1) Never open more than one drawer at a time, otherwise the cabinet may become unstable and tip.
- 2) Lock all the drawers before moving the cabinet, otherwise a drawer may open while moving the cabinet and it may become unstable and tip.
- 3) Don't move the cabinet with a drawer open, otherwise the cabinet may become unstable and tip.
- 4) Lock the swivel wheels while using the cabinet.
- 5) Check that the surface on which the chest is rolling is level before moving it, otherwise the cabinet may become unstable and tip.

OUTILS REQUIS :

- 1) Tournevis plat
- 2) Cliquet à prise 1/4 po
- 3) Douille hexagonale 10mm
- 4) Douille hexagonale 3/8 po

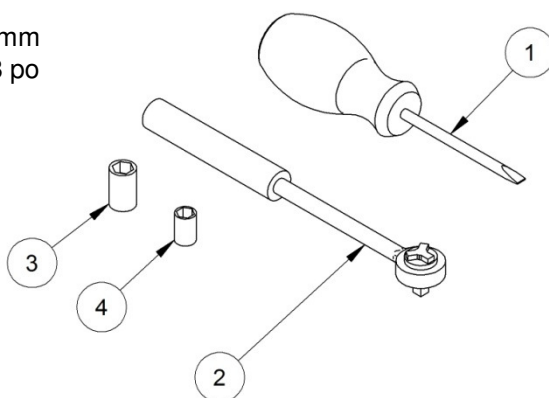

TOOL NEEDED:

- 1) Flat screwdriver
- 2) 1/4" Grip ratchet
- 3) 10mm Hexagonal socket
- 4) 3/8" Hexagonal socket

4313F

LISTE DES PIÈCES

Avant de commencer, vérifier que tous les articles sont présents en vous référant à la liste de pièces ci-dessous.

PARTS LIST

Before starting, referring to parts list below, check all items are present.

# ITEM	DESCRIPTION	# PIÈCE /PART #	<u>2705</u>	<u>2707</u>	<u>2742</u>	<u>4211</u>	<u>5610</u>
1	Roue Pivotante / Swivel Castor Wheel 5" x 2"	3550				2	4
1	Roue Pivotante / Swivel Castor Wheel 5" x 1 1/4"	3544	2	2			
1	Roue Pivotante / Swivel Castor Wheel 5" x 2"	3545			2		
2	Roue Fixe / Fixed Castor Wheel 5" x 2"	3549				2	2
2	Roue Fixe / Fixed Castor Wheel 5" x 1 1/4"	3543	2	2			
2	Roue Fixe / Fixed Castor Wheel 5" x 2"	3546D			2		
3	Vis auto-taraudeuse / Self-tapping screw 14-10 X 1/2" Type AB BLUNT	3119	16	16	16	16	24
4	Poignée latérale / Side Handle	100321913	1	1	1	1	
4	Poignée latérale / Side Handle	100322913					1
5	Boulon à tête hexagonale / Hexagonal Head cap screw M6 x 16	3035	4	4	4	4	4
6	Rondelle plate / Flat washer M6	3114	4	4	4	4	4

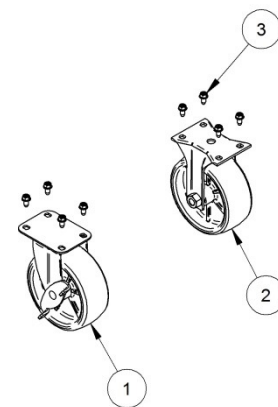
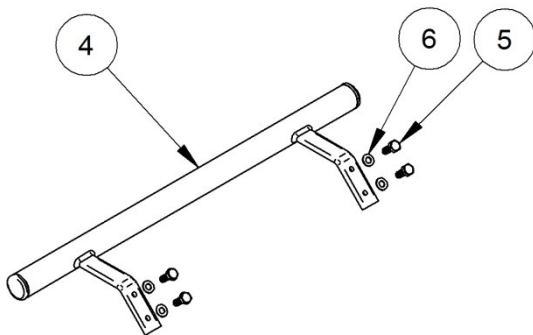

4313F

3

INSTALLATION DES ROUES

- A) Coucher l'armoire sur le dos avant d'installer les roues.
- B) Dans le cas d'une armoire à 6 roues, les roues pivotantes (Article 1) seront installées vers l'extérieur de l'armoire.
- C) Installer les roues avec les vis (Article 3) à l'aide de la douille hexagonale 1/2 po (Outil 2).

ATTENTION : Ne pas trop serrer les vis.

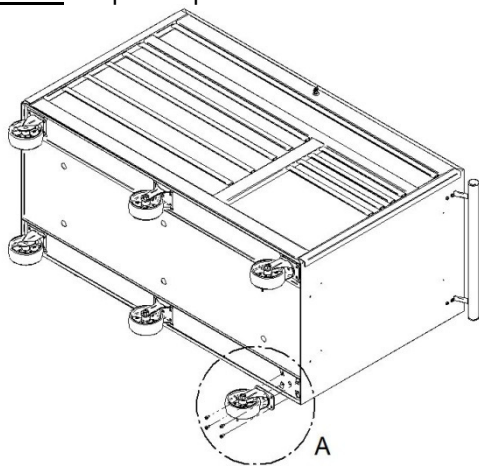

WHEEL INSTALLATION

- A) Lay the cabinet on its back before installing the wheels.
- B) In the case of a 6-wheel cabinet, the swivel castors (Item 1) shall be towards the outside of the cabinet.
- C) Install the wheels with the screws (Item 3) using a 1/2" hexagonal socket (Tool 2).

CAUTION: Do not overtighten the screws.

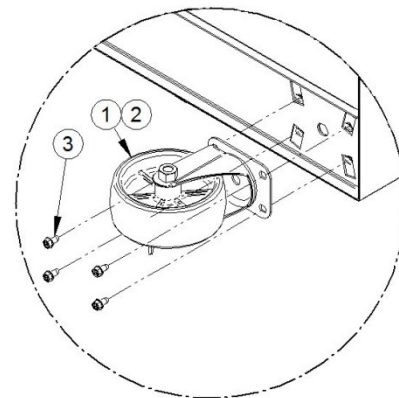

Détail / Detail A

INSTALLATION DE LA POIGNÉE LATÉRALE

- A) Insérer les pattes de la poignée (Article 4) dans les fentes de l'armoire (Détail B).
- B) Aligner les trous de la poignée avec les trous de l'armoire et serrer les vis avec les rondelles (Articles 5 et 6) à l'aide de la douille hexagonale 10 mm (Outils 2 et 3).

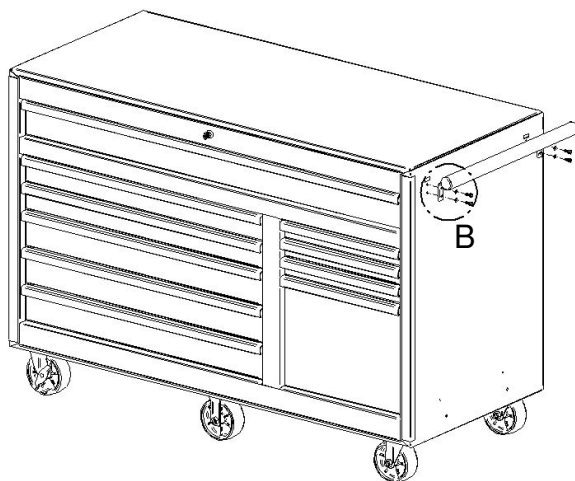

SIDE HANDLE INSTALLATION

- A) Insert tabs on handle (Item 4) into slots on the cabinet (Detail B).
- B) Line up holes in handle with holes on the cabinet and tighten screws with washers (Items 5 & 6) using the 10mm hexagonal socket (Tools 2 & 3).

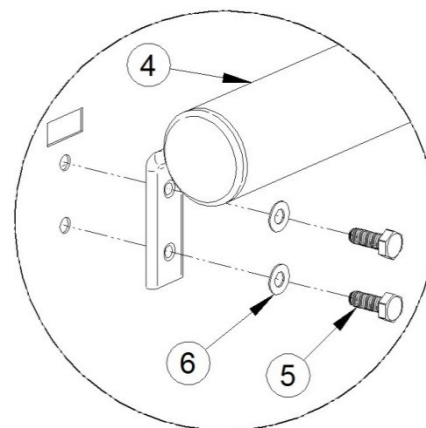

Détail / Detail B

4313F

4

VERROUILLAGE DES TIROIRS

Avant de pousser le tiroir pour le verrouiller, il faut s'assurer que le mécanisme de verrouillage se trouve en position levée (Vue «déverrouillé»).

ATTENTION : Pousser le tiroir alors que le mécanisme de verrouillage est abaissé (Vue «verrouillé») pourrait endommager la partie qui sert à bloquer le tiroir (Détail C).

Si ceci se produit, se référer à la section *RÉPARATION D'UN TIROIR à la page 6.

LOCKING DRAWERS

Before pushing drawer in to lock, check locking mechanism is in raised position (Unlocked view).

CAUTION: Pushing drawer in while locking mechanism is lowered (Locked view) may damage part that blocks drawer (Detail C). If this happen, refer to *REPAIRING DRAWER section on page 6.

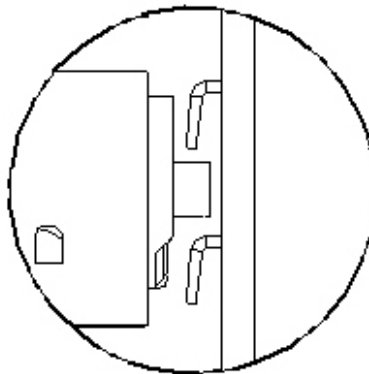
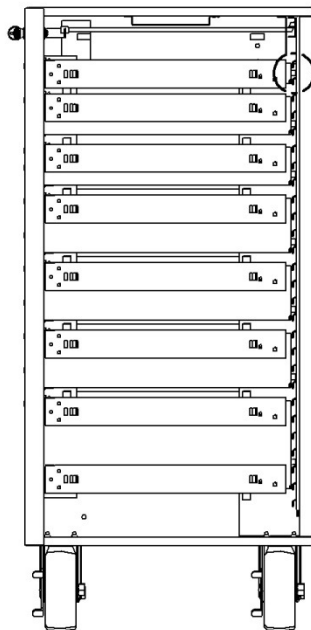

Déverrouillé
Unlocked

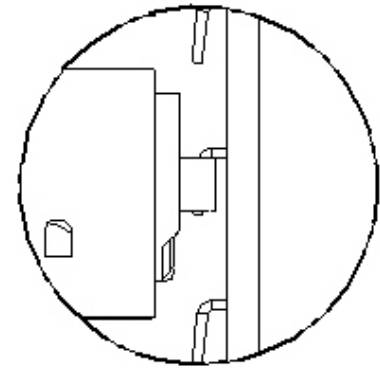

Verrouillé
Locked

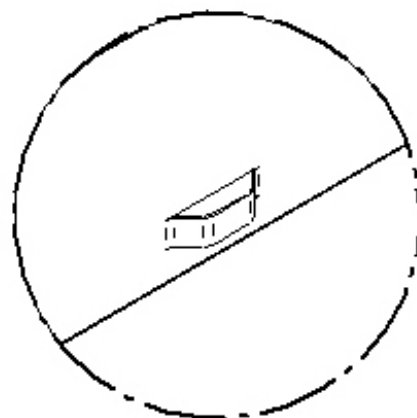
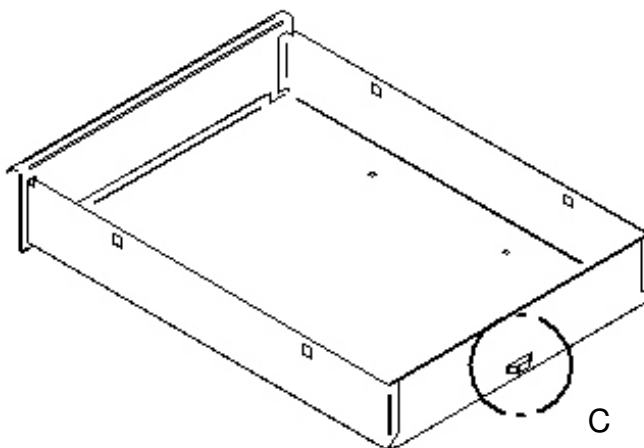

Détail / Detail C

RÉPARATION D'UN TIROIR

1. Insérer le tournevis plat 3/16 po dans la partie écrasée du tiroir.
2. Tourner le tournevis jusqu'à ce que la partie écrasée reprenne sa forme initiale.

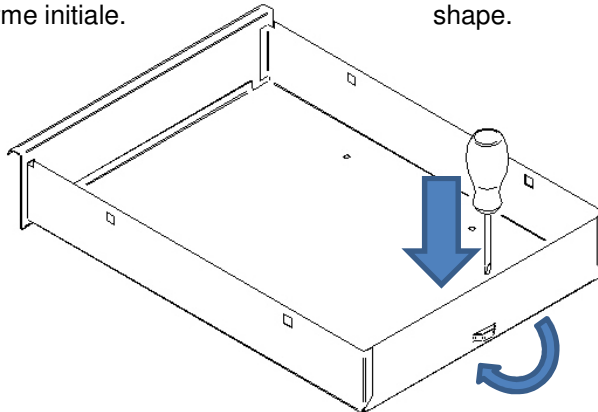

REPAIRING A DRAWER

1. Insert 3/16" flat screwdriver into flattened part of drawer.
2. Turn screwdriver until flattened part recovers initial shape.

REPLACEMENT DES GLISSIÈRES

ATTENTION :

- Porter des gants de protection durant l'opération.
- Utiliser un tournevis plat dont la lame mesure environ 3/16 po de largeur.
- L'utilisation d'un tournevis plus large pourrait endommager le tiroir.

CHANGING DRAWER SLIDES

CAUTION:

- Wear protective gloves during entire operation.
- Use flat screwdriver with approximately 3/16" wide blade.
- Wider screwdriver could damage drawer.

COMPOSANTES D'UNE GLISSIÈRE / DRAWER SLIDE COMPONENTS

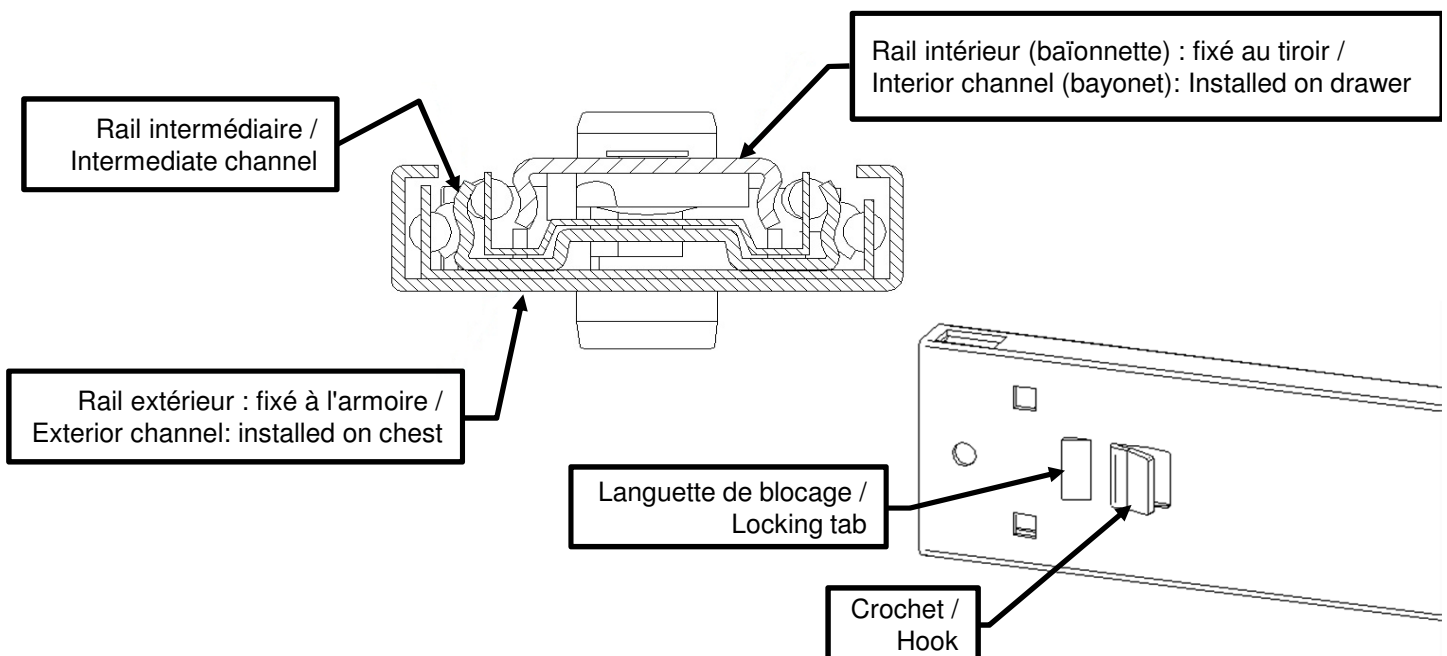

4313F

6

RETIRER LE TIROIR

1. Ouvrir le tiroir à son maximum.
2. Pour la glissière droite (Détail D), relever le levier de blocage vers le haut.
3. Pour la glissière gauche (Détail E), baisser le levier de blocage vers le bas.
4. Sortir le tiroir en tirant.

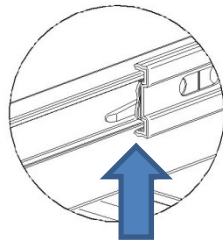
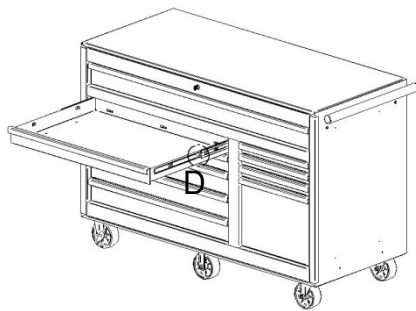

Détail / Detail D

REMOVING DRAWER

1. Open drawer to maximum.
2. For right drawer slide (Detail D), lift locking lever.
3. For left drawer slide (Detail E), Lower locking lever.
4. Pull drawer out.

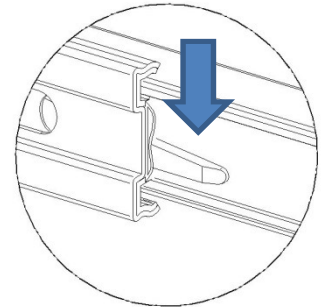
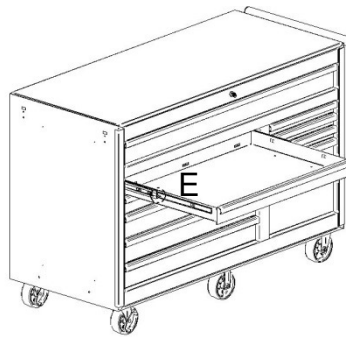

Détail / Detail E

RETIRER LE RAIL INTÉRIEUR DE LA GLISSIÈRE

1. Insérer le tournevis plat 3/16 po entre le tiroir et le rail intérieur de la glissière à environ 1/2 po du renforcement (Détail F).
2. Tourner le tournevis de façon à dégager la languette du trou carré du tiroir.
3. Tirer fermement pour dégager le rail du tiroir.

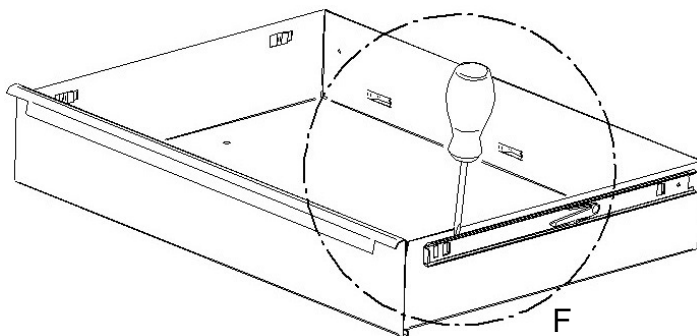

REMOVING DRAWER SLIDE INTERIOR CHANNEL

1. Insert 3/16" flat screwdriver between drawer and drawer slide interior channel approx. 1/2" from recess (Detail F).
2. Turn screwdriver to release tab from square opening on drawer.
3. Pull firmly to release the channel from the drawer.

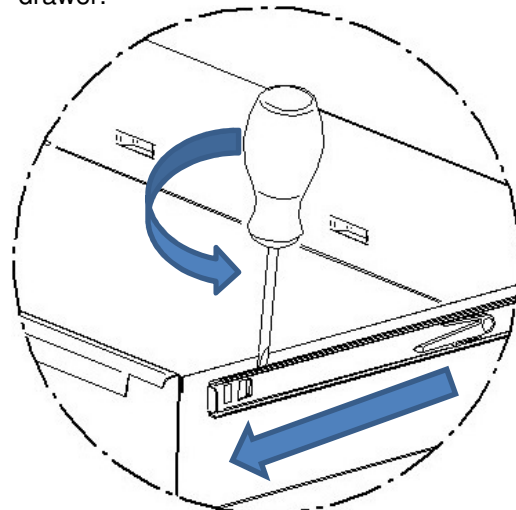

Détail / Detail F

4313F

RETIRER LE RAIL EXTÉRIEUR DE LA GLISSIÈRE

- Insérer le tournevis plat 3/16 po entre le rail extérieur de la glissière et le mur intérieur de l'armoire (Détail G).

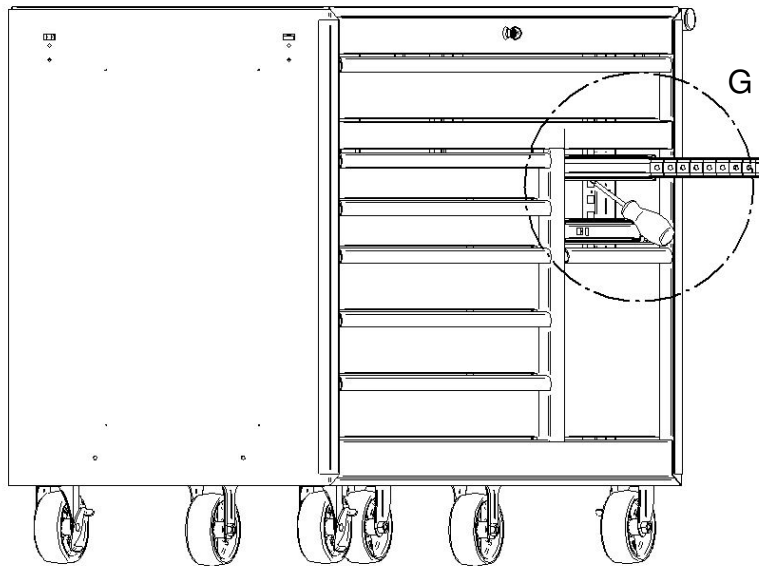

REMOVING DRAWER SLIDE EXTERIOR CHANNEL

- Insert 3/16" screwdriver between drawer slide exterior channel and interior wall of the cabinet (Detail G).

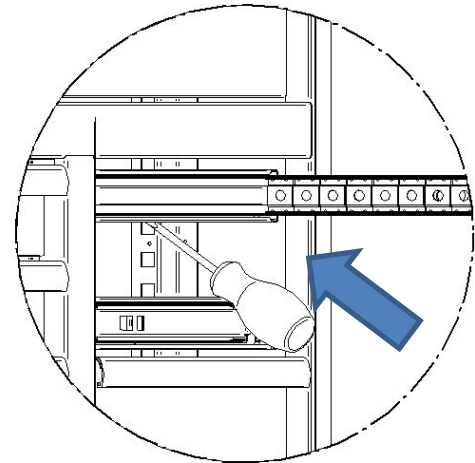

Détail / Detail G

- Déployer le rail intermédiaire de la glissière

- Extend drawer slide intermediary channel

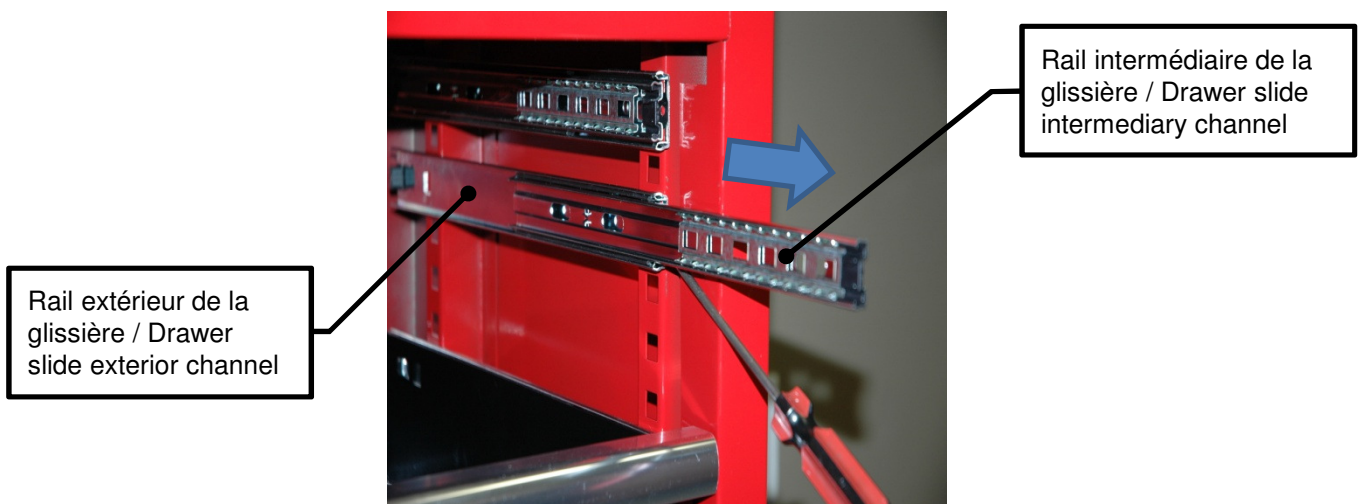

- Tenir fermement le rail intermédiaire.
Relever le tournevis plat 3/16 po tout en le poussant vers le rail extérieur de la glissière et tirer sur le rail intermédiaire d'un coup sec.



INSTALLATION DU RAIL EXTÉRIEUR DE LA GLISSIÈRE

1. Insérer les 2 crochets du rail extérieur de la glissière dans les 2 trous carrés libres de l'armoire.
2. Appuyer le tournevis plat 3/16 po à l'extrémité du rail extérieur de la glissière (Détail M).
3. Pousser fermement jusqu'à ce que la languette de blocage sois fermement engagé.

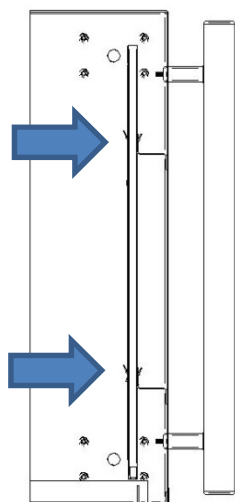

Vue de dessus
/ Top view

- Hold intermediary channel firmly.
Lift 3/16" flat screwdriver while pushing in towards drawer slide exterior channel and yank on intermediary channel.

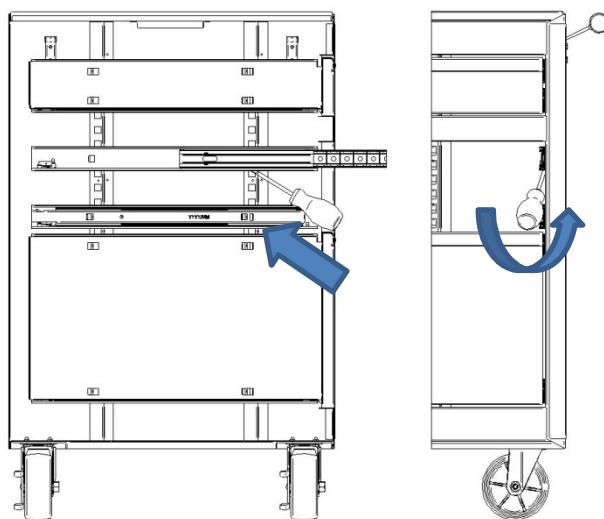

INSTALLING DRAWER SLIDE EXTERIOR CHANNEL

1. Insert 2 recesses of drawer slide exterior channel into the 2 free square slots on cabinet.
2. Rest 3/16" flat screwdriver on end of drawer slide exterior channel (Detail M).
3. Push firmly until 3rd recess locks drawer slide.

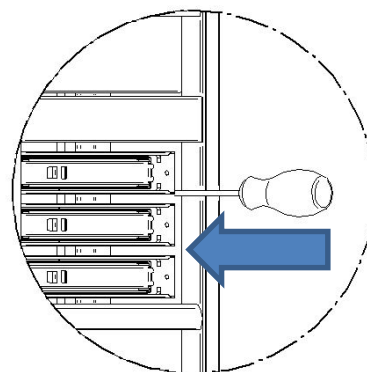
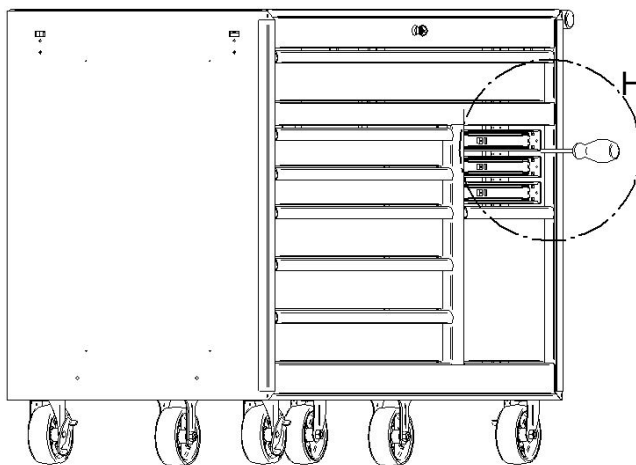

Détail / Detail H

MISE EN GARDE :

1. Les côtés gauche et droit sont déterminés en se plaçant devant l'armoire.
2. Lors de l'installation des glissières, s'assurer de l'orientation des crochets (Détails I et J) selon la glissière à remplacer.

Côté gauche de
l'armoire / Left side of
the cabinet

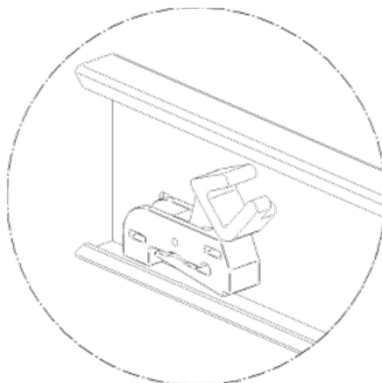
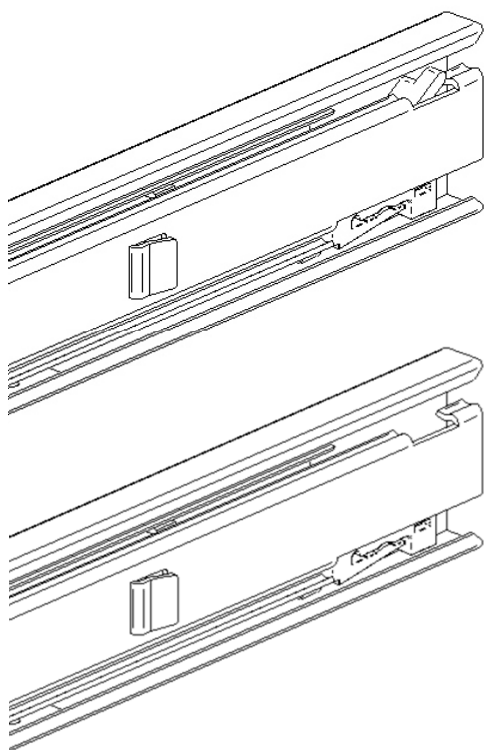

Ouvert/ Open

CAUTION:

1. Left and right sides are determined by facing the cabinet.
2. When installing drawer slides, make sure to position hooks (Details I & J) according to slide being replaced.

Côté droit de l'armoire /
Right side of the cabinet

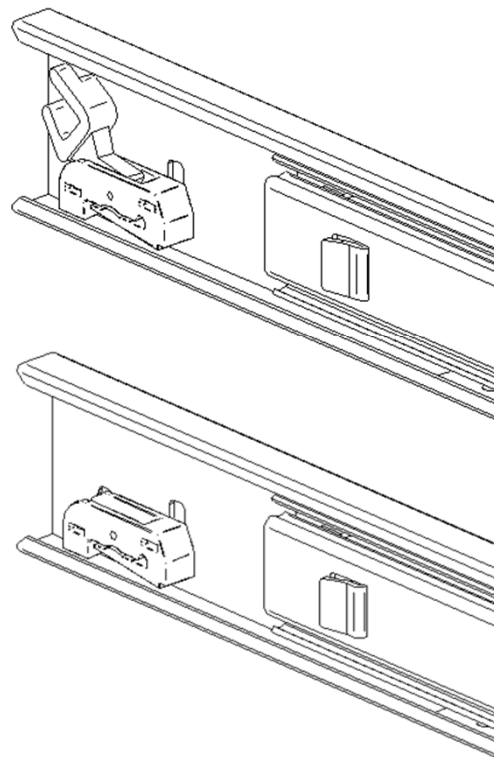

ENTRETIEN :

Il est recommandé de lubrifier les glissières et les roues au moins deux fois par année.

MAINTENANCE:

Lubrication of drawer slides and castors is recommended at least twice annually.